

Общественно-инициативная группа «Наука за правду»
при поддержке научно-популярного портала «Pro-LGBT.ru»

В.Г. Лысов

ИНФОРМАЦИОННО-АНАЛИТИЧЕСКИЙ ДОКЛАД

**РИТОРИКА
ГОМОСЕКСУАЛЬНОГО ДВИЖЕНИЯ
в свете научных фактов**

Научно-инновационный центр
Красноярск, 2019

УДК 304.2
ББК 60.54
Л88

Рецензенты:

Силуянова Ирина Васильевна, доктор философских наук, профессор, заведующая кафедрой биоэтики Российского национального исследовательского медицинского университета имени Н. И. Пирогова Минздрава России, член Совета по этике Минздрава России, член Исполкома Общества православных врачей России, заместитель председателя Церковно-Общественного совета по биомедицинской этике при МП РПЦ;

Дервянченко Александр Алексеевич, доктор социологических наук, профессор, профессор кафедры социологии Автономной некоммерческой организации высшего образования "Московский гуманитарный университет"

Лысов, В.Г.

Л88 Информационно-аналитический доклад. Риторика гомосексуального движения в свете научных фактов / В.Г. Лысов. – Красноярск : Научно-инновационный центр, 2019. – 750 с. – doi:[10.12731/978-5-907208-04-9](https://doi.org/10.12731/978-5-907208-04-9)

ISBN 978-5-907208-04-9

DOI: 10.12731/978-5-907208-04-9

В последние годы значительно усилили свою деятельность (как в России, так и в мире) идеологи и активисты движения, которое выступает за то, чтобы с точки зрения нравственности, физиологии и законности романтические и сексуальные отношения между индивидами одного пола воспринимались как абсолютно равные (а иногда даже превосходящие) отношениям между людьми разного пола. В своей деятельности эти активисты часто приводят ряд аргументов, переходящих в лозунги, на основании которых они критикуют противников требуемых ими изменений. Среди подобных аргументов, например, «каждый десятый человек является геем», «геями рождаются», «ориентацию не изменить», «гомосексуальность встречается среди 1500 видов животных» и др. Данный доклад сосредоточен на анализе обоснованности некоторых утверждений, используемых этими активистами. Целью данной работы является распространение информации, которая в настоящее время становится всё менее доступной по причине сложившейся за последние десятилетия политической обстановки. Целью данной работы не является обоснование насилия в отношении отдельных индивидов; автор категорически осуждает причинение физического и психического насилия и незаконную деятельность в той же самой мере, в какой осуждает ложь, манипуляцию фактами и нетерпимость к чуждому мнению. Автор категорически выступает за фундаментальные права человека, перечисленные в оригинальной резолюции Организации объединенных наций 217 А (III) от 10 декабря 1948 года, в особенности, в статье 19 и части 3 статьи 16 (ООН 1948) без какого-либо их искажения или дополнения в угоду определенным политическим интересам. Вместе с тем автор выступает и против ущемления права на доступ к информации, на свободу выражения мнения и убеждений, на защиту собственных убеждений. Доклад устроен таким образом, что настолько, насколько это возможно, автор воздерживается от выражения собственной позиции (которая, безусловно и очевидно, имеется), и, в основном, приводит мнение третьих исследователей.

ISBN 978-5-907208-04-9

© В.Г. Лысов, 2019

Содержание

Введение	4
Представляют ли гомосексуальные индивиды 10% популяции?	15
Существуют ли в животном мире «гомосексуальные» особи ?	37
Является ли гомосексуальное влечение врожденным?	99
Можно ли устранить гомосексуальное влечение?.....	204
Связан ли гомосексуализм с рисками для здоровья?—	244
Является ли неприязнь к гомосексуализму фобией?.....	291
«Гомофобия» — «латентная гомосексуальность»?.....	320
Связаны ли гомосексуальное влечение и педофилия (половое влечение к детям)?.....	349
Нарушаются ли права гомосексуалистов на брак?.....	422
Связан ли гомосексуализм с половой распущенностью?.....	456
Был ли гомосексуализм нормой в Древней Греции?.....	477
Есть ли риски для детей, воспитываемых в однополых парах?	533
Является ли «нормативность» гомосексуального влечения научно доказанным фактом?	564
Гомосексуализм был исключен из перечня половых извращений научным консенсусом?— ...	621
Беспристрастна ли «современная наука» к вопросу гомосексуализма?	684

Введение

Целью данной работы является распространение информации, которая в настоящее время становится всё менее доступной из-за сложившейся за последние десятилетия политической обстановки. Доминирование либеральной идеологии и взглядов в научном сообществе оказывает влияние на науку и интерпретацию научного знания в обществе. Данная ситуация требует срочных просветительских действий.

Цель доклада

В последние годы значительно усилили свою деятельность (как в России, так и в мире) идеологи и активисты ЛГБТ-движения, выступающие за то, чтобы с точки зрения нравственности, физиологии и законности романтические и сексуальные отношения между индивидами одного пола воспринимались как абсолютно равные (а иногда даже превосходящие) отношениям между людьми разного пола. Отношения между людьми разного пола и как высшее их проявление — создание семьи и рождение новой жизни основаны на исторических, культурно-этнических, нравственных, социологических, физиологических, психологических и биологических нормах. Однако данные нормы критикуются ЛГБТ-активистами, требующими переосмысления понятия нормы или вообще отмены нормативности сексуальных и брачных отношений с целью легитимизации гомосексуальных отношений. В своей деятельности эти активисты часто приводят ряд аргументов, переходящих в лозунги, на основании которых они критикуют противников требуемых ими изменений. Среди подобных аргументов, например, «каждый десятый человек является геем», «геями рождаются», «ориентацию не изменить», «гомосексуальность встречается среди 1500 видов животных» и др. Доклад сосредоточился на анализе обоснованности некоторых утверждений, используемых этими активистами.

Под анализом обоснованности утверждения подразумевается:

1. анализ наличия источников (рецензируемых публикаций), т.е. оценка того, лежат ли в основе какого-либо заявления или лозунга научные материалы;
2. разбор адекватности интерпретации в соответствии с результатами цитируемых источников, т.е. оценка того, соответствует ли смысл и основной посыл заявления тем результатам, на которые ссылаются выдвигающие это заявление активисты;
3. анализ степени умалчивания информации о спорных и противоположных научных результатах, т.е. оценка того, существуют ли научные источники, показывающие противоположные результаты.

Целью данной работы является распространение информации, которая в настоящее время становится всё менее доступной по причине сложившейся за последние десятилетия политической обстановки. Целью данной работы не является обоснование насилия в отношении отдельных индивидов; мы, авторы, категорически осуждаем причинение физического и психического насилия и незаконную деятельность в той же самой мере, в какой мы осуждаем ложь, манипуляцию фактами и нетерпимость к чужому мнению.

Мы, автор доклада и группа «Наука за правду», категорически выступаем за фундаментальные права человека, перечисленные в оригинальной резолюции Организации объединенных наций 217 А (III) от 10 декабря 1948 года, в особенности, в статье 19 и части 3 статьи 16 (ООН 1948) без какого-либо их искажения или дополнения в угоду определенным политическим интересам. Вместе с тем мы считаем нужным указать, что выступаем и про-

тив ущемления права на доступ к информации, на свободу выражения мнения и убеждений, на защиту собственных убеждений.

Доклад устроен таким образом, что мы настолько, насколько это возможно, воздерживаемся от выражения нашей собственной позиции (которая, безусловно и очевидно, имеется), и, в основном, приводим мнение третьих исследователей. Если читатель обнаружит какую-либо неточность в приведенной в докладе информации, то мы уважительно просим связаться с нами и указать на неточность, которая будет исправлена.

Терминология в докладе

В некоторых языках, в том числе в русском, в отношении мужчин, практикующих однополые контакты используется определение «педераст» (БМЭ 1978; CNRTL 2012), однако, в более узком значении термин «педерастия» обозначает только непосредственно педофильский мужской гомосексуальный акт (ANDEL 2018). Традиционными определениями мужских однополых актов в русском языке являются «мужеложество» и «содомия» (Кузнецов 1998). Активисты гомосексуального движения расценивают подобные термины как устаревшие и/или оскорбительные, и настаивают на том, что для упоминания индивидов с однополым сексуальным влечением следует использовать исключительно эвфемизмы, пришедшие из английского языка, такие как «homosexual/гомосексуал»¹, «gay/гей»² или «lesbian/лесбиянка»³. Мы придерживаемся терминологии согласно классическим отечественным стандартам (Ефремова 2000; Ушаков 1999; Ожегов

¹Является транслитерацией английского прилагательного «homosexual» — «гомосексуальный» — которое стало существительным

²Транслитерация английского прилагательного «gay» [весёлый, беззаботный]. Обозначает, как правило, мужчину с гомосексуальным влечением, но иногда и гомосексуалиста любого пола (в англ. языке)

³Название жительниц греческого острова Лесбос (катоиконим), которое с прошлого века стало

1999; БМЭ 1978), и используем данные эвфемизмы преимущественно в цитатах. Ниже мы приведём обозначение терминов, которые использованы в данном докладе.

Нерепродуктивное сексуальное влечение — влечение к таким объектам, потенциальное сексуальное взаимодействие с которыми исключает даже гипотетический репродуктивный результат. Примеры: влечение к неживым объектам, к представителям других биологических видов, к неполовозрелым индивидам (детям), к представителям своего пола.

Гомосексуальное (однополое) влечение (предпочтение, интерес, наклонности) — сексуальное влечение к лицам собственного пола.

Гомосексуализм — совершение гомосексуальных половых контактов под влиянием однополого влечения.

Гомосексуалист — индивид, практикующий гомосексуализм.

Гомосексуальное поведение — такое общественное поведение, при котором индивид демонстрирует наличие у себя гомосексуального влечения и/или практику гомосексуализма. В отдельных случаях гомосексуальное поведение приобретает направление, при котором индивид придает себе физическое и поведенческое сходство с противоположным полом (использование одежды, косметики, стереотипические жесты и манеры и др.).

Гомосексуальный образ жизни — образ жизни, включающий практику гомосексуализма и гомосексуального поведения.

Гомосексуальное движение — социально активное сообщество гомосексуальных индивидов и их союзников, целью которых является изменение или/и поддержание нравственных, юридических и медицинских норм таким образом, чтобы они распространились на гомосексуальное поведение. Гомосексуальное движение *sine qua non* является частью «ЛГБТ+»-движения.

«ЛГБТ+»-движение — это термин, возникший в английском языке из аббревиатуры, обозначающей социально активное сообщество индивидов, идентифицирующих себя как:

«L — lesbians» — гомосексуальные женщины,

«G — gays» — гомосексуальные мужчины,

«B — bisexuals» — гомосексуальные индивиды с наличием влечения к противоположному полу,

«T — *transsexuals/transgenderers*» — транссексуалисты.

Под знаком «+» подразумевается множество иных форм полового поведения и самоидентификации, как например «Q — *queer/questioning*» (по англ.: кривой, странный) — те, кто примкнул к «ЛГБТ», но у которых остались вопросы (англ.: *questions*) по поводу их идентичности или ориентации); а также те, кто считает, что существует не только и не столько два пола, сколько свыше 60 т.н. «гендеров», «I — *intersex*» (гермафродиты), «A — *asexuals*» (отсутствие полового влечения, которое некоторые активисты считают разновидностью полового поведения и идентификации), «P — *pansexuals*» (согласно некоторым активистам, сексуальное влечение в независимости от пола и идентичности), и т.д. и т.п. (LGBTQIA 2017; Lattimer 2014; Schulman 2013; Swain 2007; Shankle 2006; Gale Research 1985).

Ранее педофилы официально являлись частью «ЛГБТ+»-движения, однако в 1994 году педофильские организации были исключены из него под угрозой лишения финансирования со стороны американского правительства (Gibson 2013, стр. 141; Abrams 1994), подробнее в соответствующей главе данного доклада.

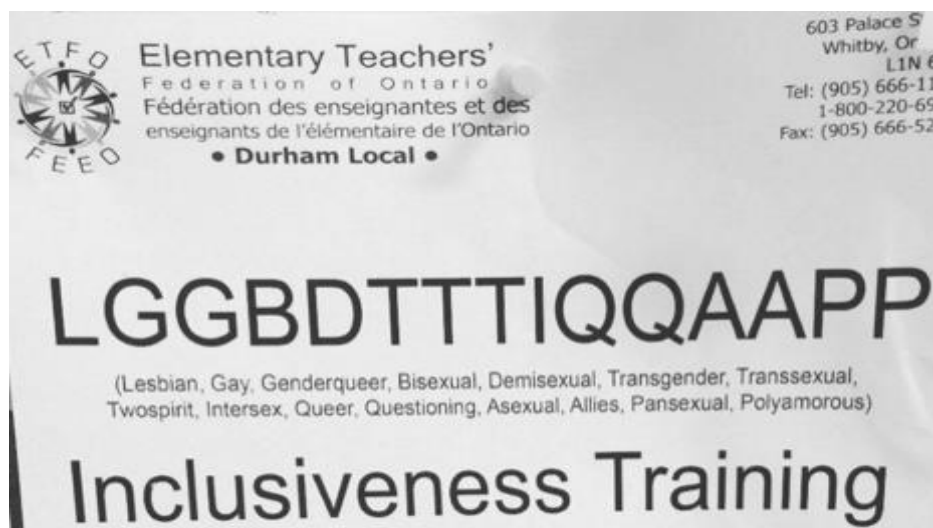

Анонс курсов для «ЛГГБДТТТИККААПП» в Канаде. Источник: Douglas Stichler

Актуальность проблемы

Вопрос отношения научного сообщества, средств массовой информа-

ции и, как следствие, обывателей к нерепродуктивным формам сексуального влечения является непростым. Например, однополое влечение считается безусловной разновидностью нормы с 1987 года согласно классификации Американской Психиатрической Ассоциации (АПА) (DSM-III-R 1987), но считается условной парафилией (эго-дистонический гомосексуализм) согласно классификации Китайского Общества Психиатрии (CCMD 2001). Влечение к неполовозрелым индивидам (педофилия) считается условной нормой согласно АПА⁴ (DSM-V 2013), сродни понятию «нарушение сексуальной ориентации», введенному решением АПА в 1973 году (Drescher 2015). В информационном письме Школы ментального здоровья Гарварда педофилия названа «ориентацией» (Harvard Mental School 2010). Открыта дискуссия по включению сексуального интереса к животным в разряд «ориентаций» (Miletski 2017), а также по поводу отмены понятия парафилий (сексуальных извращений) как таковых (Беринг 2015, гл. 5). Сложность вопроса также обусловлена значительной политической составляющей: существуют общественные движения по защите интересов индивидов, желающих полноценно реализовать нерепродуктивные формы сексуального влечения в общественном поведении, например «ILGA», «NAMBLA», «B4U-Act», «Zeta-Verein», «Objectum-Sexuality» и др.

Однако, безусловно, наибольшего влияния достигли организации, представляющие гомосексуальное движение в рамках «ЛГБТ+»-движения.

Методы «ЛГБТ+»-движения заключаются в том, что о гомосексуализме, с одной стороны, распространяют исключительно положительную информацию, а с другой стороны маргинализируется и пресекается любая

⁴код 302.2 (F65.4) при отсутствии критерия «В» обозначен как «педофильный сексуальный интерес», а в первой редакции — «педофильная сексуальная ориентация»

критическая информация. В научном сообществе и популярной культуре создан и продолжает создаваться определённый, исключительно положительный образ гомосексуального поведения и гомосексуализма.

Главный редактор научного журнала «The Lancet» Ричард Хортон выразил своё беспокойство в авторской статье:

«...Большая часть научной литературы, возможно, половина, может просто не отражать действительность. Будучи заваленной исследованиями с малыми выборками, ничтожными эффектами, неадекватным анализом, а также с очевидными конфликтами интересов, вместе с одержимостью соответствовать модным тенденциям сомнительной важности, наука повернула в сторону тьмы ... Очевидная распространённость в научном сообществе такого неприемлемого исследовательского поведения внушает тревогу... В своём стремлении произвести впечатление, ученые слишком часто подгоняют данные под свою картину мира или подстраивают гипотезы под свои данные... Наша погоня за «значимостью» отравляет научную литературу множеством статистических сказок... Университеты включены в постоянную борьбу за деньги и талант... А отдельные учёные, включая их самое высшее руководство, мало что делают, чтобы изменить культуру исследования, которая временами граничит со злым умыслом ...» (Horton 2015).



Ричард Хортон. Источник: stanford.edu

Бывший главный редактор «The New England Journal of Medicine» Марсия Энджелл поделилась откровениями:

«... Просто более невозможно верить большей части публикуемых клинических исследований или полагаться на суждения проверенных врачей или авторитетные медицинские методички. Мне не доставляет удовольствия этот вывод, к которому я медленно и неохотно пришла после двадцатилетней работы в качестве редактора ...» (Angell 2009).



Марсия Энджелл. Источник: National Institutes of Health

Американская активистка и писательница, не скрывающая своих гомосексуальных предпочтений, профессор гуманитарных наук Камилла Палья в книге «Vamps And Tramps» ещё в 1994 отметила:

«... За последнее десятилетие ситуация вышла из-под контроля: ответственный научный подход невозможен, когда рациональный дискурс контролируется штурмовиками, в данном случае гей-активистами, которые с фанатичным абсолютизмом претендуют на исключительное обладание истиной... Мы должны знать о потенциально пагубном смешивании гей-активизма с наукой, которое порождает больше пропаганды, чем истины. Гей-учёные должны быть прежде всего учёными, а потом уже геями ...» (Paglia 1994).



Камилла Палья. Источник: independent.co.uk

Исследователь К. Мартин констатирует, что в современной социологической науке США господствует идеологическая либеральная цензура:

«...Этот идеологический перекос искажает науку по нескольким причинам ... происходит цензура исследовательских проектов: социологам не рекомендуется касаться идеологически табуированных и неудобных фактов ... игнорируются результаты, в которых консервативные идеи изображаются положительно, а либеральные — отрицательно... скрываются факты, которые не вписываются в либеральную повестку ...» (Martin 2016).

Само собой разумеется, что доминирование определенной идеологии и взглядов в научном сообществе оказывает влияние на науку и интерпретацию научного знания в обществе. Данная ситуация требует срочных просветительских действий.

Библиография

1. Беринг Дж. Я, ты, он, она и другие извращения. Об инстинктах, которых мы стыдимся. В переводе О. ван дер Путтен. ООО “Издательство АСТ”, 2015
2. БМЭ 1978. Большая Медицинская Энциклопедия : в 30 т./ гл. ред. А. М. Прохоров. — 3-е изд. — М. : Советская энциклопедия, 1969—1978. Доступно онлайн: bme.org/index.php/ПОЛОВЫЕ_ИЗВРАЩЕНИЯ
3. Ефремова Т. Ф. Новый словарь русского языка. Толково-словообразовательный. — М.: Русский язык, 2000
4. Кузнецов 1998. Большой толковый словарь русского языка. — 1-е изд-е: СПб.: Норинт С. А. Кузнецов. 1998. Доступно онлайн: <http://www.endic.ru/kuzhecov/Sodomija-48234.html>
5. Ожегов С. И., Шведова Н. Ю. Толковый словарь русского языка: 80 000 слов и фразеологических выражений / Российская академия наук. Институт русского языка им. В. В. Виноградова. — 4-е изд., дополненное. — М.: Азбуковник, 1999. <http://ru-dict.ru/slovar-ozhegova.html>
6. ООН (1948). Организация объединенных наций. Всеобщая декларация прав человека. Принята резолюцией 217 А (III) Генеральной Ассамблеи ООН от 10 декабря 1948 года http://www.un.org/ru/documents/decl_conv/declarations/declhr.shtml
7. Ушаков Д. Н. Электронное издание «Толковый словарь русского языка Ушакова», М.: «Словарное издательство ЭТС», 1999 г.
8. Abrams, J "Senate demands U.N. end ties with NAMBLA". Associated Press. (January 26, 1994). <http://www.qrd.org/qrd/orgs/NAMBLA/senate.demands.un.oust.nambla>
9. AHDEL 2018. The American Heritage Dictionary of the English Language,

Fifth Edition copyright ©2018 by Houghton Mifflin Harcourt Publishing Company.

Доступно

онлайн:

<https://www.ahdictionary.com/word/search.html?q=pederasty>

10. Angell M. Drug Companies & Doctors: A Story of Corruption. A Note to Readers. JANUARY 15, 2009 ISSUE. The New Yorker Review of Books. www.nybooks.com/articles/2009/01/15/drug-companies-doctors-a-story-of-corruption/
11. B4U-ACT. Before you act. Accessed 10.04.2018. <http://www.b4uact.org/>
12. Centre National de Ressources Textuelles et Lexicales. <http://www.cnrtl.fr/>
13. CCMD 2001. Chinese Classification of Mental Disorders. 3rd Edition. Chinese Society of Psychiatry. (2001)
14. Drescher J. Out of DSM: Depathologizing Homosexuality. Behavioral Sciences. 2015; 5(4): 565–575. <http://doi.org/10.3390/bs5040565>
15. DSM 2013. Diagnostic and Statistical Manual of Mental Disorders, 5th Edition. American Psychiatric Association (2013)
16. DSM-III-R 1987. Diagnostic and Statistical Manual of Mental Disorders, 3rd Edition Revised. American Psychiatric Association (1987)
17. Gale Research Co (1985). Acronyms, initialisms & abbreviations dictionary, Volume 1, Part 1. ISBN 978-0-8103-0683-7. https://books.google.ch/books/about/Acronyms_initialisms_and_abbreviations_d.html?id=Yom7AAAAMAAJ&redir_esc=y
18. Gibson MA; Alexander J; Meem DT. (2013). Finding Out: An Introduction to LGBT Studies: An Introduction to LGBT Studies. SAGE Publications. ISBN 978-1-4833-1572-0
19. Harvard Mental School 2010. Harvard Mental Health Letter. Pessimism about pedophilia. Опубликовано: июль 2010. http://www.health.harvard.edu/newsletter_article/pessimism-about-pedophilia Проверено 01.01.2018
20. Horton R. Offline: What is medicine's 5 sigma? The Lancet. 2015; 385(9976). DOI: 10.1016/S0140-6736(15)60696-1
21. Horton R. Is Homosexuality Inherited? New York Review of Books. July 13,

1995. <https://www.nybooks.com/articles/1995/07/13/is-homosexuality-inherit>
22. International Lesbian, Gay, Bisexual, Trans, and Intersex Association. Accessed 10.04.2018. <http://ilga.org/>
 23. International North American Man-Boy Love Association. Accessed 10.04.2018. <https://www.nambla.org/>
 24. Lattimer, J. GSM acronym better than LGBT alphabet soup. The Collegial Times. 23 October 2014. http://www.collegiatetimes.com/opinion/gsm-acronym-better-than-lgbt-alphabet-soup/article_f7a325a4-5acd-11e4-bf0d-001a4bcf6878.html
 25. LGBTQIA+ (Lesbian, Gay, Bisexual, Transgender, Queer, Intersex, Asexual Resource) Resource Center Glossary. The Regents of the University of California, Davis campus. 13 October 2017. <https://lgbtqia.ucdavis.edu/educated/glossary.html>; <https://lgbtqiainfo.weebly.com/acronym-letters-explained.html>
 26. Martin CC. How Ideology Has Hindered Sociological Insight. *Am Soc* (2016) 47:115-130. <https://doi.org/10.1007/s12108-015-9263-z>
 27. Miletski H. Zoophilia: Another Sexual Orientation? *Arch Sex Behav*. 2017 Jan;46(1):39-42. doi: 10.1007/s10508-016-0891-3
 28. Objectum Sexuality International Organization. <https://Objectum-Sexuality.org/>
 29. Paglia Camille. *Vamps and Tramps: New Essays*. — 1994.
 30. Schulman M. Generation LGBTQIA. *The New York Times* (9 January 2013). <https://www.nytimes.com/2013/01/10/fashion/generation-lgbtqia.html>
 31. Shankle, M.D. (2006). *The Handbook of Lesbian, Gay, Bisexual, and Transgender Public Health: A Practitioner's Guide To Service*. — Haworth Press
 32. Swain, KW. Gay Pride Needs New Direction. *The Denver Post* (21 June 2007). <https://www.denverpost.com/2007/06/21/gay-pride-needs-new-direction/>
 33. Zeta-Verein. Accessed 25.03.2018. <https://www.zeta-verein.de/der-verein/>

Представляют ли гомосексуальные индивиды 10% популяции?

Ключевые выводы

(1) Исследования, проведённые в США, Британии, Канаде и других странах, охватывающие выборки не менее нескольких тысяч человек всех возрастов, показывают, что доля индивидов, идентифицирующих себя как гомосексуальных, в среднем составляет 1%–2%. (2) Публикация энтомолога Альфреда Кинси, на которую иногда ссылаются для утверждения о 10% людей с однополым влечением, изобилует методологическими и этическими недостатками. (3) Некоторые известные личности среди гомосексуального движения подтверждают, что завысили количество в пропагандистских целях. (4) Наблюдение распространённости какого-либо явления в популяции ничего не говорит ни о его социологической, ни о его физиологической нормативности.

Введение

Одним из лозунгов активистов «ЛГБТ+»-движения является заявление о том, что доля людей с однополым сексуальным влечением составляет якобы 10%, то есть каждый десятый. Согласно широкомасштабным репрезентативным исследованиям, проведённым в США и странах Европейского Союза (то есть в странах, где гомосексуализм имеет всестороннюю поддержку и защиту со стороны государственного аппарата), доля людей, идентифицирующих себя как гомосексуалистов, варьирует от <1% до 3% (подробнее см. стр. 17). Откуда же взялось утверждение о «10%», активно применяемое «ЛГБТ+»-движением в средствах массовой информации, шоу-бизнесе и культуре?

Лозунг о «10% гомосексуальных индивидов» впервые стал активно использоваться с подачи американского биолога и активиста гомосексуального движения Брюса Веллера (Saxon 1992). В 1973 году Веллер основал

организацию под названием «The National Gay Task Force», ставшую впоследствии влиятельнейшим и могущественным учреждением по поддержке и защите интересов гомосексуальных индивидов в американском обществе. В конце 1970-х годов, в рамках масштабной общественной кампании «We are everywhere», аргумент о 10% стал своего рода рекламным слоганом, подхваченным и растиражированным СМИ (Spiegelhalter 2015).



Демонстрация в поддержку гомосексуалистов в городе Вашингтон, 14 октября 1979. Источник: URL

Первоисточник — Альфред Кинси, специалист по насекомым

В основе этого мифа лежат заявления американского специалиста по насекомым Альфреда Кинси⁵. Альфред Кинси был преподавателем зоологии в Университете Индианы: его докторская диссертация была посвящена таксономии — изучению систем классификации растений и животных, также он был соавтором книги о съедобных диких растениях. В Университете Индианы Кинси занимался энтомологией — изучением насекомых, где предметом его исследования была эволюция орехотворки, мошки-паразита,

⁵Alfred Kinsey, 1894–1956

обитающей на дубах и розовых кустах. Впоследствии интересы Кинси сместились с энтомологии к сексологии. С 1935 года Кинси начинает публично выступать перед коллегами по университету и студентами на тему выработанной им идеи о «разнообразных вариациях сексуальности человека». Деятельность по «изменению» отношения к сексуальности и характер подобных «изменений» привлекли внимание к Кинси: в 1938 году Университет Индианы обратился к нему с предложением стать координатором факультета, на котором будет читаться курс о супружеских отношениях, а с 1941 года Кинси начинает получать финансирование от фонда Рокфеллера (The Rockefeller Foundation).



Журнал "Time" разместил Кинси на своей обложке в 1953 году

И тогда Кинси взялся за работу — собирать данные: проводить длительные беседы со своими знакомыми и добровольцами, искать желающих участвовать в опросах среди заключённых в тюрьмах, в публичных домах, ночных клубах и барах, где собирались гомосексуалисты, изучать дневники растлителей детей, скрупулезно выискивая любую сокровенную информацию о сексуальных аспектах жизни обследуемых. В 1940-х годах, найти

среди обычных людей желающих распространяться о подробностях своей интимной жизни было весьма проблематично, поэтому Кинси приходилось искать добровольцев среди маргинализированных личностей. Данные из отчёта Кинси были получены в основном при помощи опросов мужчин, добровольно согласившихся участвовать в исследовании при условии сохранения анонимности.

В итоге, в 1948 году Кинси (в соавторстве с двумя единомышленниками Уорделлом Помером и Клайдом Мартином) опубликовал отчёт о проведённом им исследовании особенностей половой жизни американских мужчин под названием «Сексуальная жизнь самца человека» (Kinsey et al. 1948). Обработав результаты такой специфической подборки участников, Кинси сделал несколько «сенсационных» заявлений, которые в наши дни расцениваются как предпосылка для так называемой «сексуальной революции» в Америке:

Кинси указал, что промискуитет и половые девиации распространены среди американских граждан гораздо шире, чем они сами об этом думают (Reisman et al. 1990, стр. 2);

Кинси предложил специальную шкалу сексуального влечения из 7 градаций: от направленного исключительно на собственный пол до направленного исключительно на противоположный пол (Kinsey et al. 1948, стр. 639, 651, 656). В этой шкале средние значения указывали на бисексуальное влечение, таким образом состояния, считавшиеся девиациями, приравнивались к физиологическим (Kinsey et al. 1948, стр. 639, 651, 656);

Кинси подразумевал, что половые контакты между мальчиками и мужчинами являются не такими вредными, как считалось ранее (Marotta 1981, стр. 36);

в подборке Кинси 8% мужчин респондентов сообщили о сексуальных контактах с животными (Kinsey et al. 1948, стр. 667);

наконец, в подборке Кинси около 10% опрошенных мужчин указали, что практиковали «более или менее исключительно однополую сексуальную связь в течение не менее трёх лет между 16 и 55 годами», а 4% мужчин делали это в течение всей своей жизни (Kinsey et al. 1948, стр. 651).

Является ли исследование Кинси адекватным, а его результаты — реалистичными? Специалисты рассматривают деятельность Альфреда Кинси с двух позиций: с методологической и этической.

Методологические неточности в работах Кинси

Что касается методологических аспектов отчёта, то ещё при жизни Кинси его труд подвергся разгромной критике со стороны авторитетнейших экспертов в статистике (Reisman et al. 1990, стр. 177). В 1954 году комитет Американской Статистической Ассоциации, куда входили учёные мирового уровня: математик Джон Тьюки⁶ и статистик Уильям Кохрэн⁷, заключил:

«... Мы считаем обоснованными критические замечания к отчёту Кинси по поводу того, что большинство сделанных авторами провокационных заявлений не опираются на данные, представленные в отчёте... Не разъясняется, на каких доказательствах основаны подобные заявления... Выводы, сделанные по представленным в отчете данным, сделаны авторами в чересчур самоуверенной манере... В совокупности эти критические замечания указывают на то, что большая часть отчёта не соответствует стандартам добросовестной научной публикации ...» (Cochran et al. 1954, стр. 152).

⁶John Tukey, 1915–2000

⁷William Cochran, 1909–1980



Уильям Кохрэн (первый справа), Джон Тьюки (в центре) и известный гарвардский статистик Фредерик Мостеллер во время анализа отчёта Кинси. Из архива Терезы Кохрэн. Источник: URL

Джон Тьюки, согласно данным из работы его биографа Дэвида Леонарда, критиковал работу Кинси за то, что выводы Кинси были сделаны по результатам изучения субъективно подобранной группы индивидов, знакомых друг с другом, тогда как академически корректное исследование необходимо проводить в рандомизированной (т.е. случайно подобранной группе индивидов). В частности, Тьюки подметил: «случайно подобранная группа из трёх людей была бы более репрезентативной, чем группа из трёхсот человек мистера Кинси» (New York Times 2000, стр. A19). Действительно, 25% людей в выборке Кинси были либо заключёнными тюрем в настоящем времени, либо отбыли тюремное наказание в прошлом, 5% выборки были мужчинами-проститутками (Kinsey et al. 1948, стр. 216).

Психолог Абрахам Маслоу⁸, создатель известной «Пирамиды потребностей Маслоу», добавил, что Кинси не учёл искажения, связанные с тем, что данные собирались только на добровольцах, желавших участвовать в исследовании, поэтому выборка Кинси является совершенно непредставительной (Maslow and Sakoda 1952, стр. 259).

Вот что пишут по поводу такого желания участвовать в исследовании Кинси психиатр Эдмунд Берглер и гинеколог Вильям Крогер в своей работе «Миф Кинси о женской сексуальности: медицинские факты»:

«... Обращает на себя внимание тот факт, что личная жизнь нормального человека является глубоко личным делом, поэтому предположение Кинси о том, что его добровольцы говорят правду, подвергается сомнению. Люди, которые во всех других случаях говорят правду, когда речь заходит о сексе, склонны уклоняться от правды. Даже когда респондентам платят за откровения, могут потребоваться месяцы, чтобы вычислить «умышленное приукрашивание и частичные откровения, представленные как целое». Типичная женщина того времени и культуры, отвечая на вопросы о своей сексуальной жизни, сказала бы «Не суйте нос не в своё дело». Открытость добровольцев в исследованиях Кинси может основываться на их скрытых желаниях, основанных на сексуальных неврозах. Обычно женская сексуальная жизнь основывается на стремлении к браку, любви и материнстве, но подобные функции не фигурируют в докладе Кинси. Отсутствие знаний о динамической психиатрии заставило Кинси сбиться с пути, он не понимал, что его добровольцы были готовы говорить, потому что они были невротиками. Они приветствовали возможность доказать предполагаемую универсальность сексуальных отклонений ...» (Bergler and Kroger 1954).

Льюис Терман из Стэнфордского Университета также критиковал отчёт Кинси за значительные диспропорции в выборке респондентов: например, сексуальная активность опрошенных мужчин была прямо пропорциональной желанию участвовать в опросе (Terman 1948, стр. 443). Хоббс и Ламберт из Университета Пенсильвании критиковали методологию классификации сексуальных наклонностей, выполненную Кинси (Hobbs and

⁸Abraham Maslow, 1908– 1970

Lambert 1948, стр. 758). Психиатр Эдмунд Берглер назвал отчёты Кинси «статистическими сказками, основанными на заранее сформулированных предубеждениях» (Bergler 1956, стр. 62).

Можно ли по результатам работы, содержащей столько неточностей, принимать какие-либо решения, влияющие на функционирование общества? В 2004 году инициативная группа под названием «American Legislative Exchange Council», включавшая юристов, депутатов парламентов штатов и Конгресса, сенаторов (всего около 2400 специалистов), после пятилетнего изучения опубликовала вывод, согласно которому «работа Кинси основана на подложных статистических данных и какие-либо юридические решения по итогам этой работы являются необоснованными» (ALEC 2004).

Методику Кинси можно кратко охарактеризовать на простом примере: допустим, вы решили узнать количество наркоманов в городе с населением в 10 тысяч человек. Для этого вам необходимо опросить все десять тысяч и посчитать пропорцию наркоманов. Либо найти такую выборку, которая была бы представительной (репрезентативной), то есть должным образом представляла бы всё население города: по возрасту, полу, профессии, месту жительства и т.д. Скажем, выборку из 500 человек, 250 мужчин, 250 женщин, все возрастные категории, из каждого района в зависимости от его населённости и т. д. Однако вы делаете по-другому. Представим городскую больницу, в которой есть токсикологическое отделение. Вы используете количество пациентов этой больницы как выборку и определяете пациентов, находящихся на лечении в токсикологическом отделении, как наркоманов. Например, если в больнице 50 пациентов, 5 из которых лежат в отделении токсикологии, вы получите «сенсационные» данные об уровне наркомании в городе: 10%. Хотя на самом деле ваш результат составит 0,05% от городского населения, да ещё и не факт, что все пациенты, лежащие в токсикологии — наркоманы.

Естественно, соратники и продолжатели дела Кинси отрицают все обвинения. Пол Гебхард, коллега, соавтор и преемник Кинси на посту директора основанного Кинси «Института сексуальных исследований», опубликовал в 1979 отчёт, в котором он вновь обработал данные, собранные Кинси, но при этом якобы «очистил» выборку от спорных респондентов (добавил

выходцев из рабочего класса, респондентов негритянского происхождения и др.) и получил те же самые цифры. Однако, методология «очищения» данных и непредвзятость Гебхарда вызывает вопросы и не устраняет недостатков оригинального отчёта (Reisman et al. 1990, стр. 189).

А что же показывают другие исследования?

Методологически корректно проведённые опросы в общенациональных масштабах с вовлечением многих тысяч респондентов в странах, где гомосексуальные наклонности пользуются всесторонней поддержкой государства, не выявили даже близких к результатам Кинси значений. Доктор Нил Уайтхед⁹ приводит в своей работе обзор свыше 30 исследований, проведенных в западных странах к 2010 году (Whitehead and Whitehead 2018, стр. 42). Данные приведены на графиках 1 и 2.



График 1 (Whitehead and Whitehead 2018). Процентные показатели распространённости мужчин, идентифицирующих себя исключительно как «геев», согласно исследованиям, большинство из которых проведено в западных странах. Обозначения исследований см. ниже.

⁹Neil E. Whitehead

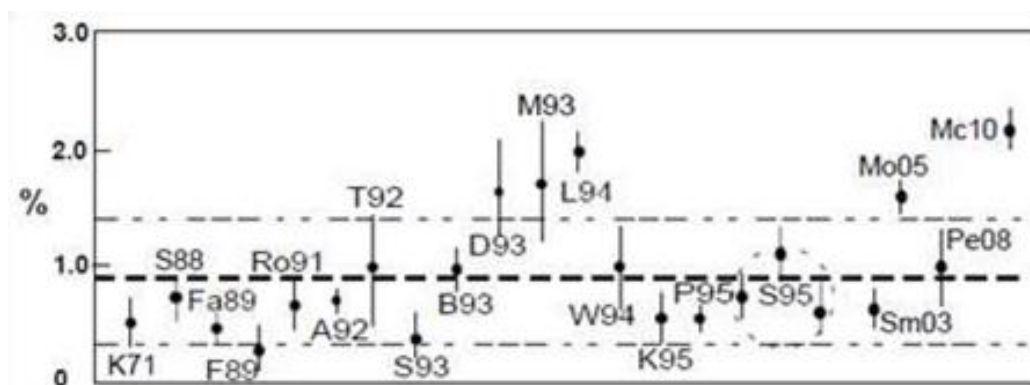

График 2 (Whitehead and Whitehead 2018). Процентные показатели распространённости женщин, идентифицирующих себя исключительно как “лесбиянок”, согласно исследованиям, большинство из которых проведено в западных странах. Обозначения исследований см. ниже.

- K71 — Kontula O, et al. 1995. *Sexual Pleasures. Enhancement Of Sex Life In Finland, 1971-1992*. Aldershot, UK: Dartmouth;
- S88 — Sundet JM, et al. 1988. *Prevalence of risk-prone sexual behavior in the general population of Norway*. In *The Global Impact of AIDS*, New York: Alan R. Liss. 53-60pp;
- Fa89 — The Regents of the University of California. *California Health Interview Survey 2005*. 2007. Accessed September 2008;
- F89 — Forman D, et al. 1989. *Sexual behaviour of young and middle aged men in England and Wales*. *British Medical Journal* 298:1137-42;
- Ro91 — Rogers SM, et al. 1991. *Male-male sexual contact in the USA: Findings from five sample surveys, 1970-1990*. *Journal of Sex Research* 28(4):491-519;
- A92 — ACSF investigators. 1992. *AIDS and sexual behaviour in France*. *Nature* 360:407-9;
- T92 — Trocki KF. 1992. *Patterns of sexuality and risky sexuality in the general population of a California county*. *Journal of Sex Research* 29(1):85-94;
- S93 — Sittitrai W, et al. 1992. *Patterns of bisexuality in Thailand*. In *Bisexuality and HIV/AIDS*, ed. Tielman R, Carballo M, Hendricks A., Buffalo: Prometheus Books. 97-117 pp;
- B93 — Billy JOG, et al. 1993. *The sexual behaviour of men in the United States*. *Family Planning Perspectives* 25(2):52-60;
- D93 — Diamond M. 1993. *Homosexuality and bisexuality in different populations*. *Archives of Sexual Behavior* 22:291-310;
- M93 — Diamond M. 1993. *Homosexuality and bisexuality in different populations*. *Archives of Sexual Behavior* 22:291-310;
- L94 — Laumann EO, et al. 1994. *The Social Organization of Sexuality*. Chicago: University of Chicago Press;
- W94 — Wellings K, et al. 1994. *Sexual behavior in Britain: the National Survey of Sexual Attitudes and Lifestyles*. New York: Penguin;
- K95 — Kontula O, et al. 1995. *Sexual Pleasures. Enhancement Of Sex Life In Finland, 1971-1992*. Aldershot, UK: Dartmouth;
- P95 — Paul C, et al. 1995. *Heterosexual behaviour and HIV risk in New Zealand: data from a national survey*. *Australian Journal of Public Health* 19:13-8;
- S95 — Sell RL, et al. 1995. *The prevalence of homosexual behavior and attraction in the United States, the United Kingdom and France. Results of national population-based samples*. *Archives of Sexual Behavior* 24:235-48;
- Sm03 — Smith AMA, et al. 2003. *Sexual identity, sexual attraction and sexual experience among a representative*

sample of adults. *Australian and New Zealand Journal of Public Health* 27:138-45;

• Mo05 — Mosher WD, et al. 2005. *Sexual behavior and selected health measure: Men and women 15-44 years of age, United States, 2002. Advance Data From Vital and Health Statistics; No 362 Hyattsville, Maryland: National Center for Health Statistics;*

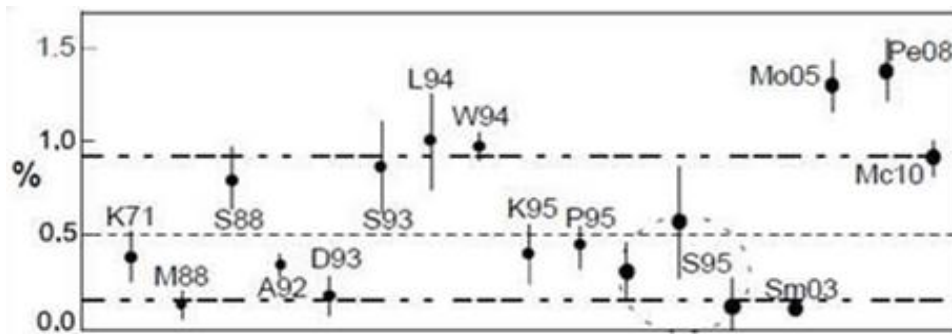
• Pe08 — Pedersen W, et al. 2008. *Homosexual Experience, Desire and Identity Among Young Adults. Journal of Homosexuality* 54(1/2):68-102;

• Mc10 — McCabe SE, et al. 2010. *The relationship between discrimination and substance use disorders among lesbian, gay, and bisexual adults in the United States. American Journal of Public Health: 100(10):1946-1952;*

• M88 — Michael RT, et al. 1988. *Number of sex partners and potential risk of sexual exposure to human immunodeficiency virus. Morbidity and Mortality Weekly Report* 37: 565-568

Анализ крупных исследований и государственных статистических расчётов за последние годы также показывает, что количество гомосексуальных индивидов гораздо меньше, чем 10%, см. таблицу ниже.

Распространённость индивидов, идентифицирующих себя как гомосексуальных - согласно крупным ¹⁰ исследованиям в западных странах		
Источник: страна проведения исследования (публикация)	Выборка: количество респондентов, возраст	Показатели
Ирландия, The Irish Study of Sexual Health and Relationships (Late et al. 2006)	7 440, 18–64 лет	среди ♂ = 1,6% среди ♀ = 0,4%
Норвегия, Statistics Norway (Gulloy et al. 2010)	6 238, >16 лет	среди ♂ = 0,6% среди ♀ = 0,7%
Национальный центр по статистике США (Ward et al. 2014)	229 406, >18 лет	среди ♂ = 1,8% среди ♀ = 1,5%
Австралия, Second Australian Study of Health Relationships (Richters et al. 2014)	20 094, 16–69 лет	среди ♂ = 1,9% среди ♀ = 1,2%
Бюро по национальной статистике Британии (Statistical	52 073, >18 лет	среди ♂ = 2,0%

¹⁰расчётная выборка не менее двух тысяч респондентов, включающая все возрастные группы

bulletin UK 2015)		среди ♀ = 1,5%
Национальный институт статистики в Канаде (Statistics Canada. Health Reports 2015)	65 000, 18–59 лет	всего = 1,7%
Новая Зеландия, New Zealand Attitudes and Values Study (Greaves et al. 2017)	6 563, 18–94 года	среди ♂ = 3,5% среди ♀ = 1,8%
Universität Hildesheim, Германия (Haversath et al. 2017)	2524, 14–93 года	среди ♂ = 1,0% среди ♀ = 2,0%

Также детальный анализ современных научных исследований по оценке доли индивидов с гомосексуальными предпочтениями и с обсуждением вопросов, кого считать такими индивидами в исследованиях, приведен в работе докторов Шпригга и Дэйли (Sprigg et al. 2004, стр. 35–53).

Этические аспекты работы [и жизни] Кинси

Исследователи уделяют внимание и этическим подробностям деятельности Кинси. Он не только собирал данные, но и создавал их, снимая на камеру половые акты своих сослуживцев и друзей у себя на чердаке (Reisman 2012, стр. 73). Согласно биографу Кинси Джеймсу Джонсу: «работая в проекте Кинси, ты должен был спать с его женой, а он с твоей, в интересах «науки», конечно же» (Sutherland 2004; Jones 1997). Когда оказывалось, что подопытные Кинси, несмотря на свой «богачейший опыт», давали отрицательные ответы на вопросы о тех или иных «прогрессивных» формах полового поведения, к ним применялись меры стимуляции (порицание «скрытности» и поощрение за «откровенность»), а если и это не помогало, то доктор лично редактировал ответы, внося «статистическую поправку на запирательство» (Jasper 1999). Кинси также очень интересовался «детской

сексуальностью» (sic!): он сотрудничал с педофилами при условии сохранения их анонимности и записывал с их слов данные об «оргазмах» у мальчиков препубертатного возраста (от 5 месяцев до 14 лет). Оргазм Кинси определял следующим образом: «крайняя напряженность с сильнейшими судорогами, спазмы, стоны, всхлипывания или более сильные крики, иногда с обилием слез, обморок. Перед приходом оргазма могут отталкивать партнёра и делать насильственные попытки избежать апогея, хоть и получают несомненное удовольствие от ситуации». В таблице 34 вышеупомянутой работе Кинси (Kinsey et al. 1948, стр. 180) содержатся данные о 4-х летнем мальчике, который за 24 часа испытал 26 «оргазмов», а также аналогичные «сведения» о других детях.

Помимо прочего, в рамках «образовательной кампании» Кинси демонстрировал детям фильмы с совокуплением дикобразов, наблюдая за их реакцией на показываемое на экране (Gathorne-Hardy 1998, стр. 347).

AGE	NO. OF ORGASMS	TIME INVOLVED	AGE	NO. OF ORGASMS	TIME INVOLVED
5 mon.	3	?	11 yr.	11	1 hr.
11 mon.	10	1 hr.	11 yr.	19	1 hr.
11 mon.	14	38 min.	12 yr.	7	3 hr.
2 yr.	{ 7	9 min.	12 yr.	{ 3	3 min.
	{ 11	65 min.		{ 9	2 hr.
2½ yr.	4	2 min.	12 yr.	12	2 hr.
4 yr.	6	5 min.	12 yr.	15	1 hr.
4 yr.	17	10 hr.	13 yr.	7	24 min.
4 yr.	26	24 hr.	13 yr.	8	2½ hr.
7 yr.	7	3 hr.	13 yr.	9	8 hr.
8 yr.	8	2 hr.		{ 3	70 sec.
9 yr.	7	68 min.	13 yr.	{ 11	8 hr.
10 yr.	9	52 min.		{ 26	24 hr.
10 yr.	14	24 hr.	14 yr.	11	4 hr.

Table 34. Examples of multiple orgasm in pre-adolescent males

Таблица 34, обозначенная в отчёте Кинси как «Примеры множественных оргазмов у препубертатных мальчиков, возраст 5 месяцев – 14 лет»



Кинси (стоит слева в костюме) во время демонстрации детям сцен совокупления дикобразов. Биограф Хаторн-Гарди, подмечает, что выражение лица Кинси и некоторых детей заслуживает внимания (Reisman 2012, стр. 34)

Кинси был сторонником «открытых» отношений в браке, у него даже была договорённость с женой Кларой МакМиллен о том, что они могут изменять друг другу с другими людьми; у Кинси в числе «других людей» были его бывшие студенты и соавторы Клайд Мартин и Уорделл Померой, а Мартин даже был их общим с женой любовником (Baumgartner 2008, стр. 48; Ley 2009; Jones 1997). Впоследствии и Мартин и Померой также стали авторитетными американскими сексологами. Более подробный разбор методологических и этических проблем в работах Кинси произвела исследователь Джудит Райзман, американский общественный деятель, доктор и лектор права Университета Либерти в Вирджинии; результаты исследования опубликованы в нескольких книгах (Reisman et al. 1990, 1998, 2006).



*Доктор Джудит Райзман, исследователь деятельности Кинси.
Источник: URL*

Что говорят представители «ЛГБТ+»-движения?

Сегодня, когда гомосексуализм утвердился в западном обществе, и приглашение ложности заявления о десяти процентах гомосексуальных индивидов ничего не изменит в их особом статусе, некоторые лидеры движения «ЛГБТ+» сами признают, что цифра «10%» использовалась как политический трюк, поскольку она была слишком внушительной, чтобы быть проигнорированной. Том Стоддарт, руководитель американской организации гомосексуалистов «Lambda Legal Defensive Fund», в интервью американскому журналу «Ньюсвик» откровенно сказал: «...мы использовали эту цифру чтобы создать впечатление нашей многочисленности...» (Rogers P. How many gays are there. Newsweek. 1993 Feb 15;46). Джилл Харрис, представительница другой американской организации гомосексуалистов «Act-up», говорит по поводу мотивов использования цифры в 10%: «я думаю, что люди всегда знали, что тезис «один из десяти» был преувеличением, но это был хороший способ привлечь внимание и показать, что мы здесь» (Jeremiah Films 1993).



Интервью с Джилл Харрис. URL

О чём говорят проценты?

Что касается даже того небольшого процента гомосексуальных индивидов, то уместно привести следующее высказывание весьма лояльно относящегося к «ЛГБТ+»-движению исследователя И.С. Кона:

«...статистическая распространённость явления вовсе не доказывает его «правильности» ...» (Кон 2006, стр. 38).

Как писал, критикуя работу Кинси, исследователь Ирвинг Бибер:

«...большинство ньюйоркцев в определённое время года простужаются, и статистика позволяет прогнозировать частоту респираторных заболеваний. Тем не менее они остаются болезнями! Не так же ли обстоит дело с гомосексуализмом? ...» (Bieber et al. 1962, стр. 304).

От начала времён и до сегодняшних дней в обществе постоянно существует определённый процент преступности, в какой-то период больше, в какой-то меньше, но этот процент никогда не был равен нулю (FBI 2015; Harrendorf et al. 2010). Фактически можно сказать, что наличие преступности — это «естественная» характеристика общества. Значит ли это, что преступление является «нормой» для человека, что общество должно отказаться от борьбы с ней, поскольку она «естественна»? Действительно, как подметил Ирвинг Бибер, частоту и распространённость респираторных заболеваний можно достаточно верно прогнозировать (Variffi et al. 1995).

Распространённость расстройств личности составляет от 6% до 10,6%

среди населения (Lenzenweger et al. 2008). У 43% женщин и 31% мужчин встречаются те или иные сексуальные проблемы: эректильные дисфункции, гипосекреция влагалищных желез и др. (Laumann et al. 1999). Тревожными расстройствами, депрессией и расстройствами, которые связаны со злоупотреблением психоактивными веществами страдают от 17% до 26% американцев (Kessler et al. 1994). Однако, высокая частота указанных состояний в популяции не является основанием для отнесения их к психической норме.

Дополнительная информация

С дополнительной информацией и подробностями можно ознакомиться в следующих источниках:

1. **Whitehead NE, Whitehead BK.** *My Genes Made Me Do It! Homosexuality and the scientific evidence.* Whitehead Associates. Edition 5th 2018. Chapter II “Homosexual numbers show nurture prevails”, стр. 40 – 44
2. **Sprigg P., et al.** *Getting it straight: what the research shows about homosexuality.* Washington: Family Research Council (2004), стр. 35 – 53
3. **Family Research Institute.** The Numbers Game: What Percentage of the Population is Gay? *Special report* (2009).
4. **Reisman J., et al.** Stolen Honor Stolen Innocence: How America Was Betrayed by the Lies and Sexual Crimes of a Mad "Scientist"; New Revolution Publishers (2012).
5. **Reisman J., et al.** *Kinsey, Sex and Fraud: The Indoctrination of a People.;* Huntington House; Lafayette, LA (1990).
6. **Reisman J., et al.** Kinsey: Crimes & Consequences: The Red Queen and the Grand Scheme. The Institute for Media Education; Crestwood, KY (1998).
7. **Reisman J., et al.** Kinsey's Attic: The Shocking Story of How One Man's Sexual Pathology Changed the World. Cumberland House Publishing (2006).

Библиографические источники

1. Кон И.С. Лики и маски однополой любви. Лунный свет на заре. – 2-е изд., перераб. и доп. – М.: Астрель: АСТ, 2006
2. ALEC: American Legislative Exchange Council. Jeffrey L. Restoring Legal Protections for Women And Children: A Historical Analysis of The States Criminal Codes. The State Factor: Jeffersonian Principles in Action, Washington DC, April 2004. <http://www.drjudithreisman.com/archives/ALEC%20paper.pdf> (Проверено 01.11.2018)
3. Bariffi et al. (1995). Epidemiology of lower respiratory tract infections. J Chemother. 1995;7(4):263-76. <https://doi.org/10.1179/joc.1995.7.4.263>
4. Baumgardner J. (2008). Look Both Ways: Bisexual Politics. Farrar, Straus and Giroux. pp. 48.
5. Bergler E, Kroger S. W. Kinsey's Myth of Female Sexuality: The Medical Facts. Grune & Stratton, NY. 1954
6. Bergler Edmund. Homo-sexuality: disease or way of life? Collier Books, New York 1956
7. Bieber I., et al. Homosexuality. A Psychoanalytic Study of Male Homosexuals. New York: Basic Books, 1962. 358 pp
8. Cochran et al. (1954). Statistical problems of the Kinsey Report on Sexual Behavior in the Human Male. American Statistical Association, National Research Council (U.S.). Committee for Research in Problems of Sex — Psychology.
9. FBI 2015. Federal Bureau of Investigation. Uniform Crime Reporting. "Crime in the United States by Volume and Rate per 100,000 Inhabitants, 1996–2015". <https://ucr.fbi.gov/crime-in-the-u.s/2015/crime-in-the-u.s.-2015/tables/table-1> (Проверено 01.12.2017)
10. Gathorne-Hardy J. Sex the Measure of All Things: A Life of Alfred C. Kinsey. Indiana University Press, 1998 - p. 513
11. General Social Survey: Summary Results, Australia, 2014. Table 18. Sexual orientation. <http://www.abs.gov.au/AUSSTATS/abs@.nsf/DetailsPage/4159.02014?OpenDocument> (Проверено 01.12.2017)

12. Greaves, L.M., Barlow, F.K., Lee, C.H.J. et al. *Arch Sex Behav* (2017) 46: 1325. <https://doi.org/10.1007/s10508-016-0857-5>
13. Gulloy E, et al. *Statistics Norway Reports* 38/2010. https://www.ssb.no/a/english/publikasjoner/pdf/rapp_201038_en/rapp_201038_en.pdf
14. Harrendorf et al. (2010) *International Statistics on Crime and Justice*. European Institute for United Nations Office on Drugs and Crime (UNODC) Crime Prevention and Control. HEUNI Publication Series No. 64. Helsinki 2010.
15. Haversath J, et al. *Sexual Behavior in Germany. Results of a Representative Survey*. *Dtsch Arztebl Int* 2017; 114(33-34): 545-50; <https://doi.org/10.3238/arztebl.2017.0545>
16. Hobbs et al. (1948). *An evaluation of "Sexual Behavior in the Human Male."* *American Journal of Psychiatry* 1948;104:758.
17. Jasper WF. (1999). *Fighting the Kinsey Fraud*. Interview with Dr. Judith Resman // *The New American*, May 24, 1999. <http://www.whale.to/b/reisman3.html> (Проверено 01.12.2017)
18. Jeremiah Films 1993. *LGBTQ Rights and the Gay /Transgender agenda*. Full Documentary Film. *Special rights in the bathroom*. 1993. <https://www.youtube.com/watch?v=ntGKPOENg3E&t=12m23s> . Проверено 01.12.2017.
19. Jones JH. (1997). *Alfred C. Kinsey: A Public/Private Life*. New York: W. W. Norton & Company, 1997
20. Kessler et al. (1994). *Lifetime and 12-month prevalence of DSM-III-R psychiatric disorders in the United States. Results from the National Comorbidity Survey*. *Arch Gen Psychiatry*. 1994 Jan;51(1):8-19. <https://doi.org/10.1001/archpsyc.1994.03950010008002>
21. Kinsey AC et al. (1948). *Sexual Behavior in the Human Male*. — Philadelphia, PA: W.B. Saunders, 1948.
22. Late R, et al. *The Irish Study of Sexual Health and Relationships*. (2006). Dublin: Crisis Pregnancy Agency. p. 126.
23. Laumann et al. (1999). *Sexual dysfunction in the United States: prevalence*

- and predictors. JAMA. 1999 Feb 10;281(6):537-44. <https://doi.org/10.1001/jama.281.6.537>
24. Lenzenweger MF. (2008). Epidemiology of Personality Disorders. *Psychiatric Clinics of North America*. Volume 31, Issue 3, September 2008, Pages 395-403. <https://doi.org/10.1016/j.psc.2008.03.003>
 25. Ley DJ. (2009). *Insatiable Wives: Women Who Stray and the Men Who Love Them*. Rowman & Littlefield, 2009.
 26. Marotta, Toby. *The Politics of Homosexuality*; Boston, Houghton Mifflin Company, 1981
 27. Maslow AH et al. (1952). Volunteer error in the Kinsey study, *Journal of Abnormal Psychology*. 1952 Apr;47(2):259-262. <https://www.ncbi.nlm.nih.gov/pubmed/14937962>
 28. New York Times, July 28, 2000, p. A19. Biography 15.1 John W. Tukey (1915—2000). Adapted from David Leonhardt, "John Tukey, 85, Statistician; Coined the Word 'Software'," http://www.swlearning.com/quant/kohler/stat/biographical_sketches/bio15.1.html. Проверено 01.12.2017
 29. Reisman J, Eichel EW. *Kinsey, Sex and Fraud: The Indoctrination of a People.*; Huntington House; Lafayette, LA (1990). http://www.drjudithreisman.com/archives/Kinsey_Sex_and_Fraud.pdf. Проверено 01.12.2017
 30. Reisman J., et al. *Kinsey: Crimes & Consequences: The Red Queen and the Grand Scheme*. The Institute for Media Education; Crestwood, KY (1998). http://www.drjudithreisman.com/archives/Kinsey_Crimes_and_Consequences.pdf
 31. Reisman J., et al. *Kinsey's Attic: The Shocking Story of How One Man's Sexual Pathology Changed the World*. Cumberland House Publishing (2006).
 32. Reisman J. *Stolen Honor Stolen Innocence: How America was Betrayed by the Lies and Sexual Crimes of a Mad Scientist*. New Revolution Publishers, 2012. P. 372.
 33. Richters J, et al. Sexual identity, sexual attraction and sexual experience: the Second Australian Study of Health and Relationships. *Sex Health*. 2014; 11

- (5): 451–60. <https://doi.org/10.1071/SH14117>
34. Rogers P. How many gays are there. *Newsweek*. 1993 Feb 15;46
 35. Sandfort et al. Sexual Orientation and Mental and Physical Health Status: Findings From a Dutch Population Survey. *American Journal of Public Health*. 2006;96(6):1119-1125. doi:10.2105/AJPH.2004.058891
 36. Saxon W. Dr. Bruce Voeller Is Dead at 59; Helped Lead Fight Against AIDS. *New York Times*. 24.02.1992. <http://www.nytimes.com/1994/02/24/obituaries/dr-bruce-voeller-is-dead-at-59-helped-lead-fight-against-aids.html>. Проверено 01.12.2017
 37. Spiegelhalter D. Is 10% of the population really gay? *The Guardian* 05.04.2015. <https://www.theguardian.com/society/2015/apr/05/10-per-cent-population-gay-alfred-kinsey-statistics>. Проверено 01.12.2017
 38. Sprigg P., Dailey T., eds. *Getting It Straight: What the Research Shows about Homosexuality*. Family Research Council, Washington 2004.
 39. Statistical bulletin: Sexual identity, UK: 2015. Experimental Official Statistics on sexual identity in the UK in 2015 by region, sex, age, marital status, ethnicity and NS-SEC. <https://www.ons.gov.uk/peoplepopulationandcommunity/culturalidentity/sexuality/bulletins/sexualidentityuk/2015>
 40. Statistics Canada. Health Reports. 2015 http://www.statcan.gc.ca/eng/dai/smr08/2015/smr08_203_2015#a3
 41. Sutherland J. If you want really wild sex go to the sexologists. *The Guardian*. 4 October 2004. <https://www.theguardian.com/Columnists/Column/0,5673,1319218,00.html>. Проверено 01.12.2017.
 42. Terman LM. "Kinsey 's 'Sexual Behavior in the Human Male' : Some Comments and Criticisms." *Psychological Bulletin* 1948 ;45:443-459.
 43. The Rockefeller Foundation. A digital history. Kinsey Reports. <https://rock-found.rockarch.org/kinsey-reports>. Проверено 20.12.2017. Проверено 01.12.2017
 44. Ward B, et al. Sexual Orientation and Health Among U.S. Adults National Health Interview Survey, 2013. *National Health Statistics Report*. 77th ed. 2014 Jul 15.
 45. Whitehead NE, Whitehead BK. My Genes Made Me Do It! Homosexuality

and the scientific evidence. Whitehead Associates. 2016.
<http://www.mygenes.co.nz/summary.html>

Существуют ли в животном мире «гомосексуальные» особи ?

Большая часть следующего ниже материала была опубликована в журнале «Мир Науки»: Лысов В., Шатнер А., Куренной И.С. Проблема антропоморфной интерпретации поведения животных в контексте дискуссии об особенностях сексуального поведения человека // Интернет-журнал «Мир науки», 2018 №1, <https://mir-nauki.com/PDF/45PSMN118.pdf> (доступ свободный). Загл. с экрана. Яз. рус., англ. Примечание: в сравнении с публикацией, в данном материале есть текстовые и графические дополнения.

Ключевые выводы

(1) Аргументация активистов движения «ЛГБТ+», основанная на наблюдении однополого поведения среди животных, не является релевантной. Преходящие эпизоды однополого поведения среди животных не являются равнозначными однополую сексуальному влечению и самоидентификации у человека. (2) Интерпретация однополого поведения животных для оценки медицинской, нравственной и юридической нормативности однополого поведения человека является предвзятой, умалчивает о наблюдении иных форм нерепродуктивного поведения животных, которые с антропоморфной точки зрения можно интерпретировать как педофилию, инцест, зоофилию и др. (3) Существует множество факторов, объясняющих феномен нерепродуктивного поведения, в том числе однополого поведения. Эти явления требуют дальнейшего изучения, однако находятся вне контекста человеческой социологии.

Ключевые слова: животные-геи, гомосексуальные особи, миф, 1500 видов, искажения, манипуляции

Введение

Одним из аргументов «ЛГБТ+»-движения является утверждение о том, что «гомосексуальность является разновидностью нормы для человека, поскольку она широко распространена в природе — среди животных». Данное заявление выстраивается на следующих тезисах: (1) гомосексуализм встре-

чается среди животных; (2) то, что делают животные — естественно; (3) следовательно, гомосексуализм естествен и для человека.

Проблема данной логической цепочки в том, что пункт (1) строится на предвзятой антропоморфной интерпретации поведения животных, а пункты (2) и (3) строятся на избирательном переносе явлений животного мира на жизнь человека. Ниже мы последовательно разберём все аспекты этой аргументации.

Проблема антропоморфной интерпретации

Некоторые насекомые убивают партнёра после копуляции, некоторые обезьяны бросают друг в друга фекалии, бараны запрещают низкоранговым баранам спариваться с самками. Для здорового человека подобное поведение немислимо. Если лев хладнокровно прогоняет другого льва, убивает всё его молодое потомство и спаривается с его львицами — для него это естественное поведение и обеспечение передачи своих генов потомству. Представим себе, что человек хладнокровно прогоняет другого человека, убивает его детей и насилует его женщину. Для цивилизованного человеческого общества — это чудовищное преступление. Одно и то же событие имеет совершенно разную оценку в зависимости от отношения к человеку.



*Лев убивает львят соперника, ломая им шею.
Источник: Paul Joynson Hicks/ Barcroft*

Тогда в чём смысл обращения к животному миру для оценки человеческого поведения? Для этой цели сравнение с животными с научной точки зрения — нерелевантно. Только в мифах и сказках звери наделяются человеческими чертами: лев царствует на троне, кролик устраивается на работу в полицию.



*Собаки играют в покер. Кассиус Кулидж, 1903.
Серия картин-иллюстраций для календарей с рекламой сигарет.*

Активисты «ЛГБТ+»-движения применяют человеческие категории со-

знательного и нравственного выбора к животному миру, в котором эти категории отсутствуют. Даже Дин Хеймер, американский учёный, чьи работы интенсивно используются в движении «ЛГБТ+», метко подметил:

«... Свиньи не ходят на свидания... лошади не играют свадьбы... а псы вяжутся со своими дочерьми... животные не говорят, не поют любовных песен и не строят церквей ... » (Hamer 2011, стр. 2013).

Канадский исследователь, чьи работы также широко цитируются активистами «ЛГБТ+», Пол Вейси, в одном из интервью признал:

«... Убийство детей широко распространено в животном мире. Отталкиваться от этого факта, чтобы оправдать убийство детей среди людей, не имеет смысла. Мы не должны использовать животных для разработки моральной и социальной политики для человеческого общества, в котором хотим жить. Животные не заботятся о пожилых особях. Я не особо думаю, что это должно быть основой для закрытия домов престарелых ... » (Smith 2004)

Другой американский исследователь и активист гомосексуального движения, которого упоминают активисты «ЛГБТ+», Саймон ЛеВэй, признал, что:

«... В животном мире не существует «гомосексуальной ориентации» в человеческом понимании... даже регистрируемые эпизоды гомосексуального поведения никогда не приводят к замещению ими гетеросексуальной активности ... » (LeVay 1996).

Подобный подход критикует и американский философ Майкл Браун:

«... Обращение к животному миру ни о чём не говорит... В действительности имеются многочисленные наблюдения однополого поведения в животном мире, но существует множество объяснений причин подобного поведения, например установление доминантных связей (что не имеет ничего общего с «сексуальной ориентацией» животных или даже непосредственно половым актом) или действие под влиянием рефлекторных позывов ... » (Brown 2015)

Американский этолог Фрэнк Бич, один из ведущих мировых исследователей сексуального поведения животных, отмечает:

«... Я не знаю ни одного подлинного примера самцов или самок в животном мире, предпочитающих гомосексуального партнера ... Есть самцы, которые садятся на других самцов, но без интромиссии... Также можно наблюдать садку между самками ... Эта садка гомосексуальна в очень буквальном, описательном смысле: она происходит между однополыми животными. Но называть это гомосексуализмом в человеческом понятии — это интерпретация, а интерпретации каверзны ... Я даже не уверен, что можно назвать такую садку сексуальной. Возможно, было бы более точно использовать описательный термин «садовое поведение». Очень сомнительно, что садка сама по себе может называться сексуальной в узком смысле этого слова ... » (Karlen 1977).

Проблема биологической и эволюционной (ир)рациональности

Из приведённых выше цитат следует, что не существует здоровых животных, живущих в природных условиях, которые, при доступности особи противоположного пола и наличия условий для выполнения репродуктивного поведения, проявляли бы это поведение не к особи противоположного пола, а к особи своего пола. Вполне вероятны возражения с упоминанием многочисленных свидетельств «гомосексуальных» животных, которыми пестрят информационные материалы организаций и активистов «ЛГБТ+»-движения: домашние бараны, птицы, обезьяны, пингвины, овцы, слоны и т.д. Активисты «ЛГБТ+»-движения часто ссылаются на работу не скрывающего своих гомосексуальных пристрастий канадца Брюса Бейджмила, написавшего в 1999 году многостраничную книгу со скрупулёзным описанием однополых контактов, зарегистрированных у нескольких сотен видов животных, и выдвинувшего «революционную» теорию о биологической важности гомосексуализма (Bagemihl 1999). Бейджмил, получивший образование по специальности «лингвистика» и «когнитивная наука» (Library of Congress), заявил, что не преследовал личных интересов в интерпретации своей книги (Kluger 1999), тем не менее его работа регулярно используется

активистами «ЛГБТ+»-движения как якобы фундаментальное и неопровержимое научное доказательство: на работу Бейджмила ссылались в знаковых медицинских и юридических решениях (Smith 2004). И хотя Бейджмил в своей книге не предоставил доказательств естественности генитально-анального контакта в природе, его работа использовалась в знаменитом судебном процессе «Лоуренс против Техаса» в США, в результате которого была легализована содомия и другие нерепродуктивные сексуальные практики, описанные до того в законах как «преступление против природы» (Bailey and Zuk 2009; Smith 2004).

Работа Бейджмила не является канонической догмой в области биологии и зоологии и имеет ряд весьма существенных недостатков, ставящих под сомнение её значимость в качестве научного (а не общественно-политического) труда; критические замечания и рецензии на книгу Бейджмила попросту не распространяются в СМИ.

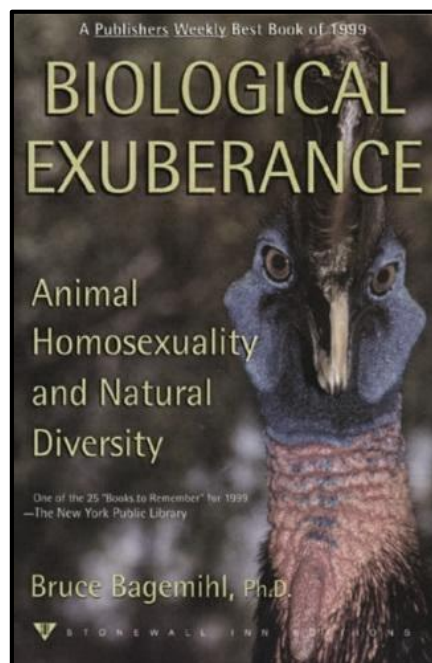

Книга Брюса Бейджмила была издана издательством «St Martin Press» в серии «Stonewall Inn Editions», в рамках которой выпускались ненаучные романы сторонников «ЛГБТ+»-движения

Профессор кафедры зоологии из Университета Оксфорда Пол Харви в

рецензионной статье в журнале «Nature» критически оценил выдвинутую Бейджмиллом теорию:

«... Бейджмилл заявляет, что нашёл новое революционное объяснение [гомосексуализму]. На самом деле он ничего подобного не сделал, а вместо этого скомпилировал необычайное сочетание концепций, варьирующих в своей релевантности от неясных до неуточненных и необъяснимых ... Некоторые стандартные эволюционные объяснения однополого поведения [среди животных] в этой книге неправильно истолкованы или искажены ... Похоже, автор пропустил дискуссию на тему эволюционного отбора, имевшую место ещё в 1960-х годах. Результатом этой дискуссии было общее признание биологами того, что эволюция путём естественного отбора приводит к отбору признака, который максимально увеличивает репродуктивную успешность (или, точнее, генов, которые максимально увеличивают репродуктивную успешность). Однако, в своём обзоре Бейджмилл серьёзно выдвигает идею о том, что «гомосексуализм, поскольку он нерепродуктивен, действует как саморегулирующийся механизм контроля роста популяции видов». Основы популяционной генетики опровергают подобную концепцию. Работа Бейджмила, когда дело доходит до интерпретации, не выдерживает никакой критики ...» (Harvey 1999).

Голландский биолог Герт Кортхоф, специалист в области генетики и научной философии, в своей рецензии весьма критически комментировал работу Бейджмила:

«... В шестой главе своей книги Бейджмилл излагает свою новую парадигму: биологическое изобилие. Эта парадигма — т.н. «постдарвиновская эволюция» — представляет собой смесь метафизического учения о Гайе, теории хаоса, туземной космологии и взглядов Жоржа Батая. Такое сочетание неубедительно, неконкретно и нерелевантно. Брюс Бейджмилл — первый из критиков эволюции, который отвергает всю важность гетеросексуального размножения и, тем самым, важность воспроизводства вообще. Бейджмилл подвергает сомнению биологическую важность гетеросексуальности... Слабые места книги Бейджмила — это предвзятое описание и интерпретации наблюдений однополых контактов, а также неспособность признать, что нельзя объяснить существование жизни на земле без размножения, равно как невозможно объяснить биоразнообразие и адаптацию без дифференциального воспроизводства ... » (Korthof 2003).

Причины однополого поведения животных

На уровне человека сексуальное влечение, в т.ч. однополое — это психическое понятие, связанное с процессами когнитивной самоидентификации и осознанного поведения (Mayer and McNugh 2016). Животные не обладают однополым сексуальным влечением в человеческом понимании, но у них можно наблюдать однополое поведение, обусловленное различными факторами, среди которых: иерархические связи в группе, диспропорция между полами в популяции, недоступность особи противоположного пола при наступлении репродуктивного периода, нарушения импринтинга, ошибочное распознавание партнёра и др. (Bailey and Zuk 2009; Klemm et al. 1983). Указанные ситуации — это не норма репродуктивного поведения животных. Также нормой не является половое поведение между животными разных видов или с вовлечением неполовозрелых особей, трупов и тому подобное. Всё это вызвано нарушением условий для оптимального существования и воспроизводства. Однополое поведение животного происходит не по причине сексуального влечения к особи своего пола и отсутствия влечения к особи противоположного пола.

Исследователи выделяют следующие причины однополого поведения, наблюдаемого у животных:

1. Создание партнёрства с особью своего пола в диспропорциональной по отношению полов популяции для выращивания потомства, защиты гнезда, территории и т.д. Особи не копулируют в подобных партнёрствах;
2. Мощный репродуктивный стимул в отсутствии особи противоположного пола;
3. Социально-иерархические отношения у животных, образующих

группы;

4. Взаимодействие репродуктивного инстинкта и других (самосохранение, выживания);
5. Нарушения распознавания и восприятия особи противоположного пола как полового объекта в результате влияния мутаций (например, у мушек-дрозофил) или многих не до конца выясненных факторов, включая влияние человека (например, у самцов домашней овцы).

Ниже мы рассмотрим каждую из причин.

Причина 1: однополое партнёрство в диспропорциональной по соотношению полов популяции

В популяциях птиц, где количество самок значительно ниже количества самцов, некоторые самки после спаривания с самцами образуют «бытовую» пару с другой самкой для вскармливания птенцов, что одной птице сделать гораздо труднее. Это явление не имеет ничего общего с гомосексуальным влечением в человеческой интерпретации. Тем не менее, в дискуссиях и научно-популярных материалах, выпускаемых активистами движения «ЛГБТ+» часто упоминается публикация Hunt et al (1980). В этой публикации группа авторов из Калифорнии отметили, что в колонии западных чаек на острове Санта Барбара самок на 60% больше чем самцов (5 самок к 3 самцам). Соответственно, 10% самок после спаривания с самцами образуют партнёрства с другими самками для заботы о потомстве. Пока одна добывает себе пропитание, другая высидывает яйца или стережёт птенцов, после чего они меняются. То есть в исследовании показан адаптационный механизм в условиях половой диспропорции: часть особей, лишённых возможности создания естественных разнополых пар, после репродуктивного контакта с особями противоположного пола, на время высидывания и ухода за гнездом создают партнёрство с особью своего пола, представленных в их

колонии в избытке. Вместе с тем эти данные часто неправильно интерпретируются.



Борьба двух самцов чаек за самку. Источник фото: Linda Tanner

В исследовании Braithwaite (1981) упоминаются партнёрства, состоящие из двух самцов чёрного лебедя: особи проводили время в обществе друг друга, охраняли общую территорию, совершали друг перед другом приветственные церемонии, а также (в репродуктивный период) предбрачные ритуалы, которые никогда не приводили к половому контакту. Если же одна из птиц в раже пробовала сесть на другую — начиналась интенсивная и жестокая драка. В наблюдениях, по словам автора, самцы из подобной пары во время брачного периода образовывали пару с самкой. После совокупления и откладки самкой яйца её отгоняли от кладки (самка физически не способна защититься от самца), а самцы сами продолжали высидивание. Если такие самцы прогоняли чужую пару и захватывали их территорию, то при обнаружении яиц других лебедей в гнезде они продолжали их высидивать. В комментарии к этому исследованию следует отметить, что эти наблюдения проводились в основном в неволе. Сомнительная ценность информации, полученной в неволе, и проблематичность её применимости к животным в дикой

природе общепризнаны исследователями (Angelier et al 2016a; Beaulieu 2016; Guyon 2009). Кроме того, результаты исследования избирательно интерпретируются. Сам автор в своей статье упоминал про подобные союзы из двух самцов в контексте изучения социальной организации; он не интерпретировал подобные наблюдения как предпочтение самцов вступать в сексуальную активность с другими самцами. Автор наблюдал нетипичную форму поведения, направленную на повышение репродуктивной эффективности : лебединые пары часто соперничают за территорию и разрешают споры драками; самец лебеда крупнее и тяжелее самки, а два самца сильнее, чем один самец из разнополой пары, поэтому партнёрство из двух самцов позволяет удерживать наиболее благоприятные места. Кроме атипичных партнёрств из двух самцов, автор также наблюдал (более частые) партнёрства из трёх птиц (два самца и самка) и даже четырёх (три самца и самка). К тому же автор не сделал никаких выводов о механизмах образования таких партнёрств. Однако, общеизвестно, что у птиц причиной могут быть разные факторы. Среди них нарушение импринтинга: животные, у которых нарушен импринтинг полового партнёра, могут впоследствии утратить репродуктивную способность или перенести образ полового партнёра на человека, других животных или животных своего пола (Sluckin 2017). Помимо этого, нарушения гормонального баланса, вызванные стрессом, также могут влиять на формирование партнерств у лебедей (Angelier et al. 2016b; Henson and Grant 1991). Лебеди — один из редких видов птиц, у которых самцы также принимают участие в высиживании кладки — это обусловлено повышенной концентрацией женских половых гормонов во время брачного периода у самцов (Goldsmith 1982).



*Пара чёрных лебедей с выводком в китайском зоопарке Чжэньцзян.
Источник: СFP*

В публикации Young et al (2008), группа авторов из Университета Гавайев провела анализ создания пар в брачный период в гавайской колонии тёмноспинного альбатроса. Там численность самок превосходит численность самцов чуть ли не вдвое, поэтому 31% самок после совокупления с самцами создают между собой партнёрства для высиживания и кормления птенцов. По сравнению с разнополыми парами, партнёрства самок имеют более низкий коэффициент вылупления птенцов (41% против 87%) и более низкую частоту зачатия (31% против 67%). И снова, как и в случае с чайками, авторы показали, что в условиях половой диспропорции, самки лишены возможности создания естественных разнополых пар, поэтому, после репродуктивного контакта с особями противоположного пола, на время высиживания и ухода за гнездом, они создают партнёрство с особями своего пола, которые представлены в их колонии в избытке. Вдобавок, репродуктивная эффективность самок, которые образуют подобные партнёрства — ниже, чем самок в разнополых партнёрствах. Активисты движения «ЛГБТ+» часто приводят в качестве примеры наблюдения т.н. «гомосексу-

альных» пингвинов, содержащихся в неволе. Работниками зоопарка пингвины были замечены в том, что проводят время в обществе друг друга, словно разнополые пары (но без копулятивной активности), им даже подкидывали чужое яйцо и они его поочередно высиживали. Несмотря на то, что подобному поведению есть научное объяснение (стрессовые условия, гормональные всплески, иерархия стаи и др.) (Pincemy et al. 2010), про пингвинов-«геев» писали книги и снимали фильмы. К сожалению, про то, как пингвины из этих пар сходятся с самочками и заводят потомство (Dopovan 2012; Smith 2009; Miller 2005), никто книг не пишет и фильмов не снимает.



Новостной сайт с известием о прекращении однополых поведения пингвинов

Причина 2: недоступность особи противоположного пола при получении репродуктивных стимулов

Такая ситуация может наблюдаться при половой диспропорции в популяции, ограничении на спаривание со стороны доминирующей особи, содержании в неволе, в искусственно созданных неестественных условиях. Например, под влиянием внешних стимулов в весенний период у животного проявляется репродуктивный инстинкт, включается программа размножения. При недоступности особей противоположного пола, вполне может произойти, что половое поведение перенесётся на эрзац: животное своего пола

или другого вида, человека или даже неодушевленный предмет. Выдающийся австрийский зоолог, основоположник этологии, нобелевский лауреат 1973 года Конрад Лоренц, рассказывая в своей книге о феномене инстинктивной аверсии (переключения внимания в субоптимальных условиях), приводит в пример серию опытов Крэйга (Lorenz 2002, стр. 49). В этих опытах самец горлицы через несколько дней после того, как из клетки удалили самку его вида, начал ухаживать за самкой другого вида — белой домашней голубкой, которую он перед тем полностью игнорировал. Ещё через несколько дней он стал исполнять свои поклоны и воркование перед чучелом голубя; ещё позже — перед смотанной в узел тряпкой; и наконец — через несколько недель одиночества — стал адресовать своё токование в пустой угол клетки, где пересечение реек создавало хоть какую-то оптическую точку, способную задержать его взгляд. Эти наблюдения означают, что при длительном невыполнении какого-либо инстинктивного действия — в описанном случае, токования — порог раздражения снижается (Craig 1918). Гёте выразил эту закономерность в изречении Мефистофеля: «С неутоленной этой жаждой Елену ты увидишь в каждой». А если ты самец горлицы, то, в конце концов, увидишь её даже в старой пыльной тряпке.



Бык, проявляющий садку на мотоцикл. Источник: URL

Подобное поведение животного нерелевантно расценивать как проявления фетишизма, зоофилии или гомосексуализма у животных. Животные могут проявлять элементы поведения, которое только с точки зрения человека можно воспринимать как эквивалент полового поведения человека.



Садка собаки на престарелую хозяйку не является показателем нормальности геронтофилии или межвидового секса. Источник: URL

Собаки начинают проявлять половое поведение под воздействием мощнейшего стимула — запаха эстрогенов от самки, у которой течка. Этот инстинкт настолько силён, что пёс, на котором остался этот запах после свидания с самкой, может вызвать половое поведение у другого самца (Schultz 2002). Интенсификация инстинктов, возникающая при длительном отсутствии запускающего стимула, вызывает не только повышенную готовность к реакции, но и более глубокие процессы, приводящие животное в состояние общего беспокойства и вынуждающие его искать запускающие стимулы, которые по мере депривации становятся всё более обобщёнными.



*Садка слона на носорога не является показателем естественности зоофилии.
Источник: URL*

Животное может подстроиться к первому попавшемуся предмету, человеку, животному своего пола, животному другого вида или даже трупу (de Mattos Brito et al. 2012; Trandem et al. 2015). Но это поведение — инстинкт размножения в неблагоприятных условиях, а не желание совокупиться именно с этим предметом, человеком или трупом. Подобное поведение часто усиливает человеческий фактор — в зоопарках, в силу специфики содержания — разделение по полу, ограничение свободы передвижения, монотонность событий — однополое поведение наблюдалось чаще (Dagg 1984; Rood 1972). Сезон размножения у животных в неволе начинается раньше и заканчивается позже, а половая зрелость наступает быстрее (Meyer-Holzapfel in Fox 1968). Также такое поведение может усиливать чрезмерная перенаселённость (Calhoun in Bliss 1962; Köhler 1925).

Warning: You may find the videos in this story disturbing



Документируемые случаи садки морских котиков на пингвинов ничего не говорят о нормальности изнасилования или зоофилии. Источник: URL

Причина 3: установление доминантных связей в популяции

При встрече двух псов (реже сук), они могут вскочить друг на друга, но в основе этого лежит никак не половое влечение, а способ выражения и подтверждения доминантности (Баскина 2011; Beaver 2009; Beach 1968). По словам профессора биоэтики Университета Наварры Антонио Пардо:

«...По соображениям выживания репродуктивный инстинкт среди животных всегда направлен на индивида противоположного пола. Поэтому животное никогда не может быть гомосексуальным как таковым. Тем не менее, взаимодействие других инстинктов (особенно доминирования) может привести к поведению, которое кажется гомосексуальным. Такое поведение нельзя приравнять к «гомосексуализму животных». Всё это означает лишь то, что сексуальное поведение животных охватывает дополнительные аспекты, помимо аспектов воспроизводства ... » (Pardo 1995).

Иногда упоминаются эпизоды однополой садки между вольноживущими баранами вида *Ovis canadensis* (канадский толсторогий горный баран). Эти животные живут в особых социальных структурах, представляющих собой группу особей, над которыми доминируют в сексуальном и организационном отношении небольшое количество баранов. Альфа-самцы

достигают своего положения, проходя через жестокие и кровавые бои, в которых они используют свои большие завитые рога. Доминантный самец относится ко всем находящимся рангом ниже животным в возглавляемой им группе как к самкам, независимо от их пола и возраста (Geist 1974). Если молодой или взрослый низкоранговый самец во время садки на него вожака стоит смиренно, как самка, то ему разрешается находиться в группе. Он может агрессивно сопротивляться и бросить вызов вожаку, но проиграв в бою, такой самец теряет право спариться с самками. Они сбиваются в группы изгоев («периферийные группы»), к которым примыкают и молодые самцы, которые ещё недостаточно зрелы, чтобы бросить вызов матерым вожакам. В периферийных группах, в свою очередь, возникает точно такая же иерархия со своими доминирующими самцами, и часто наблюдается садка доминирующих самцов на подчиненных самцов (Pelletier and Festa-Bianchet 2006). Если низкоранговое или молодое животное имитирует подчинённое поведение самки во время садки лидера, ему разрешается находиться в группе рядом с крупными и сильными самцами.

Однако, во время наступления брачного периода периферийные группы распадаются и исчезают (Fisher in Keeling 2001). Все самцы из таких групп вступают в борьбу за самок и за доминирующее положение. Очевидно, что наблюдаемые эпизоды однополого поведения, которые полностью исчезают во время брачного периода, обусловлены иерархией в стрессовой ситуации, наподобие гомосексуальных изнасилований в человеческих тюрьмах.



Толсторогие бараны. Доминантный самец и подросток. Источник: J. D. Cubit.

И действительно, в 1991 году в одной из групп канадских горных баранов в целях популяционного контроля все доминирующие самцы были отстреляны (Shackleton 1991), после чего молодые самцы-кандидаты из периферийной группы очень быстро заняли освободившееся место в иерархии, начав активно реализовать свои исключительно гетеросексуальные функции, до того угнетаемые бывшими вожаками (Shackleton 1991). Исследователи отметили, что новые лидеры делали это весьма удовлетворительно, они не были никакими «низкоактивными» самцами. В течение целого сезона в этой группе животных не наблюдалось никакой однополой активности между самцами, потому что практически не было периферийной группы.

В исследовании обезьян гелада (близкий родственник павианов) было обнаружено, что только доминантный самец спаривается с самками и не позволяет делать это молодым и низкоранговым самцам, которые проявляли однополое поведение (садку друг на друга); но когда молодой самец сместил лидера, он стал спариваться только с самками, а бывший доминант перешёл только на однополые контакты (Bernstein 1975). В исследовании горных горилл было обнаружено, что однополое поведение у самок являлось компонентом социальной иерархии: доминантные самки таким образом закрепляли своё положение и обеспечивали близость к альфа-самцу (Grueter and

Stoinski 2016). Наблюдения за американскими бизонами также показали, что однополая садка являлась методом поддержания доминантных связей в стаде (McHugh 1958). Подобное поведение наблюдается среди молодых и низкоранговых самцов, которым альфа-самец не позволяет спариваться с самками (Reinhardt 1985; Lott 1983). Все самцы, которые участвуют в однополой садке, при появившейся возможности спариваются с самками (Vervaecke in Sommer 2006).

Конрад Лоренц рассказывает в своем фундаментальном труде «Агрессия»:

«...Выразительные движения социальной покорности, которые развились из дамского приглашения к соитию, обнаруживаются у обезьян, особенно у павианов. Ритуальный поворот задней части тела, которая зачастую роскошно, совершенно фантастически окрашена для оптического подчёркивания этой церемонии, в современной своей форме у павианов едва ли имеет что-либо общее с сексуальностью и сексуальной мотивацией. Он означает лишь то, что обезьяна, производящая этот ритуал, признаёт более высокий ранг той, которой он адресован. Уже совсем крошечные обезьянки прилежно выполняют этот обычай без какого-либо наставления. У Катарины Хейнрот¹¹ была самка павиана Пия, которая росла среди людей почти с самого рождения, — так она, когда её выпускали в незнакомую комнату, торжественно исполняла церемонию «подставления попки» перед каждым стулом. Очевидно, стулья внушали ей страх (...) Поэтому понятно, что у этих обезьян легко отождествляются значения «Я — твоя самка» и «Я — твой раб». Происхождение символики этого примечательного жеста проявляется и в том, каким именно образом адресат заявляет, что принял его к сведению. Я видел однажды в Берлинском зоопарке, как два сильных старых самца-гамадрила на какое-то мгновение схватились в серьёзной драке. В следующий миг один из них бежал, а победитель гнался за ним, пока наконец не загнал в угол, — у побеждённого не осталось другого выхода, кроме жеста смирения. В ответ победитель тотчас отвернулся и гордо, на вытянутых лапах, пошёл прочь. Тогда побеждённый, вереща, догнал его и начал просто-таки назойливо преследовать своей подставленной задницей, до тех пор, пока сильнейший не «принял к сведению» его покорность: с до-

¹¹Немецкий зоолог, супруга биолога Оскара Хейнрота

вольно скучающей миной оседлал его и проделал несколько небрежных копулятивных движений. Только после этого побеждённый успокоился, очевидно убеждённый, что его мятеж был прощён ... » (Лоренц 1994).

Причина 4: взаимодействие репродуктивного инстинкта с другими инстинктами

Бразильский философ Луис Солимео пишет:

«Чтобы объяснить однополое поведение, следует отметить три факта. Во-первых, инстинкты животных не обусловлены абсолютным детерминизмом физических законов. То есть, в разной степени все живые существа могут приспособиться к обстоятельствам и условиям среды. Они реагируют на внутренние или внешние стимулы. Во-вторых, познание животных — чисто сенсорное, ограниченное звуком, запахом, прикосновением, вкусом и изображением. Таким образом, у животных не хватает точности и ясности человеческого интеллектуального восприятия. Поэтому животные часто путают одно ощущение с другим или один объект с другим. В-третьих, под воздействием стрессовых условий инстинкты могут извращаться. Другие сенсорные образы, восприятия или воспоминания могут действовать как новые стимулы, влияющие на поведение животного. Более того, конфликт между двумя или более инстинктами может изменить ответную реакцию. В человеке, когда сталкиваются две инстинктивные реакции, в конечном итоге интеллект выбирает, согласно какой инстинктивной реакции действовать, даже если такое действие не оптимально для личного благополучия. Воля человека блокирует один инстинкт и стимулирует другой. Например, материнский инстинкт и инстинкт самосохранения при голоде. Мать не будет есть собственных детей, даже если будет умирать от голода — по крайней мере, столько времени, сколько её интеллект (то есть психическая адекватность) будет сохраняться незамутнённым. В случае животных, которые испытывают недостаток интеллекта и воли, когда сталкиваются два инстинктивных импульса, преобладает тот, который наиболее благоприятствует выживанию животного и сохранению вида. Иногда эти внутренние или внешние стимулы, влияющие на инстинктивные импульсы животного, приводят к случаям убийства и поедания детёнышей или поведению, имитирующему гомосексуализм в человеческом понимании» (Solimeo 2004).



Каннибализм у обезьян. Источник: Lele Gaurav.

Биолог Сара Хартвелл объяснила, почему, например, самцы домашней кошки иногда убивают в игре собственных котят: это происходит из-за того, что одновременно включаются инстинкт добычи и инстинкт игры (Hartwell 2002). В то время, как самки кошек, обладая еще и материнским инстинктом, могут переключаться от «режима охоты» в «режим игры», подобное переключение у самцов неполное. Во время игры с котятами, охотничий инстинкт может включиться и подавить все другие инстинкты. Сравните внешний вид котенка с добычей, с полевой мышью: он тоже маленького размера, обладает тонким голосом, характерно двигается. Подобные визуальные и тактильные стимулы стимулируют охотничий инстинкт самца — он начинает воспринимать котят как добычу, может их убить и даже съесть.



Кошка в игре с котёнком. Источник: Matvii Mosiahin.

Следует упомянуть ещё одну важную вещь: животное не обладает способностью корректировать своё поведение за счёт интеллекта, как человек. Не обладая критическим мышлением, животные ограничены в выражении своих аффективных переживаний (страх, удовольствие, боль и др.). Человек может контролировать свое поведение, речь, взгляд, жесты, а животные — нет. Поэтому животные часто выражают свои эмоциональные состояния неоднозначно. Они «заимствуют», так сказать, элементы поведения размножения, чтобы проявить инстинкты доминирования, агрессивности, страха, дружелюбия и т. д. У карликового шимпанзе бонобо можно наблюдать подобное заимствование, которое является основой для построения социальных отношений. Бонобо используют сексуальное поведение для того, чтобы снизить тревожность, выразить одобрение, признание или другие эмоциональные состояния, быть принятым в стаю или продвигаться вверх по иерархии (Hare et al. 2012; Furuichi 2011). Таким образом, сексуальное поведение в стае бонобо — это главный механизм общения и средство регулирования отношений. С точки зрения человека, половые отношения бонобо хаотичны и беспорядочны, в стае царит матриархат и промискуитет (Parish 1994): каждый из самцов спаривается с каждой из самок, кроме того, две

самки или два самца могут потереться гениталиями друг о друга (примечательно, что между самцами не происходит генитально-анального проникновения), взрослые особи любого пола совокупляются с детёнышами, детёныши совокупляются между собой (Woods and Haare 2011; de Waal in Feierman 1990), в стае нередки целые оргии, вызванные появлением новых источников пищи (Small 1992).



Пример половой активности бонобо с вовлечением неполовозрелых детёнышей.
Источник: Wamba Committee for Bonobo Research 2004, Kyoto University

Голландский приматолог, профессор Франс де Вааль, проведший сотни часов наблюдений за бонобо, говорит:

«... Можно отметить две причины, объясняющие, что сексуальная активность бонобо — это метод предотвращения конфликта. Во-первых, всё, что угодно (не только еда), что вызывает одновременный интерес более чем одного бонобо, приводит к сексуальному контакту. Если два бонобо приближаются к незнакомой картонной коробке, брошенной в их вольер, они ненадолго «встанут» друг на друга, прежде чем заняться коробкой. Такие ситуации привели бы к драке у большинства других видов. Но бонобо избегают конфликта, используя секс чтобы отвлечь внимание и снять напряжение. То есть в основе их казалось бы однополого сексуального поведения не лежит половое влечение. Во-вторых, сексуальный контакт бонобо часто имеет агрессивный подтекст, совершенно не связанный с пищей. Ревнивый самец может отогнать другого самца от своей самки, преследовать его, а когда он его догоняет, самцы не начинают драться, а совершают специфический акт — трутся несколько мгновений своими мошонками. Также, если какая-нибудь самка начинает бить и толкать детёныша, мать последнего может отогнать агрессора, после чего сразу следует короткое трение гениталиями между этими самками, и драки не происходит ... » (de Waal 1995).

Активисты движения «ЛГБТ+» часто ссылаются на публикацию Пола Вейси, в которой он исследовал половое поведение японских макаков, содержащихся в неволе (Vasey 2002). Макаки содержались в лаборатории университета Квебека: 5 половозрелых самцов и 18 половозрелых самок. Следует отметить, что подопытные являлись потомками группы макаков, отловленной ещё в 1972, то есть это не первое поколение родившееся в неволе. В течение определённого периода времени в группе фиксировались частота и характер полового поведения. Во время брачного периода макаки некоторые самки из группы проявляли половое поведение не к самцам, а друг к другу. Автор ввёл собственные определения для «полового контакта» между самками: Так «гомосексуальное партнёрство» обозначалось им как «частичное или полное взбирание одной самки на другую, с последующим сидением или лежанием на её спине». Такое взбирание сопровождается «сексуальными домогательствами», которые определяются как «толкание, удар, захват, шлёпание по земле, мотание головой, крики, дрожащая губа, спазмы тела и пристальный взгляд». При этом сам автор признаёт, что «было бы ошибочным характеризовать такое поведение как исключительно сексуальное», а не проявление доминирования и подчинения.

Для того чтобы проверить влияние недостаточного количества самцов на «гомосексуальное поведение» самок, автор усложнил эксперимент, уменьшив количество самцов: 1 самец и 11 самок были изолированы в отдельном вольере. Автор обнаружил, что после уменьшения количества самцов, частота «однополых сексуальных контактов» между самками увеличилась. Тем не менее самец действовал активно и в конечном итоге все самки спарились с ним. Что было найдено в этом исследовании, так это то, что при содержании в неволе, в условиях половой диспропорции часть особей, ко-

торые не могут вступить в репродуктивный контакт с особями противоположного пола, во время брачного периода проявляют активность по отношению к особи своего пола, которую авторы интерпретировали как «гомосексуальную». Такое поведение наблюдалось у некоторых самок только по отношению к определённым самцам и только эпизодично (от одного часа до одной недели). Частота подобной активности увеличивается с уменьшением количества самцов. Вейси не показал, что самки японских макак в природных условиях при наличии половозрелых самцов проявляют половое поведение (или его имитацию) друг с другом. Вейси вообще интерпретировал смоделированную им ситуацию как «бисексуальность» самок макак. Следует также отметить, что в более позднем наблюдении было зафиксировано, как японская макака вступает в межвидовой половой контакт — с непарнокопытным животным (Pele et al. 2017). При непредвзятой оценке таких эпизодов становится ясно, что они не могут быть равнозначными гомосексуализму и зоофилии у человека.

Причина 5: нарушение распознавания особи противоположного пола

Австралийский жук *Julodimorpha bakewelli* получил известность после того, как было обнаружено, что самцы этого вида проявляют половое поведение к особым пивным бутылкам, называемым «стабби»¹² (Gwynne and Rentz 1983). При этом самцы игнорируют настоящих самок и, в результате тщетных попыток совокупиться с бутылкой, даже погибают от жары или нападающих на них муравьев (Hoyt 2002). Как и многим другим ненормативным формам полового поведения, подобному феномену есть объяснение — жуков привлекают пивные бутылки с определённым цветом и текстурой стекла, напоминающие окраску и текстуру надкрыльев самки: коричневые,

¹²англ.: stubby

с особенными пупырышками, рядами небольших бугорков, расположенных вокруг основания бутылки.



Julodimorpha bakewelli на бутылке стабби. Источник: Darryl Gwynne

Исследователями составлен целый список объектов, на которые может быть направлено половое поведение животных в стрессовых условиях (Morris 1970). Даёт ли это повод заявить о «естественности» различных форм фетишизма для человека?

Иногда активисты движения «ЛГБТ+» ссылаются на исследования полового поведения у мушек дрозофил. Мы не будем рассматривать релевантность сравнения дрозофил и человека для суждения о социальных феноменах, однако, если рассмотреть эти исследования по содержанию, то окажется, что причиной нарушения выбора объекта для полового поведения является мутация гена, ответственного за правильное распознавание феромонов. В публикации Grosjean и соавторов (2008) группа авторов из Университета Иллинойса в Чикаго исследовала влияние мутации (инсерция транспозона KG07905 P{SUPor-P}) гена «CG6070» [genderblind] на способность распознавать партнёра для спаривания у мушек *Drosophila melanogaster*. Процесс спаривания у дрозофил, как у животных с очень примитивной нервной организацией, включает в себя густаторное (т.е. с помощью вкусовых рецепторов) распознавание самцом самки: готовый к спариванию самец, увидев особь своего вида, приближается к ней, чтобы проверить её пол и готовность к спариванию. Самец трогает другую особь лапками, на которых

расположены рецепторы феромонов, лижет гениталии — опять же, чтобы распознать феромоны. Если феромоны принадлежат самке, самец совокупляется с ней. Способность распознавать феромоны — то есть строение и функции рецепторов контролируется геном «CG6070». Авторы обнаружили, что самцы с мутацией гена «CG6070» (то есть с нарушением функции рецепторов феромонов) утрачивают способность определять пол особи для спаривания и проявляют половое поведение по отношению как к самкам, так и к самцам. И снова данное исследование неправильно интерпретируют. Авторы не показали, что здоровые самцы мушки дрозофилы для спаривания предпочитают особей своего пола. Авторы показали, что ген «CG6070» имеет ключевое значение в определении пола для спаривания: у мужских особей мушки с мутацией этого гена нарушается репродуктивная функция — они утрачивают способность определять пол особи для спаривания и пытаются спариться как с самками, так и с самцами, поскольку принимают их за самок. Вообще все случаи наблюдения «гомосексуализма» среди насекомых обусловлены не однополым сексуальным влечением, а сбоями в способности определять пол другой особи: самцы чаще так ведут себя в лабораторных условиях, чем в полевых, а изоляция, высокая плотность и воздействие феромонов самок увеличивают его распространённость (обычно это случается, когда кутикула одного из самцов продолжает испускать феромоны от предшествующего спаривания) (Scharf et al. 2013).

Наблюдения в экспериментах с баранами

Также активисты движения «ЛГБТ+» часто упоминают работы группы американских исследователей из Университета Орегона, возглавляемой Чарльзом Роселли. В 2011 группа Роселли опубликовала обзор экспериментов на тему изучения однополого поведения у самцов домашней овцы (лат. *Ovis aries*) (Roselli et al. 2011). Ключевыми тезисами в данной публикации

является заявление о том, что (а) «...исключительное однополое половое поведение наблюдается у примерно 8% домашних баранов в изученной популяции» (стр. 166/3), а также то, что (б) «...на основании наблюдений, домашняя овца вида *Ovis aries* является единственным млекопитающим помимо человека, у которой некоторые особи демонстрируют исключительно гомосексуальное поведение» (стр. 166/3)



Доктор Роселли за работой. Источник: Thierry Berrod.

Прежде всего, не вполне понятно, на чём основано утверждение о наблюдении однополого поведения у 8% баранов. Исследования особенностей формирования полового поведения домашних баранов начались в начале 1980-х годов. Молодых самцов отлучают от матерей в возрасте нескольких месяцев и выращивают в группах, состоящих только из самцов. Издавна фермерами и специалистами по сельскому хозяйству было отмечено, что определённая часть молодых баранов, впервые приводимых к случке — до 25% — не проявляет репродуктивной активности (то есть не спаривается с самками). Таких баранов называют «асексуальными», «нерабочими», «сексуально заторможенными», «малоактивными». Животноводам хорошо известно, что молодые бараны, впервые допускаемые к случке, часто не знают, что делать, поэтому их нужно приучать к садке, создавая им особые условия (Плотникова 2017). В 1981 году группа исследователей из

Западной Вирджинии решила проверить, что будет, если во время первой случки подобных малоактивных баранов запустить на 10–15 минут в загон, где были привязаны «на выбор» самец и самка (Zenchak et al. 1981).

Исследователи заметили, что бараны, которых выращивали в отдельных группах, состоящих **только из самцов**, не садились на самку, но проявляли половое поведение к привязанным баранам. Авторы сделали вывод о том, что причиной подобного поведения баранов являются неестественные условия выращивания (т.к. оно наблюдается только у животных в неволе): ягнята, с момента отделения от матери и до первой попытки совокупления в возрасте полутора лет, содержатся в однополых группах. Исключительный контакт с особями своего пола и отсутствие социального опыта с самками приводят к тому, что до трети всех здоровых баранов в популяции проявляют затруднения в спаривании с овцами. Однако впоследствии на основании данных результатов группа Роселли начала проводить свои исследования, пытаясь найти подтверждение врождённой причины описанного поведения баранов. В ряде последующих публикаций Роселли указал, что пропорция баранов, проявляющих однополое поведение составляет около 8%. Биологический аспект зоологии приобрёл общественно-политический оттенок: исследования среди домашних овец, а особенно результаты относительно однополого поведения привлекли внимание активистов движения «ЛГБТ+»: данные о баранах упоминаются в работах Бейджмила (Bagemihl 1999) и Вейси (Vasey 2002).

С точки зрения активистов движения «ЛГБТ+» данная цифра — «8%» — как нельзя кстати соотносится со спорными заявлениями энтомолога и предтечи т.н. «сексуальной революции» Альфреда Кинси о том, что 10% людей имеют гомосексуальные наклонности (Kinsey et al. 1948). Однако, как

и проценты Кинси, эти «8%» весьма своеобразно интерпретируются. В обзоре 2011 года Роселли и соавторы, заявляя, что «приблизительно 8% самцов в исследованных популяциях проявляют исключительно однополое поведение», ссылаются на три публикации: (1) на собственную обзорную статью 2004 года (Roselli et al. 2004); (2) на публикацию (Perkins 1992) (которая указана в обзоре 2004 года); (3) на публикацию (Price et al. 1998) — в этой публикации была исследована репродуктивная активность самцов домашней козы (*Capra aegagrus hircus*).

Рассмотрим обзор 2004 года (Roselli et al. 2004), в котором авторы, говоря о 8–10% «гомосексуальных» баранов, ссылаются на 2 исследования: (1) Price и соавт. (1988) — в этой статье было описано исследование группы из 54 баранов, из них 4 были классифицированы как особи с однополым поведением (7,4%), и (2) Perkins и соавт. (1992) — исследована группа из 94 баранов, из них 8 были классифицированы как особи с однополым поведением (8,5%). Очевидно, что своё заявление о восьми процентах Роселли получил, вычислив среднее значение из результатов указанных двух исследований: групп из 54 и 94 особей.

Однако не указано, откуда взялись цифры 54 и 94 — общее количество тестируемых баранов в каждом из двух упомянутых исследований. В крупных сельскохозяйственных исследовательских центрах овечьи отары должны быть достаточно велики, по меньшей мере в несколько сотен голов. Значит, указанное количество баранов — 54 и 94 — было отобрано от какой-то более крупной популяции. В двух означенных публикациях ничего не сказано о том, от какого количества были отобраны животные. Однако в статье Resko и соавт. (1996), на которую Роселли не ссылается при расчёте процентов, указаны более подробные данные: ягнята мужского пола были

отлучены от самок и отобраны в группу, состоящую только из самцов, в количестве 400–500 голов. По достижении возраста половой зрелости среди них были проведены предварительные тесты, в которых сперва были отобраны самцы, не проявляющие интереса к овцам, и уже из этого количества животных было выявлено 6 самцов с однополым поведением (Resko et al. 1996, стр. 121). Даже если мы используем в расчётах меньшую цифру — 400 — то пропорция таких самцов будет составлять 1,5%. Более того, Роселли в обзоре 2004 года, в определении пропорции баранов с однополым поведением почему-то не упомянул статью Stellflug и соавт. (2002), в которой был классифицирован лишь 1 «гомосексуальный баран» из 84 баранов (1,2%). Также не была учтена публикация Price и соавт. (1999) — в ней только у 2 самцов из 104 отмечались садки исключительно на других самцов — это менее 2%. Следует отметить, что в обзоре 2004 года Роселли также указывает, что «в наших исследованиях было изучено 584 барана, из которых 12,5% были классифицированы как асексуальные, а 9,5% — как особи с однополым поведением». Тем не менее авторы не привели детали и подробности этих исследований, не дали ссылки на публикации, и поэтому неясно, было ли это два исследования по 300 баранам, в каждом из которых обнаружили по 9,5%, либо это два исследования, в одном из которых было 18%, а в другом — 2%, либо это было 10 исследований, в каждом из которых из 300 баранов отобрали 60, а затем рассчитали 9,5% от каждой отобранной группы. Однако, в той же статье 2004 Роселли прямо пишет: «для отбора животных (для исследования) тестируется 300–500 баранов-однолеток» (Roselli et al. 2004, стр. 235). Если в результате тестирования 300 баранов выявляется 9 с однополой активностью, которые затем сравниваются с 20 отобранными нормальными баранами — это не означает, что «в популяции — 31% однополых баранов», это означает, что таких баранов — 3%, а если изначально было тестировано 500 баранов, то вообще — 1,8%.

Упомянем ещё один важный момент. Отражает ли одомашненное человеком животное природную нормативность? Выше уже было сказано о наблюдении диких канадских толсторогих баранов. Очевидно, что интерпретировать обусловленное социальной иерархией однополое поведение горных баранов как «гомосексуальные наклонности» было бы не релевантным. Следует отметить, что сам Роселли в обзоре 2011 года чётко указывает на социальную функцию наблюдаемых эпизодов однополой активности у канадских горных баранов (Roselli et al. 2011, стр. 165).

Каким же образом были классифицированы «гомосексуальные бараны»? В самых первых исследованиях половые предпочтения молодых баранов определялись в течение 10–15 минут в загоне, где были привязаны две особи — самец и самка. Измерялось количество времени, проведённое вблизи от привязанного животного, поведение и попытки садки в течение 15 минут. В последующих исследованиях способ идентификации «гомосексуальных» баранов был усовершенствован. Использовался специальный загон, в котором четверо животных — два самца и две самки — обездвигивались таким образом, что их голова с передней частью тела фиксировалась внутри специальной клетки, а задняя часть выставлялась наружу (Price et al. 1988).

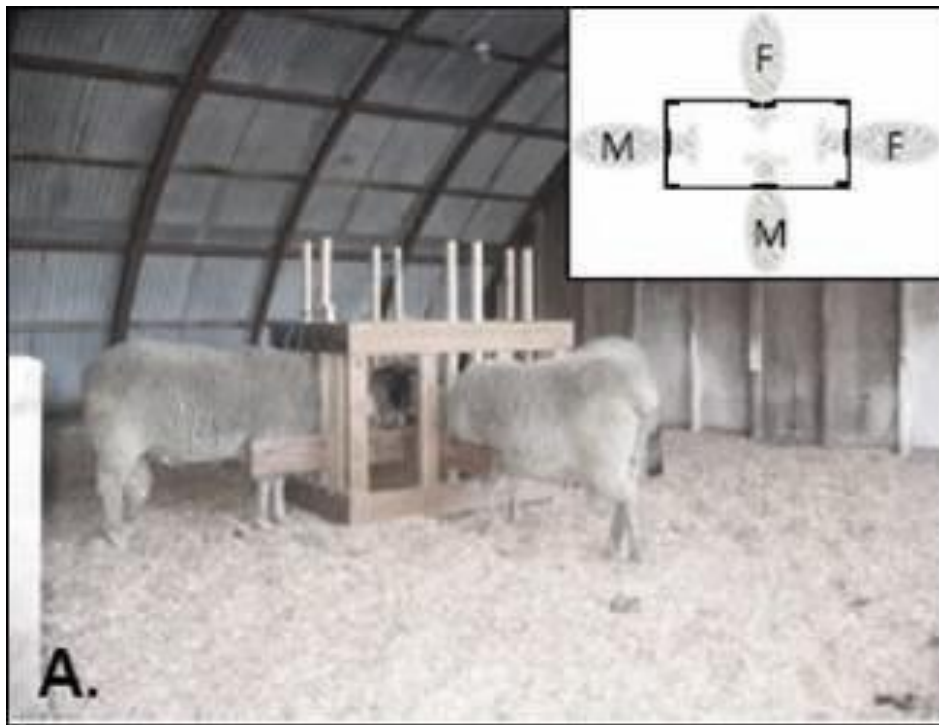

Из: Roselli and Stormshak, Horm. Behav. 2009

После этого на 30 минут в загон запускался тестируемый баран, и фиксировалось, к особи какого пола у него проявляется интерес, предпринимается ли попытка садки и т.д. Подобные тесты повторялись множество раз, и если самец предпринимал попытку садки на другого барана в пяти тестах, он записывался как «гомосексуальный баран». Для выявления таких самцов было протестировано большое количество животных.

Факторы, влияющие на половое поведение домашних баранов

1. Социальная иерархия

Социальная структура домашних баранов также основана на жёсткой иерархии, в которой доминантные самцы не позволяют самцам с более низким статусом спариваться с самками. Социальная иерархия влияет на репродуктивное поведение баранов (Ungerfeld et al. 2012; Synnot 1984; Grubb in

Milner 1974). Примечательно, что в обзоре 2004 года, при упоминании о проблеме однополого поведения у домашних баранов, Роселли чётко и недвусмысленно говорит о них в контексте «социополового поведения»¹³, подчёркивая тесную связь между общественной иерархией в стаде и репродуктивным поведением (Roselli et al. 2004, стр. 234). Для самца, ситуация, когда на него садится другой баран, является стрессовой и унижительной — это показатель принадлежности к изгоям (Geist 1975). Следует отметить, что все особи — и самцы и самки — в экспериментах были закреплены и обездвижены, а неподвижная позиция, принимаемая овцой в состоянии половой восприимчивости, является самым сильным стимулом для садки самца (Signoret in Doty 1976). Когда бараны объединяются в группы, между ними неизбежно устанавливаются иерархические связи и очень быстро выявляются доминантные самцы (Lindsay 1966), а борьба за доминантность влияет на репродуктивную активность баранов (Synnot 1984).

2. Отсутствие контактов с самками и матерями

Домашние овцы разводятся на фермах в крупных стадах (Jones 2007). Молодые ягнята спустя несколько недель после рождения отлучаются от матерей и вплоть до периода полового созревания и случки с половозрелыми овцами выращиваются в группах, состоящих только из самцов. Однако контакт с самками является критически важным для развития нормальной репродуктивной активности у молодых баранов (Ungerfeld et al. 2013; Walkden-Brown 1994; Gonzalez et al. 1988; Katz et al. 1988). Подобная сегрегация (отделение от самок) в период полового созревания приводит к нарушению копулятивной активности и репродуктивной производительности (Casteilla et al. 1987; Thwaites 1982). Однополое поведение баранов является

¹³англ.: Sociosexual behavior

следствием длительной изоляции от самок и исключительного контакта с самцами (Srivastava 1989). Ранний контакт с самкой уменьшает риск подобных нарушений в сексуальном поведении самцов (Price et al. 1999; Orgeur 1984). Для того чтобы наладить репродуктивную активность, самцов необходимо множество раз сводить с самками в течке (Kridli 2006; 1999). Постоянное присутствие самок в период взросления имеет позитивный эффект на репродуктивное поведение взрослых баранов: у них повышалась концентрация тестостерона, и они проявляли больше полового и агрессивного поведения, чем самцы, изолированные от самок во время взросления (Illius 1976). Более того, контакт с матерями влияет на формирование полового поведения (Kendrick 1998). Когда в описанных исследованиях баранов сажали в помещение, в котором находились две самки и два самца, некоторые из них, впервые в жизни видя самку, даже не воспринимали её как половой объект, и лишь вступали в иерархические разборки с привычным им самцом. Отлучение от матери в раннем периоде негативно влияет на половую мотивацию и гормональный выброс тестостерона при первичном контакте с самками в течке (Damian et al. 2017).



3. Сезонные воздействия

Замечено, что сезонность также влияет на проявление однополого по-

ведения у самцов жвачных животных (Holeckova et al. 2000). Однополое поведение у самцов домашней козы в значительной степени связано с сезонными изменениями и отсутствием контакта с самками (Ungerfled et al. 2014). У всех исследованных самцов подобное поведение усилилось к концу репродуктивного сезона, но у самцов, изолированных от самок, оно усилилось больше, чем у самцов, имевших частичный контакт с самками; кроме того, попытки однополой садки наблюдались только у самцов, изолированных от самок (Ungerfled et al. 2014).

4. Нарушения обоняния

Половое поведение у домашних овец обусловлено обонятельной функцией. Бараны используют зрение непосредственно во время копулятивных действий, но для поиска и выбора особи для садки они используют обоняние (Muller-Schwarze 2006, стр. 123). Без использования обонятельной функции баран не способен определить самку в состоянии течки и не воспринимает её как объект репродуктивного влечения (Doty 2012). Таким образом, нарушенное чувство обоняния также могло бы быть причиной неразборчивости баранов. Это не такое уж и редкое явление (Fraser 2013; Blissit 1990a; 1990b; Fletcher 1968; Lindsay 1965). Описанные тесты по классификации «гомосексуалистов» среди баранов не вполне адекватны и не исключают других причин подобного поведения.

Являются ли отклонения полового поведения некоторых баранов врождёнными?

На основании проведенных тестирований, вначале от большой группы самцов отбираются особи с малоактивным половым поведением, затем из малоактивных особей отбираются самцы с однополым поведением. У мало-

активных баранов (в том числе и у баранов с однополым поведением) отмечен сниженный уровень мужских половых гормонов (Resko et al. 1996). Однако у Роселли нет понимания и объяснения того, по какой причине у некоторых малоактивных баранов наблюдается однополое поведение: является ли однополая садка проявлением угнетённой гетеросексуальной активности или это совершенно отдельный феномен. Роселли и его коллеги вынуждены признать, что вопрос о том, что именно влияет на выбор партнёра не решён, и остаётся предметом серьёзных исследований (Roselli et al. 2009). В публикации Alexander et al. (1999) изучалась гормональная концентрация у малоактивных баранов в зависимости от степени и направленности половой активности: не было обнаружено никакой статистически значимой разницы между баранами, которые не проявляют однополого поведения, и баранами с однополым поведением. Аналогичные данные приводятся в публикации Stellflug и соавт. (2002). Между тем, доказано, что уровень половых гормонов зависит от такого фактора как стресс (Palacios et al. 2016; Damian et al. 2011). Поэтому мнение о том, что однополое поведение баранов является следствием врождённого, а не стрессогенного снижения содержания половых гормонов, не подтверждено исследованиями. Никто из авторов теории о «врождённом гомосексуализме» домашних баранов не опроверг возможность того, что стресс от проигрыша в соперничестве за доминантное положение имеет определяющее влияние на уровень гормонов. Стресс в сущности объясняет и поведение апатичных самцов, насильно отлучённых от возможности совоплощения с самками, находящимися на периферии социальной иерархии своей группы. Изучение возможности влияния особенностей мозговых структур (размер овечьего полового диморфного ядра oSDN¹⁴ на половое поведение баранов произвело противоречивые результаты (Roselli

¹⁴англ.: «ovine sexually dimorphic nucleus (oSDN)»

et al. 2007; 2006). Как заявляют сами авторы в обзоре 2011 года: «невозможно сделать вывод о том, является ли меньший размер oSDN причиной однополого поведения баранов или следствием подобного поведения...технически это очень трудно проверить» (Roselli et al. 2011, стр. 169/6). Действительно, мозг, даже у домашних овец — это крайне пластичный орган, непрестанно изменяющийся под воздействием окружающей среды, поведения и жизненного опыта (Migaud et al. 2015; Lehman et al. 2010).



Проблема интерпретации экспериментов с баранами в контексте этиологии гомосексуальных наклонностей и человеческого поведения

Интерпретация результатов исследований полового предпочтения баранов крайне политизирована СМИ и активистами движения «ЛГБТ+». Наблюдения поведения у домашних овец моментально преподносятся широкой публике по принципу «Ad libitum» — как вздумается. Для описания поведения животных в исследованиях использовались конвенциональные термины: самец, направляющий своё поведение на других самцов, классифицировался как «гомосексуальный» или «ориентированный на самцов»¹⁵. Однако сами исследователи, включая и Роселли (Roselli et al. 2009, стр. 162),

¹⁵англ.: male-oriented ram

отмечают, что эти термины не идентичны терминам, используемым для описания полового поведения человека, которое представляет гораздо более сложное явление. Человек, имеющий и реализующий гомосексуальные склонности, ясно и чётко осознает, что объект его сексуального интереса является одного с ним пола. Сексуальное влечение человека не основано на влиянии феромонов или других веществ, оно основано на комплексном — в основном зрительном, психическом и эмоциональном влиянии. Баран определяет самку для спаривания в брачный период за счёт обонятельной и вкусовой функции. Даже если допустить, что на однополое поведение баранов не влияют доминантность, иерархические групповые связи и особенности выращивания в однополых группах, а также, что такое поведение обусловлено врождёнными особенностями метаболизма половых гормонов в мозге — подобное не будет доказательством того, что такой баран испытывает однополое сексуальное влечение, а лишь покажет, что у таких баранов нарушен механизм идентификации объекта для репродукции и спаривания.

Более того, если допустить, что гипотеза о влиянии нарушений концентрации материнских гормонов на формирование мозговых структур плода во время беременности отражает реальность, то возникнет вопрос об этиопатологическом лечении подобных нарушений. Ведь однополое поведение баранов в таком случае является следствием нарушений физиологического течения овечьей беременности и формирования тканей плода. На ранних этапах своего исследования Роселли предпринял попытку этиопатологической интерпретации наблюдаемых им явлений, однако вызвал резкое неприятие со стороны организаций «ЛГБТ+» (Ersly 2013). В статье под названием «Руки прочь от гомосексуальных овец!» в лондонской газете «Sunday Times» Роселли назвали «главой секретного заговора против гомосексуалистов» (Ersly 2013, стр. 48) и предположили, что это попытка «искоренить

гомосексуализм среди людей» (Ersly 2013, стр. 49). К поднявшемуся шуму присоединилась организация ПЕТА¹⁶ в лице своего представителя — известной спортсменки и активистки движения «ЛГБТ+» Мартины Навратиловой (PETA UK 2006). Активисты прислали Роселли и различным работникам Университета Орегона около 20 тысяч писем с угрозами и оскорблениями («вас нужно пристрелить!», «пожалуйста, сдохни!» и т.д.) (Ersly 2013, стр. 49).

В конечном итоге, в вопросе наблюдения случаев «исключительного однополого поведения» в экспериментах среди баранов можно отметить следующее: во-первых, оно отмечается только у отдельных самцов домашних овец, у которых ягнята выращиваются в специфических условиях. Во-вторых, не выяснена взаимосвязь подобного поведения с низкой половой активностью вообще. В-третьих, иерархические связи внутри группы, стресс от нахождения в низшем социальном статусе, контакт с матерями и самками влияют на половое поведение. В-четвёртых, не уточнена причинно-следственная связь с функционированием гормонально-связанных мозговых структур, не выяснен механизма патологического влияния гормонов на плод в утробе овцы. В-пятых, не уточнено влияние нарушений восприятия полового объекта подобными самцами, в результате дефектов в процессе ольфакторной обработки репродуктивных стимулов. В-шестых, интерпретация результатов в большой степени искажается в зависимости от предвзятости и конкретных целей авторов.

¹⁶англ.: People for the Ethical Treatment of Animals (PETA)

Интерпретация однополого поведения животных с учётом других форм нерепродуктивного поведения, наблюдаемых у животных

Брюс Бейджмил в своей книге не доказывает, что подобные контакты для животных имеют то же значение, что и для людей. Он просто придаёт этим контактам интерпретацию с точки зрения человеческого понимания. Даже в множестве случаев, когда регистрируется эпизод однополого поведения, животные не утрачивают естественного влечения к противоположному полу и осуществляют его при первой же возможности. Доказывает ли сам факт подробной документации эпизодов однополого поведения среди животных то, что гомосексуальное поведение является естественным для человека? Нет, не доказывает.



Баран, выполняющий садку на пятнистую лань в Зоопарке Юннань. Было бы весьма интересно узнать мнение Чарльза Роселли о причинах подобного поведения и его интерпретации для «ЛГБТ+»-движения в свете проводимых им экспериментов. Источник: [URL](#)

Кроме однополого поведения, на которое ссылаются активисты движения «ЛГБТ+», в животном мире не менее часто наблюдаются и другие

формы нерепродуктивного полового поведения, которые по той же «логике» можно было бы трактовать как «свидетельство нормальности» схожего поведения у человека: например половое поведение между зрелыми особями и неполовозрелыми детёнышами.

Сам Бейджмил в своей работе указывает на наблюдения подобных эпизодов (Bagemihl 1999). Применяя схожий приём интерпретации, можно сказать, что среди очень многих животных наблюдается детский секс и педофилия (в том числе гомосексуальная и инцестуальная педофилия) (см. таблицу ниже).

Наблюдаемые среди животных случаи полового поведения с вовлечением неполовозрелых особей	
Вид животных	Источник
Бонобо (карликовый шимпанзе)	Dawkins, Richard (2004). <i>"Chimpanzees". The Ancestor's Tale</i> . Houghton Mifflin. ISBN 1-155-16265-X; de Waal. F.B.M. (1998). <i>Chimpanzee politics: Power and sex among apes</i> . Baltimore: Johns Hopkins University Press; Goodall, J. (1986). <i>The chimpanzees of Gombe: Patterns of behavior</i> . Cambridge, MA: Belknap Press of Harvard University Press.; Kano T. (1980) <i>Social behavior of wild pygmy chimpanzees (Pan paniscus) of Wamba: A preliminary report</i> . Journal of Human Evolution 9(4):243-260. DOI:10.1016/0047-2484(80)90053-6; Hashimoto, C. (1997). <i>Content and development of sexual behavior of wild bonobos (Pan paniscus) at Wamba, Zaire</i> . International Journal of Primatology, 18, 1-21; Kollar. E.L., Beckwith. W.C., & Edgerton. R.B. (1968). <i>Sexual behavior of the ARL Colony chimpanzees</i> . Journal of Nervous and Mental Disease, 147, 444-459.
Шимпанзе (обыкновенный шимпанзе)	Van Lawick-Goodall, J. (1968) <i>The behaviour of free-living chimpanzees in the Gombe Stream Reserve</i> . Animal Behaviour Monographs, 1(3), 161-311; Beach. F. A. (1968) <i>Factors involved in the control of mounting behaviour by female mammals</i> . In: Perspectives in Reproduction and Sexual Behavior. (Ed. M. Diamond), pp. 83-131. Indiana University Press, Bloomington.
Мартышки	Rowell, T. E. (1973) <i>Social organization of wild talapoin monkeys</i> . American Journal of Physical Anthropology, 38,593-598; Hall, K. R. L. (1965) <i>Behaviour and ecology of the wild patas monkey, Erythrocebus patas</i> ,

	<i>in Uganda</i> . Journal of Zoology. London.148. 15 — 87.
Беличьи обезьяны	Baldwin, J. D. (1969) <i>The ontogeny of social behaviour of squirrel monkeys (Soimim' sciureur) in a seminatural environment</i> . Folio Primatologica, 11,3579.
Львиные игрунки	Hoage, R. J. (1982) <i>Social and physical manvation in captive lion tamarins, Leontopithecus rosalia rosalia (Primates: Callitrichidae)</i> . Smithsonian Contributions to Zoology, 354,1-56.
Сурки	Barash, D. P. (1973) <i>The social biology of the Olympic marmot</i> . Animal Behaviour Monographs, 6,171-245.
Белки	Honvich, R. H. (1972) <i>The ontogeny of social behaviour in the gray squirrel (Sciurus carolinensis)</i> Zeitschrift für Tierpsychologie Beiheft, 8, 1-103.
Ламантины	Hamnan, D. S. (1979) <i>Ecology and behavior of the manatee (Trichechus manatus) in Florida</i> . American Society of Mmmnalogy, Special Publicalia 5,1-153
Носороги	Laurie, A. (1982) <i>Behavioural ecology of the greater one-horned rhinoceros (Rhinoceros unicornis)</i> . Journal of Zoology, London, 196,307-341.
Лошади	Tyler, S. J. (1972) <i>The behaviour and social organization of the New Forest ponies</i> . Animal Behaviour Monographs, 5,85-198.
Верблюды	Gauthier-Pilters, H. & Dagg, A. I. (1981) <i>The Camel. Its Evolution, Ecology, Behavior, and Relationship to Man</i> . University of Chicago Press, Chicago.
Антилопы	Lynch in Joubert, S. C. J. (1975) <i>The mating behaviour of the tsessebe (Damaliscus lunatus) in the Kruger National Park</i> . Zeitschrift für Tierpsychologie, 37,182-191; Krämer, A. (1969) <i>Soziale Organisation und Sozialverhalten einer Gemspopulation (Rupicapra rupicapra L.) der Alpen</i> . Zeitschrift für Tierpsychologie, 26,889-964.
Козы	Shank, C. C. (1972) <i>Some aspects of social behaviour in a population of feral goats (Capra hircus L.)</i> . Zeitschrift für Tierpsychologie, 30,488-528; Chepko, B. D. (1971) <i>A preliminary study of the effects of play deprivation on young goats</i> . Zeitschrift für Tierpsychologie, 28,517-526.
Лоси и благородные олени	Altmann, M. (1963) <i>Naturalistic studies of maternal care in moose and elk</i> . In: Maternal Behaviour in Mammals. (Ed by H. L. Rheingold), pp. 233-253. Wiley, New York.
Морские свинки	Rood, J. P. (1972) <i>Ecological and behavioural comparisons of three genera of Argentine caviés</i> . Animal Behaviour Monographs, 5,143.

Макаки	Dixson, A.F. <i>Observations on the displays, menstrual cycles and sexual behaviour of the "Black ape" of Celebes (Macaca nigra)</i> . 1977 Journal of Zoology 182(1), с. 63-84; Ogawa H. <i>Recognition of social relationships in bridging behavior among Tibetan macaques (Macaca thibetana)</i> . American Journal of Primatology Volume 35, Issue 4 1995 Pages 305–310 DOI: 10.1002/ajp.1350350406; Hinde, R. A. & Spencer-Booth, Y. (1967) <i>The behaviour of socially living rhaus monkeys in their first two and ahalfyears</i> . Animal Behavior 15, 169-196.
Гориллы	Harcourt, A.H. <i>Contrasts between male relationships in wild mountain gorillas</i> . Behavioral Ecology And Sociobiology 5: 39-49, 1979.
Павианы	Bernstein IS. <i>Activity Patterns in a Gelada Monkey Group</i> . Folia primatol. 1975; 23:50-71.
Коты	Yamane Y. <i>Frustrated felines: male-male mounting in feral cats. Homosexual behaviour in animals: An evolutionary perspective</i> , 2006 172-189.
Жирафы	Pratt David M. & Anderson Virginia H.. <i>Giraffe social behaviour</i> . Journal of Natural History Vol. 19 , Iss. 4,1985. https://doi.org/10.1080/00222938500770471 .
Слоны	Masson J (21 October 2009). <i>When Elephants Weep: The Emotional Lives of Animals</i> . Random House Publishing Group. ISBN 978-0-307-57420-6. Retrieved 28 May 2013.
Горностаи	Doncarlos, Michael W., Petersen, Jay S., Tilson, Ronald L.; Petersen; Tilson (1986). <i>"Captive biology of an asocial mustelid; Mustela erminea"</i> . Zoo Biology. 5 (4): 363–370. doi:10.1002/zoo.1430050407.
Японские макаки	Hanby, J. P. (1974) <i>Male-male mounting in Japanese monkeys (Macaca fuscara)</i> . Animal Behaviour, 22, 836-849.
Дегу	Wilson, S. C. & Kleiman, D. G. (1974) <i>Eliciting play: a comparative study</i> . American Zoologist, 14,341-370.
Гиены	Kruuk, H. (1972) <i>The Spotted Hyena</i> . University of Chicago Press, Chicago.
Собаки	Scott, J. P. & Fuller, J. L. (1965) <i>Genetics and the Social Behavior of the Dog</i> . University of Chicago Press, Chicago.
Морские котики	Bartholomew, G. A. (1959) <i>Mother-young relations and the maturation of pup behaviour in the Alaska fur seal</i> . AnimalBehaviour, 7,163-171.
Личи	Lent, P. C. (1974) <i>Mother-infant relationships in ungulates</i> . In: The Eehaviour of Ungulares and its Relation to Management. (Ed. by V. Geist & F. Walther), pp. 14-55. International Union for Conservation of Nature and Natural Resources, Morga, Switzerland.

Буйволы	Tulloch, D. G. (1979) <i>The water buffalo, Bubalus bubalis, in Australia: reproductive and parent-offspring behaviour</i> . Australian Wildlife Research, 6,265-287.
Галаго	Doyle, G. A. (1974) <i>Behavior of prosimians</i> . Behavior of Nonhuman Primates, 5,154-353. Ecology And Sociobiology 5: 39-49, 1979.
Гиббоны	Edwards, AM.A.R. & Todd, J.D. <i>Primates</i> (1991) 32: 231. https://doi.org/10.1007/BF02381180 .
Пингвины	McKie, Robin. 'Sexual depravity' of penguins that Antarctic scientist dared not reveal. 09 June 2012. The Guardian. Antarctica The Observer. https://www.theguardian.com/world/2012/jun/09/sex-depravity-penguins-scott-antarctic
Насекомые	Bloom, Richard W. & Dess, Nancy Kimberly (2003). <i>Evolutionary psychology and violence: a primer for policymakers and public policy advocates</i> . Greenwood Publishing Group. pp. 87-. ISBN 978-0-275-97467-1.

Говорит ли факт наблюдения такого поведения у животных, которое в контексте человеческих отношений можно было бы интерпретировать как педофилию, о том, что педофилия среди людей — это естественное и нормальное явление? Американский исследователь Брюс Ринд, сторонник переосмысления отношения к педофилии, снижения возраста сексуального согласия и введения термина «интимные связи между поколениями»¹⁷ (Vulough 2003), в качестве доказательства «естественности» и «нормативности» педофилии скрупулезно и дотошно перечисляет множественные эпизоды полового поведения между взрослыми особями и детёнышами различных видов животных, в том числе и однополые примеры из указанной выше книги Бейджмила (Rind in Hubbard 2013).

Если допустить, что скрупулезное перечисление и антропоморфная интерпретация эпизодов однополого поведения говорят о нормативности гомосексуализма в человеческом обществе, то работа Брюса Ринда абсолютно схожим образом говорит о нормативности педофилии в обществе.

¹⁷англ.: intergenerational intimacy



*Межвидовое половое поведение: японская макака и лань.
Из: Pele et al, Primates. 2017*

Кроме того, согласно обсуждаемому методу интерпретации, зоофилия также является «нормальной» и для человека — ведь имеется множество задокументированных случаев полового поведения между особями разных, репродуктивно несовместимых видов (Grether 2017; Gröning 2008; Miletski 2002).



*Некрофильское половое поведение варанов.
Из: Sazima et al, Herpetology Notes. 2015*

Отмечены случаи полового поведения между морскими каланами и тюленями (Mulvaney 2011; Harris 2010), тюленями и пингвинами (Haddad 2015; de Bruyn 2008), японскими макаками и оленями (Pele et al. 2017), разными видами ластоногих (Miller 1996), разными видами насекомых (Shuker 2017) и птиц (Noriyuki 2012). Отталкиваясь от подобных наблюдений, американская исследовательница Хани Милетски (Miletski 2017) предполагает, что «зоосексуальность» является всего лишь ещё одной разновидностью «сексуальной ориентации».

Более того, отмечены случаи полового поведения живой особи к трупу: среди млекопитающих (Brown 1962; Dickerman 1960), птиц (McKie 2012; Russel 2012; Moeliker 2001; Dale 2001; Slavid 1987; Bagshawe 1938), рептилий (Sazima 2015; Costa 2010; Brinker 2006; Fallahpour 2005), и амфибий (Bedoya 2014; de Mattos Brito 2012; Izzo 2012; Mollov 2010; Sinovas 2009; Pearl 2005).

Библиографические источники

1. Баскина С. Неприличное поведение. Мой Друг Собака" №1/2011. <http://baskina.com/archives/368> Проверено 20.12.2017
2. Беринг Дж. Я, ты, он, она и другие извращения. Об инстинктах, которых мы стыдимся. В переводе О. ван дер Путтен. ООО "Издательство АСТ", 2015
3. Лоренц, К. Агрессия // Оригинал: Konrad Lorenz, "On Aggression". Перевод: Г. Швейник. Прогресс. Москва. 1994. S. 69. ISBN 5-01-004449-8.
4. Плотникова Е. Козы и овцы. Litres, 2017. Стр. 26 — 36.
5. Полонская А. Шокирующие факты из жизни животных, или может ли медведь быть гомосексуалистом. Нескучный сад [Internet]. 2013 Oct 7; Available from: <http://www.nsad.ru/articles/shokiruyushhie-fakty-iz-zhizni-zhivotnyh-ili-mozhet-li-medved-byt-gomoseksualistom>. Проверено 20.12.2017
6. Aggrawal A. Necrophilia Forensic and Medico-legal Aspects. CRC Press. 2011
7. Alexander, BM; et al (1999): Behavior and endocrine correlates related to exposure of heterosexual, low performing and male-oriented domestic rams to rams and ewes in estrus. J. Anim. Sci. 77, 1869-1874.
8. Angelier F, et al. Does the stress response predict the ability of wild birds to adjust to short-term captivity? A study of the rock pigeon (*Columbia livia*). Royal Society Open Science. 2016a;3(12):160840. <https://doi.org/10.1098/rsos.160840>
9. Angelier F, Parenteau C, Ruault S, Angelier N. Endocrine consequences of an acute stress under different thermal conditions: A study of corticosterone, prolactin, and thyroid hormones in the pigeon (*Columbia livia*). Comp Biochem Physiol A Mol Integr Physiol. 2016b Jun;196:38-45. <https://doi.org/10.1016/j.cbpa.2016.02.010>
10. Bagemihl B. Biological Exuberance: Animal Homosexuality and Natural Diversity. St. Martin's Press, 1999.
11. Bagshawe, T. W. (1938). "Notes on the Habits of the Gentoo and Ringed or Antarctic Penguins". The Transactions of the Zoological Society of London.

- 24 (3): 209. doi:10.1111/j.1096-3642.1938.tb00391.x.
12. Bailey MW, Zuk W. Same-sex sexual behavior and evolution. *Trends in Ecology and Evolution* 2009;Vol.24 No.8: 439-446. <https://doi.org/10.1016/j.tree.2009.03.014> стр 442
 13. Beach F.A. Coital behavior in dogs. III. Effects of early isolation on mating in males // *Behavior*. 1968. Vol.30, N 2. P.218-238
 14. Beaulieu M. A Bird in the House: The Challenge of Being Ecologically Relevant in Captivity. *Front. Ecol. Evol.*, 22 December 2016 | <https://doi.org/10.3389/fevo.2016.00141>
 15. Beaver B.V. *Canine Behavior : Insights and Answers (SECOND EDITION)*. Elsevier. 2009
 16. Bedoya, S. C., Mantilla-Castaño, J. C., & Pareja-Márquez, I. M. (2014). "Necrophiliac and interspecific amplexus in *Dendropsophus columbianus* (Anura: Hylidae) in the Central Cordillera of Colombia" (PDF). *Herpetology Notes*. 7: 515–516.
 17. Bernstein IS. Activity Patterns in a Gelada Monkey Group. *Folia primatol.* 1975; 23:50-71.
 18. Blissitt MJ, Bland KP, Cottrell DF. Discrimination between the odours of fresh oestrous and non-oestrous ewe urine by rams. *Appl Anim Behav Sci* 1990a;25:51 — 9
 19. Blissitt MJ, Bland KP, Cottrell DF. Olfactory and vomeronasal chemoreception and the discrimination of oestrous and nonoestrous ewe urine odours by the ram. *Appl Anim Behav Sci* 1990b;27:325 — 35
 20. Braithwaite LW. *Ecological Studies of the Black Swan III. Behaviour and Social Organisation*. January 1981. *Wildlife Research* 8(1):135-146.
 21. Brinker, A.M, Bucklin, S.E. (2006). "Holbrookia maculata. Necrophilia". *Herpetological Review*. 37: 466.
 22. Brown LM. Claim: Homosexuality Exists In Nature. AskDrBrown.com 08.07.2015 <https://askdrbrown.org/library/claim-homosexuality-exists-nature> Проверено 15.12.2017
 23. Brown, D. H. (1962). "Further observations on the pilot whale in captivity". *Zoologica*. 47 (1): 59–64. <https://biostor.org/reference/biostor/194068>

24. Bullough, Vern L (2003). "Bruce Rind the Truth Teller". *Journal of Psychology & Human Sexuality*. 15 (1): 1–3. doi:10.1300/J056v15n01_01.
25. Calhoun, J. B. (1962) A 'behavioral sink'. In: *Roots of Behavior*. (Ed. by E. L. Bliss), pp. 295-315. Harper, New York
26. Casteilla, L., Oregur, P., Signoret, J.P., 1987. Effects of rearing conditions on sexual performance in the ram: practical use. *Appl. Anim. Behav. Sci.* 19, 111–118.
27. Costa, H. C., et al. (2010). "The corpse bride: a case of Davian behaviour in the green ameiva (*Ameiva ameiva*) in southeastern Brazil" (PDF). *Herpetology Notes*. 3: 79–83.
28. Craig W. Appetites and Aversions as Constituents of Instincts. *Biol. Bull.* 1918. 34, 91–107. Доступно онлайн: <http://www.journals.uchicago.edu/doi/pdfplus/10.2307/1536346>
29. Dagg AI. Homosexual behaviour and female-male mounting in mammals-a first survey. *Mammal Rev.* 1984, Volume 14, No. 4, 155-185. Printed in Great Britain.
30. Dale, S. (2001). "Necrophilic behaviour, corpses as nuclei of resting flock formation, and road-kills of Sand Martins *Riparia riparia*" (PDF). *Ardea*. 89 (3): 545–547.
31. Damian JP, et al. Competition for oestrous ewes between rams reared by their mothers or artificially reared: Effects on sexual behaviour and testosterone and cortisol serum concentrations. *Theriogenology*. 2017 Sep 15;100:134-138. doi: 10.1016/j.theriogenology.2017.06.009.
32. Damian JP, Ungerfeld R. The Stress Response of Frequently Electroejaculated Rams to Electroejaculation: Hormonal, Physiological, Biochemical, Haematological and Behavioural Parameters. *Reprod Dom Anim* 46, 646–650 (2011); doi: 10.1111/j.1439-0531.2010.01722.x
33. de Bruyn, P.J.N., Tosh, C.A. & Bester, M.N. *J Ethol* (2008) 26: 295. <https://doi.org/10.1007/s10164-007-0073-9>
34. de Mattos Brito, L. B., Joventino, I. R., Ribeiro, S. C., & Cascon, P. (2012). "Necrophiliac behavior in the "cururu" toad, *Rhinella jimi* Steuvax, 2002, (Anura, Bufonidae) from Northeastern Brazil" (PDF). *North-Western Journal*

- of Zoology. 8 (2): 365.
35. de Waal FBM, "Bonobo Sex and Society," *Scientific American*, Mar. 1995.
 36. de Waal, F. B. M. (1990). "Sociosexual behavior used for tension regulation in all age and sex combinations among bonobos", pp. 378–393 in *Pedophilia: Biosocial Dimensions*, J. R. Feierman (ed.). Springer, New York. ISBN 9781461396840
 37. Dickens MJ, et al. Initial transference of wild birds to captivity alters stress physiology. *Gen Comp Endocrinol.* 2009 Jan 1;160(1):76-83. <https://doi.org/10.1016/j.ygcen.2008.10.023>
 38. Dickerman, R.W. (1960): "Davian Behavior Complex" in ground squirrels. *Journal of Mammalogy* 41: 403
 39. Donovan V. Former 'gay penguins' Buddy and Pedro produce eggs with their female mates. *The Star.* 13.11.2012. https://www.thestar.com/news/gta/2012/11/13/former_gay_penguins_buddy_and_pedro_produce_eggs_with_their_female_mates.html
Проверено 11.12.17
 40. Doty R. *Mammalian Olfaction, Reproductive Processes, and Behavior.* Elsevier, 2012 — Nature — 356 pages. стр. 249
 41. Ersly W. *The Desideratum of Discourse: Lessons Learned from a Gay Sheep.* Mercer Street, 2013 47-56. <http://cas.nyu.edu/content/dam/nyu-as/casEWP/documents/erslydesideratum04.pdf>
 42. Fallahpour, K. (2005). "Gambelia wislizenii. Necrophilia". *Herpetological Review.* 36: 177–178.
 43. Fisher A, Matthews L. Chapter 8. The social behaviour of sheep. 247-274. In: Keeling LJ, Gonyou HW. *Social behaviour in farm animals.* 2001. doi: 10.1079/9780851993973.0211
 44. Fletcher IC, Lindsay DR. Sensory involvement in the mating behaviour of domestic sheep. *Anim Behav* 1968;16:410 — 4
 45. Fraser AF. *Reproductive and Developmental Behaviour in Sheep: An Anthology from ``Applied Animal Ethology''.* Elsevier, 2013 — Nature — 450 pages. Стр. 293 — 309

46. Furuichi T (2011) Female contributions to the peaceful nature of bonobo society. *Evol Anthropol* 20(4):131–142.
47. Geist, V. 1971. *Mountain Sheep: A Study in Behavior and Evolution*. p 139. University of Chicago Press, Chicago.
48. Geist, V (1975): *Mountain sheep and man in the northern wilds*. Cornell University Press, Ithaca. 248 pages.
49. Goldsmith AR. The Australian black swan (*Cygnus atratus*): Prolactin and gonadotrophin secretion during breeding including incubation. *General and Comparative Endocrinology*. Volume 46, Issue 4, April 1982, Pages 458-462
50. Gonzalez R, Poindron P, Signoret JP. Temporal variation in LH and testosterone responses of rams after the introduction of oestrous females during the breeding season. *J Reprod Fertil* 1988;83:201–8.
51. Grether GF., Kathryn S. Peiman, Joseph A. Tobias, Beren W. Robinson. (2017) Causes and Consequences of Behavioral Interference between Species. *Trends in Ecology & Evolution* 32:10, 760-772
52. Gröning, J., & Hochkirch, A. (2008). "Reproductive interference between animal species" (PDF). *The Quarterly Review of Biology*. 83 (3): 257–282. doi:10.1086/590510.
53. Grosjean Y, Grillet M, Augustin H, Ferveur JF, Featherstone DE. A glial amino-acid transporter controls synapse strength and courtship in *Drosophila*. *Nat Neurosci*. 2008 Jan;11(1):54-61.
54. Grubb, P., 1974. The rut and behaviour of Soay rams. In: Jewell, P., Milner, C., Morton Boyd, J. (Eds.), *Island Survivors: The Ecology of the Soay Sheep of St Kilda*. The Athlone Press, University of London, London, pp. 195–223
55. Grueter CC, Stoinski TS (2016) Homosexual Behavior in Female Mountain Gorillas: Reflection of Dominance, Affiliation, Reconciliation or Arousal? *PLoS ONE* 11(5):e0154185. doi:10.1371/journal.pone.0154185
56. Guyon J. The impact of captivity on the behaviour of mute swans (*Cygnus olor*). *The Plymouth Student Scientist*, 2009, 2, (2), 22-37
57. Gwynne D.T., Rentz D.C.F. Beetles on the Bottle: Male Buprestids Mistake Stubbies for Females (Coleoptera) // *Journal of the Australian Entomological Society*, vol. 22, 1983, pp. 79-80. DOI: 10.1111/j.1440-6055.1983.tb01846.x

58. Haddad, W.A., Reisinger, R.R., Scott, T. et al. *Polar Biol* (2015) 38: 741. <https://doi.org/10.1007/s00300-014-1618-3>
59. Hamer D. *Science of Desire: The Gay Gene and the Biology of Behavior*. Science. Simon and Schuster. 2011. стр. 213. Фрагмент в переводе авторов.
60. Hare B, Wobber V, Wrangham R (2012) The self-domestication hypothesis: Evolution of bonobo psychology is due to selection against aggression. *Anim Behav* 83(3):573–585.
61. Harris, Heather S.; et al. (2010). "Lesions and behavior associated with forced copulation of juvenile Pacific harbor seals (*Phoca vitulina richardsi*) by southern sea otters (*Enhydra lutris nereis*)". *Aquatic Mammals*. 36 (4): 331–341. doi:10.1578/am.36.4.2010.331.
62. Hartwell S. Cats that kill kittens 2002, at http://www.messybeast.com/kill_kit.htm
63. Harvey P. A bestiary of chaos and biodiversity, *Nature*. 1999. 397, 6718 pp.402-403 doi:10.1038/17058 В переводе авторов.
64. Henson P. Grant TA. The Effects of Human Disturbance on Trumpeter Swan Breeding Behavior. *Wildlife Society Bulletin* (1973-2006) Vol. 19, No. 3 (Autumn, 1991), pp. 248-257.
65. Holečková, J., Bartoš, L., Tománek, M., 2000. Inter-male mounting in fallow deer, *Dama dama*—its seasonal pattern and social meaning. *Folia Zool.* 49, 175–181.
66. Hoyt Erich, Schultz Ted — *Insect Lives: Stories of Mystery and Romance from a Hidden World*. Harvard University Press, 2002 360 pp
67. Hunt GL et al. Sex Ratio of Western Gulls on Santa Barbara Island, California. *The Auk*. 1980;97(3):473–9
68. Illius AW, Haynes NB, Lamming GE. Effects of ewe proximity on peripheral plasma testosterone levels and behaviour in the ram. *J Reprod Fertil* 1976;48:25–32.
69. Izzo, T. J., Rodrigues, D. J., Menin, M., Lima, A. P., & Magnusson, W. E. (2012). "Functional necrophilia: a profitable anuran reproductive strategy?". *Journal of Natural History*. 46 (47-48): 2961–2967.

doi:10.1080/00222933.2012.724720.

70. Jones KG. Trends in the U.S. Sheep Industry. USDA. 2007. usda.mannlib.cornell.edu/usda/nass/general/aib/aib787.pdf
71. Karlen A. Sexuality and Homosexuality: A New View. Bookthrift Co 1977. стр. 399 — 403. В переводе авторов.
72. Katz LS, Price EO, Wallach SJR, Zenchak JJ. Sexual performance of rams reared with and without females after weaning. *J Anim Sci* 1988;33:1166–71.
73. Kear, J. (1972). Reproduction and family life. In “The Swans” (P. Scott and the Wildfowl Trust, eds.), pp. 79-124. Michael Joseph, London.
74. Kendrick KM, Hinton MR, Atkins K, Haupt MA, Skinner JD. Mothers determine sexual preferences. *Nature*. 1998 Sep 17;395(6699):229-30. DOI: 10.1038/26129
75. Kinsey A.C., W.B. Pomeroy, C.E. Martin. *Sexual Behavior in the Human Male*. — Philadelphia, PA: W.B. Saunders, 1948.
76. Klemm WR, et al. Homosexual behavior in feedlot steers: An aggression hypothesis. *Applied Animal Behavior Science*. 1983; 11(2):187 — 195. [dx.doi.org/10.1016/0304-3762\(83\)90127-X](http://dx.doi.org/10.1016/0304-3762(83)90127-X).
77. Kluger J. The Gay Side of Nature. 26 April 1999. *Time*. <http://content.time.com/time/magazine/article/0,9171,990813,00.html> Проверено 01.12.17
78. Köhler, W. (1925) *The Mentality of Apes*. Penguin, London (1957).
79. Korthof G. To reproduce or not to reproduce, that is the question! a review by Gert Korthof, 21 Sep 2003 (updated 24 Apr 2004). <http://wasdarwin-wrong.com/korthof62.htm#Notes> Проверено 01.12.17. В переводе авторов.
80. Kridli RT, Al-Yacoub AN. Sexual performance of Awassi ram lambs reared in different sex composition groups. *Appl Anim Behav Sci* 2006;96:261–7.
81. Kridli RT, Said SI. Libido testing and the effect of exposing sexually naïve Awassi rams to estrous ewes on sexual performance. *Small Rum Res* 1999;32:149–52.

82. Lehman MN, Ladha Z, Coolen LM, Hileman SM, Connors JM, Goodman RL. Neuronal plasticity and seasonal reproduction in sheep. *The European journal of neuroscience*. 2010;32(12):2152-2164. doi:10.1111/j.1460-9568.2010.07530.x.
83. LeVay Simon, *Queer Science: The Use and Abuse of Research into Homosexuality* (Cambridge, Mass.: MIT Press, 1996). Фрагмент в переводе авторов
84. Library of Congress. Publisher-supplied biographical information about contributor(s) for *Biological exuberance: animal homosexuality and natural diversity / Bruce Bagemihl; illustrated by John Megahan*". Library of Congress. <http://catdir.loc.gov/catdir/bios/hol054/98028528.html> Проверено 01.12.2017
85. Lindsay DR. The importance of olfactory stimuli in the mating behaviour of the ram. *Anim Behav* 1965;13:75 — 8.
86. Lindsay, D. R. (1966). Modification of behavioural 'oestrus in the ewe by social and hormonal factors. *Animal Behav.*, 14, 73-83.
87. Lorenz K. *On Agression* (1963). Translated by Marjorie Kerr Wilson. Routledge Classics. London and New York. Ed. 2002. Доступно онлайн: https://monoskop.org/images/d/d0/Lorenz_Konrad_On_Agression_2002.pdf
88. Lott, D.F. 1983. The buller syndrome in American bison bulls. *Applied Animal Ethology*, 11, 183-186
89. Mayer LS, McHugh PR. Sexuality and Gender Findings from the Biological, Psychological, and Social Sciences. Special Report. *The New Atlantis* 2016. <https://www.thenewatlantis.com/publications/part-one-sexual-orientation-sexuality-and-gender-стр.> 13 — 128
90. McHugh, T. 1958. Social behavior of the American buffalo (*Bison bison bison*). *Zoologica*, 43, 1-40.
91. McKie, Robin. 'Sexual depravity' of penguins that Antarctic scientist dared not reveal. 09 June 2012. *The Guardian*. Antarctica The Observer. <https://www.theguardian.com/world/2012/jun/09/sex-depravity-penguins-scott-antarctic>

92. Meyer-Holzappel, M. (1968) Abnormal behavior in ZOO animals. In: Abnormal Behavior in Animals. (Ed. By M. W. Fox), pp. 476-503. Saunders, Philadelphia
93. Migaud M, Butrille L, Batailler M. Seasonal regulation of structural plasticity and neurogenesis in the adult mammalian brain: focus on the sheep hypothalamus. *Front Neuroendocrinol.* 2015 Apr;37:146-57. doi: 10.1016/j.yfrne.2014.11.004. Epub 2014 Nov 22.
94. Miletski H. Zoophilia: Another Sexual Orientation? *Arch Sex Behav.* 2017 Jan;46(1):39-42. doi: 10.1007/s10508-016-0891-3.
95. Miletski, Hani (2002). *Understanding Bestiality and Zoophilia.* Bethesda, Maryland: East-West Publishing. p. 51.
96. Miller, Edward H., Alberto Ponce de León, and Robert L. Delong. "Violent interspecific sexual behavior by male sea lions (Otariidae): evolutionary and phylogenetic implications." *Marine mammal science* 12.3 (1996): 468-476.
97. Miller, Jonathan. New Love Breaks Up a 6-Year Relationship at the Zoo. *The New York Times.* SEPT. 24, 2005. <http://www.nytimes.com/2005/09/24/nyregion/new-love-breaks-up-a-6year-relationship-at-the-zoo.html> Проверено 11.12.17
98. Moeliker C.W. (2001). "The first case of homosexual necrophilia in the *Anas platyrhynchos* (Aves:Anatidae)" (PDF). *Deinsea — Annual of the Natural History Museum Rotterdam.* 8: 243–247. Retrieved 7 December 2013.
99. Mollov, I.A., Popgeorgiev, G.S., Naumov, B.Y., Tzankov, N.D., Stoyanov, A.Y. (2010): Cases of abnormal amplexus in anurans (Amphibia: Anura) from Bulgaria and Greece. *Biharean Biologist* 4: 121-125.
100. Molyan B. Don't Break Up the Gay Penguins! 11.07.2011. gawker.com
101. Morris, D. (1970) The response of animals to a restricted environment In: *Patterns of Reproductive Behaviour.* (Ed. by D. Moms), pp. 490-511. J. Cape, London.
102. Muller-Schwarze D. *Chemical Ecology of Vertebrates.* Cambridge University Press Cambridge University Press. 2006 стр. 123.
103. Mulvaney, Kieran (11 March 2011). "The Other Side of Otters". *Discovery News.*

104. Noriyuki Suzuki, Naoya Osawa, Takayoshi Nishida. (2012) Asymmetric reproductive interference between specialist and generalist predatory ladybirds. *Journal of Animal Ecology* 81:5, 1077-1085
105. Orgeur P, Signoret JP. Sexual play and its functional significance in the domestic sheep (*Ovis aries* L.). *Physiol Behav* 1984;33:111 — 8.
106. Palacios C, et al. Plasma Hormonal Levels of Rams are Affected by Sexual Activity and Confinement in a Semen Collection Centre. *ARC Journal of Animal and Veterinary Sciences (AJAVS)* Volume 2, Issue 2, 2016, PP 15-21. <http://dx.doi.org/10.20431/2455-2518.0202002>
107. Pardo Antonio, "Aspectos médicos de la homosexualidad," *Nuestro Tiempo*, Jul.-Aug. 1995, pp. 82-89
108. Parish AM. Sex and food control in the "uncommon chimpanzee": How Bonobo females overcome a phylogenetic legacy of male dominance. *Ethology and Sociobiology*, 1994 Volume 15 , Issue 3 , 157 — 179
109. Pearl, C. A., Hayes, M. P., Haycock, R., Engler, J. D., & Bowerman, J. (2005). "Observations of interspecific amplexus between western North American ranid frogs and the introduced American bullfrog (*Rana catesbeiana*) and an hypothesis concerning breeding interference". *The American Midland Naturalist*. 154 (1): 126–134. doi:10.1674/0003-0031(2005)154[0126:ooiabw]2.0.co;2.
110. Pelé, Marie; Bonnefoy, Alexandre; Shimada, Masaki; Sueur, Cédric (10 January 2017). "Interspecies sexual behaviour between a male Japanese macaque and female sika deer". *Primates*. 58: 275–278. <https://doi.org/10.1007/s10329-016-0593-4>
111. Pelletier F, Festa-Bianchet M. Sexual selection and social rank in bighorn rams. *Anim. Behav.* 2006;71:649–655.
112. Perkins A, Fitzgerald JA. Luteinizing hormone, testosterone, and behavioral response of male-oriented rams to estrous ewes and rams. *J Anim Sci* 1992;70:1787– 94.
113. PETA UK Martina Navratilova Slams 'Gay Sheep' Experiment. PETA UK. 02 November 2006. <https://www.peta.org.uk/media/news-releases/martina-navratilova-slams-gay-sheep-experiment/>

114. Pincemy G, Dobson FS, Jouventin P. Homosexual Mating Displays in Penguins. *Ethology*. 116 (2010) 1210–1216. <https://doi.org/10.1111/j.1439-0310.2010.01835.x>
115. Price EO, Borgwardt R, Dally MR. Effect of early fenceline exposure to estrous ewes on the sexual performance of yearling rams. *Appl. Anim. Behav. Sci.* 1999;64:241–247
116. Price EO, Borgwardt R, Orihuela A. Early sexual experience fails to enhance sexual performance in male goats. *J Anim Sci.* 1998 Mar;76(3):718-20.
117. Price, EO; Katz, LS; Wallach, SJR; Zenchak, JJ (1988): The relationship of male-male mounting to the sexual preferences of young rams. *Appl. Anim. Behav. Sci.* 20, 347-355.
118. Rees PA. *Studying Captive Animals: A Workbook of Methods in Behaviour, Welfare and Ecology*. John Wiley & Sons, 2015
119. Reinhardt, V. (1985b) Courtship behavior among musk-ox males kept in confinement. *Zoo Biology*, 4, 295-300.
120. Resko, JA; Perkins, A; Roselli, CE; Fitzgerald, JA; Choate, JVA; Stormshak, F (1996): Endocrine correlates of partner preference behavior in rams. *Biol. Reprod.* 55, 120-126
121. Rind B. Pederasty: An Integration of Empirical, Historical, Sociological, Cross-Cultural, Cross-Species, and Evolutionary Perspectives. pp. 1-91. In: *Censoring Sex Research. The Debate over Male Intergenerational Intimacy*. Ed. T.K. Hubbard, B. Verstraete. Left Coast Press 2013.
122. Rood, J. P. (1972) Ecological and behavioural comparisons of three genera of Argentine cavies. *Animal Behaviour Monographs*, 5, 143.
123. Roselli CE, Reddy R, Kaufman K. The Development of Male-Oriented Behavior in Rams. *Frontiers in neuroendocrinology*. 2011;32(2):164-169. doi:10.1016/j.yfrne.2010.12.007.
124. Roselli CE, Schrunk JM, Stadelman HL, Resko JA, Stormshak F The effect of aromatase inhibition on the sexual differentiation of the sheep brain. *Endocrine*. 2006 Jun; 29(3):501-11
125. Roselli CE, Stadelman H, Reeve R, Bishop CV, Stormshak F The ovine sexually dimorphic nucleus of the medial preoptic area is organized prenatally

- by testosterone. *Endocrinology*. 2007 Sep; 148(9):4450-7.
126. Roselli CE, Stormshak F. The Neurobiology of Sexual Partner Preferences in Rams. *Hormones and behavior*. 2009;55(5):611-620. doi:10.1016/j.yhbeh.2009.03.013.
127. Roselli et al. Sexual partner preference, hypothalamic morphology and aromatase in rams. *Physiology & Behavior* 83 (2004) 233–245.
128. Russell, D. G. D.; Sladen, W. J. L.; Ainley, D. G. (2012). "Dr. George Murray Levick (1876–1956): Unpublished notes on the sexual habits of the Adélie penguin". *Polar Record*. 48 (4): 1. doi:10.1017/S0032247412000216.
129. Sazima, I. (2015). "Corpse bride irresistible: a dead female tegu lizard (*Salvator merianae*) courted by males for two days at an urban park in Southeastern Brazil". *Herpetology Notes*. 8: 15–18.
130. Scharf, I. & Martin, O.Y. *Behav Ecol Sociobiol* (2013) 67: 1719. <https://doi.org/10.1007/s00265-013-1610-x>
131. Schultz Jacqué Lynn, "Getting Over the Hump," ASPCA Animal Watch, Summer 2002, www.petfinder.org/journalindex.cgi?path=/public/animalbehavior/dogs/1.2.36.txt&template
132. Shackleton, DM (1991): Social maturation and productivity in bighorn sheep: are young males incompetent? *Appl. Anim. Behav. Sci.* 29, 173-184.
133. Shuker DM., Burdfield-Steel ER (2017) Reproductive interference in insects. *Ecological Entomology* 42, 65-75
134. Signoret JP. Chemical communication and reproduction in domestic mammals. In: Doty RL, editor. *Mammalian olfaction, reproductive processes, and behaviour*. New York: Academic Press; 1976. p. 243 — 56.
135. Sinovas, P. (2009): *Bombina variegata* — mating behavior. *Herpetological Review* 40: 199.
136. Slavid, Evelyn; Taylor, Julie (1987). "Feral Rock Dove displaying to and attempting to copulate with corpse of another" (PDF). *British Birds*. 8 (10): 497.
137. Sluckin W. *Imprinting and Early Learning*. Routledge Psychology 2017

138. Small MF. Casual Sex Play Common Among Bonobos. Sex among our closest relatives is a rather open affair. Discover Magazine. June 01, 1992. <http://discovermagazine.com/1992/jun/13-whatslovegottodo56>
139. Smith D. Love That Dare Not Squeak Its Name. New York Times. 07.02.2004. <http://www.nytimes.com/2004/02/07/arts/love-that-dare-not-squeak-its-name.html>. Проверено 15.12.2017. Фрагмент в переводе автора.
140. Smith H. Linda The Penguin Breaks Up San Francisco's Same-Sex Penguin Couple. 07 December 2009. Jezebel. <https://jezebel.com/5312953/linda-the-penguin-breaks-up-san-franciscos-same-sex-penguin-couple> Проверено 11.12.17
141. Smith, Dinitia (February 7, 2004). "Love That Dare Not Squeak Its Name". New York Times. Retrieved 2007-09-10
142. Solimeo LS. The “Animal Homosexuality” Myth. The American Society for the Defense of Tradition, Family and Property (TFP) [Internet]. 2004 Mar 18; Available from: <http://www.tfp.org/the-qanimal-homosexualityq-myth>
143. Srivastava, R.S., Mathur, A.K., Kalra, D.B., 1989. Effect of training ram hoggets on their adult sexual behaviour. *Appl. Anim. Behav. Sci.* 22, 295–302
144. Stellflug, JN; Berardinelli, JG (2002): Ram mating behavior after long-term selection for reproductive rate in rambouillet ewes. www.nal.usda.gov/ttic/tektran/data/000013/83/0000138334.html.
145. Synnott, A.L. and Fulkerson, W.J., 1984. The influence of social interaction between rams on their serving capacity. *Appl. Anim. Ethol.*, 11: 283--289
146. Thwaites CJ. Development of mating behaviour in the prepubertal ram. *Anim Behav* 1982;30:1053– 9.
147. Trandem N. Fatal attraction: Male spider mites prefer females killed by the mite-pathogenic fungus *Neozygites floridana*. *Journal of Invertebrate Pathology* Volume 128, June 2015, Pages 6-13. <https://doi.org/10.1016/j.jip.2015.04.002>
148. Ungerfeld R, et al. Homosexual behavior in male goats is more frequent during breeding season and in bucks isolated from females. *Hormones and Behavior*. Volume 65, Issue 5, May 2014, Pages 516-520.

<https://doi.org/10.1016/j.yhbeh.2014.04.013>

149. Ungerfeld, R., Lacuesta, L., Damián, J.P., Giriboni, J., 2013. Does heterosexual experience matters for bucks' homosexual mating behavior? *J. Vet. Behav.* 8, 471–474
150. Vasey PL. Same-sex sexual partner preference in hormonally and neurologically unmanipulated animals. *Ann Rev Sex Res* 2002;
151. Vasey PL. Sexual Partner Preference in Female Japanese Macaques. *Arch Sex Behav.* 2002 Feb 1;31(1):51–62
152. Vervaecke, H. and Roden, C. (2006) Going with the herd: same-sex interaction and competition in American bison. In *Homosexual Behaviour in Animals* (Sommer, V. and Vasey, P.L., eds), pp. 131– 153, Cambridge University Press
153. Walkden-Brown SW, Restall BJ, Norton BW, Scaramuzzi RJ. The “female effect” in Australian cashmere goats: effect of season and quality of diet on the LH and testosterone response of bucks to oestrous does. *J Reprod Fertil* 1994;100:521–31.
154. Woods V, Hare B. Bonobo but not chimpanzee infants use socio-sexual contact with peers. *Primates.* 2011 Apr;52(2):111-6. doi: 10.1007/s10329-010-0229-z.
155. Young LC, Zaun BJ, Vanderwerf EA. Successful same-sex pairing in Laysan albatross. *Biol Lett.* 2008 Aug 23;4(4):323–5
156. Zenchak JJ, et al. Sexual Partner Preference Of Adult Rams (*Ovis Aries*) As Affected By Social Experiences During Rearing. *Applied Animal Ethology*, 7 (1981) 157-167

Является ли гомосексуальное влечение врожденным?

Использованы материалы следующих авторов (указаны в алфавитном порядке); составитель Лысов В., Шатнер А.:

Dailey T.^{1,a}, Lysov V.², Mayer L.S.^{3,4,b}, McHugh P.R.^{3,5,b}, Shatner A.², Sprigg P.^{1,a}, Taylor T.^{6,c}, Whitehead N.E.^{7,d}

¹ Family Research Council, ² Общественно-инициативная группа «Наука за правду», ³ Johns Hopkins University, ⁴ Arizona State University, ⁵ Johns Hopkins Hospital, ⁶ University of Cambridge, ⁷ Hiroshima University,

^a Sprigg P, Dailey T. *Getting It Straight: What the Research Shows about Homosexuality*. Washington: Family Research Council, 2004

^b Mayer LS, McHugh PR. *Sexuality and Gender: Findings from the Biological, Psychological, and Social Sciences*. *The New Atlantis*, Number 50, Fall 2016.

^c Taylor T. *Twin Studies of Homosexuality*. Undergraduate Dissertation, Department of Experimental Psychology, University of Cambridge, 1992

^d Whitehead NE. *An antibody antibody? Re-examination of the maternal immune hypothesis*. *Journal of Biosocial Science*. 2007. doi: 10.1017/S0021932007001903

Ключевые выводы

(1) Гипотетический «ген гомосексуализма» не известен, он никем не открыт. (2) Исследования, лежащие в основе заявления о «врожденности гомосексуализма» имеют ряд методологических неточностей и противоречий, и не позволяют сделать однозначных выводов. (3) Даже имеющиеся исследования, цитируемые активистами движения «ЛГБТ+», говорят не о генетической детерминированности гомосексуальных склонностей, а в лучшем случае о комплексном влиянии, в котором генетический фактор предположительно обуславливает предрасположенность, в сочетании с влиянием окружающей среды, воспитанием и др. (4) Некоторые известные личности среди гомосексуального движения, в том числе учёные, критикуют заявления о биологической предопределенности гомосексуализма и говорят, что он обусловлен сознательным выбором.

Введение

Аргумент о том, что гомосексуальное влечение является врожденным — т.н. гипотеза о биологическом детерминизме гомосексуального влечения — является одним из фундаментальных в «ЛГБТ+»-движении. Лозунг «Born This Way»¹⁸, активно распространяемый в популярной культуре, побуждал многих неспециалистов думать, что биологический генез гомосексуализма является чем-то бесспорным и доказанным. Это не соответствует действительности.

Тезис биологического генеза гомосексуализма не совсем конкретен сам по себе — в его рамках существует, по крайней мере, два предположения, объясняющие механизм «врождённости» однополых сексуальных предпочтений: (А) гомосексуальное влечение обусловлено «особым геном» или генетической мутацией, другими словами гомосексуализм закодирован в ДНК человека и передаётся от поколения к поколению; (Б) гомосексуальное влечение обусловлено какими-либо нарушениями во время беременности (гормональными или иммунными), которые якобы действуют на плод в утробе матери и следствием которых является гомосексуальные предпочтения у ребёнка.

Таким образом, обсуждение гипотезы биологического детерминизма будет разделено на три части. В первой части будут критически рассмотрены аргументы о связи гомосексуализма и генов, во второй части будут критически рассмотрены аргументы о развитии гомосексуального влечения вследствие внутриутробных гормональных нарушений. В третьей части будет критически рассмотрена теория аутоиммунного генеза гомосексуального влечения

¹⁸с англ.: мы такими родились



Активисты разворачивают плакат с лозунгом во время демонстрации

Часть первая: «гей-гены»?

Заявление о генетической природе гомосексуализма строится на избирательном преподнесении одних данных и замалчивании других данных на фоне отсутствия у подавляющего большинства людей специализированных знаний о генетике. Науке не известен «ген гомосексуализма», он никогда, нигде и никем не был выявлен, хотя попыток было много.

Рассмотрим исследования, на основании которых активисты движения «ЛГБТ+» выдвигают этот аргумент. Прежде всего, стоит вкратце описать, при помощи каких основных методов учёные могут определить, является ли какое-нибудь свойство человека (признак) генетически обусловленным. К таким методам относятся исследования близнецов и молекулярно-генетический анализ.

Исследования близнецов

Исследование однояйцевых близнецов является адекватным методом исследования для оценки того, имеют ли какие-либо признаки генетическую основу. Для начала — что означает термин «однойяйцевые близнецы»?

Такие близнецы развиваются из одной и той же оплодотворённой яйцеклетки, которая разделяется на части, из которых развиваются отдельные организмы, являющиеся генетическими копиями друг друга. Гены у них совпадают на 100%, можно назвать их природными клонами. Однояйцевых близнецов также называют идентичными или монозиготными (гомозиготными) близнецами. Разнояйцевые близнецы образуются из разных яйцеклеток, оплодотворённых разными сперматозоидами. У них гены совпадают в среднем на 50%, может быть различный пол, рост, цвет глаз, волос и т.д. Разнояйцевых близнецов также называют неидентичными или дизиготными (гетерозиготными) или двуяйцевыми близнецами.

В исследовании близнецов изучается конкордантность (совпадение). Конкордантность признака — это вероятность проявления признака, который имеется у обоих близнецов. Если конкордантность какого-либо признака у однояйцевых близнецов высока, то можно сделать вывод, что данный признак, возможно, обусловлен генетическими факторами. Если же конкордантность признака у однояйцевых близнецов не превышает конкордантности у разнояйцевых близнецов, это указывает на то, что для формирования этого признака общая среда может быть более важным фактором, чем общие гены (Ярыгин 2003).

Необходимо уточнить, что именно показывает конкордантность. Она никоим образом не указывает на наличие какого-либо гена. Конкордантность какого-либо признака у близнецов указывает на степень наследуемости этого признака. Здесь стоит остановиться на значении слова «наследуемость» в близнецовых исследованиях. Наследуемость — это мера определения, насколько вариативность определённого признака в популяции (то есть насколько разным этот признак может быть от особи к особи) связана с ва-

риативностью генов в данной популяции. Однако, в близнецовых исследованиях, наследуемость не является мерой генетической детерминированности признака.

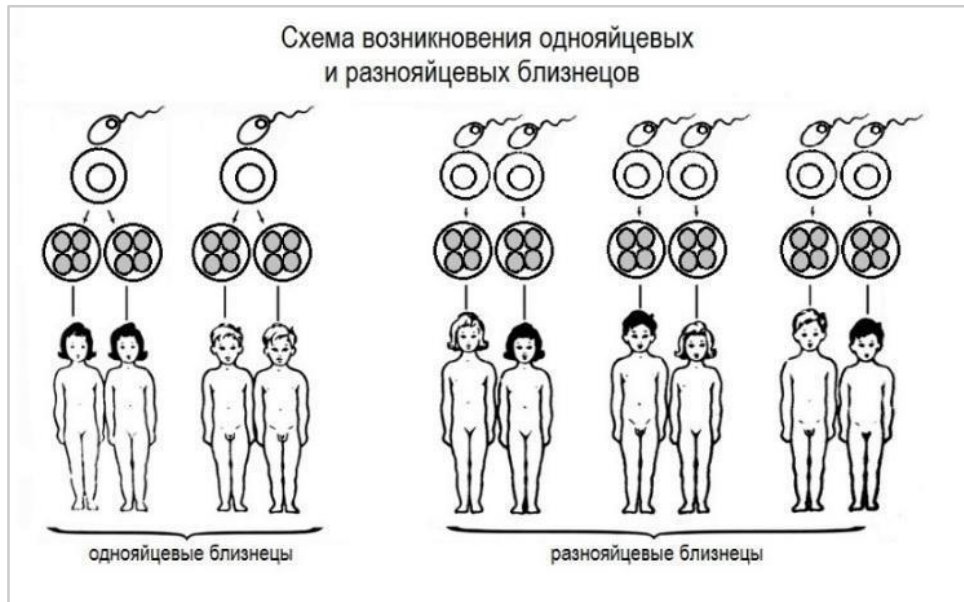

Идентичные и неидентичные близнецы

Признаки, которые почти полностью детерминированы генетически, могут характеризоваться очень низкими значениями наследуемости, в то время как признаки, практически не имеющие генетической основы, могут обнаружить высокие значения наследуемости. Например, количество пальцев — по пять на каждой конечности — у человека практически полностью детерминировано генетически. Но количество пальцев у человека отличается малой вариативностью, причем наблюдаемая вариативность в большинстве случаев объясняется такими негенетическими факторами, как аварии, что выливается в низкий коэффициент наследуемости признака. То есть, если вы найдёте тридцать пар близнецов, в которых у одного из них будет не пять пальцев на руке, то такое же количество пальцев у другого брата будет наблюдаться в крайне малом количестве пар, если будет вообще.

Напротив, некоторые культурные признаки могут отличаться высокой

наследуемостью. Например, если бы рассматривалось ношение серег в Америке в середине двадцатого века, то мы увидели бы, что ему свойственна высокая степень наследуемости, поскольку тогда оно сильно зависело от пола, что, в свою очередь, связано с наличием пар хромосом XX или XY, поэтому вариативность ношения серег сильно связана с генетическими различиями, несмотря на то, что это скорее культурный, а не биологический феномен. Например, если вы бы обследовали тридцать пар девушек близнецов, в которых одна из сестёр носит серьги, то в 100% случаев вторая также бы носила серьги. Сегодня коэффициент наследуемости ношения серег был бы ниже, чем в Америке в середине двадцатого века, не потому, что произошли изменения в генофонде американцев, а потому, что выросло количество мужчин, носящих серьги (Block 1995).

Одним из пионеров поведенческой генетики был американский психиатр немецкого происхождения Франц Йозеф Каллманн. В статье, опубликованной в 1952 году, он сообщил, что в 37 парах изученных им однояйцевых (монозиготных) близнецов, если один из близнецов был гомосексуалистом, то и второй также был гомосексуалистом, то есть степень конкордантности составила ошеломительные 100% (Kallmann 1952). Каллманн не указал, каким именно образом он проверил монозиготность участников своего исследования. Также автор не указал, каким именно образом он проводил набор участников для исследования, при этом в публикации указано: «поиск потенциальных участников был организован не только при помощи психиатрических, исправительных и благотворительных организаций, но и путём прямых контактов с подпольным гомосексуальным миром» (Kallmann 1952). Поэтому исследование Каллманна подверглось серьезной критике (Taylor 1992): Розенталь указал на преобладание индивидов с психиатрическими проблемами среди респондентов Каллманна (Rosenthal 1970), Ликкен

отметил диспропорциональное преобладание монозиготных близнецов в выборке Каллманна по сравнению с общей популяцией: (Lykken 1987).



Франц Йозеф Каллман. Источник: National Library of Medicine

Профессор Эдвард Стейн заключил, что выборка Каллманна «не была никоим образом представительной в плане гомосексуальной популяции» (Stein 1999). Более того, сам Каллманн признал, что считает полученные им результаты не более чем «статистическим артефактом» (Rainer 1960). В статистике выборки наподобие выборки в исследовании Каллманна, называются «удобными выборками» — они включают отбор объектов по критериям, которые удобны для исследователя. С помощью такой выборки нельзя научно сделать обобщение, потому что свойства такой выборки не отражают свойства генеральной совокупности.

Например, если опрос проводится в торговом центре ранним утром только один день, то его результаты не представляют мнения других членов общества, как это было бы, если бы опрос проводился в разное время суток и несколько раз в неделю. Например, если опросить покупателей в магазине, будут ли они покупать алкоголь, то в пятницу вечером, результат не будет

совпадать с результатам в воскресенье.

В 1968 году американские исследователи Хестон и Шилдс изучили конкордантность гомосексуализма в 7 парах однояйцевых близнецов. Участники исследования были найдены в регистре близнецов клиники Мэдсли (Madsley Twin Register) (Heston 1968). Все респонденты были психиатрическими пациентами. Авторы выявили конкордантность у однояйцевых близнецов в 43%. Это исследование также подверглось критике, в том числе и самими авторами, по причине наличия у участников психиатрических заболеваний и крайне малого размера выборки (Taylor 1992; Heston 1968).

Исследование Бэйли и Пилларда

Следующее исследование сексуального влечения среди близнецов провели в 1991 году Майкл Бэйли из Северозападного Университета и Ричард Пиллард из Бостонского Университета в Америке (Bailey 1991). Они исследовали конкордантность гомосексуализма у братьев разной степени родства. Было обследовано 56 пар однояйцевых близнецов, 54 пары разнояйцевых близнецов, 142 родных брата и 57 пар сводных братьев¹⁹. В таблице ниже представлены результаты их анализа.

¹⁹Вообще не родственники друг другу

Конкордантность гомосексуального влечения в зависимости от степени родства (<i>Bailey 1991</i>)		
Тип родства	Процент общих генов	Конкордантность
Однородные близнецы	100%	52%
Разнородные близнецы	50%	22%
Братья-неблизнецы	50%	9,2%
Сводные братья (не родственники)	Нет значимого сходства	11%

Бейли и Пиллард заявили, что, поскольку в 52% случаев второй брат в одной паре близнецов также имел гомосексуальные предпочтения, то «... гомосексуальные наклонности обусловлены генетическим влиянием...».

В исследовании Бейли и Пилларда, как и в предыдущих исследованиях близнецов, есть фундаментальные проблемы. Во-первых, если бы гомосексуализм был генетически обусловлен, конкордантность среди однородных близнецов была бы 100%, а не 52%, ведь их гены идентичны на 100%, а не на 52%. Риш в комментарии к статье Бейли и Пилларда отметил также то, что уровень совпадения среди генетически чужих людей — сводных братьев — был даже выше, чем среди биологических братьев-неблизнецов, что указывает на значимость влияния среды. (Risch 1993). Согласно принципам генетики, помимо 100%-го совпадения сексуального влечения у однородных близнецов, процент совпадения у разнородных близнецов и братьев-неблизнецов должен быть выше, чем, соответственно, 22% и 9,2% (см. таблицу ниже).

Кроме того, конкордантность однояйцевых близнецов (100% генетического сходства) отличается от конкордантности разнойцевых близнецов (50% генетического сходства) в 2.36 раза, но если сравнить конкордантность разнойцевых близнецов с конкордантностью братьев-неблизнецов (50% генетического сходства у обоих), получается практически та же разница: в 2.39 раза, что, опять же, указывает на более выраженное влияние среды, чем генетики (см. таблицу ниже).

Сравнение конкордантности между категориями (<i>Bailey 1991</i>)		
Сравниваемые категории	Разница в генетическом сходстве	Разница между конкордантностями
Однояйцевые близнецы и разнойцевые близнецы	В два раза больше общих генов	2.36
Разнойцевые близнецы и братья-неблизнецы	Нет разницы в проценте общих генов	2.39

Во-вторых, Бейли и Пиллард не подобрали произвольную выборку гомосексуалистов. То есть, они не включили в исследование людей согласно стандартам непредвзятого академического исследования: не заинтересованных в результатах, не знакомых друг с другом и т.д. Как пишет исследователь Бэрн:

«... Вместо этого, участники были набраны путём размещения объявлений в журналах для гомосексуалистов. Такой подбор участников является очень сомнительным, поскольку зависит от читательской аудитории подобных журналов и от мотивации тех, кто согласился участвовать. Подобный факт приводит к искажению результатов, например к тому, что количество близнецов-гомосексуалистов окажется завышенным. Почему? Потому что участники учитывали сексуальное поведение своих братьев-близнецов перед тем, как давали согласие на участие. А это ставит под

сомнение случайность выборки. Для научной доказательности выборка должна быть максимально случайной, то есть нужно было включить в исследование всех близнецов, а после этого провести анализ сексуального поведения ...» (Baron 1993).

В-третьих, как пишут в своём анализе исследователи Хаббард и Вальд:

«... тот факт, что конкордантность среди разнояйцевых близнецов — 22% — более чем в два раза превышает конкордантность среди простых братьев — 9,2% — свидетельствует о том, что причиной развития гомосексуализма является не генетика, а окружение. Ведь генетическая схожесть разнояйцевых близнецов является аналогичной схожести простых братьев. И если факторы среды и воспитания имеют такое большое влияние в случае разнояйцевых близнецов, то не вызывает удивления то, что среди однойяйцевых близнецов влияние окружения ещё выше. Ведь психологическое восприятие человека, имеющего идентичного брата-близнеца, неотрывно связано с этим близнецом ...» (Hubbard 1999).

Исследователи Биллингс и Беквирс в своей рецензии написали «... хотя авторы интерпретировали полученные результаты как доказательство генетической основы гомосексуализма, мы считаем, что результаты, как раз наоборот, свидетельствуют в пользу того, что факторы воспитания и среды влияют на развитие гомосексуализма» (Billings 1993, стр. 60).

Были ли повторены результаты Бейли и Пилларда?

Удалось ли кому-нибудь повторить (реплицировать) результаты Бейли и Пилларда — обнаружить конкордантность среди однойяйцевых близнецов хотя бы в 52%? В 2000 году сам Майкл Бейли попытался повторить своё исследование в большой группе близнецов в Австралии. Конкордантность гомосексуальных наклонностей была ещё меньше, чем в его первом исследовании. Среди однойяйцевых близнецов она была 20% для мужчин, и 24% для женщин, а среди разнояйцевых близнецов — 0% для мужчин, и 10% для женщин²⁰ (Bailey 2000).

²⁰По «строгому» критерию гомосексуальных наклонностей: 2 и более по т.н. шкале Кинси.



Профессор Дж. Майкл Бэйли.

Источник: Sally Ryan for The New York Times

В 2010 году шведский эпидемиолог Лянгстрём провёл сложное масштабное исследование сексуальной ориентации у близнецов, проанализировав данные нескольких тысяч пар однополых однойцевых и разнояйцевых близнецов (Långström 2010). Исследователи определяли гомосексуальные наклонности с точки зрения существования однополых сексуальных партнёров на протяжении жизни. Они рассчитали конкордантность по двум параметрам: по наличию хотя бы одного гомосексуального партнёра в течение жизни, и по общему количеству гомосексуальных партнёров в течение жизни. Показатели конкордантности в выборке были ниже, чем полученные в обоих исследованиях Bailey и соавт. (1991) и (2000). В группе участников, имевших хотя бы одного партнера того же пола, конкордантность у мужчин составила 18% у однойцевых, и 11% у разнояйцевых близнецов; у женщин — 22% и 17% соответственно.



*Профессор Никлас Лянгстрём.
Источник: Karolinska Institut*

Для общего количества сексуальных партнеров показатели конкордантности у мужчин составили 5% у однояйцевых, и 0% у разнояйцевых близнецов; у женщин — 11% и 7% соответственно. У мужчин средовыми факторами, оказывающими влияние лишь на одного близнеца из пары, объясняются 61% и 66% дисперсии, соответственно, в то время как средовыми факторами, общими для близнецов, дисперсия вообще не объясняется. Уникальные средовые факторы отвечали за 64% и 66% дисперсии, соответственно, в то время как общие средовые факторы отвечали за 17% и 16% соответственно (Långström 2010).

В 2002 году исследователи Питер Бирмен из Колумбийского Университета и Ханна Брюкнер из Йельского Университета Америки провели обширное и репрезентативное исследование с большим количеством участников (Bearman 2002).



*Профессор Ханна Брюкнер.
Источник: hannahbrueckner.com*

Они получили ещё более незначительные уровни конкордантности гомосексуальных наклонностей: 6,7% в парах однойцевых близнецов, 7,2% у разнойцевых близнецов, и 5,5% у обычных братьев. Бирмен и Брюкнер пришли к заключению, что были найдены:

«... существенные доказательства в пользу модели социализации на индивидуальном уровне..., наши результаты говорят о том, что воспитание детей по принципу половой нейтральности, без чёткой установки половой принадлежности ребёнка, имеет влияние на формирование гомосексуальных наклонностей ...» (Beartman 2002).

В отличие от только что рассмотренных работ, психиатр Кеннет Кендлер вместе с коллегами провёл большое близнецовое исследование, используя вероятностную выборку, состоящую из 794 пар близнецов и 1380 обычных братьев и сестер (Kendler 2000). Авторы пришли к заключению, что полученные ими результаты «предполагают, что генетические факторы могут оказывать сильное влияние на сексуальную ориентацию». Исследование, однако, было недостаточно адекватным, чтобы делать такие серьезные выводы о степени влияния генов на сексуальность: всего в 19 из 324 пар однойцевых близнецов был выявлен человек с гомосексуальными наклонностями, при этом у 6 из 19 пар гомосексуальные наклонности были конкордантными (наблюдались и у второго брата); в 15 из 240 пар однополых разнойцевых близнецов обнаружился по крайней мере один человек с гомосексуальными наклонностями, при этом 2 из 15 пар были конкордантными. Тот факт, что только в 8 из 564 пар близнецов обнаружилось совпадение гомосексуальных наклонностей (1,4%), ограничивает возможность использования этих результатов для серьезного сравнения однойцевых и разнойцевых близнецов.

Необходимо учитывать, что однойцевые близнецы окружены практически одинаковой средой — ранние привязанности, отношения с другими

детьми и т.д. — в сравнении с разнояйцевыми близнецами и обычными братьями и сестрами. Поскольку однояйцевые близнецы похожи внешне и по характеру, одинаковое отношение к ним бывает чаще, чем к разнояйцевым близнецам и обычным братьям и сестрам. Следовательно, в некоторых случаях более высокий коэффициент конкордантности можно объяснить скорее средовыми, чем генетическими факторами.



Профессор Кеннет Кендлер.

Источник: Virginia Commonwealth University.

По мнению психиатра Джеффри Сэтиновера (Satinover 1996) факторы, которые комплексно влияют на формирование сексуального поведенческого типа человека, можно разделить на пять категорий:

внутриутробные (пренатальные) эффекты, такие как концентрация гормонов;

внеутробные (постнатальные) физические эффекты, такие как травмы и вирусные инфекции;

внеутробные переживания, такие как взаимодействия в семье, образование;

внеутробный опыт, например закрепляющий эффект стереотипного повторяющегося поведения;

выбор.



*Доктор Джеффри Сэтиновер.
Источник: ihrc.ch*

Отсутствие 100% конкордантности у идентичных однояйцевых близнецов говорит не только о том, что влияние генетических факторов ничтожно, но и о том, что негенетические факторы не могут быть исключительно внутриутробными. Ведь если бы это было так, то конкордантность все равно была бы близкой к 100%, поскольку на идентичных близнецов действуют одни и те же факторы внутриутробной среды” (Satinover 1996, стр. 97).

Если гены и играют роль в формировании предрасположенности людей к определённым сексуальным желанием и моделям поведения, то все указанные исследования позволяют с уверенностью сказать, что влиянием генетических факторов эта тема не исчерпывается. Подводя итог исследованиям близнецов, можно с уверенностью заключить, что наукой не доказано, что сексуальное влечение вообще и гомосексуальные наклонности в частности детерминированы генами человека.

Молекулярно-генетические исследования

Изучая вопрос об участии генетики в формировании гомосексуальных наклонностей и, по возможности, степени этого участия, до сих пор мы рассматривали исследования, в которых методами классической генетики определяется наследуемость признака (в конкретном случае гомосексуаль-

ного влечения), однако в них не ставилась задача установить, какие конкретные гены отвечают за данный признак. В то же время, генетику можно изучать и с помощью т.н. молекулярных методов, которые дают возможность определять, какие конкретно генетические варианты связаны с физическими или поведенческими признаками.

Исследование Дина Хеймера

Одну из первых попыток провести молекулярно-генетический анализ гомосексуальных наклонностей предприняли Дин Хеймер и его коллеги из национального института здоровья в Мэриленде, в Америке (Hamer 1993). Хеймер исследовал семьи с идентичными близнецами мужского пола, в которых хотя бы один из близнецов имел однополое влечение. Среди всего количества семей Хеймер выявил 40, где у брата-гомосексуалиста другой брат также был гомосексуалистом, и провел исследование их ДНК на предмет наличия схожих участков. Подобное исследование называется «исследование сцепленного наследования» — по английски «genetic linkage study».

В исследовании сцепленного наследования производится следующее: в группе обследуемых, обладающих общим известным признаком, проводится анализ на наличие схожих участков ДНК — они называются маркерами. Если обнаружится, что в группе обследуемых высокое количество маркеров расположено в одном и том же участке ДНК, то можно предположить, что все эти маркеры наследуются «вместе» — сцепленно — то есть, возможно входят в состав какого-нибудь гена (Pulst 1999).

Хеймер заявил, что в 33 парах из 40 у братьев-гомосексуалистов совпадает участок на половой X-хромосоме, который он назвал «Xq28». Хеймер сделал вывод, что участок Xq28 содержит гены, обуславливающие гомосексуальные наклонности.



*Дин Хеймер (слева) и Майкл Бейли –
авторы спорных статей –
на конференции по генетике и сексуальности,
май 1995 (Finn 1996)*

Прежде всего, необходимо отметить, что результаты Хеймера очень часто неправильно интерпретируют. Многие думают, что Хеймер обнаружил идентичный участок ДНК — Xq28 — во всех 33 парах, у всех 66 мужчин, но на самом деле было обнаружено совпадение нуклеотидных последовательностей участка Xq28 между братьями в каждой паре близнецов, при этом последовательность Xq28 во всех парах не была идентичной — Хеймер не обнаружил пресловутого «гей-гена».

У этого исследования имеется ряд существенных недостатков. Хеймер не проверил совпадение Xq28 в парах близнецов с гетеросексуальным влечением, а только у гомосексуалистов (Вупе 1994). Если бы он не обнаружил этого участка у братьев-гетеросексуалов, а только у гомосексуалистов — это говорило бы о результате в пользу его вывода. Однако, если бы он обнаружил Xq28 и у братьев гетеросексуалов, его выводы приобрели бы нулевое значение (Horton 1995). Также, как отметили исследователи Фаусто-Стерлинг и Балабан, в выборке Хеймера присутствует неполный объём данных: из 40 случаев только в 15 были непосредственно измерены характеристики

гетерозиготности ДНК; в остальных 25 случаев данные были косвенно рассчитаны (Fausto-Sterling 1993). Только в 38% случаев Хеймер и соавторы прямо измерили уровень гетерозиготности материнской X-хромосомы, а в 62% они просто рассчитали его, исходя из доступных баз данных.

Следует упомянуть следующий эпизод, связанный с публикацией Хеймера 1993 года. В 1995 году в журнале «New York Native» вышла статья под заголовком «Исследование «генов» гомосексуализма не выдержало проверки: журналист Джон Крюдсон из «Chicago Tribune» раскрыл вероятный научный подлог, совершенный исследователем» (Chicago Tribune 1995). В статье указывается, что работа Хеймера подверглась серьёзной критике со стороны различных учёных за то, что Хеймер не выполнил контрольную проверку наличия Xq28 и у братьев гетеросексуалов. Среди критиков были известные биологи и генетики Ричард Левонтин и Рут Хаббард из Университета Гарварда (Chicago Tribune 1995). Более того, в той же статье указывается, что Федеральное Бюро по Этике Национального Института Здоровья изучает жалобу одного из молодых сотрудников лаборатории Хеймера, имя которого не называется, который сообщил о подтасовке результатов, допущенных Хеймером в его исследовании: согласно заявлению этого сотрудника, Хеймер сознательно исключил из публикации результаты, свидетельствовавшие о необоснованности теории о генетической предопределённости гомосексуальных склонностей (Chicago Tribune 1995). Спустя несколько месяцев после публикации статьи в «New York Native» в журнале «Scientific American» вышла ещё одна статья, подтверждающая факт и причину проведения расследования Федерального Бюро по Этике в отношении Хеймера (Horgan 1995, стр. 26). Национальный Институт Здоровья не предал гласности результаты расследования, однако Хеймер спустя некоторое время был переведён в другой департамент. Следует также отметить, что

Хеймер провёл свое исследование «гена гомосексуализма» на средства гранта, который вообще-то был выделен для изучения саркомы Капоши — ракового заболевания кожи, часто поражающего больных СПИДом гомосексуалистов (Mukherjee 2016, стр. 375). Валидность публикации Хеймера зависела от того, сможет ли независимая группа исследователей получить те же результаты? Подобного не случилось.

Gay Genes, Revisited
Doubts arise over research on the biology of homosexuality

In recent years, two studies published in *Science* seemed to provide dramatic evidence that male homosexuality has biological underpinnings. In 1991 Simon LeVay, then at the Salk Institute for Biological Studies in San Diego, reported finding subtle but significant differences between the brains of homosexual and heterosexual men. Two years later a group led by Dean H. Hamer of the National Cancer Institute linked male homosexuality to a gene on the X chromosome, which is inherited exclusively from the mother.

Both announcements made headlines worldwide. LeVay and Hamer appeared on talk shows and wrote books. They also co-authored an article published in this magazine in May 1994. But LeVay's finding has yet to be fully replicated by another researcher. As for Hamer, one

Ebers and an associate, George Rice, have also analyzed the pattern of sexual orientation in 400 families with one or more gay males and found no evidence for the X-linked, mother-to-son transmission posited by Hamer.

Meanwhile one scientist has tried to replicate LeVay's claim about differences between the brains of gay men and their straight counterparts. LeVay asserted that a minute region of the hypothalamus called the interstitial nucleus was smaller in male homosexuals than in straight men and similar in size to the nucleus of females. LeVay speculated that biological fac-

easier to obtain the brains of young males for research, because their mortality rates are so much higher than those of females. As a result, female brains may have been stored longer in a preservative, thus shrinking the interstitial nucleus and other features. Byne has chosen not to publish his results until he can rule out this and other possibilities. He is also collecting brains for a comparison of gay and straight males.



Публикация в журнале "Scientific American"

Репликабельность результатов Хеймера

В 1999 году группа исследователей из Университета Западного Онтарио под руководством учёного по фамилии Райс провела аналогичное (по методу «genetic linkage») исследование среди 52 мужчин-гомосексуалистов (Rice 1999). Авторы не смогли повторить полученные Хеймером результаты и заключили: «результаты нашего исследования не выявили никаких подтверждений связи мужского гомосексуализма и генов».

Затем в 2005 году было проведено новое исследование с участием Дина Хеймера (Mustanski 2005). Авторы не обнаружили статистически значимой

связи Xq28 с гомосексуальными наклонностями, однако заявили, что обнаружили «интересную корреляцию» уже для других участков (на 7-й, 8-й и 10-й хромосомах).

Однако и эти результаты не получилось повторить в другом исследовании в 2009 году, когда группа исследователей из Оксфорда в Англии и Университета Онтарио в Канаде провела исследование 55 семей, в которых были мужчины-гомосексуалисты: был собран генетический материал у 112 участников и проведён полногеномный поиск ассоциаций с включением 6000 генных маркеров (Ramagopalan 2010). В результате анализа не было выявлено статистически значимой связи генетических маркеров и гомосексуализма.

В 2015 году группа авторов из разных научных центров в Америке по результатам полногеномного поиска ассоциаций заявила, что обнаружила значимую связь для участка на 8-й хромосоме и менее значимую для Xq28 (Sanders 2015). В выводах в своей статье авторы признали, что «генетическое влияние на гомосексуальные наклонности далеко от того, чтобы быть определяющим... скорее всего это влияние в составе мультифакториальной причины».

В 2017 году та же группа авторов применила более современный и точный метод под названием полногеномный поиск ассоциаций²¹. В основе поиска полногеномных ассоциаций используется технология секвенирования генома (считывание информации с ДНК) для определения конкретных особенностей ДНК, которые могут быть связаны с исследуемым признаком. Учёные исследуют миллионы генетических вариантов у большого количества индивидов, обладающих общим признаком, и индивидов, у которых

²¹англ. «GWAS, Genome-Wide Association Studies»

этого признака нет, и сравнивают частоту генетических вариантов среди обеих групп. Предполагается, что те генетические варианты, которые встречаются чаще среди обладателей признака, чем среди не имеющих его, каким-то образом связаны с этим признаком. На этот раз были обнаружены статистически значимые связи для участков на 13-й и 14-й хромосомах (Sanders 2017).



Алан Сэндерс. Источник: NorthShore University

Исследование Sanders и коллег (2017) не обнаружило ген, обуславливающий гомосексуальные наклонности, и не доказало их генетическую обусловленность (авторы сами отрещиваются от этого), также оно не подтвердило результаты Хеймера 1993 года, положившие начало долгой канители с генами гомосексуализма. Одним из выводов данной публикации было предположение о том, что все вышеперечисленные генетические варианты могут влиять на **предрасположенность** к гомосексуальным наклонностям (Sanders 2017, стр. 3).

Руководитель проекта по расшифровке генома человека Фрэнсис Коллинз пишет следующее:

«Близкая к 20% вероятность того, что идентичный близнец гомосексуального мужчины тоже будет гомосексуалистом (по сравнению с 2–4% в общей популяции) указывает на то, что сексуальная ориентация находится под влиянием генов, но не заложена в ДНК, а любые вовлечённые гены представляют предрасположенность но не предрешённость ...» (Collins 2006).

Самое крупное исследование по методу полногеномного поиска ассоциаций, ставившее целью определить генетические варианты, ассоциированные с гомосексуальными наклонностями, было представлено на ежегодной конференции Американского общества генетики человека в 2012 году (Drabant 2012). В результате полногеномного поиска не было обнаружено значимых связей для гомосексуальных наклонностей у представителей обоих полов. При этом были обследованы много тысяч индивидов из базы данных компании «23andMe».

Эпигенетика

В 2015 году группа исследователей из Калифорнийского университета Лос-Анджелеса представила на конференции Американского общества генетики человека резюме²², в котором утверждалось, что исследователи смогли идентифицировать сексуальные предпочтения на основании эпигенетических маркеров с точностью в 67% (Ngun et al. 2015). Для привлечения максимального внимания к своей работе авторы даже организовали пресс-релиз с привлечением прессы (ASHG 2015). Новость моментально разлетелась по заголовкам мейнстримных газет, несмотря на откровенную противоречивость исследования и сомнительный способ медиатизации (Yong 2015).

Эпигенетика — это наука, изучающая явления, при которых за счёт влияния механизмов, не затрагивающих изменение последовательности ДНК в генах, изменяется экспрессия генов. Другими словами, эпигенетические процессы — это такие процессы, при которых на степень проявления генов (то есть на физиологические свойства организма) влияют другие факторы. На проявление генов (экспрессию) могут влиять пространственная конфигурация молекулы ДНК, а эта конфигурация определяется специальными регулируемыми белками-ферментами, связанными с ДНК. Одним из

²²в научном сообществе принята практика представления резюме на конференциях – короткой статьи, обычно размером в 150 – 250 слов – за которым следует публикация полноценной статьи в журнале

механизмов влияния является метилирование ДНК. Комбинация из регулирующих белков и ДНК называется эпигенетическим маркером.

Young и коллеги заявили, что основной целью их исследования была проверка возможности определения «сексуальной ориентации» индивида по эпигенетическим маркерам. С этой целью они изучили образцы ДНК 37 пар идентичных братьев-близнецов, в каждой из этих пар один брат был гомосексуалистом, и у 10 пар идентичных братьев-близнецов, в каждой из которых оба брата были гомосексуалистами. Как указано в резюме, исследователи изучили множество классификационных моделей (гетеросексуал vs. гомосексуалист) с использованием компьютерного статистического алгоритма «FuzzyForest» и в конечном итоге отобрали модель с наилучшими показателями, включающую 5 эпигенетических маркеров, которая верно классифицировала объекты в 67% случаев. Авторы предположили, что сексуальные предпочтения контролируются данными 5 эпигенетическими маркерами. Однако подобная интерпретация вызвала, мягко говоря, шквал критики со стороны экспертов (Science Media Center 2015, Greally 2015, Yong 2015, Gelman 2015, Briggs 2015). Большие сомнения вызвали как методология (крайне низкая мощность выборки, сомнительный статистический подход с высоким риском ложноположительных результатов и др.), так и его интерпретация. Джон Грилли из Центра эпигеномики при Колледже медицины Альберта Эйнштейна заметил, комментируя ажиотаж вокруг исследования Ngun и коллег:

«... Не говоря лично о нём или его коллегах, но если мы хотим сохранить эту область науки, мы не можем больше позволить плохим эпигенетическим исследованиям пользоваться доверием. Под «плохими» я имею в виду неинтерпретируемые. ...» (Greally 2015).



Джон Грилли. Источник: PLOS.org

В конечном итоге была даже поставлена под сомнение объективность рецензентов, которые пропустили данное резюме для презентации на конференции, а статья, естественно, нигде не была опубликована.

Почему же результаты молекулярно-генетических исследований такие противоречивые — изменчивые и непостоянные?

Ограниченная роль генетики

Свидетельства в пользу генетической природы гомосексуальных наклонностей несостоятельны. Науке не известен «ген гомосексуализма». В начале текущего века был запущен масштабный международный проект «Human Genome Project» — Проект Генома Человека. В его рамках было произведено составление генетических карт человека — какой ген, на какой хромосоме расположен, какие белки кодирует и т.д. Любой может проверить — там не указано никаких генов гомосексуализма (Human Genome Resources at NCBI).

Вот что пишут в своей работе Майер и МакХью:

«...Как не раз подтверждалось в отношении поведенческих свойств человека, возможно влияние генетического фактора на тенденцию к гомосексуальным наклонностям или поведенческим моделям. Фенотипическое проявление генов обычно зависит от средовых факторов — различное окружение приводит к формированию разных фенотипов даже для одинаковых генов. Поэтому, даже если некоторые генетические факторы и влияют на

гомосексуальные наклонности, всё же сексуальные предпочтения и склонности также подвержены влиянию ряда средовых факторов, включая такие социальные стресс-факторы, как психологическое и физическое насилие и сексуальные домогательства. Чтобы получить более полную картину формирования сексуальных интересов, желаний и влечений, необходимо учитывать факторы развития, окружения, опыта, социума и воли. (Например, социальными генетиками была зафиксирована косвенная роль генов в поведении со сверстниками, указывающая на то, что внешность человека может влиять на принятие или отторжение в определенной социальной группе (Ebstein 2010).

«...Как не раз подтверждалось в отношении поведенческих свойств человека, возможно влияние генетического фактора на тенденцию к гомосексуальным наклонностям или поведенческим моделям. Фенотипическое проявление генов обычно зависит от средовых факторов — различное окружение приводит к формированию разных фенотипов даже для одинаковых генов. Поэтому, даже если некоторые генетические факторы и влияют на гомосексуальные наклонности, всё же сексуальные предпочтения и склонности также подвержены влиянию ряда средовых факторов, включая такие социальные стресс-факторы, как психологическое и физическое насилие и сексуальные домогательства. Чтобы получить более полную картину формирования сексуальных интересов, желаний и влечений, необходимо учитывать факторы развития, окружения, опыта, социума и воли. (Например, социальными генетиками была зафиксирована косвенная роль генов в поведении со сверстниками, указывающая на то, что внешность человека может влиять на принятие или отторжение в определенной социальной группе (Ebstein 2010).

Современной генетике известно, что гены влияют на диапазон интересов индивида и его мотивацию и, соответственно, косвенно влияют на поведение. Хотя гены могут таким образом склонить человека к определенному поведению, их способность непосредственно контролировать действия, независимо от широкого спектра других факторов, весьма и весьма маловероятна. Их влияние на поведение более тонко и зависит от воздействия факторов окружающей среды ...» (Mayer 2016).

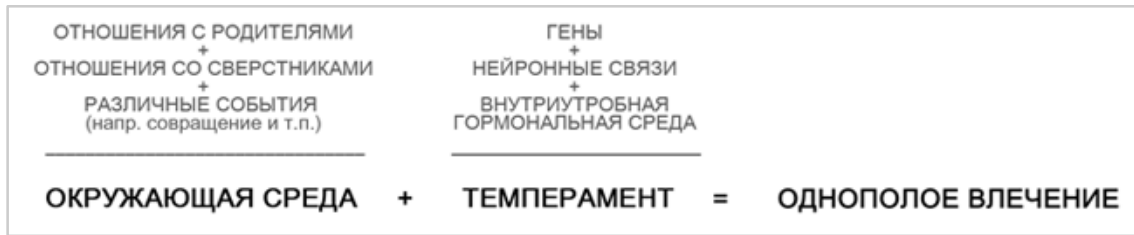

Совокупность факторов, которые могут привести к формированию однополого влечения. Источник: David Blakeslee, Psy. D., quoted by Dr. Julie Hamilton

К врождённым факторам, которые могут повлиять на ориентацию, относятся такие качества темперамента, как мягкий и ранимый характер, повышенная эмоциональная чувствительность, застенчивость, пассивность и т.д. Сами исследователи, результаты которых используются в риторике активистов «ЛГБТ+»-движения, не берут на себя смелость утверждать, что гомосексуализм определён генами, в лучшем случае они считают, что однополое влечение связано с сочетанием биологических и экологических факторов, где последние играют главную роль. О том, что гомосексуализм является «врождённым», мы слышим главным образом в голливудских фильмах, рейтинговых ток-шоу, песнях или в комментариях в соцсетях. Однако в научном сообществе фактически нет ни одного добросовестного исследователя, который скажет, что нашёл генетическую или какую-либо другую биологическую причину гомосексуального влечения.

Исследования, направленные на попытку определения того, существуют ли гены (в частности, на участке Xq28), связанные с однополым сексуальным влечением. Составитель: В. Лысов (2018)				
Источник и выборка	Метод анализа	Результаты, согласно публикации	Получены ли данные о связи маркеров Xq28 с гомосексуальным влечением?	Другие результаты
<u>Dean Hamer et al. 1993</u> 40 семей, каждая из которых состояла из пробанда-гомосексуалиста и отобранных среди его родственников по материнской линии гомосексуалистов	изучение сцепленного наследования	в 33 случаях из 40 семей, генетические маркеры, расположенные на участке q28 хромосомы X, совпадали	условно , однако методы и интерпретация критикуются коллегами: Baron 1993; Pool 1993; Fausto-Sterling et al. 1993; Sharp 1993; Byne 1994; McLeod 1994; Norton 1995; сам Хеймер подозревался в подлоге: <u>Horgan 1995</u>	-
<u>Jennifer Macke et al. 1993</u> 36 семей, каждая из которых состояла из пробанда-гомосексуалиста и его родственников, среди которых был хотя бы один брат-гомосексуалист	поиск генов-кандидатов – ген андрогенового рецептора (X-хромосома)	в выборке не обнаружено никаких статистически значимых связей	-	нет связи с геном андрогенового рецептора (X-хромосома)
<u>Stella Hu et al. 1995</u> (научная группа Dean Hamer) 33 семьи, каждая из которых состояла из пробанда-	изучение сцепленного наследования	в 22 случаях из 32 семей, генетические маркеры, расположенные на участке q28 хромосомы X,	условно , см. Hamer 1993	-

гомосексуалиста и его родственников, среди которых был хотя бы один брат-гомосексуалист		совпадали		
<u>George Rice et al. 1999</u> 46 семей, каждая из которых состояла из пробанда-гомосексуалиста и его родственников, среди которых был хотя бы один брат-гомосексуалист	изучение сцепленного наследования	генетические маркеры, расположенные на участке q28 хромосомы X, не совпадали	нет	-
<u>Michael DuPree et al. 2004</u> (научная группа Dean Hamer) 144 семей, каждая из которых состояла из пробанда-гомосексуалиста, у которого был хотя бы один брат-гомосексуалист	поиск генов-кандидатов – ген ароматазы CYP15 (15-я хромосома)	в выборке не обнаружено никаких статистически значимых связей	-	нет связи с геном ароматазы CYP15 (15-я хромосома)
<u>Mustanski et al. 2005</u> (научная группа Dean Hamer) 146 семей (включая семьи из исследований Hamer 1993 и Hu 1995), каждая из которых состояла из пробанда-гомосексуалиста, у которого был хотя бы один брат-гомосексуалист	полногеномное изучение сцепленного наследования	в выборке обнаружена статистически значимая связь с маркером на 7-й хромосоме, и, по выражению авторов, «близость к критериям вероятной значимости» для маркеров на 8-й и 10-й хромосомах.	нет	связь с маркерами на 7-й хромосоме согласно критериям Лэндера и Кругляка (1995) лучший показатель LOD* равнялся 3,45
<u>Sreeram Ramagopalan et al.</u>	полногеномное изучение	в выборке не обнаружено	нет	не обнаружено связей с

<p><u>2010</u> (научная группа George Rice) 55 семей, каждая из которых состояла из пробанда-гомосексуалиста, у которого был хотя бы один брат-гомосексуалист</p>	<p>сцепленного наследования</p>	<p>никаких статистически значимых связей</p>		<p>маркерами на 7-й хромосоме согласно критериям Лэндера и Кругляка (1995)</p>
<p><u>Binbin Wang et al. 2012</u> группа из 361 мужчины-гомосексуалиста и контрольная группа из 319 гетеросексуальных мужчин</p>	<p>поиск генов-кандидатов – ген «звукового ежа» sonic hedgehog (SHH) (7-я хромосома)</p>	<p>в выборке не обнаружено никаких статистически значимых связей</p>	<p>-</p>	<p>обнаружена статистически значимая межгрупповая разница по соотношению мутаций в позиции rs9333613 гена, которая была интерпретирована авторами как «наличие возможной связи между мутациями в гене и однополым влечением»</p>
<p><u>Emily Drabant et al. 2012</u> 7887 мужчин и 5570 женщин (не состоящих в родственной связи), у которых было определено половое влечение и самоидентификация согласно опроснику Кляйна</p>	<p>полногеномный поиск ассоциаций</p>	<p>в выборке не обнаружено статистически значимых (5×10^{-8}) ассоциаций</p>	<p>нет</p>	<p>не обнаружено статистически значимых связей</p>
<p><u>Sanders et al. 2015</u> 384 семьи, каждая из которых состояла из пробанда-гомосексуалиста, у которого был хотя бы один брат-</p>	<p>полногеномное изучение сцепленного наследования</p>	<p>в выборке обнаружена статистически значимая связь с маркером на 8-й хромосоме и вероятная связь с Xq28</p>	<p>условно : согласно критериям Лэндера и Кругляка (1995) лучшие показатели LOD для маркеров Xq28 равнялись</p>	<p>связь с маркерами на 8-й хромосоме согласно критериям Лэндера и Кругляка (1995) лучший показатель LOD</p>

гомосексуалист			2,99, что соответствует предположительной значимости («suggestive significance»)	равнялся 4,08
<i>Sanders et al. 2017</i> группа из 1077 мужчины-гомосексуалиста и 1231 гетеросексуальных мужчины (те же самые испытуемые, что и в Sanders et al. 2015)	полногеномный поиск ассоциаций	в выборке не обнаружено статистически значимых (5×10^{-8}) ассоциаций	нет	не обнаружено статистически значимых связей. Авторы отметили, что значения, приближающиеся к значимым, получены для маркеров на 13-й и 14-й хромосомах
*LOD = multipoint logarithm of the odds см. Nyholt DR. All LODs Are Not Created Equal. Am J Hum Genet. 2000 Aug; 67(2): 282–288. http://doi.org/10.1086/303029 . Статистически значимый показатель LOD в генетических исследованиях равняется ≥ 3 ,				

По меткому выражению одного из американских блогеров «...попытки биологически объяснить гомосексуализм похожи на айфоны — каждый год появляется новый...» (Allen 2014). В конечном итоге, вероятно, с точки зрения популяризаторов гомосексуальных наклонностей, лозунг «Probably born predisposed»²³ имеет совершенно иной пропагандистский эффект.

²³англ.: вероятно родился с предрасположенностью



Лозунг активистов, более или менее отражающий реальность

Имели место попытки обнаружить «ген алкоголизма» (The recovery village 2017; NIAAA 2012), и «ген убийцы» (Davis 2016; Parshley 2016), однако, как и в случае с «геном гомосексуализма», не обнаружено никаких свидетельств в пользу заявления о том, что «такими рождаются». Адекватному человеку не придёт в голову идея, с одной стороны, оправдывать алкоголизм и убийства влиянием генов — ведь эти явления обусловлены выбором, а не предопределены. Первопроходец истории с «геном гомосексуализма» Дин Хеймер имеет, очевидно, и превосходный коммерческий талант, умело действуя в рамках общественной моды. Выждав короткое время после публикации своей статьи 1993 года, Хеймер издаёт книгу «Наука о страсти: поиск генов гомосексуализма и биология поведения», произведшую фурор в среде движения «ЛГБТ+» (Hamer 1994) и принёсшую ему немалую прибыль. Спустя десять лет Хеймер производит новую сенсацию, выпуская книгу под названием «Ген Бога: как вера предопределена нашими генами» (Hamer 2004), в которой он изложил своё мнение о том, что верующие люди — это чуть ли не генетические мутанты (В.Л.: забавно наблюдать подобную

избирательность по отношению к двум генетическим гипотезам: предполагаемая генетическая обусловленность гомосексуальных наклонностей преподносится в положительном свете, как данность, а предполагаемая связь генов и религии — в отрицательном, как мутация.). Естественно, никакого подтверждения гипотезам Хеймера не обнаружено и по сей день, однако его теория была также очень тепло встречена в сообществе «ЛГБТ+», американский журнал «Time» даже выпустил специальную обложку по этому случаю.



Time, выпуск 29.11.2004

Впоследствии Дин Хеймер оставил науку и сосредоточился на общественно-политической деятельности: вместе со своим «мужем» Джозефом Уилсоном (The New York Times 2004) он основал киностудию «QWaves», специализирующуюся на продукции, ориентированной на движение «ЛГБТ+» (Huffpost 2017).

Известный биолог и популяризатор науки Ричард Докинз философски характеризует гипотезу генетической детерминированности гомосексуализма:

«... Одни вещи, обусловленные средой, просто изменить. Другие — сложно. Подумайте о том, как крепко мы связаны с акцентом нашего детства: взрослый иммигрант всю жизнь носит ярлык иностранца. Здесь налицо го-

раздо более строгий детерминизм, чем в действии большинства генов. Интересно было бы узнать статистическую вероятность того, что ребенок, подвергшийся определенному влиянию среды, например религиозному воспитанию в монастыре, сможет впоследствии избавиться от этого влияния. Было бы столь же интересно узнать статистическую вероятность того, что мужчина, в X-хромосоме которого на участке Xq28 имеется определенный ген, окажется гомосексуалистом. Простая демонстрация того, что существует ген, “ведущий” к гомосексуальности, оставляет вопрос о значении этой вероятности почти полностью открытым. У генов нет монополии на детерминизм ...» (Dawkins 2004, стр. 104).

Один из виднейших деятелей отечественной сексологии профессор Георгий Степанович Васильченко, говоря о причинах формирования гомосексуальных наклонностей указывает на следующее:

«... Однако нарушения дифференциации мозга и гормональные сдвиги не определяют формирования гомосексуального влечения, а становятся почвой для искажений полового самосознания и полоролевого поведения, которые повышают риск возникновения гомосексуализма. Нейроэндокринное обеспечение является лишь энергетическим компонентом либидо. Становлению гомосексуализма способствуют также этиологические факторы и патогенетические механизмы, свойственные перверсиям в целом ...» (Васильченко 1990, стр. 430).

Часть вторая: гормоны?

Помимо влияния генетики, активисты движения «ЛГБТ+» указывают на якобы внутриутробное воздействие как предполагаемый механизм биологического генеза гомосексуального влечения. Подразумевается, что в период нахождения плода в материнской утробе на плод действует какой-то фактор (гормоны или иммунные антитела), который нарушает нормальный процесс его развития, что в дальнейшем приводит к развитию гомосексуального влечения.

Для проверки гипотезы гормонального воздействия на формирование сексуального предпочтения исследуется взаимосвязь концентрации внутри-

утробных гормонов на физическое развитие и формирование в раннем детстве поведения, типичного для мальчиков или типичного для девочек. Экспериментальное моделирование гормонального внутриутробного дисбаланса, естественно, по этическим и практическим соображениям на человеке не проводится, поскольку гормональные нарушения приводят к значительным анатомическим и физиологическим отклонениям, такое возможно лишь на лабораторных животных²⁴. Тем не менее, определённый процент людей рождается с гормонально обусловленной патологией — нарушениями полового развития (НПР), и в их популяции представляется возможность изучить взаимосвязь гормонального дисбаланса с поведением. Для начала следует вкратце перечислить основные моменты внутриутробных гормональных эффектов.

Считается, что периоды наибольшей реакции на гормональное окружение имеют место во время созревания плода. Например, известно, что максимальное воздействие тестостерона на мужской плод происходит с 8 до 24 недели, а затем повторяется в период с рождения приблизительно до трёх месяцев (Hines 2011). В течение всего периода созревания эстрогены поступают из плаценты и кровеносной системы матери (Albrecht 2010). Исследования на животных показывают, что периодов чувствительности для разных гормонов может быть множество, что присутствие одного гормона может повлиять на действия другого гормона, а чувствительность рецепторов этих гормонов может повлиять на их действия (Berenbaum 1998). Половая дифференциация плода сама по себе — это невероятно сложная система.

²⁴В связи с этим распространение результатов на человека может быть ограниченным

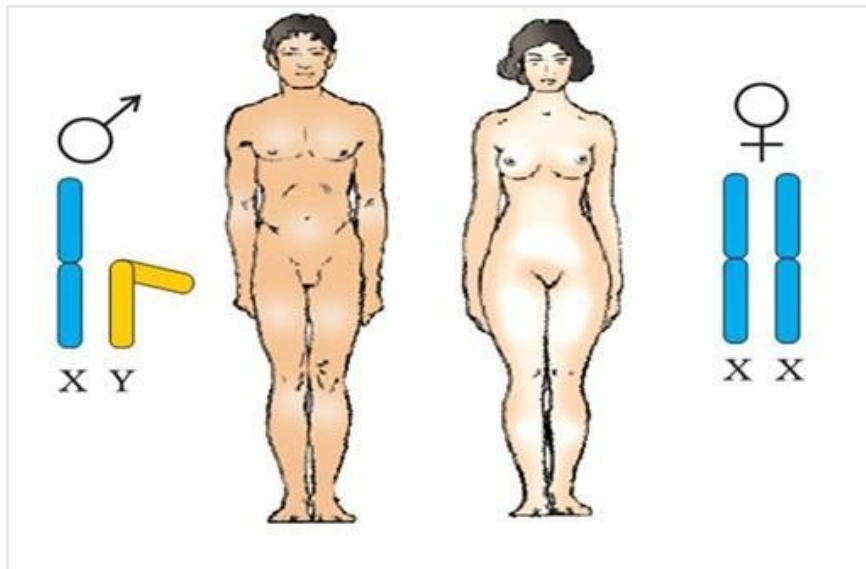

Особый интерес в этой области исследований представляют такие гормоны, как тестостерон, дигидротестостерон (метаболит тестостерона и более мощный, чем тестостерон), эстрадиол, прогестерон и кортизол. Считается нормальным, если гормональное влияние на развитие плода в матке происходит по стадиям. В самом начале эмбрионы отличаются только по хромосомному составу — XX или XY — а половые железы (гонады) у них одинаковые. Однако, довольно быстро, в зависимости от хромосомной комбинации начинается формирование семенников (яичек) у носителей XY и яичников у носителей XX. Как только дифференциация гонад закончится, они начинают производить специфические своему полу гормоны, которые определяют развитие и формирование внешних гениталий: андрогены, выделяемые семенниками, способствуют развитию мужских наружных половых органов, а отсутствие андрогенов и наличие эстрогенов у женщин приводит к развитию наружных половых органов женского типа (Wilson 1981).

Нарушение баланса андрогенов и эстрогенов (обусловленное генетическими мутациями и другими влияниями), а также их наличие или отсутствие в определённые важные периоды развития плода, может вызвать нарушения полового развития.

Одним из наиболее глубоко изученных нарушений полового развития является врождённая гиперплазия коры надпочечников (ВГКН), связанная с мутацией гена, кодирующего фермент, который участвует в синтезе гормона кортизола (Speiser 2003). Эта патология приводит к переизбытку предшественников кортизола (у кортизола и андрогенов общие предшественник), из которых образуются андрогены. В результате девочки рождаются с разной степенью вирилизации²⁵ половых органов — в зависимости от тяжести генетического дефекта и степени избытка андрогенов. Тяжелые случаи вирилизации с развитием глубоких функциональных дефектов иногда требуют хирургического вмешательства. В целях нейтрализации последствий избытка андрогенов назначается гормональная терапия. Отмечено, что женщины с ВГКН имеют больше рисков развить гомосексуальное влечение (Speiser 2009), а перенесшие ВГКН в более тяжелой форме скорее станут негетеросексуальными, чем женщины, перенесшие недуг в более легкой форме (Hines 2011).

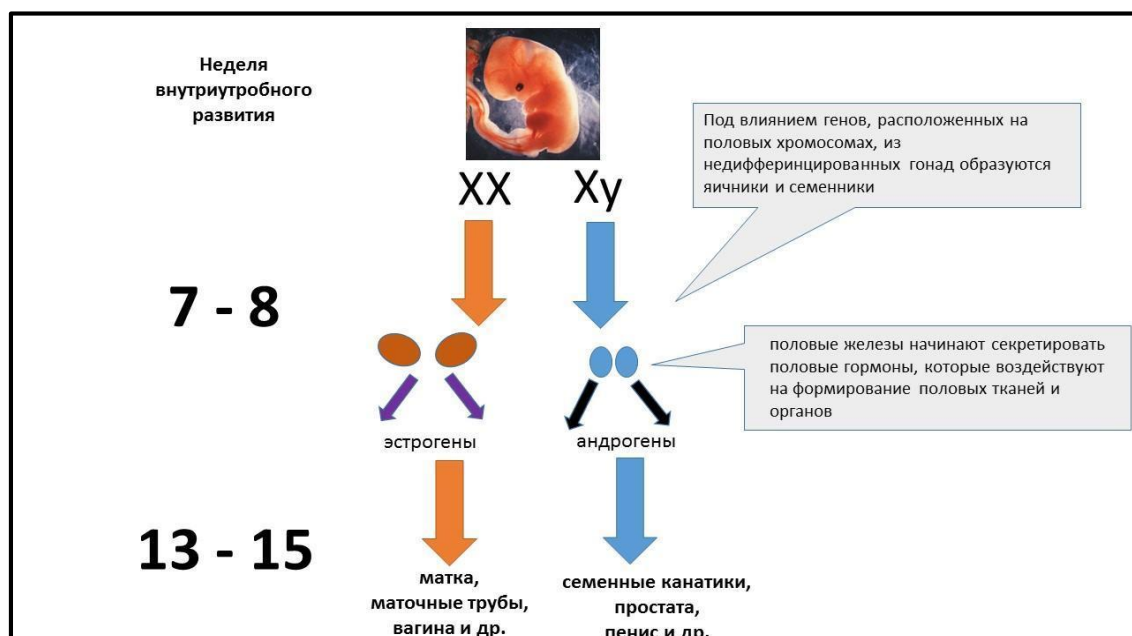

²⁵вирилизация — медицинский термин, обозначающий нарушение, при котором женские половые признаки развиваются в мужские

Кроме того, существуют нарушения полового развития у генетических мужчин, страдающих отсутствием чувствительности к андрогену. У мужчин с синдромом нечувствительности к андрогенам яички нормально производят андроген тестостерон, но рецепторы тестостерона не работают. При рождении половые органы выглядят как женские, и ребенка воспитывают как девочку. Эндогенный тестостерон ребенка преобразуется в эстроген, так что у него начинается развитие женских вторичных половых признаков (Hughes 2012). Патология выявляется лишь при достижении половой зрелости, когда, вопреки должному, не начинается менструация, и, естественно, такие «женщины» бесплодны, как бесплодны и «мужчины» с ВГКН.

Существуют и другие нарушения полового развития, которыми страдают некоторые генетические мужчины (т.е. индивиды с генотипом XY), у которых недостаток андрогенов является прямым следствием нехватки ферментов, задействованных либо в синтезе дигидротестостерона из тестостерона, либо в производстве тестостерона из гормона-предшественника. Лица с такими нарушениями рождаются с деформациями гениталий различной степени (Cohen-Kettenis 2005).

Очевидно, что в указанных примерах гомосексуальное влечение и/или выбор поведения, специфического для противоположного пола, связано с функциональными и морфологическими патологиями. Однако такие патологии не выявляются у гомосексуалистов. Предположение, что гормональный дисбаланс каким-либо образом приведёт лишь к формированию гомосексуального предпочтения (то есть повлияет на поведенческий признак) и никоим образом не затронет морфо-функциональных признаков, не подтверждается эмпирическими наблюдениями.

Были предприняты различные попытки выявить какие-либо анатомические и функциональные особенности, связанные с гомосексуальным

предпочтением. Рассмотрим исследования, на которые ссылаются активисты движения «ЛГБТ+».

Исследование Саймона ЛеВэя

Было проведено несколько исследований, посвящённых изучению нейробиологических различий в зависимости от сексуальных наклонностей. Первой стала публикация нейробиолога Саймона ЛеВэя в 1991 году (LeVay 1991). ЛеВэй провёл своё исследование по результатам вскрытия умерших людей. Он разделил исследуемых на три группы — 6 "гетеросексуальных" женщин, 19 "гомосексуальных" мужчин, умерших от СПИДа и 16 "гетеросексуальных" мужчин (эти параметры приводятся в кавычках поскольку сексуальные предпочтения усопших были в основном предположительными).

В каждой группе ЛеВэй измерил размеры особого участка мозга, который называется интерстициальным ядром переднего гипоталамуса²⁶. В гипоталамусе выделяют несколько таких ядер размером от 0.05 до 0.3 мм³ (Byne 2001), которые нумеруются цифрами: 1, 2, 3, 4. В норме размеры INAH-3 зависят от уровня мужского гормона тестостерона в организме: чем больше тестостерона, тем крупнее INAH-3. ЛеВэй заявил, что размеры INAH-3 у гомосексуалистов был гораздо меньше чем у мужчин с влечением к противоположному полу, почти таким же как у женщин. Поскольку структура человеческого организма определяется генами, ЛеВэй предположил, что если размер INAH-3 коррелирует с направленностью сексуального влечения, значит «...половое влечение обусловлено строением мозга...», а значит и гены коррелируют с сексуальным влечением.

Следует отметить, что ЛеВэй полностью посвятил себя данной работе

²⁶англ.: «interstitial nuclei of the anterior hypothalamus (INAH)»

и очень рассчитывал получить именно такой результат. После того как его гомосексуальный партнёр Ричард Хереси скончался от СПИДа, ЛеВэй некоторое время находился в сильнейшей депрессии (Newsweek 1992, стр. 49). Он заявил репортерам после того как его публикация произвела фурор: «Я чувствовал, что если я ничего не обнаружу, я вообще заброшу науку» (Newsweek 1992, стр. 49).

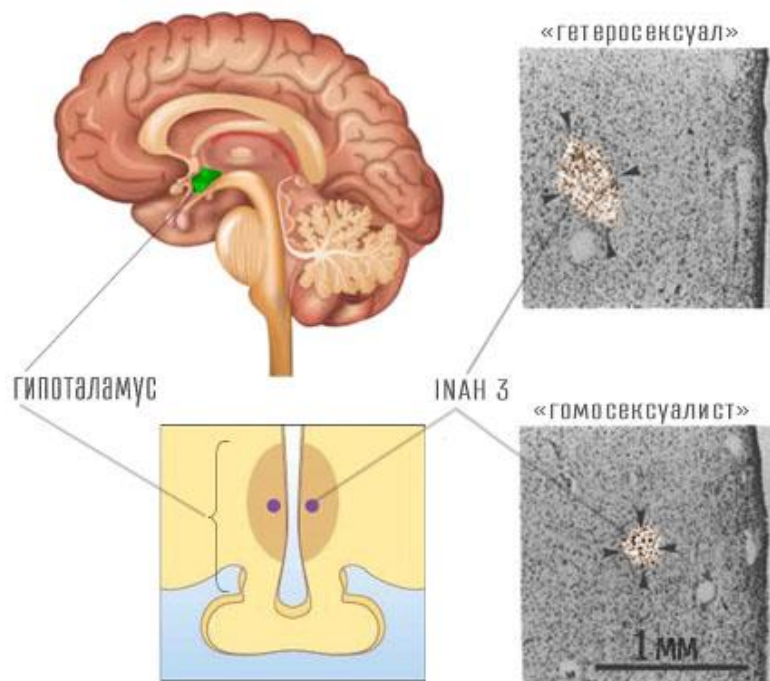

В исследовании ЛеВэя было много методологических недостатков, о которых он сам вынужден был неоднократно заявить, однако СМИ упорно игнорировали их. Что же в действительности обнаружил или не обнаружил ЛеВэй? Чего он не обнаружил однозначно — это связи между размером INAH-3 и сексуальными наклонностями. Исследователь Уильям Байн из Нью-Йорка ещё в 1994 году подверг серьёзному критическому разбору заявления о генетической причине гомосексуализма (Byne 1994): во-первых, это проблема подбора объектов исследования. ЛеВэй точно не знал, какие именно сексуальные наклонности были у исследуемых им людей при жизни. Хорошо известно, что у больных СПИДом в терминальной стадии

наблюдаются низкие уровни тестостерона как по причине влияния болезни, так и вследствие побочных эффектов лечения (Gomes 2016). Из данных ЛеВэя совершенно невозможно выявить, какого размера INAH-3 был при рождении и исключить тот факт, что он мог уменьшиться при жизни. Все исследуемые, отнесенные ЛеВэем к «гомосексуалистам», умерли от осложнений СПИДа. Сам ЛеВэй в той же самой своей статье делает оговорку:

«... результаты не позволяют заключить, является ли размер INAH 3 причиной или следствием сексуальной ориентации индивида, или же размер INAH 3 и сексуальная ориентация взаимно изменяются под влиянием какой-то третьей неустановленной переменной ...» (LeVay 1991, стр. 1036).

Во-вторых, нет оснований, чтобы с уверенностью заявить, что ЛеВэй вообще что-нибудь обнаружил. Исследователи Рут Хаббард и Элайджа Вальд в своей книге «Разрушая миф о генах: как учёные, врачи, работодатели, страховые компании, преподаватели и правозащитники манипулируют генетической информацией», подвергли сомнению не только интерпретацию результатов ЛеВэя, но и сам факт обнаружения каких-либо значимых различий (Hubbard 1999, стр. 95). Хотя ЛеВэй указал, что в группе индивидов, которых он посчитал гомосексуалистами, средний размер INAH-3 меньше, чем средний размер INAH-3 в группе индивидов, которых он посчитал мужчинами-гетеросексуалами, из его результатов следует, что максимальный и минимальный разброс значений совершенно одинаков в обеих группах. Существует статистическое понятие — закон нормального распределения. Упрощённо, этот закон гласит, что наибольшее количество обладателей признака имеет параметры этого самого признака в среднем диапазоне, а параметры крайнего значения имеются лишь у малого числа обладателей. То есть, из 100 человек у 80 рост будет 160–180, у 10 — менее 160, у 10 — более 180 см.

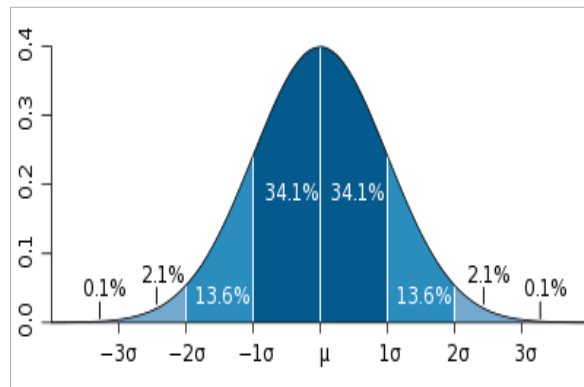

Кривая нормального распределения (Гаусса)

Согласно правилам статистических расчетов, для выявления статистически значимого различия между двумя группами субъектов нельзя сравнивать параметр, который не имеет нормального распределения. Например, если в одной из групп людей ниже 160 см будет не 10%, а 40% или 50%. В исследовании ЛеВэя INAH-3 было минимального размера у некоторых гетеросексуальных мужчин и у большинства гомосексуалистов и максимального размера у некоторых гомосексуалистов и у большинства гетеросексуальных мужчин. Отсюда следует, что для каждого отдельного индивида сказать что-либо о взаимосвязи размера INAH-3 и сексуального поведения — совершенно невозможно. Даже если бы наличие каких-либо различий в структуре головного мозга было убедительно продемонстрировано, их значение было бы наравне с открытием, что мышцы атлетов крупнее, чем у обычных людей. Какие выводы мы можем сделать на основании этого факта? Развивает ли человек более крупные мышцы занимаясь спортом, или же врожденная предрасположенность к более крупным мышцам делает человека атлетом?

Ну и в-третьих, ЛеВэй ничего не сообщил о взаимосвязи сексуального поведения и INAH-3 у женщин.



График с распределением размеров INAH-3 из исследования ЛеВэя (1991). «F»-женщины, «M»-мужчины, указанные как гетеросексуалы, «NM»-мужчины, указанные как гомосексуалисты.

В интервью 1994 года ЛеВэй сказал:

«... Важно подчеркнуть, что я не доказал, что гомосексуализм является врождённым и не нашёл его генетическую причину. Я не продемонстрировал, что геи «такими рождаются» — это самая распространённая ошибка, которую делают люди, интерпретируя мою работу. Я также не нашёл “гей-центр” в мозге... Мы не знаем, присутствовали ли обнаруженные мною различия при рождении или появились позже. Моя работа не занимается вопросом, была ли сексуальная ориентация установлена до рождения ... » (Nimmons 1994).

Оговорка ЛеВэя очень важна, поскольку любому специалисту в области нейронауки известен такой феномен как нейропластичность — способность нервной ткани менять свою функцию и структуру в течение жизни человека под воздействием различных поведенческих факторов.

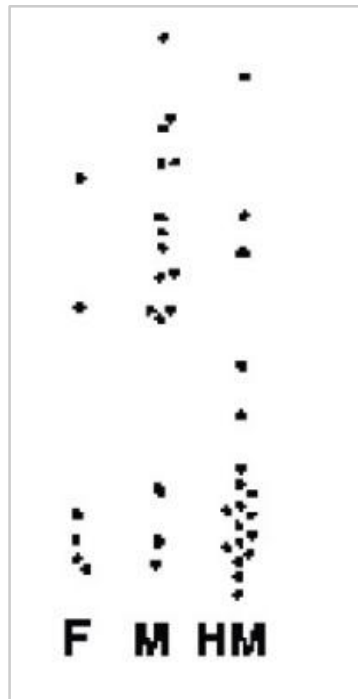
В 2000 году группа британских ученых опубликовала результаты исследования мозга у водителей лондонских такси (Maguire 2000). Выясни-

лось, что у водителей такси участок мозга, отвечающий за пространственную координацию, был гораздо больше, чем у индивидов из контрольной группы, которые не работали таксистами, кроме этого, величина этого участка прямо зависела от количества лет, проведённых за работой в такси (Maguire 2000). Если бы исследователи преследовали политические цели, они могли бы заявить нечто вроде: «Этим таксистам нужно выдать по праворульной машине иезде, где бы они не работали, ради них стоит изменить левостороннее движение на правостороннее — ведь они такими родились!»



Лондонские такси. Источник: Oli Scarff/Getty Images

На сегодняшний день накоплена убедительная доказательная база в пользу пластичности как тканей мозга в целом, так и гипоталамуса в частности (Bains 2015; Sale 2014; Mainardi 2013; Hatton 1997; Theodosis 1993). Морфология мозга меняется под воздействием поведенческих факторов (Kolb 1998). Структуры мозга, например, изменяются после беременности (Hoekzema et al. 2016), пребывания в космосе (van Ombergen et al. 2018) и после регулярной физической активности (Nokia et al. 2016).

Поэтому, в подтверждение слов, сказанных самим ЛеВэем ещё в 1994

году, вклад его исследования 1991 года в гипотезу врожденности гомосексуализма равен нулю.

Более подробная критика работы ЛеВэя, а также других нейроанатомических гипотез приведена в обзорной публикации в журнале «Current Science» (Mbugua 2003).

Репликабельность исследований ЛеВэя

Результаты ЛеВэя никому не удалось повторить. В публикации 2001 года группа исследователей из Нью-Йорка провела схожее исследование — были сравнены те же участки гипоталамуса, что и в исследовании ЛеВэя, однако с гораздо более полными данными и адекватным распределением исследуемых (Byne 2001). Никакой зависимости размера INAH-3 от гомосексуализма они не обнаружили. Авторы заключили, что «...сексуальная ориентация не может быть достоверно спрогнозирована на основе одного лишь объёма INAH 3...» (Byne 2001, стр. 91).

Позднее были попытки обнаружить зависимость сексуальных склонностей от других участков мозга. В 2002 году психолог Ласко с коллегами опубликовали исследование другой части мозга — передней комиссуры (Lasco 2002). В нем было показано, что в этой области нет никаких значительных различий в зависимости от пола или характера сексуального влечения. Другие исследования, целью которых было установление структурных или функциональных отличий мозга гетеросексуалов от мозга гомосексуалистов из-за присущих им ограничений почти ничем не примечательны: в 2008 году результаты некоторых из этих исследований были обобщены в статье, опубликованной в журнале «Труды Национальной академии наук США» (Swaab 2008). Например, в одном исследовании была использована функциональная магнитно-резонансная томография для измерения измене-

ний активности в головном мозге при показе испытуемым фотографий мужчин и женщин. Было обнаружено, что просмотр женского лица больше усиливал активность в таламусе и орбитофронтальной коре гетеросексуальных мужчин и женщин-гомосексуалисток, в то время как у мужчин-гомосексуалистов и гетеросексуальных женщин эти области сильнее реагировали на мужское лицо (Kranz 2006). Тот факт, что мозг гетеросексуальных женщин и гомосексуальных мужчин особо реагирует на мужские лица, в то время как мозг гетеросексуальных мужчин и женщин-гомосексуалисток особо реагирует на женские лица, трудно считать большим открытием, если учитывать этиологию гомосексуальных наклонностей. Подобным образом в другом исследовании приводятся данные о различной реакции на феромоны у негомосексуальных мужчин и мужчин-гомосексуалистов (Savic 2005).

Длина пальцев

Соотношение между длиной второго пальца (указательного) и четвертого пальца (безымянного) рук, которое принято называть соотношением «2D:4D», отличается у большинства мужчин и женщин. Некоторые данные свидетельствуют о том, что это соотношение может зависеть от уровня внутриутробного тестостерона, в результате чего у мужчин при более высоком уровне воздействия тестостерона указательный палец короче безымянного (т.е. низкое соотношение 2D:4D) и наоборот (Hönekopp 2007). Согласно мнению некоторых исследователей, индекс 2D:4D связан с гомосексуальными наклонностями. Попытки каким-либо образом связать соотношение 2D:4D и сексуальные наклонности являются непоследовательными и противоречивыми.

Согласно одной из гипотез, гомосексуалисты могут иметь более высокое соотношение 2D:4D (ближе к соотношению у женщин, чем к соотноше-

нию у гетеросексуальных мужчин), в то время как другая гипотеза, напротив, предполагает, что гипермаскулинизация пренатальным тестостероном может приводить к более низкому соотношению у гомосексуалистов, чем у гетеросексуальных мужчин. Также была выдвинута гипотеза о гомосексуальных наклонностях женщин как следствия гипермаскулинизации (более низкое соотношение, более высокий уровень тестостерона).



На основании гипотезы соотношения длины пальцев некоторые активисты приводят «убедительные» доказательства о том, что Мишель Обама, супруга президента, активно поддерживающего «ЛГБТ+», является скрытым мужчиной (Independent 2017)

Несколько сравнительных исследований данного признака у гомосексуальных и негомосексуальных женщин и мужчин дали неоднозначные результаты. Исследование, опубликованное в журнале «Nature» в 2000 году, показало, что в выборке из 720 взрослых калифорнийцев соотношение 2D:4D на правой руке у женщин с однополыми предпочтениями было значительно более мужским (то есть ниже), чем у негомосексуальных женщин, и существенно не отличалось от соотношения у негомосексуальных мужчин (Williams 2000). Это исследование также не выявило существенного разли-

чия между средними величинами соотношения 2D:4D между негомосексуальными мужчинами и гомосексуалистами. В том же году другое исследование, в котором использовалась сравнительно небольшая выборка гомосексуальных и негомосексуальных мужчин из Британии, показало более низкое значение 2D:4D (то есть, более мужское) у гомосексуалистов (Robinson 2000). В 2003 году в исследовании выборки из лондонцев было обнаружено, что гомосексуалисты имели более низкий показатель 2D:4D по сравнению с негомосексуальными мужчинами (Rahman 2003), в то время как два других исследования выборок из жителей Калифорнии и Техаса показали более высокие значения 2D:4D у гомосексуалистов (Lippa 2003; McFadden 2002). В 2003 году было проведено сравнительное исследование семи пар монозиготных близнецов-женщин, во всех парах одна из женщин-близнецов имела гомосексуальные предпочтения, и пяти пар монозиготных близнецов-женщин, в которых обе сестры имели однополые предпочтения (Hall 2003). В парах близнецов с различными типами сексуального влечения, у лиц, идентифицирующих себя гомосексуальными, соотношение 2D:4D было значительно ниже, чем у их близнецов, в то время как конкордантные близнецы не обнаружили никакой разницы. Авторы пришли к выводу, что данный результат указывает, что «низкий показатель соотношения 2D:4D является результатом различий в пренатальной среде». И наконец, в 2005 году в результате исследования соотношения 2D:4D в австрийской выборке из 95 мужчин-гомосексуалистов и 79 негомосексуальных мужчин было обнаружено, что показатели 2D:4D у негомосексуальных мужчин существенно не отличались от показателей у мужчин-гомосексуалистов (Voracek 2005). Рассмотрев несколько исследований данного признака, авторы приходят к выводу, что «необходимо большее количество данных, чтобы можно было с уверенностью заключить, имеется ли взаимосвязь между соотношением 2D:4D и характером сексуального влечения у мужчин, при условии учёта этнических

различий».

Моргание глаз

В 2003 году группа английских исследователей объявила, что они обнаружили «новые убедительные доказательства того, что сексуальное влечение обусловлено особенностями мозга человека» (Rahman 2003). Кади Рахман и соавторы заявили, что обнаружили разницу в скорости реакции — моргания глаз — в ответ на громкие звуки. Авторы обнаружили, что у женщин наблюдается меньшее т.н. «преимпульсное ингибирование» (PPI) — снижение моторной реакции организма на раздражители, при наличии слабого предварительного стимула²⁷. То есть женщины моргали быстрее, чем мужчины, а женщины с однополым предпочтением моргали медленнее, чем негомосексуальные женщины. Следует отметить, что, во-первых, авторы провели исследование в маленькой группе испытуемых, а во-вторых, не обнаружили различий между мужчинами-гомосексуалистами и негомосексуальными мужчинами. Несмотря на это, авторы решили, что их результаты доказывают то, что гомосексуализм является врождённым феноменом. Тем не менее, исследователи всё-таки сделали несколько оговорок: они отметили, что вопрос о том, обусловлены ли обнаруженные различия спецификой сексуального влечения или являются следствием определенного сексуального поведения — остаётся нерешённым. Они указали: «...нейроанатомические и нейрофизиологические вариации между гетеросексуалами и гомосексуалистами могут быть обусловлены либо биологическими факторами, либо влиянием обучения...». Доктор Халстед Харрисон из Вашингтонского университета проанализировал данное исследование и отметил такой

²⁷англ.: «prepulse inhibition of the human startle response (PPI)»

важный недостаток, как небольшие размеры тестируемых групп (14 женщин-гомосексуалисток и 15 гетеросексуальных женщин, 15 мужчин-гомосексуалистов и 15 мужчин-гетеросексуалов). Харрисон заключил: «Рахман и соавторы не предоставили убедительных доказательств в пользу вывода о том, что женщины-гомосексуалистки демонстрируют параметры PPI схожие с параметрами мужчин» (Harrison 2003). Харрисон также подверг сомнению статистическую адекватность методов.

Близнецовые исследования, рассмотренные выше, могут пролить свет на степень влияния материнских гормонов, так как при внутриутробном развитии их влияние одинаковым образом испытывают однояйцевые и разнояйцевые близнецы. Слабые показатели конкордантности в близнецовых исследованиях свидетельствуют о том, что пренатальные гормоны как генетические факторы не играют определяющей роли в формировании сексуального влечения. Другие попытки найти гормональные факторы, существенно влияющие на половое влечение, также оказались неубедительными, и значение их результатов пока не осмыслено.

Влияние стресса матери

В 1983 году Гюнтер Дёрнер и соавторы провели исследование по установлению связи между стрессом матерей во время беременности и последующей сексуальной идентичностью их детей. Они опросили двести человек о событиях, которые могли вызвать стресс у их матерей в период беременности — то есть внутриутробного развития самих опрошенных (Dörner 1983). Многие из событий были связаны с последствиями Второй мировой войны. Из мужчин, которые сообщили о переживании их матерями от умеренного до сильного стресса во время беременности, 65% были гомосексуалистами, 25% — бисексуалами, а 10% — гетеросексуалами. Однако в более поздних исследованиях наблюдались либо гораздо меньшие корреляции,

либо отсутствие значимых корреляций (Ellis 1988). В 2002 году, проведя проспективное исследование взаимосвязи между спецификой сексуального влечения и пренатальным стрессом во время второго и третьего триместров, Хайнз с коллегами обнаружили, что стресс матери во время беременности имел «лишь небольшое отношение» к типично мужскому поведению их дочерей в возрасте 42 месяцев «и никакого отношения вообще» к типично женскому поведению их сыновей (Hines 2002).

Часть третья: иммунные нарушения?

«Эффект старшего брата»

«Эффект старшего брата» (ЭСБ) или «эффект порядка рождения братьев»²⁸ — данный термин был предложен канадско-американскими исследователями по имени Рэй Блэнчард и Энтони Богерт — он заключается в том, что согласно некоторым наблюдениям, в сравнении с нормальными гетеросексуальными мужчинами у транссексуалов, гомосексуальных педофилов, гомосексуалистов и насильников отмечается большее количество старших братьев, но не старших сестёр (Blanchard 1996; Bogaert 1997; Blanchard 1998; Lalumiere 1998; Blanchard 2000; Cote 2002; MacCulloch 2004; Blanchard 2018).

²⁸англ.: «fraternal birth order effect (FBO)»



Рэй Блэнчард. Источник: researchgate.net

На данный момент остаётся открытой дискуссия о том, (1) действительно ли ЭСБ существует, и (2) если он существует, то имеет ли биологическую или социальную причину (Zietsch 2018; Gavrilets 2017; Whitehead 2018).

Несмотря на противоречивость результатов в области ЭСБ и его причин, некоторые исследователи и общественные деятели, пытаясь найти биологические обоснования гомосексуализму, настолько однозначно приняли биологическое объяснение ЭСБ, что совершенно исключили любые другие возможные объяснения (влияние воспитания и др.).

Недостатки гипотезы ЭСБ

ЭСБ не является безусловной аксиомой, сам факт его существования является предметом продолжающейся научной дискуссии по многим причинам.

Во-первых, данный эффект выявляется не во всех исследованиях. Brendan P. Zietsch отметил, что сторонники гипотезы ЭСБ включают в свои анализы только результаты опубликованных исследований, которые соответствуют их идеям, и игнорируют исследования, информационные письма, диссертации, презентации на конференциях, в которых ЭСБ не обнаруживается (Zietsch 2018). Эта проблема особенно важна, учитывая, что в шести

из семи корректно подобранных вероятностных выборок ЭСБ не был подтверждён (Bearman 2002; Bogaert 2005, 2010; Francis 2008; Frisch 2006; Zietsch 2012). Упомянутый выше активист «ЛГБТ+»-движения Саймон ЛеВэй в своей работе также приводит обзор исследований, в которых ЭСБ не был обнаружен (LeVay 2016).

Во-вторых, те исследования, в которых был обнаружен ЭСБ, основаны на сомнительной методологии подбора выборок. Сторонники гипотезы ЭСБ применяют такие критерии для анализа популяции, которые приводят к исключению всех доступных вероятностных выборок (т. е. таких выборок, которые подобраны случайным образом по отношению к изучаемой независимой переменной — сексуального влечения в данном случае). Это означает, что мета-анализ включает только те выборки, в которых доля гомосексуалистов не имеет сходства с долей гомосексуалистов в общей популяции (например, выборки из анализа Блэнчарда 2018 года содержат в среднем 51% гомосексуалистов, в то время как в общей популяции их, по разным данным, максимум 2–3%). В случае таких неслучайных выборок возрастает риск подбора гомосексуальных и гетеросексуальных групп, которые отличаются не только по предикторным переменным. В таблице 1 у Blanchard 2018 видно, что большинство выборок, включённых в мета-анализ, взяты из крайне нерепрезентативных популяций: сексуальных преступников, транссексуалистов, педофилов, психопатов и др. Примечательно, что ни одна из этих проблем селекции выборок не обсуждалась в статье. Напротив, критерии включения Блэнчарда были применены таким образом, что исключили крупные исследования с вероятностными выборками (в которых не подтвердился ЭСБ). Большая гетерогенность размеров эффекта между отдельными исследованиями в мета-анализе показывает, что тот факт, каким образом подбираются группы для исследования, оказывает большое влияние на ЭСБ.

Это повышает вероятность того, что особенности выборки и создают ЭСБ, особенно учитывая, что крупные вероятностные выборки вообще не показывают ЭСБ.

В-третьих, ещё одна методологическая проблема заключается в том, что аналитические методы поиска ЭСБ кажутся предвзятыми и направленными на обнаружение желаемого эффекта. Например, некоторые исследователи использовали односторонний статистический тест для оценки эффекта (например, Vogaert 2005; Poasa 2004; Purcell 2000) или интерпретировали результаты других исследователей, которые на самом деле не обнаружили ЭСБ как значительные, заявив, что должны были быть использованы односторонние тесты (Blanchard 2015) — хотя известно, что односторонние тесты можно использовать только в очень редких случаях, которые не подходят к условиям мета-анализа (Lombardi 2009). Исследователь Бартлетт пишет следующее:

«... учитывая относительную редкость мужчин-гомосексуалистов в популяции, трудно подобрать для исследования сбалансированные группы гомосексуальных и гетеросексуальных мужчин. Выборка гомосексуалистов и гетеросексуалов из популяций с разными размерами семьи создаёт проблему при измерении ЭСБ. Вероятность того, что исследование выявит ложный эффект со всеми видами братьев и сестёр, а не только старших братьев, увеличивается, если в выборку будут отобраны гомосексуалисты из более крупных семей, тогда как эффект исчезнет, если в выборку будут отобраны гетеросексуальные мужчины из более крупных семей ... » (Bartlett 2018).

В-четвёртых, ЭСБ основан исключительно на результатах корреляционного анализа. Обнаружение фактических корреляций является идентичным обнаружению причины, создающей эту корреляцию. Любые корреляции также нуждается в механистическом объяснении, чего выполнено не было (Gavrilets 2017).



**Смещение - неотъемлемая часть
корреляционных исследований и
приводит к трудностям
интерпретации.**

**Корреляционные исследования
внутренне невалидны.**



Статистические методы в психологии. Радчикова Н. П.

В-пятых, ЭСБ не универсален. ЭСБ не способен объяснить гомосексуализм у мужчин, у которых нет старших братьев, не способен объяснить также отсутствие гомосексуального влечения у младших братьев, имеющих старшего брата гомосексуалиста, не способен объяснить дисконкордантность сексуальных предпочтений у братьев-близнецов²⁹. ЭСБ не проявляется в случае бисексуальных мужчин. Бисексуальное влечение можно понимать как сексуальное влечение как к противоположному, так и к собственному полу, следовательно, в рамках парадигмы ЭСБ, у бисексуальных мужчин ЭСБ должен проявляться меньше, чем у гомосексуальных мужчин, но больше, чем у гетеросексуалов. Однако в исследовании Vogaert (2006) ЭСБ у бисексуальных и гомосексуальных индивидов был одинаковым. McConaghy и коллеги (2006) провели исследование ЭСБ у «преимущественно гетеросексуальных индивидов» (индивиды с незначительным однополым влечением) в сравнении с контрольной группой исключительных гетеросексуалов. ЭСБ наблюдался как для мужчин, так и для женщин. Кроме того у мужчин наблюдался также эффект старшей сестры, хотя и менее сильный. По утверждению авторов, полученные ими результаты свидетельствуют, что биологические причины ЭСБ менее вероятны, чем социальные.

²⁹См. раздел «Исследования близнецов»

Подсчитано, что гипотеза ЭСБ объясняет всего 17% от общего количества случаев гомосексуального влечения и только у мужчин (Cantor 2002). ЭСБ не объясняет гомосексуальные предпочтения у женщин. Сторонники гипотезы ЭСБ множество раз пытались обнаружить данный эффект у женщин с гомосексуальными предпочтениями, однако без результатов (Blanchard 2004).

В-шестых, ЭСБ не работает в реальных культурально-этнических предиктивных моделях. Если допустить существование ЭСБ, согласно его парадигме можно спрогнозировать (модель согласно Bogaert 2004), что большая распространённость мужчин с гомосексуальными предпочтениями наблюдается в: (а) религиозных семьях, в которых вероятность большого количества детей выше; (в) восточных и мусульманских культурах, традиционно отличающихся многодетными семьями; и меньшая распространённость — в западных обществах с высоким уровнем жизни, в которых рождаемость значительно уступает восточным обществам (Caldwell 1997). Подобный тренд, мягко говоря, не соответствует реальности.

Гипотезы, объясняющие ЭСБ

Существует несколько предположений, объясняющих ЭСБ, обнаруженный в некоторых исследованиях (James 2004), среди них можно выделить два основных: (1) биологическое пренатальное воздействие (гипотеза материнской иммунизации) и (2) социально психологическое постнатальное (воздействие условий среды). Ниже мы разберем оба предположения.

Гипотеза материнской иммунизации

Блэнчард и Богерт в качестве биологического обоснования ЭСБ выдвинули гипотезу о материнском иммунном конфликте, которая заключалась в том, что женская иммунная система якобы способна вырабатывать антитела

к неким «мужским антигенам» плода мужского пола, и якобы подобные антитела накапливаются с каждой последующей беременностью мужским плодом, увеличивая риск внутриутробного иммунного поражения для каждого последующего мальчика (Blanchard 1996). Гипотеза материнского иммунного конфликта пытается объяснить развитие гомосексуальных предпочтений мальчика по аналогии с резус-конфликтной беременностью (Vogaert 2011).

Резус-конфликтная беременность — это патологическое состояние, вызванное присутствием у плода гена, кодирующего специфический белок на клетках крови, и отсутствием такого гена у матери (то есть мать в данном примере является резус-отрицательной, а плод — резус-положительным). При первой беременности резус-отрицательной матери с резус-положительным плодом клетки плода проникают в кровоток матери и вызывают иммунную реакцию — образование антител к кровяным клеткам. При последующих беременностях у этой матери с резус-положительным плодом антитела из кровотока матери будут проникать в кровь плода и разрушать его эритроциты, вызывая гемолиз и желтушность при рождении. Именно поэтому акушеры-гинекологи контролируют резус-статус беременной матери и отца ребёнка.

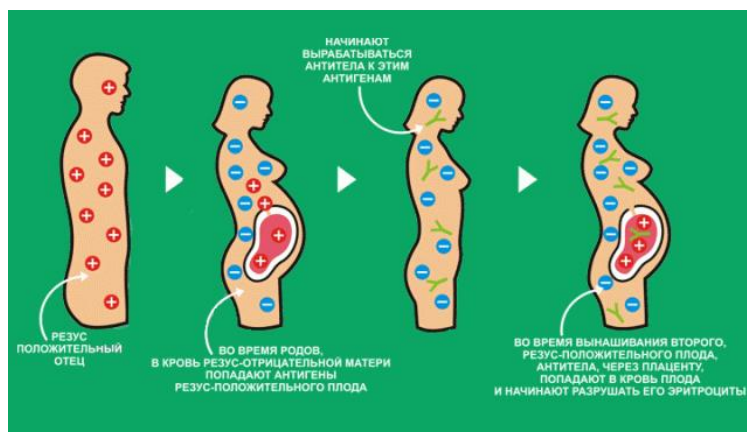

Схематическое объяснение резус-конфликтной беременности

Гипотеза Блэнчарда и Богерта основана на тех же принципах, что и резус-конфликтная беременность. В данном случае фактор, вызывающий образование антител (резус-положительность в вышеуказанном примере) — это наличие игрек-хромосомы, то есть мужской пол плода. Y-хромосома кодирует образование белков и гормонов, которые присутствуют в мужском плоде (но не в женском!) уже на самых ранних стадиях эмбриогенеза. Согласно обсуждаемой гипотезе, частички плодной ткани, несущие «мужской антиген», попадают в кровоток матери и вызывают образование антител, которые якобы при последующих беременностях мужским плодом преодолевают гемато-плацентарный барьер, проникают в мозг плода и атакуют специфические нервные клетки, содержащие «мужской антиген», якобы препятствуя развитию эмбрионального мозга «по мужскому типу», в результате чего мальчик рождается с «женским мозгом» и якобы становится гомосексуалистом или транссексуалистом. Иммунореактивность матери возрастает с каждой новой беременностью мужским плодом, поэтому и вероятность отклонений якобы возрастает с каждым старшим братом.

Согласно гипотезе Блэнчарда и Богерта, подтверждением внутриутробного иммунного поражения является снижение массы тела при рождении у мужчин-гомосексуалистов, у которых есть старшие братья.

Недостатки гипотезы материнской иммунизации

William H. James (2004) критически рассмотрел основные постулаты гипотезы материнского иммунного конфликта.

Во-первых, предположение о том, что во время беременности происходит иммунизация матери только специфическими антигенами плода мужского пола, но не женского — мягко говоря, сомнительно. У матерей могут развиваться иммунные реакции к плоду как мужского так и

женского пола, то есть иммунной реактивностью в данных случаях обладают не «мужские антигены», а конкретные отцовские, и такие патологии хорошо изучены (Dankers 2003). Наиболее часто встречаются три таких реакции: (а) упомянутая выше РКБ, при которой поражаются эритроциты плода, имеющие на своей поверхности положительный резус-фактор, частота 10–20%; (б) аллоиммунная тромбоцитопения новорождённых, поражающая тромбоциты, частота 4% или 12%, если учитывать и бессимптомные формы (Turner 2005); нейтропения новорождённых, поражает нейтрофилы, частота 4% (Han 2006). Во всех этих случаях антигены являются индивидуальными отцовскими, а не общими мужскими. Они развиваются к последующим детям любого пола от одного и того же отца. Они поражают компоненты крови (а не определённые органы и ткани) во время контакта крови плода (пуповины, плаценты или др.) с иммунной системой матери (вследствие травмы наружных половых органов, внутренней поверхности матки и др.) при родах.

Материнские аллоиммунные антитела предположительно проникают и в молоко матери, как и любые другие антитела (Gasparoni 1992), например, аллоиммунные материнские антитела к резус-фактору, которые проникают в молоко матери, могут привести к гемолитической болезни новорождённых (Beer 1975). Аналогичным образом можно предположить, что молоко, содержащее гипотетические антитела против «мужских антигенов», будет плохо переноситься более поздними братьями, что приведёт к проблемам с грудным вскармливанием и его скорому прекращению, а также к аллергическому колиту. Однако обзор медицинской литературы даёт прямо противоположную картину: порядок рождения не связан с продолжительностью кормления грудью или вообще положительно с ним коррелирует (Martin 2002). Частота аллергического колита новорождённых колеблется от 0,01%

до 7,5% (Hildebrand 2003; Pumberger 2001; Xanthakos 2005), при этом поражаются новорождённые обоего пола. А также в эту статистику включены и реакции на коровье молоко.

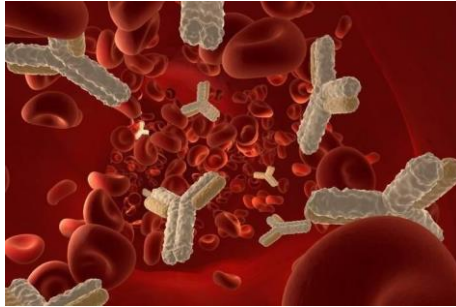

Повторимся, что с эволюционной точки зрения внутриутробная иммунность мужского плода для матери является абсурдной. Филогенез человека как млекопитающего длится много миллионов лет. Почему за такое длительное время в человеческом организме не развились эффективные способы предотвращения столь затратных с точки зрения эволюции иммунных реакций? Гипотетические иммунные реакции женского организма в течение эволюционно столь рутинного и неизбежного для здорового женского организма процесса как беременность плодом мужского пола, составляющим 50% всех беременностей, привели бы к значительной половой диспропорции и эволюционным проблемам. Филогенез всегда приводит к селекции и сохранению наиболее оптимальных для вида признаков. Например, существует значительная доказательная база в отношении того, что выбор мужского партнёра связан с главным комплексом гистосовместимости (ГКС) (Chaix 2008; Millinski 2006; Wedekind 1995), то есть, на филогенетическом уровне, видовые процессы максимально направлены на увеличение разнообразия по признаку ГКС и повышение жизнеспособности потомства (Williams 2012; Guleria 2007).

В защиту своей теории Богерт приводит в пример такую патологическую иммунную реакцию как резус-конфликтная беременность (РКБ)

(Bogaert 2011), ведущую к гемолитической болезни новорождённых — якобы данное явление (в группе риска находится около 15% популяции (Izetbegovic 2013)) не исчезло в ходе эволюции. Однако, следует учитывать, что частота РКБ в прошлом человечества как вида была значительно ниже. На современном этапе наблюдается такой эволюционный фактор как смешение человечества, поэтому не представляется парадоксальным тот факт, что естественные механизмы блокирования резус-конфликта еще не развились. С развитием трансплантологии человечество столкнулось с таким фактором, отсутствовавшим ранее, как иммунные реакции отторжения (практически у 100% реципиентов), неудивительно, что у человека отсутствует естественный механизм их подавления. В случае с РКБ и реакциями отторжения трансплантата для человека как вида прошло не так много времени для развития компенсирующих механизмов³⁰. С другой стороны, стабильное сохранения иммунной несовместимости матерей с 50% их потомства было бы парадоксальным.

Вообще представляется сомнительным, что существуют некие структуры или вещества плода мужского пола, которые обладают антигенными свойствами, специфичными только для мужского пола. Свободный тестостерон, глобулин, связывающий половые гормоны или рецептор андрогенов клеточной мембраны, не являются иммунно-реактивными для матери по той причине, что все они присутствуют и в женском организме.

Во-вторых, предположение о том, что специфические материнские антитела избирательно повреждают головной мозг плода мужского пола (приводя к его «феминизации»), но при этом не нарушают ника-

³⁰Кроме того, антигены в случае РКБ и реакций отторжения трансплантата являются индивидуальными (отцовскими в случае РКБ), а характерными для мужского пола.

ких других мозговых функций и не поражают яички (содержащие гораздо больше продуктов генов Y-хромосомы) — является, мягко говоря, спорным.

Если бы в самом деле происходила иммунная реакция против «мужских антигенов», то гипотетические материнские антитела прежде всего и основным образом или хотя бы параллельно поражали бы яички, которые содержат гораздо больше «мужского антигена», чем головной мозг. Известно много генов, специфических для мужского пола (то есть, расположенных на Y-хромосоме) (Ginalksi 2004). Экспрессия этих генов — то есть считывание информации и синтез протеинов и структур — происходит не только и не столько в головном мозге, но преимущественно в яичках, которые и должны были бы быть первичной целью «анти-мужской» специфической иммунной атаки, а не головной мозг (Ginalksi 2004). У мужчин-гомосексуалистов наблюдалась бы повышенная распространённость патологий яичек: гипоспадия, крипторхизм, рак яичка и др., однако не обнаружено какой-либо связи яичковых нарушений с гомосексуализмом или ЭСБ (Pierik 2004; Flannery 1994). Более того, интересно отметить, что мужчины с гипоспадией, несмотря на низкие уровни тестостерона во время внутриутробного развития, имеют несколько повышенные уровни психологической маскулинности (Sandberg 1995). Также следовало бы ожидать, что у индивидов с гомосексуальным влечением половое созревание будет наступать позже вследствие иммунных тестикулярных поражений, однако крупные исследования не выявили различий в возрасте наступления полового созревания в зависимости от сексуальных предпочтений (Savin-Williams 2006).

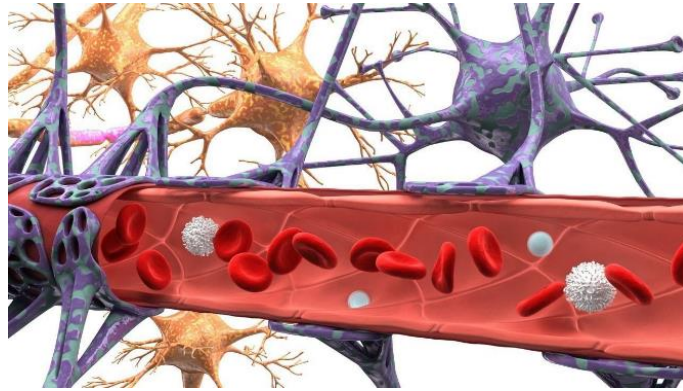

Кроме того, попадание гипотетических материнских антител через кровотоки в головной мозг плода было бы невозможно из-за гемато-энцефалического барьера (ГЭБ), который образуется уже на 4-й неделе беременности (Zusman 2004). Такие антитела способны были бы преодолевать ГЭБ только при серьёзных патологиях последнего — с нарушением защитных функций, что привело бы к значительным неврологическим повреждениям мозга. Однако, если ГЭБ плода находится в нормальном состоянии, то даже нарушения иммунной системы матери не приводят к неврологическим патологиям новорожденных — ГЭБ препятствует антителам. В крупном исследовании, охватившем 17 283 пары матерей с детьми, не было обнаружено взаимосвязи повышенной иммунореактивности матери с детским церебральным параличом, задержкой умственного развития, конвульсиями и др. (Flannery 1994).

Также несостоятельна гипотеза о том, что гипотетические антитела повреждают мозг таким образом, что вызывают его феминизацию. На стадии эмбриогенеза анатомические половые различия в головном мозге слабо выражены, а окончательное морфофункциональное оформление мозга, согласно полу, происходит во время пубертатного периода, когда гипотетическое иммунное воздействие невозможно (Lenroot 2007; Paus 2005). Сама идея о наличии у мозга эмбриона нейронной организации характерной для определённого пола весьма сомнительна и никогда не была убедительно

продемонстрирована (Lauterbach 2001; Nunez 2003). Сканирование МРТ показало только несущественные статистические, а не дихотомные различия в структуре мозга новорождённых, со значительными совпадениями между полами (Zanin 2011; Mitter 2015).

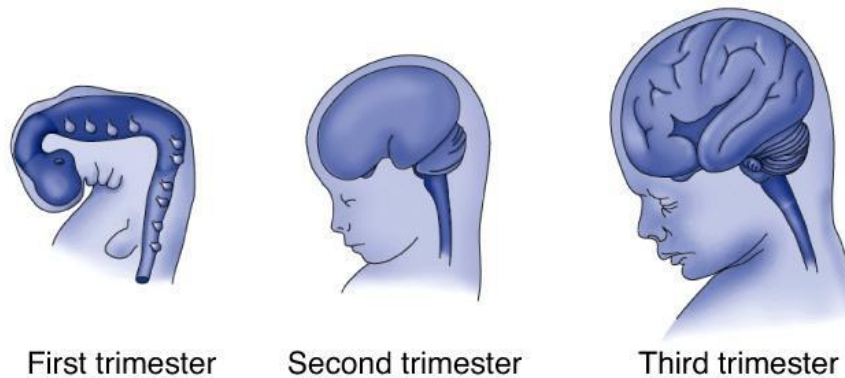

Мозг плода на разных триместрах беременности (схема). Источник: sites.duke.edu

Согласно гипотезе, следовало бы ожидать, что гомосексуалисты со старшими братьями, обладая «феминизированным» мозгом, неизменно будут принадлежать к фенотипу с типично женскими интересами и поведением, поскольку крайне спекулятивно полагать, что «демаскулинизация» мозга затронет лишь сексуальные предпочтения мальчика, но обойдёт другие специфические мужские качества. Следует отметить, что в некоторых исследованиях однополое влечение у взрослых коррелирует с более «женскими» структурами мозга, но развитие мозга, с точки зрения размера и функции, происходит главным образом после рождения, и поэтому такие структуры, как считают сами авторы, являются результатом постнатального опыта, а не пренатальных факторов. Исследования Vogaert и соавторов (2003; 2005); Kishida и соавторов (2015); Semenyna и соавторов (2017) не выявили корреляций между ЭСБ и выраженностью фемининных признаков у мужчин.

В-третьих, связь между гипотетическим внутриутробным иммунным поражением, количеством старших братьев, гомосексуальным влечением и снижением массы тела при рождении — является, мягко говоря, сомнительной.

Как доказательство общей иммунной атаки сторонники гипотезы ЭСБ и иммунного поражения приводят данные о том, что у мужчин, имеющих старших братьев, вес при рождении был ниже (Blanchard 2001). Снижение массы тела при рождении у мальчиков, у которых есть старшие братья, в исследованиях Блэнчарда составило около 170 грамм (5% массы тела) (Blanchard 2001). Согласно обсуждаемой гипотезе, подобное снижение должно наблюдаться в отношении мальчиков с гомосексуальным предпочтением, у которых есть старшие братья, и не должно наблюдаться у девочек. Однако это не так — в норвежском исследовании, в котором изучалась гипотетическая связь иммунных реакций и снижения массы тела при рождении, была изучена 181 000 случаев рождений, и снижение массы тела при рождении было отмечено как у девочек, так и у мальчиков (Magnus 1985). При этом гипотетический «эффект старшего брата» был отмечен для обоих полов и был крайне низким — 0,6%, выражаясь в разнице $20 \pm 4,5$ грамма по отношению к стандартной массе при рождении в 3 500 грамм (Magnus 1985).

Согласно этим данным, роль иммунных факторов вообще в снижении массы тела представляется сомнительной. Примечательно, что Магнус и коллеги в своём исследовании также изучили влияние отцовских антигенов на массу новорождённых — в этом случае было предположено, что если снижение массы тела вызвано иммунными антителами к отцовским антигенам, оно будет отмечаться как у мальчиков, так и у девочек.. Магнус и коллеги изучили массу тела детей обоего пола при рождении у матерей, которые вступили в новый брак и родили новых детей — если бы снижение

массы было обусловлено иммунными реакциями, масса при рождении у детей от другого мужчины должна была вернуться к стандартным изначальным показателям, так как другой отец является носителем новых антигенов и для накопления иммунных антител необходим прогрессирующий иммунный процесс (несколько беременностей) (Magnus 1985). Однако масса тела при рождении детей от другого отца осталась сниженной, и авторы заключили, что связь любых иммунных процессов со снижением массы тела при рождении не подтверждается в их выборке (Magnus 1985).

Причиной снижения массы тела при рождении может быть: (а) недоношенность; (б) плацентарная недостаточность; (в) аутоиммунные болезни матери, например, системная красная волчанка (сочетается с рядом врождённых патологий при рождении); (г) комплекс патологий, связанных с тестикулярными нарушениями. Ничего из перечисленного не отмечено для мужчин-гомосексуалистов, у которых есть старшие братья.

Связь снижения массы тела при рождении с иммунными реакциями не уточнена и остается весьма спекулятивным вопросом. Согласно James (2006) отмеченное снижение массы тела при рождении может быть обусловлено влиянием тестостерона (Manikkam 2004). Кроме того, повышенные уровни тестостерона в женском организме связаны с повышением вероятности рождения мальчика (James 1996; James 2004b). Блэнчард, при разработке своей гипотезы в качества данных, свидетельствующих в её пользу, сослался на исследование Gualtieri и Hicks (1985), которые заявили, что половая пропорция рождающихся детей смещается в сторону женского пола в зависимости от количества детей (другими словами, чем больше в семье родилось детей, тем меньше вероятность рождения мальчика). Однако в этом исследовании была ошибка интерпретации (см. James 2004, стр. 52; James 1985). Напротив, в двух крупнейших исследованиях: анализ 4 миллионов

рождений во Франции (James 1975) и 150 тысяч рождений в США (Ben-Porath 1976) выявил, что вероятность рождения мальчика возрастает при увеличении количества старших братьев и падает при увеличении количества старших сестёр, что противоречит ЭСБ. Viggar и соавторы (1999) на основании этих данных провели статистический анализ 1,4 миллиона рождений и установили, что вероятность рождения мальчика возрастает при увеличении количества старших братьев.

В-четвёртых, предположение о том, что у первого родившегося мальчика в семье не должно наблюдаться гомосексуальных предпочтений и, соответственно, риск их развития растёт с увеличением количества старших братьев, является, мягко говоря, спекулятивным.

Далеко не у каждого гомосексуального мужчины есть старшие братья, с другой стороны, некоторые старшие братья или единственные мальчики в семье являются гомосексуалистами. Сторонники гипотезы выдвигают контраргумент о том, что у матерей таких мужчин до их рождения якобы были спонтанные аборты плодов мужского пола, которые запустили процесс иммунизации. Распространённость пар, у которых отмечаются спонтанные аборты, составляет 1%; примерно в половине этих случаев у плода отмечается нормальный кариотип, то есть можно предположить, что половина спонтанных абортов обусловлена иммунными реакциями (Lee 2000). Однако исследования по изучению соотношения полов у эмбрионов, погибших в результате спонтанного аборта, показывают, что более половины из них являлись женского пола: соотношение мужчины/женщины составляет 0,76 (Eiben 1987), 0,71 (Eiben 1990), 1,03 (Be 1997); 0,77 (Smith 1998), 0,77 (Evdokimova 2000), 0,83 (Morikawa 2004), 0,35 (Halder 2006), 0,09 (Kano 2004).

С другой стороны, согласно иммунной гипотезе, головной мозг каждого плода мужского пола в утробе матери при всех последующих беременностях должен быть атакован с нарастающей интенсивностью, то есть подвергаться всё большей «феминизации», однако это не так. Не все младшие братья мужчины-гомосексуалиста имеют гомосексуальные предпочтения. Интересно, что младшие братья мужчины с нарушением половой идентичности — мозг которого, согласно гипотезе Блэнчарда, должен подвергаться «феминизации» — развиваются нормально (Green 2000).



*Семья Джексонов, известных американских музыкантов.
Источник: Michael Ochs Archives, Getty Images*

Также, согласно гипотезе, следовало бы ожидать, что братья, родившиеся позже, будут страдать от многих физических проблем из-за усиливающихся иммунологических атак со стороны матери, однако всё как раз наоборот: более поздний порядок рождения связан в основном с улучшением, а не ухудшением здоровья (Juntunen 1997; Cardwell 2005; Sorenson 2005; Richiardi 2004).

Гипотеза социального воздействия, объясняющая ЭСБ

Сами авторы гипотезы материнской иммунизации отметили:

«...Есть, конечно, другие возможные объяснения эффекта старшего брата, помимо гипотезы материнского иммунного ответа. Самая популярная конкурирующая гипотеза — это то, что сексуальное взаимодействие со взрослыми мужчинами увеличивает вероятность развития гомосексуального влечения у мальчика, и что шансы мальчика на участие в таких взаимодействиях возрастают пропорционально его числу числу его старших братьев ... » (Ellis 2001).

Wellings и коллеги (1994, стр. 204–206) установили, что мужчины, которые посещали школы-интернаты для мальчиков, чаще сообщали о каком-либо гомосексуальном опыте в течение жизни, чем мужчины, которые не посещали таких школ, однако между этими группами не было разницы в доле индивидов, сообщивших о гомосексуальном опыте в дальнейшей жизни». Блэнчард (Ellis 2001) сослался на публикацию Wellings и коллег (1994) как на подтверждение того, что социальная гипотеза нерелевантна. Однако они своеобразным образом интерпретировали эти данные. Wellings на стр. 206 приводит график, на котором можно заметить, что около 1,5% из 7925 мужчин, которые не посещали школу-интернат, сообщили о более чем одном гомосексуальном контакте за последние 5 лет, и 2% из 412 мужчин, которые посещали школу-интернат. Очевидно, что эти данные (диспропорциональный размер групп) говорят скорее в пользу социальной гипотезы. Рассмотрим и другие исследования в связи с социальной теорией.

Сам Блэнчард указал, что среди мужчин педофилов около 25% были гомосексуальными педофилами (Blanchard 2000b). Это примерно в десять раз превышает долю гомосексуалистов среди мужчин, чьи сексуальные интересы направлены на взрослых мужчин (см. Главу 1). Было высказано предположение, что среди мужчин гомосексуализм и педофилия имеют об-

щую причину, и эта причина является сексуальным (или квази-сексуальным) опытом в раннем возрасте (James 2004). Согласно этой идее, ранний гомосексуальный опыт будет подавлять формирование сексуального интереса к противоположному полу во взрослой жизни. Римафеди (Remafedi 1992) обнаружил, что у подростков неопределённость в отношении собственных сексуальных предпочтений уменьшается с возрастом: эти авторы предполагают, что сексуальная идентичность развивается в подростковом возрасте и на неё влияет сексуальный опыт.

Более того, среди мужчин-гомосексуалистов наблюдаются более частые случаи сексуального насилия в детстве, чем среди мужчин-гетеросексуалов (Paul 2001; Finkelhor 1979, 1984); наблюдалась значительная связь между испытанием сексуального насилия со стороны мужчины и совершением сексуальных преступлений (Glasser 2001); значительно более высокие пропорции взрослых мужчин гомосексуалистов сообщили, что их поощряли или принуждали к половому контакту в период до 19 лет (Cunningham 1994); в сравнении с контрольной группой, более высокие показатели гомосексуального предпочтения были отмечены у молодых мужчин, которые перенесли сексуальное насилие в детстве (Johnson 1987; Finkelhor 1979, 1984; Wyre in Tate 1990; Cunningham 1994; Glasser 2001; Rind 2001; Garcia 2002; Arreola 2005; Beitchman 1991; Jinich 1998; Laumann 1993; Lenderking 1997; Paul 2001; Tomeo 2001; Freund 1994). Можно сделать заключение, что гомосексуальный интерес вне зависимости от возраста объекта влечения имеет общую причину. В исследованиях Блэнчарда было показано, что СБЭ также наблюдается среди гомосексуальных и бисексуальных педофилов, то есть, что у таких индивидов есть старшие братья (Bogaert 1997).

Лее и соавторы (2002) пытались установить, какой из нескольких факторов риска — перенесённое эмоциональное насилие в детстве, проблемы с

поведением и перенесенное сексуальное насилие в детстве — был связан со следующими явлениями: педофилия, эксгибиционизм, сексуальное насилие. Сексуальное насилие в детстве было специфическим фактором риска для педофилии. Другие связанные факторы (эмоциональное насилие и проблемы с поведением) не были так тесно связаны с педофилией. Вдобавок, учитывая явную корреляцию между наличием нескольких гомосексуальных сиблингов в семье и инцестом, следует рассматривать инцест как возможную альтернативу биологическим объяснениям. Когда один брат (как правило старший) проявляет гомосексуальные наклонности, другие братья рискуют быть соблазнёнными или изнасилованными, что может зафиксировать у них гомосексуальную активность (Cameron 1995). Согласно британской статистике, 38% случаев сексуальных насильственных актов в семье происходят со стороны брата (Cawson 2000). Как пишет исследователь Bartlett (2018), рассуждения в популярной психологии о том, формируется ли индивидуальность взрослого человека в зависимости от порядка его рождения — это длинная история с большим объёмом научной литературы, охватывающей тысячи опубликованных работ (Damian 2015a; Paulhus 2008; Salmon 2012). В течение последних нескольких десятилетий исследование этого вопроса строилось на представлении о том, что конкуренция между братьями и сёстрами за ресурс родительского внимания приводит к тому, что порядок рождения детей в семье влияет на индивидуальные качества детей. Поскольку дети приспосабливаются к использованию различных ниш в семье, как правило старшие дети являются более доминирующими и перенимают себе часть родительских полномочий, а более поздние дети более экстравертированы и общительны (Sulloway 1996). Следует отметить, что поскольку варьирующий размер семей и социально-экономический статус в сочетании с маленькими выборками значительно влияют на результаты статистических подсчётов, то исследования, в которых можно более

или менее адекватно изучить ЭСБ, сравнивающие должны содержать минимум 30 тысяч сравнений сиблингов, в то время как исследования, в которых сравниваются относительно однородные выборки из семей, считаются адекватными начиная от 500 семей (Paulhus 2008). Хотя исследования с небольшими выборками показывают противоречивые данные по поводу ЭСБ, в крупных исследованиях (например, Rohrer 2015, n=20 000; Damian 2015b, n=377 000) не было выявлено влияния порядка рождения на индивидуальные качества (Damian 2015a). Что показывают эти эмпирические данные, так это хорошо воспроизводимый эффект, при котором показатели интеллекта каждого последующего ребенка падают примерно на одну десятую от стандартного отклонения, если ребёнок доживает до зрелого возраста (Kristensen 2007), что однозначно показывает, что причиной эффекта является снижение родительских инвестиций, а не биологические внутриутробные процессы. Крупные исследования также выявляют влияние порядка рождения и на такие качества, как успеваемость, финансовая успешность и риск самоубийства (Vjørngaard 2013; Black 2005).

Таким образом, биологическая основа однополого влечения, продвигаемая гипотезой порядка рождения братьев, не имеет какой-либо эмпирической поддержки, в то время как имеется немало эмпирических свидетельств против неё.

Двойственность отношения «ЛГБТ+»-движения к Блэнчарду

Предположим, что ЭСБ и материнская иммунизация действительно имеют место быть и действительно вызывают изменения в поведении. В таком случае, гипотеза Блэнчарда объединяет в себе гомосексуализм и транссексуализм (а также гомосексуальную педофилию) — а в современном «ЛГБТ+»-движении это является кощунством. Например, согласно мнению

Американской психологической ассоциации, сексуальное влечение и половая самоидентификация — это совершенно не связанные явления (АРА 2011/2014). Согласно гипотезе Блэнчарда, транссексуализм представляет собой патологию, которая обусловлена либо (1) крайним проявлением гомосексуального влечения, при котором «феминизация» мозга настолько выражена, что затрагивает и половую самоидентификацию; либо (2) психическим отклонением, при котором сексуальное влечение направлено не на противоположный пол, а на самого себя в образе противоположного пола (последнее состояние Блэнчард назвал «аутогинефилия»³¹) (Blanchard 1989; Bailey 2003). Блэнчард однозначно считает транссексуализм патологическим явлением. Более того, в одном из интервью Блэнчард отметил:

«...Я бы сказал, что если бы можно было начать с нуля, проигнорировав всю историю исключения гомосексуализма из ДСМ, нормальная сексуальность — это всё, что связано с репродукцией»³²... » (Cameron 2013).

Подобная смелая позиция вызывает недовольство у представителей «ЛГБТ+»-движения, в особенности у той его части, которая представляет «Т» (Wyndzen 2003; Troadsmar; Dreger 2008; Serano 2010).

³¹от др.-греч. аутоc — «само-», гини — «женщина» и филия — «любовь»; «любовь к себе как к женщине»

³²I would say if one could start from scratch, ignore all the history of removing homosexuality from the DSM, normal sexuality is whatever is related to reproduction

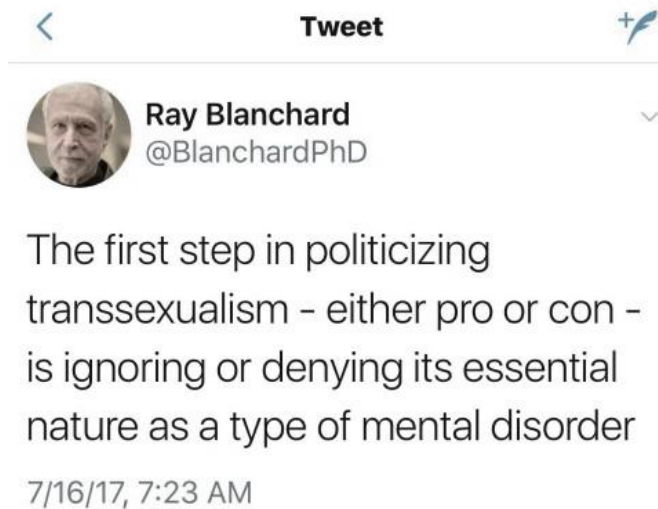

Блэнчард указал в своём блоге: «Первый шаг в политизации транссексуализма — как за, так и против — это игнорирование или отрицание его истинной природы как разновидности психического расстройства».

О Блэнчарде пишут активисты «ЛГБТ+»-движения:

«... Блэнчарда часто цитируют анти-ЛГБТ группы (...) И почему бы и нет? Блэнчард вырос католиком, у него очень традиционные взгляды, что любой половой контакт, в котором не участвуют пенис и вагина, является ненормальным (...) Если бы доктор Блэнчард был каким-нибудь чокнутым без должности и авторитета, его можно бы легко дискредитировать. Но это не тот случай — наоборот, он был в комитете ДСМ, отвечающем за парафилии и сексуальные расстройства (...) Он открыто выступает против ЛГБТ... » (Tannehill 2014).

С другой стороны, подтверждение гипотезы Блэнчарда ставит под сомнение одну из фундаментальных догм «ЛГБТ+»-движения — концепцию нормативности разнообразия сексуального влечения по полу объекта. Ведь в таком случае у гомосексуального влечения будет выявлена причина — ПАТОЛОГИЧЕСКАЯ иммунная реакция. В противном случае активистам «ЛГБТ+»-движения потребуется исказить понимание медицины и биологии таким образом, чтобы посчитать иммунную реакцию, которая вызывает выкидыши, снижение массы тела, снижение репродуктивных шансов, изменение психоинтеллектуального состояния, требующего приёма гормональных

препаратов и хирургического вмешательства, а также педофильные предпочтения и склонность к насилию — вариантом нормы.

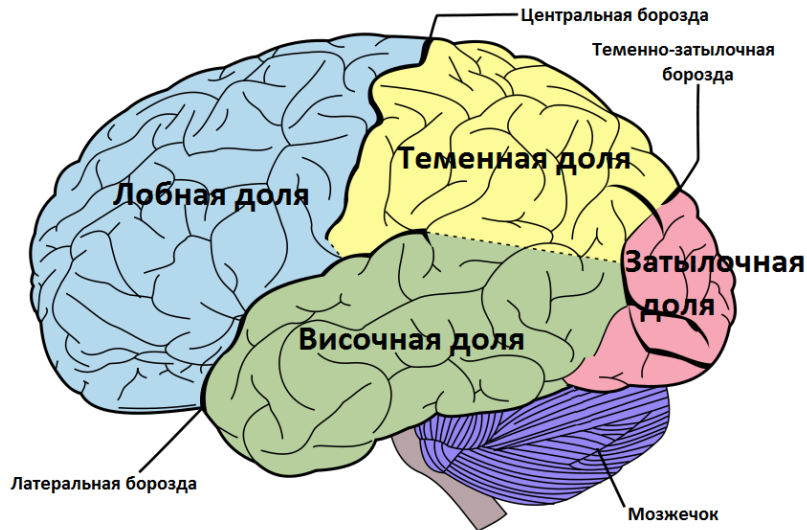

Кроме того возникнут перспективы профилактики возникновения гомосексуальных предпочтений у мальчиков по аналогии с использованием антирезусных иммуноглобулинов при резус-конфликтной беременности. Какая часть будущих родителей, даже тех, кто лояльно относится к «ЛГБТ+»-движению, сознательно откажется от возможности снизить риски возникновения гомосексуального влечения у их мальчиков? Ведь в сегодняшнее время каждой женщине старательно разъясняют про допустимость и обыденность аборта. Будет ли право женщины влиять на жизнь плода также распространяться на право влиять на его будущее половое поведение, или будет вводиться избирательный запрет и преследование тех специалистов, которые будут предоставлять такую возможность?

Так или иначе, в данный момент данные вопросы относятся к разряду вероятностных.

Проблемы интерпретации

Есть некоторые существенные внутренние ограничения результатов эмпирических исследований, подобных рассмотренным в предыдущих разделах. Игнорирование этих ограничений — одна из главных причин ошибочного толкования исследований в публичном пространстве. Вполне заманчиво предположить, как было показано на примере структуры мозга, что

если конкретный биологический профиль связан с некоторым поведенческим или психологическим признаком, то такой биологический профиль является причиной этого признака. Это рассуждение опирается на заблуждение.

Вкратце проиллюстрируем некоторые ограничения, присущие этой области исследований, на следующем гипотетическом примере. Предположим, что мы должны провести сравнительное исследование мозга инструкторов йоги и культуристов. Если достаточно долго искать, то в итоге найдутся статистически значимые различия в какой-нибудь области морфологической структуры или функциях мозга между этими группами. Но это не означало бы, что такие различия определяют особенности жизненных траекторий инструктора йоги и культуриста. Особенности мозга могут быть скорее результатом, чем причиной отличительных моделей поведения и интересов. Исследования нейропластичности показывают, что несмотря на наличие критических периодов развития, в течение которых мозг изменяется быстрее и сильнее (например, в ходе языкового развития маленьких детей), мозг продолжает изменяться на протяжении всей жизни, реагируя на модели поведения (например, жонглирование или игра на музыкальном инструменте), жизненный опыт, психотерапию, лекарства, психологические травмы и отношения. Для ознакомления с полезным и общедоступным обзором исследований, связанных с нейропластичностью, см Doidge 2007.

Определение того, имеет ли что-то биологическую причину — это чрезвычайно сложный процесс, а выявление конкретной генетической связи — ещё более сложная задача. Исследования, которые декларативно предоставляют бесспорные «доказательства» того, что гомосексуалисты «рождаются такими», в лучшем случае непоследовательны, а их результаты в значительной степени корреляционны по своей природе.

В некоторых случаях, например, в исследованиях близнецов, данные свидетельствуют о том, что ранние факторы среды обладают доминирующим влиянием на возникновение гомосексуальных наклонностей. Корреляция между двумя факторами вовсе не означает, что между ними есть причинно-следственная связь. Баскетболисты имеют высокий рост — занятие баскетболом безусловно коррелирует с высоким ростом. Однако не имеется никакого «баскетбольного гена». Очевидно, что некоторые интересные корреляции преподносятся как якобы причинные факторы в политических и пропагандистских целях.

В конечном итоге допустим, что некоторые люди могут иметь предрасположенность к гомосексуальным наклонностям вследствие генетических, пренатальных, гормональных воздействий или других физических или мозговых особенностей. Означает ли это, что гомосексуализм — врожденное явление? Совсем не в том понимании, как представляют это СМИ и популярная культура. Застенчивые и артистичные молодые мальчики, отец которых не уделял внимания воспитанию, не был примером должного маскулинного типа поведения, могут быть подвержены риску развития гомосексуальных наклонностей. Это происходит не из-за гомосексуального «гена», а из-за нарушенного психического процесса формирования половой идентичности. У таких мальчиков есть эмоциональная потребность в самоутверждении и мужском внимании. Аналогичная картина наблюдается у девочек, которые не соответствуют классическим половым профилям. На проблемах и эмоциональных потребностях подобных детей часто играют современные тенденции полового и сексуального мировоззрения.

Эти примеры иллюстрируют одну из обычных проблем, возникающих при распространенной интерпретации таких исследований, — предположение о том, что нейробиологические факторы детерминируют определенную

поведенческую модель.

Если природа наделяет кого-то однополым влечением, то почему она не наделяет его физическими характеристиками, необходимыми для его осуществления? Например, плотной и многослойной эпителиальной оболочкой прямой кишки, способной выдерживать продолжительное трение, железами, выделяющими обильную смазку, более тонким пенисом для проникновения в ректум и т.д. Вот если бы эти характеристики присутствовали у гомосексуалистов, тогда и можно было бы говорить о врожденности. Если же, обладая нормальным набором хромосом и нормальной репродуктивной системой, они испытывают влечение к объекту, с которым применить её по назначению не представляется возможным, то речь о биологической обусловленности подобного явления представляется весьма и весьма спекулятивной.

Мнение некоторых представителей «ЛГБТ+»-движения

Американская Психологическая Ассоциация в 2014 году выпустила руководство по психологическим болезням и сексологии. Вот прямые цитаты из него:

«... В настоящее время так и не было выявлено генов, которые могли бы быть связаны с гомосексуализмом ... » (Rosario in APA 2014, стр. 579)

«... Неоспоримая реальность заключается в том, что сексуальное поведение человека обусловлено сочетанием многих факторов: биологическими, социальными и фактором выбора ... » (Kleinplatz in APA 2014, стр. 256).

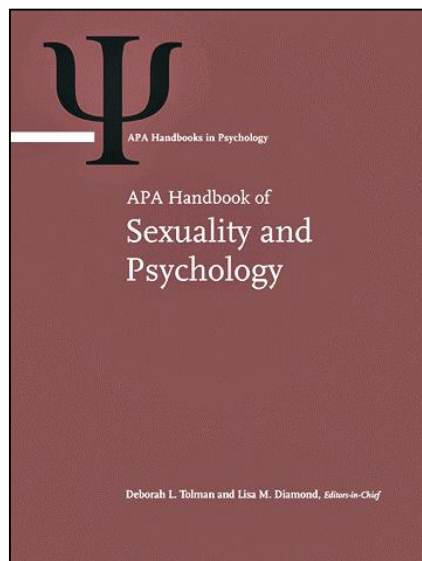

Автором нескольких глав из руководства АПА является член экспертной комиссии АПА профессор Лиза Даймонд, не скрывающая своих гомосексуальных предпочтений. Даймонд является противником теории о генетической обусловленности гомосексуализма. Она уверена, что тезис «гомосексуалисты такими родились и не могут измениться» — ошибочен. В 2013 году, в лекции в Университете Корнелл, Даймонд заявила:

«...Я считаю, что наше сообщество должно прекратить говорить «мы родились такими и не можем измениться», и использовать этот лозунг в нашей борьбе... Я думаю, что этот аргумент нам уже не нужен и даже вредит, потому что сегодня накоплен убедительный объём научных данных, известных «другой стороне» так же хорошо, как и нам ... » (Diamond 2013).

Sexuality is fluid – it's time to get past 'born this way'

Gay rights shouldn't depend on how a person came to be gay, and we should embrace the fact that sexuality can change, says developmental psychologist **Lisa Diamond**.



Доктор Лиза Даймонд

Автор многих книг по искусству и философии, не скрывающая своих однополых предпочтений, американка Камилла Палья, прямо заявляет:

«...Гомосексуализм не является нормой. Напротив, это вызов норме. Существуют биологические законы, независимо от того, нравится это учёным или нет. Теоретики гомосексуализма — эта засушенная компания вороватых паразитов — попытались провозгласить постструктуралистский курс на полное отсутствие нормы, — поскольку всё случайно и относительно. Это такая дурацкая западня, в которую попадают люди, помешанные на словах, когда они глухи, слепы и аутичны по отношению к окружающему миру. А согласно биологическим законам, воспроизведение вида является фундаментальным правилом. Наши тела в сексуальном смысле предназначены для репродукции. Никто не рождается гомосексуалистом. Сама эта идея дурацкая. Гомосексуализм — это адаптация, а не врождённое свойство ...» (Paglia 1994, стр. 71).

Другая известная американская активистка Синтия Никсон подверглась нападкам со стороны «ЛГБТ+»-движения за открытое выражения мнения о том, что её однополое влечение обусловлено личным выбором, а не биологией (Witchell 2012).

Американский активист «ЛГБТ+»-движения журналист Брендон Ам-

бросино также заявил о том, что он не родился, а сознательно выбрал гомосексуальный образ жизни (Ambrosino 2014), что вызвало негодование некоторых его коллег по «ЛГБТ+»-движению (Araña 2014).



*Синтия Никсон (слева) со своей партнёршей Кристиной Маринони.
Источник: Frazer Harrison/WireImage*

Феминистка и активистка ЛГБТ+»-движения Карла Мантилла в своей статье пишет:

«...Давно думала, что стратегия «ЛГБТ+»-движения по использованию аргумента о врождённости невероятно хромает... Конечно, это выбор — как бы это могло быть иначе? ...Какое-то время я посещала группу поддержки для женщин, которые решили стать лесбиянками будучи в традиционном браке. В какой-то момент я задала вопрос: «Как вы поняли, что вы лесбиянки?» Одна женщина ответила, что никогда не чувствовала себя эмоционально близкой к мужчинам и что её всегда лучше понимали женщины. Другая тотчас сказала, что она тоже так чувствовала, что может быть только эмоционально открытой с женщинами. Остальные закивали в знак согласия. Что было не так в той ситуации? Да практически все женщины так себя чувствуют! Каждая гетеросексуальная женщина, которую я когда-либо знала, чувствовала себя более комфортно, доверяясь своим подругам, чувствовала себя ближе к ним, чувствовала себя лучше понятой и способной открыться женщинам. Если это то, что нужно, чтобы быть лесбиянкой, тогда все женщины — лесбиянки. Это старо как мир ... жалобы женщин, что их мужчины не разговаривают с ними, не понимают их чувства и не интересуются тем, что они говорят. Одни из самых распространённых статей в женских журналах это такие, как заставить вашего мужа открыться и поговорить с вами... чувство эмоциональной близости к человеку не имеет под собой биологического обоснования, оно обусловлено эмоциональными и психологическими характеристиками человека... со вре-

менем мне стало ясно, что женщины в этой группе поддержки просто испытывали огромную вину за то, что оставили своих мужей... Поэтому идея о том, что они ничего не могут поделать с тем, что они лесбиянки, что у этого есть биологическая причина, освободила их от вины и ответственности за их действия ... » (Mantilla 2004).

Активистка «ЛГБТ+»-движения из Калифорнии по имени Гейл Мэдвин даже создала целый сайт, где приводит аргументы в пользу того, что гомосексуальное поведение является не врождённым, а обусловлено сознательным выбором (Queer by choice). Бывший активист «ЛГБТ+»-движения Дэвид Бенкоф также обосновывает то, что гомосексуальный образ жизни никаким образом не обусловлен какими-либо биологическими факторами (Benkof 2014).

Дополнительная информация

С дополнительной информацией и подробностями можно ознакомиться в следующих источниках:

1. **Whitehead NE, Whitehead BK.** *My Genes Made Me Do It! Homosexuality and the scientific evidence.* Whitehead Associates. Edition 5th 2018.
2. **Mayer LS, McHugh PR.** *Sexuality and Gender: Findings from the Biological, Psychological, and Social Sciences.* The New Atlantis, *Number 50*, Fall 2016.
3. **Sprigg P., et al.** *Getting it straight: what the research shows about homosexuality.* Washington: Family Research Council (2004).
4. **Harrub B, Thompson B, Miller D.** *“This Is The Way God Made Me” A Scientific Examination of Homosexuality and the “Gay Gene”.* Reason and Revelation. August 2004; 24(8):73.
5. **Sorba R.** *The “Born Gay” Hoax.* Ryan Sorba Inc. First edition 2007.
6. **Whitehead NE.** *An antibody antibody? Re-examination of the maternal immune hypothesis.* *Journal of Biosocial Science* 2007.

7. **Knight R.** *Born or bred? Science Does Not Support the Claim That Homosexuality Is Genetic.* Culture & Family Institute. Concerned Women for America. 2004.
8. **van den Aardweg G.** *Homosexuality And Biological Factors: Real Evidence -- None; Misleading Interpretations: Plenty.* Reprinted from the NARTH Bulletin, Winter 2005.
9. **Hubbard R, Wald E.** *Exploding the Gene Myth: How Genetic Information Is Produced and Manipulated by Scientists, Physicians, Employers, Insurance Companies, Educators, and Law Enforcers.* Beacon Press, Boston; 1999.

Библиографические источники

1. Васильченко Г.С. Сексопатология: Справочник / Под ред. Г.С. Васильченко. — М., 1990.
2. Ярыгин В.Н. (2003) // Биология. В 2 кн. Под ред. В.Н. Ярыгина / Ярыгин В.Н., Васильева В.И., Волков И.Н., Синельщикова В.В. 5-е изд., испр. и доп. — М.: Высшая школа, 2003. Кн.1 — 432с., Кн.2- 334с.
3. ASHG 2015. Epigenetic Algorithm Accurately Predicts Male Sexual Orientation Findings Reported at ASHG 2015 Annual Meeting. For Immediate Release Thursday, October 8, 2015 <http://www.ashg.org/press/201510-sexual-orientation.html>
4. Albrecht ED, Pepe GJ. Estrogen regulation of placental angiogenesis and fetal ovarian development during primate pregnancy,” *The International Journal of Developmental Biology* 54, no. 2–3 (2010): 397–408, <http://dx.doi.org/10.1387/ijdb.082758ea>
5. Allen S. The Problematic Hunt for a ‘Gay Gene’. *The Daily Beast*. 20.11.2014. <https://www.thedailybeast.com/the-problematic-hunt-for-a-gay-gene> (Проверено 01.12.2017)
6. Ambrosino B. I Wasn't Born This Way. I Choose to Be Gay. *The New Republic*. January 28, 2014. <https://newrepublic.com/article/116378/mack-lemores-same-love-sends-wrong-message-about-being-gay>
7. APA. American psychologig association. Ответы на Ваши вопросы. О

трансгендерных людях, гендерном выражении и гендерной идентичности. Подготовлено Управлением по связям с общественностью и членами ассоциации. Printed 2011; updated 04/2014. <https://www.apa.org/topics/lgbt/transgender-russian.pdf>

8. Arana G. Ezra Klein's Queer New Hire. March 13, 2014. The American Prospect.
9. Arreola, S. G., Neilands, T. B., Pollack, L. M., Paul, J. P. & Catania, J. A. (2005) Higher prevalence of childhood sexual abuse among Latino men who have sex with men than non-Latino men who have sex with men: data from the Urban Men's Health Study. *Child Abuse and Neglect* 29, 285–290.
10. Bailey J. M, et al, “A Test of the Maternal Stress Theory of Human Male Homosexuality,” *Archives of Sexual Behavior* 20, no. 3 (1991): 277–293, <http://dx.doi.org/10.1007/BF01541847>
11. Bailey, J. Michael (2003). *The Man Who Would Be Queen: The Science of Gender-Bending and Transsexualism*. Joseph Henry Press
12. Bailey JM, et al. Genetic and environmental influences on sexual orientation and its correlates in an Australian twin sample. *J Pers Soc Psychol*. 2000 Mar;78(3):524-36.
13. Bains JS, Wamsteeker Cusulin JI, Inoue W. Stress-related synaptic plasticity in the hypothalamus. *Nat Rev Neurosci*. 2015 Jul;16(7):377-88. doi: <http://dx.doi.org/10.1038/nrn3881>
14. Baron M. Genetics and human sexual orientation. *Biological Psychiatry*. June 1–15, 1993, Volume 33, Issues 11-12, Pages 759–761.
15. Bartlett NT, Hurd PL. Fraternal Birth Order Effects on Personality: Will Reasonable Claims Require Extraordinary Evidence? *Arch Sex Behav*. 2018 Jan;47(1):21-25. doi: 10.1007/s10508-017-1109-z.
16. Be, G., Velasquez, P. & Youlton, R. (1997) Spontaneous abortion: cytogenetic study of 609 cases. *Revista Medica de Chile* 125, 317–322.
17. Bearman PS, Brückner H. Opposite- Sex Twins and Adolescent Same- Sex Attraction. *American Journal of Sociology* 2002 107:5, 1179-1205
18. Bearman, P. S., & Brückner, H. (2002). Opposite-sex twins and adolescent same-sex attraction. *American Journal of Sociology*, 107, 1179–1205.

doi:10.1086/341906.

19. Beer, A. E. & Billingham, R. E. (1975) Immunologic benefits and hazards of milk in maternal-perinatal relationship. *Archives of Internal Medicine* 83, 865–871.
20. Beitchman, J. H., Zucker, K. J., Hood, J. E., Da Costa, G. A. & Akman, S. (1991) A review of the short term effects of child sexual abuse. *Child Abuse and Neglect* 15, 537–556.
21. Benkof D. Nobody is ‘born that way,’ gay historians say. *The Daily Caller*. 19.03.2014. dailycaller.com/2014/03/19/nobody-is-born-that-way-gay-historians-say/
22. Ben-Porath, Y., et al. (1976) Do sex preferences really matter? *Q. J. Econ.* 90, 285–307.
23. Berenbaum SA. How Hormones Affect Behavioral and Neural Development: Introduction to the Special Issue on ‘Gonadal Hormones and Sex Differences in Behavior. *Developmental Neuropsychology* 14 (1998): 175–196, <http://dx.doi.org/10.1080/87565649809540708>
24. Biggar, R. J., et al. (1999) Sex ratios, family size and birth order. *Am. J. Epidemiol.* 150, 957–962.
25. Billings, Beckwith. *Technology Review*. Июль 1993, стр. 60.
26. Bjørngaard, J. H., Bjerkeset, O., Vatten, L., Janszky, I., Gunnell, D., & Romundstad, P. (2013). Maternal age at child birth, birth order, and suicide at a young age: A sibling comparison. *American Journal of Epidemiology*, 177, 638–644. <https://doi.org/10.1093/aje/kwt014> .
27. Black, S. E., Devereux, P. J., & Salvanes, K. G. (2005). The more the merrier? The effect of family size and birth order on children’s education. *Quarterly Journal of Economics*, 120, 669–700. <https://doi.org/10.2307/25098749> .
28. Blanchard R (August 1989). "The classification and labeling of nonhomosexual gender dysphorias". *Archives of Sexual Behavior*. 18 (4): 315–34. doi:10.1007/BF01541951
29. Blanchard R, Bogaert AF. (1996) Homosexuality in men and number of older brothers. *American Journal of Psychiatry* 153, 27–31.

30. Blanchard R, Bogaert AF. Homosexuality in men and number of older brothers. *The American Journal of Psychiatry*; Jan 1996a; 153, 1; Research Library, pg. 27
31. Blanchard R., et al. (2000) Fraternal birth order and sexual orientation in pedophiles. *Archs Sexual Behavior* 29, 463–478.
32. Blanchard, R. & Bogaert, A. F. (1996b) Biodemographic comparison of homosexual and heterosexual men in the Kinsey Interview data. *Archives of Sexual Behavior* 25, 551–579.
33. Blanchard, R. & Bogaert, A. F. (1998) Birth order in homosexual versus heterosexual sex offenders against children, pubescents and adults. *Archives of Sexual Behavior* 27, 595–603.
34. Blanchard, R. & Ellis, L. (2001) Birth weight, sexual orientation and the sex of preceding siblings. *J. biosoc. Sci.* 33, 451–467.
35. Blanchard, R. (2014). Detecting and correcting for family size differences in the study of sexual orientation and fraternal birth order. *Archives of Sexual Behavior*, 43, 845–852. <https://doi.org/10.1007/s10508-013-0245-3>.
36. Blanchard, R. Fraternal Birth Order, Family Size, and Male Homosexuality: Meta-Analysis of Studies Spanning 25 Years. *Arch Sex Behav* (2018) 47: 1. <https://doi.org/10.1007/s10508-017-1007-4>
37. Blanchard, R., & Bogaert, A. F. (2004). Proportion of homosexual men who owe their sexual orientation to fraternal birth order: An estimate based on two national probability samples. *American Journal of Human Biology*, 16, 151–157.
38. Blanchard, R., & VanderLaan, D. P. (2015). Commentary on Kishida and Rahman (2015), including a meta-analysis of relevant studies on fraternal birth order and sexual orientation in men. *Archives of Sexual Behavior*, 44, 1503–1509. doi:10.1007/s10508-015-0555-8
39. Blanchard, R., Barbaree, H. E., Bogaert, A. F., Dickey, R., Klassen, P., Kuban, M. E. & Zucker, K. J. (2000) Fraternal birth order and sexual orientation in pedophiles. *Archives of Sexual Behavior* 29, 463–478.
40. Block N, “How heritability misleads about race,” *Cognition* 56, no. 2 (1995): 103–104, [http://dx.doi.org/10.1016/0010-0277\(95\)00678-R](http://dx.doi.org/10.1016/0010-0277(95)00678-R)

41. Bogaert, A. F. (2003). Interaction of older brothers and sex-typing in the prediction of sexual orientation in men. *Archives of Sexual Behavior*, 32, 129–134.
42. Bogaert, A. F. (2004). The prevalence of male homosexuality: The effect of fraternal birth order and variations in family size. *Journal of Theoretical Biology*, 230, 33–37.
43. Bogaert, A. F. (2005). Gender role/identity and sibling sex ratio in homosexual men. *Journal of Sex and Marital Therapy*, 31, 217–227. <https://doi.org/10.1080/00926230590513438>.
44. Bogaert, A. F. (2006) Biological versus nonbiological older brothers and men's sexual orientation. *Proceedings of the National Academy of Sciences* 103, 10771–10774.
45. Bogaert, A. F., Bezeau, S., Kuban, M. & Blanchard, R. (1997) Pedophilia, sexual orientation and birth order. *Journal of Abnormal Psychology* 106, 331–335.
46. Bogaert, A. F., & Skorska, M. (2011). Sexual orientation, fraternal birth order, and the maternal immune hypothesis: A review. *Frontiers in Neuroendocrinology*, 32, 247–254.
47. Bogaert, A. F. (2005). Sibling sex ratio and sexual orientation in men and women: New tests in two national probability samples. *Archives of Sexual Behavior*, 34, 111–116. doi:10.1007/s10508-005-1005-9.
48. Bogaert, A. F. (2010). Physical development and sexual orientation in men and women: An analysis of NATSAL-2000. *Archives of Sexual Behavior*, 39, 110–116. doi:10.1007/s10508-008-9398-x.
49. Briggs WM. On The Supposed Newly Discovered “Gay Genes.” Or, The Importance Of Model Skill. October 13, 2015. wmbriggs.com/post/17053/
50. Byne W, Tobet S, Mattiace LA, et al. The interstitial nuclei of the human anterior hypothalamus: an investigation of variation with sex, sexual orientation, and HIV status. *Horm Behav.* 2001 Sep;40(2):86-92. <http://dx.doi.org/10.1006/hbeh.2001.1680>
51. Byne W. The Biological Evidence Challenged. *Scientific American*, May 1994, стр. 50 — 55.

52. Caldwell, J. C. (1997). Reaching a stable global population: What we have learnt, and what we must do. *Health Transition Review*, 7, 37–42.
53. Cameron P, et al. Does incest cause homosexuality? *Psychological Reports*, 1995, 76, 611-621.
54. Cameron L. How the Psychiatrist Who Co-Wrote the Manual on Sex Talks About Sex? *Motherboard*. Apr 11 2013. https://motherboard.vice.com/en_us/article/ypp93m/heres-how-the-guy-who-wrote-the-manual-on-sex-talks-about-sex
55. Cantor, J. M., Blanchard, R., Paterson, A. D. & Bogaert, A. F. (2002) How many gay men owe their sexual orientation to fraternal birth order? *Archives of Sexual Behavior* 31, 63–71.
56. Cardwell, C. R., Carson, D. J. & Patterson, C. C. (2005) Parental age at delivery, birth order, birth weight and gestational age are associated with the risk of childhood Type 1 diabetes: a UK regional retrospective cohort study. *Diabetic Medicine* 22, 200–206.
57. Cawson P, et al. Child Maltreatment in the United Kingdom: a Study of the Prevalence of Abuse and Neglect. NSPCC Research Findings November 2000.
58. Chaix, R., Cao, C., & Donnelly, P. (2008). Is mate choice in humans MHC-dependent? *PLoS Genetics*, 4, e1000184.
59. Cohen-Kettenis PT, Gender Change in 46,XY Persons with 5 α -Reductase-2 Deficiency and 17 β - Hydroxysteroid Dehydrogenase-3 Deficiency. *Archives of Sexual Behavior* 34, no. 4 (2005): 399–410, <http://dx.doi.org/10.1007/s10508-005-4339-4>
60. Collins F.S. *The Language Of God*. New York, NY Simon & Schuster, Inc. 2006.
61. Cote, K., Earls, C. M. & Lalumiere, M. L. (2002) Birth order, birth interval, and deviant sexual preferences among sex offenders. *Sexual Abuse: a Journal of Research and Treatment* 14, 67–81.
62. Cunningham, R. N., et al. (1994) The association of physical and sexual abuse with HIV risk behaviors in adolescence and young adulthood: implications for public health. *Child Abuse Negl.* 18, 233–245.

63. Damian,R.I.,&Roberts,B.W.(2015a).Settling the debate on birth order and personality. *Proceedings of the National Academy of Sciences*, 112, 14119–14120. <https://doi.org/10.1073/pnas.1519064112> .
64. Damian,R.I.,&Roberts,B.W.(2015b).The associations of birth order with personality and intelligence in a representative sample of U.S. high school students.*JournalofResearchinPersonality*,58,96–105.<https://doi.org/10.1016/j.jrp.2015.05.005>.
65. Dankers, M. K., Roelen, D., Korfage, N., de Lange, P., Witvliet, M., Sandkuijl, I., Doxiadis, I. I. & Claas, F. H. (2003) Differential immunogenicity of paternal HLA Class I antigens in pregnant women. *Human Immunology* 64, 600–606.
66. Davis N. Natural born killers: humans predisposed to murder, study suggests. *The Guardian*. 28.09.2016. <https://www.theguardian.com/science/2016/sep/28/natural-born-killers-humans-predisposed-to-study-suggests> (Проверено 01.12.2017)
67. Dawkins R. *A Devil's Chaplain: Reflections on Hope, Lies, Science, and Love*. First Mariner Books edition 2004
68. Diamond Lisa. Just How Different Are Female and Male Sexual Orientation? 17.10.2013. Cornell University. <https://www.youtube.com/watch?v=m2rTHDOuUBw&feature=youtu.be&t=43m13s> (Проверено 01.12.2017)
69. Doidge Norman, *The Brain That Changes Itself: Stories of Personal Triumph from the Frontiers of Brain Science* (New York: Penguin, 2007)
70. Dörner Günter et al., “Stressful Events in Prenatal Life of Bi- and Homosexual Men,” *Experimental and Clinical Endocrinology* 81, no. 1 (1983): 83–87, <http://dx.doi.org/10.1055/s-0029-1210210>
71. Drabant E.M. et al., “Genome-Wide Association Study of Sexual Orientation in a Large, Web-based Cohort,” 23andMe, Inc. (Program Number: 2100W) Presented at the 62nd Annual Meeting of The American Society of Human Genetics, November 7, 2012 in San Francisco, California. <http://abstracts.ashg.org/cgi-bin/2012/ashg12s?author=drabant&sort=ptime&button=Detail&absno=120123120&sid=320078>
72. Dreger AD. *The Controversy Surrounding The Man Who Would Be Queen:*

- A Case History of the Politics of Science, Identity, and Sex in the Internet Age. *Archives of Sexual Behavior*. 2008;37(3):366-421. doi:10.1007/s10508-007-9301-1.
73. Ebstein Richard P. et al., "Genetics of Human Social Behavior," *Neuron* 65, no. 6 (2010): 831– 844, <http://dx.doi.org/10.1016/j.neuron.2010.02.020>
 74. Eiben, B., Bahr-Porsch, S., Borgman, S., Gatz, G., Gellert, G. & Goebel, R. (1990) Cytogenetic analysis of 750 spontaneous abortions with the direct-preparation method of chorionic villi and its implications for studying genetic causes of pregnancy wastage. *American Journal of Human Genetics* 47, 656–663.
 75. Eiben, B., Borgman, S., Schubbe, I. & Hansman, I. (1987) A cytogenic study direction from chorionic villi of 140 spontaneous aborters. *Human Genetics* 77, 137–141.
 76. Ellis L, Blanchard R (2001) Birth order, sibling sex ratio, and maternal miscarriages in homosexual and heterosexual men and women. *Personal. individ. Diff*s 30, 543–552.
 77. Ellis Lee and Cole-Harding Shirley, "The effects of prenatal stress, and of prenatal alcohol and nicotine exposure, on human sexual orientation," *Physiology & Behavior* 74, no. 1 (2001): 213–226, [http://dx.doi.org/10.1016/S0031-9384\(01\)00564-9](http://dx.doi.org/10.1016/S0031-9384(01)00564-9)
 78. Ellis Lee et al., "Sexual orientation of human offspring may be altered by severe maternal stress during pregnancy," *Journal of Sex Research* 25, no. 2 (1988): 152–157, <http://dx.doi.org/10.1080/00224498809551449>
 79. Ennis D. Human Rights Campaign Sets Sights on Johns Hopkins After Controversial Trans Report. 2016. NBC News.
 80. Evdokimova, V. N., Nikitina, T. V., Lebedev, I. N., Sulchanova, N. N. & Nazarenko, S. A. (2000) Sex ratio in early embryonal mortality in man. *Ontogenez* 31, 251–257.
 81. Fausto-Sterling A., Balaban E. Genetics and Male Sexual Orientation. *Science*. 1993;261:1257. <http://dx.doi.org/10.1126/science.8362239>
 82. Finkelhor, D. (1979) *Sexually Victimized Children*. Free Press, New York.
 83. Finkelhor, D. (1984) *Child Sexual Abuse: New Theory and Research*. Free

Press, New York.

84. Finn R. Biological Determination Of Sexuality Heating Up As A Research Field. *The Scientist* 10[1]: Jan. 08, 1996.
85. Flannery, K. A. & Liderman, J. (1994) A test of the immunoreactive theory for the origin of neurodevelopmental disorders in the offspring of women with immune disorder. *Cortex* 30, 635–645
86. Francis, A. M. (2008). Family and sexual orientation: The family-demographic correlates of homosexuality in men and women. *Journal of Sex Research*, 45, 371–377. doi:10.1080/00224490802398357 .
87. Freund, K. & Kuban, M. (1994) The basis of the abused abuser theory of pedophilia: a further elaboration on an earlier study. *Archives of Sexual Behavior* 23, 553–563.
88. Frisch, M., & Hviid, A. (2006). Childhood family correlates of heterosexual and homosexual marriages: A national cohort study of two million Danes. *Archives of Sexual Behavior*, 35, 533–547. doi:10.1007/s10508006-9062-2.
89. Garcia, J., Adams, J., Friedman, L. & East, P. (2002) Links between past abuse, suicide ideation and sexual orientation among San Diego college students. *Journal of American College Health* 51, 9–14.
90. Gasparoni, A., Avanzini, A., Ravagni Probizer, F., Chirico, G., Rondini, G. & Severi, F. (1992) IgG subclasses compared in maternal and cord serum and breast milk. *Archives of Disease in Childhood* 67(1), Special No., 41–43.
91. Gavrilets S, Friberg U, Rice WR. Understanding Homosexuality: Moving on from Patterns to Mechanisms. *Arch Sex Behav*. 2017. DOI 10.1007/s10508-017-1092-4
92. Gelman M. Gay gene tabloid hype update. *Statistical Modeling, Causal Inference, and Social Science*. October 10, 2015. <https://andrewgelman.com/2015/10/10/gay-gene-tabloid-hype-update/>
93. Ginalksi, K., Rychlewski, L., Baker, D. & Grishin, N. V. (2004) Protein structure prediction for the male specific region of the human Y chromosome. *Proceedings of the National Academy of Sciences* 101, 2305–2310
94. Glasser, M., et al. (2001) Cycle of child sexual abuse: links between being a victim and becoming a perpetrator. *Br. J. Psychiat.* 179, 482–494.

95. Gomes AR, Souteiro P, Silva CG, et al. Prevalence of testosterone deficiency in HIV-infected men under antiretroviral therapy. *BMC Infect Dis.* 2016; 16: 628. Published online 2016 Nov 3. <http://dx.doi.org/10.1186/s12879-016-1892-5>
96. Greally J. Over-interpreted epigenetics study of the week (2). EpgntxEinstein. The blog of the Center for Epigenomics at the Albert Einstein College of Medicine in the Bronx, New York City. <http://epgntxeinstein.tumblr.com/post/130812695958/over-interpreted-epigenetics-study-of-the-week-2>
97. Green, R. (2000) Birth order and ratio of brothers to sisters in transsexuals. *Psychological Medicine* 30, 789–795.
98. Gualteri, T. & Hicks, R. E. (1985) An immunoreactive theory of selective male affliction. *Behav. Brain Sci.* 8, 427–477.
99. Guleria I, Sayegh MH. Maternal Acceptance of the Fetus: True Human Tolerance. *J Immunol* March 15, 2007, 178 (6) 3345-3351; DOI: <https://doi.org/10.4049/jimmunol.178.6.3345>
100. Haler, A. & Fauzdar, A. (2006) Skewed sex ratio and low aneuploidy in recurrent early missed abortion. *Indian Journal of Medical Research* 124, 9–10.
101. Hall Lynn S. and Love Craig T., “Finger-Length Ratios in Female Monozygotic Twins Discordant for Sexual Orientation,” *Archives of Sexual Behavior* 32, no. 1 (2003): 23–28, <http://dx.doi.org/10.1023/A:1021837211630>
102. Hamer D, Copeland P. *The Science of Desire: The Search for the Gay Gene and the Biology of Behavior.* Simon and Schuster 1994
103. Hamer D. *The God Gene: How Faith Is Hardwired into our Genes.* Doubleday 2004
104. Hamer DH et al., “A linkage between DNA markers on the X chromosome and male sexual orientation,” *Science* 261, no. 5119 (1993): 321–327, <http://dx.doi.org/10.1126/science.8332896>
105. Han, T. H., Chey, M. J. & Han, K. S. (2006) Granulocyte antibodies in Korean neonates with neutropenia. *Journal of the Korean Medical Society* 21, 627–632.

106. Harrison Halstead, "A Technical Comment on the paper, 'Sexual Orientation-Related Differences in Prepulse Inhibition of the Human Startle Response,'" University of Washington Web site, 15 December 2003, <http://www.atmos.washington.edu/~harrison/reports/rahman.pdf>.
107. Hatton GI. Function-related plasticity in hypothalamus. *Annu Rev Neurosci.* 1997;20:375-97. <http://dx.doi.org/10.1146/annurev.neuro.20.1.375>
108. Hoekzema E, et al. Pregnancy leads to long-lasting changes in human brain structure. *Nature Neuroscience* volume 20, pages 287–296 (2017).
109. Heston, L. L., Shields, J., "Homosexuality in Twins A Family Study and a Registry Study" *Arch Gen Psychiat.* 1968;18:149160
110. Hildebrand, H., Finkel, Y., Grahnquist, L., Lindholm, J., Ekbom, A. & Aksling, J. (2003) Changing pattern of paediatric inflammatory bowel disease in northern Stockholm 1990– 2001. *Gut* 52 1432–1434.
111. Hines M. Prenatal endocrine influences on sexual orientation and on sexually differentiated childhood behavior. *Front Neuroendocrinol.* 2011 Apr; 32(2): 170–182. doi: 10.1016/j.yfrne.2011.02.006
112. Hines Melissa et al., "Prenatal Stress and Gender Role Behavior in Girls and Boys: A Longitudinal, Population Study," *Hormones and Behavior* 42, no. 2 (2002): 126–134, <http://dx.doi.org/10.1006/hbeh.2002.1814>
113. Hönekopp J et al., "Second to fourth digit length ratio (2D:4D) and adult sex hormone levels: New data and a meta-analytic review," *Psychoneuroendocrinology* 32, no. 4 (2007): 313–321, <http://dx.doi.org/10.1016/j.psyneuen.2007.01.007>
114. Horgan, John. (1995) "Gay Genes, Revisited." *Scientific American*, vol. 273, no. 5, 1995, pp. 26–26. JSTOR, JSTOR, www.jstor.org/stable/24982058
115. Hubbard R., Wald E. *Exploding the gene myth: How Genetic Information Is Produced and Manipulated by Scientists, Physicians, Employers, Insurance Companies, Educators, and Law Enforcers.* 1999. Boston Press. ISBN: 978-080700431-9, на стр. 95 — 96.
116. Huffpost 2017. Dean Hamer and Joe Wilson. <https://www.huffingtonpost.com/author/qwavesjoe-855> (Проверено 01.12.2017)
117. Hughes IA, et al., "Androgen insensitivity syndrome," *The Lancet* 380, no.

- 9851 (2012): 1419–1428, <http://dx.doi.org/10.1016/S0140-6736%2812%2960071-3>
118. Human Genome Resources at NCBI 2017. <https://www.ncbi.nlm.nih.gov/projects/genome/guide/human/>
119. Izetbegovic S. Occurrence of ABO And RhD Incompatibility with Rh Negative Mothers. *Materia Socio-Medica*. 2013;25(4):255-258. doi:10.5455/msm.2013.25.255-258.
120. James WH. Two Hypotheses On The Causes Of Male Homosexuality And Paedophilia. *J.biosoc.Sci*, (2006) 38, 745–761, doi:10.1017/S0021932005027173
121. James, W. H. (1975) Sex ratio and the sex composition of the existing sibs. *Ann. hum. Genet.* 38, 371–378.
122. James, W. H. (1985) The alleged antecedent brother effect in sex ratio. *Behav. Brain Sci.* 8, 453.
123. James, W. H. (1996) Evidence that mammalian sex ratios at birth are partially controlled by parental hormone levels at the time of conception. *Journal of Theoretical Biology* 180, 271–286.
124. James, W. H. (2004) The cause(s) of the fraternal birth order effect in male homosexuality. *Journal of Biosocial Science* 36, 51–59, 61–62.
125. James, W. H. (2004b) Further evidence that mammalian sex ratios at birth are partially controlled by parental hormone levels around the time of conception. *Human Reproduction* 19, 1250–1256.
126. Jinich, S., Paul, J. P., Stall, R., Acree, M., Kegeles, S., Hoff, C. & Coates, T. (1998) Childhood sexual abuse and HIV risk-taking behaviour among gay and bisexual men. *AIDS and Behavior* 2, 41–51.
127. Johnson, R. L. & Shrier, D. K. (1987) Past sexual victimization by females of male patients in an adolescent medicine clinic population. *Am. J. Psychiat.* 144, 650–652.
128. Juntunen, K. S., Laara, E. M. & Kauppila, A. J. (1997) Grand grand multiparity and birth weight. *Obstetrics and Gynecology* 90, 495–499.
129. Kallmann, Franz J., “Comparative Twin Study on the Genetic Aspects of Male Homosexuality,” *Journal of Nervous and Mental Disease* 115, no. 4

- (1952): 283–298
130. Kano, T., Mori, T., Furudono, M., Kanda, T., Maeda, Y., Tsubokura, S., Ushiroyama, T. & Ueki, M. (2004) Sex differences of abortuses and neonates in women with allo-immune recurrent abortions. *Reproductive Biomedicine Online* 9, 306–311.
 131. Kendler KS et al., “Sexual Orientation in a U.S. National Sample of Twin and Nontwin Sibling Pairs,” *American Journal of Psychiatry* 157, no. 11 (2000): 1843–1846, <http://dx.doi.org/10.1176/appi.ajp.157.11.1843>
 132. Kishida, M., & Rahman, Q. (2015). Fraternal birth order and extreme righthandedness as predictors of sexual orientation and gender nonconformity in men. *Archives of Sexual Behavior*, 44, 1493–1501. <https://doi.org/10.1007/s10508-014-0474-0>.
 133. Kleinplatz & Diamond 2014, *APA Handbook*, том 1, стр. 256-257
 134. Kolb B, Wishaw IQ. *Brain Plasticity and Behavior*. *Annual Review of Psychology*. Vol. 49:43-64. <https://doi.org/10.1146/annurev.psych.49.1.43>
 135. Kranz F et al, “Face Perception Is Modulated by Sexual Preference,” *Current Biology* 16, no. 1 (2006): 63–68, <http://dx.doi.org/10.1016/j.cub.2005.10.070>
 136. Kristensen, P., & Bjerkedal, T. (2007). Explaining the relation between birth order and intelligence. *Science*, 316, 1717. <https://doi.org/10.1126/science.1141493>.
 137. Lalumiere, M. L., Harris, G. T., Quinsey, V. L. & Rice, M. E. (1998) Sexual deviance and number of older brothers among sex offenders. *Sexual Abuse: a Journal of Research and Treatment* 10, 5–15.
 138. Långström Niklas et al., “Genetic and Environmental Effects on Same-sex Sexual Behavior: A Population Study of Twins in Sweden,” *Archives of Sexual Behavior* 39, no. 1 (2010): 75–80, <http://dx.doi.org/10.1007/s10508-008-9386-1>.
 139. Lasco MS, et al., “A lack of dimorphism of sex or sexual orientation in the human anterior commissure,” *Brain Research* 936, no. 1 (2002): 95–98, [http://dx.doi.org/10.1016/S0006-8993\(02\)02590-8](http://dx.doi.org/10.1016/S0006-8993(02)02590-8)
 140. Laumann, E. O., Gagnon, J. H., Michaels, S. & Michael, R. T. (1993) Monitoring AIDS and other rare population events: a network approach. *Journal*

of Health and Social Behavior 34, 7–22.

141. Lauterbach, M. D., Raz, S. & Sander, C. J. (2001) Neonatal hypoxic risk in preterm birth infants: The influence of sex and severity of respiratory distress on cognitive recovery. *Neuropsychology* 15, 411–420.
142. Lee, J. K. P., et al. (2002) Developmental risk factors for sexual offending. *Child Abuse Negl.* 26, 73–92.
143. Lee, R. M. & Silver, R. M. (2000) Recurrent pregnancy loss: summary and clinical recommendations. *Seminars in Reproductive Medicine* 18, 433–440.
144. Lenderking, W. R., Wold, C., Mayer, K. H., Goldstein, R., Losina, E. & Seage, G. R. (1997) Childhood sexual abuse among homosexual men. Prevalence and association with unsafe sex. *Journal of General Internal Medicine* 12, 250–253.
145. Lenroot RK, Gogtay N, Greenstein DK, et al. Sexual Dimorphism of Brain Developmental Trajectories during Childhood and Adolescence. *NeuroImage*. 2007;36(4):1065-1073. doi:10.1016/j.neuroimage.2007.03.053.
146. LeVay Simon, “A Difference in Hypothalamic Structure between Heterosexual and Homosexual Men,” *Science* 253, no. 5023 (1991): 1034–1037, <http://dx.doi.org/10.1126/science.1887219>
147. LeVay, S. (2016). *Gay, straight, and the reason why: The science of sexual orientation* (2nd ed.). Oxford, UK: Oxford University Press.
148. Lippa Richard A., “Are 2D:4D Finger-Length Ratios Related to Sexual Orientation? Yes for Men, No for Women,” *Journal of Personality and Social Psychology* 85, no. 1 (2003): 179–188, <http://dx.doi.org/10.1037/0022-3514.85.1.179>
149. Lombardi, C. M., & Hurlbert, S. H. (2009). Misprescription and misuse of one-tailed tests. *Austral Ecology*, 34, 447–468.
150. Lykken, D. T., McGue, M., Tellegen, A., "Recruitment Bias in Twin Research: The Rule of TwoThirds Reconsidered" *Behav. Genet.* 1987;17:343-362
151. MacCulloch, S. I., Gray, N. S., Phillips, H. K., Taylor, J. & MacCulloch, M. J. (2004) Birth order in sex-offending and aggressive-offending men. *Archives of Sexual Behavior* 33, 467–474.

152. Magnus, P., Berg, K. & Bjerkedel, T. (1985) The association of parity and birth weight: testing the sensitization hypothesis. *Early Human Development* 12, 49–54
153. Maguire EA, Gadian DG, Johnsrude IS, et al. Navigation-related structural change in the hippocampi of taxi drivers. *Proceedings of the National Academy of Sciences of the United States of America*. 2000;97(8):4398-4403.
154. Mainardi M, et al. Environment, Leptin Sensitivity, and Hypothalamic Plasticity. *Neural Plasticity*. 2013. Volume 2013 (2013), Article ID 438072, 8 pages <http://dx.doi.org/10.1155/2013/438072>
155. Manikkam, M., Crespi, E. J., Doop, D. D., Herkimer, C., Lee, J. S., Yu, S., Brown, M. B., Foster, D. L. & Padmanabhan, V. (2004) Fetal programming: prenatal testosterone excess leads to fetal growth retardation and postnatal catch-up growth in sheep. *Endocrinology* 145, 790–798.
156. Manning JT. (2001) *Digit Ratio: a Pointer to Fertility, Behavior and Health*. Rutgers University Press, London.
157. Mantilla K. *Biology, my ass*. Off our backs: a women's news journal, January 5th 2004.
158. Martin, R. M., Smith, G. D., Mangtani, P., Frankel, S. & Gunnell, D. (2002) Association between breast feeding and growth: the Boyd–Orr cohort study. *Archives of Diseases of Childhood – Fetal and Neonatal Edition* 87, F193–201.
159. Mayer Lawrence S. and McHugh Paul R., *Sexuality and Gender: Findings from the Biological, Psychological, and Social Sciences*, The New Atlantis, Number 50, Fall 2016, p. 116. <http://www.thenewatlantis.com/sexualityandgender>
160. Mbugua K. Sexual orientation and brain structures: A critical review of recent research. *Current Science* Vol. 84, No. 2 (25 January 2003), pp. 173-178 (6 pages). <https://www.jstor.org/stable/24108095>
161. McConaghy, N., Hadzi-Pavlovic, D., Stevens, C., Manicavasagar, V., Buhrich, N. & Vollmer-Conner, U. (2006) Fraternal birth order and ratio of heterosexual/homosexual feelings in women and men. *Journal of Homosexuality* 51, 161–174.

162. McFadden Dennis and Shubel Erin, "Relative Lengths of Fingers and Toes in Human Males and Females," *Hormones and Behavior* 42, no. 4 (2002): 492–500, <http://dx.doi.org/10.1006/hbeh.2002.1833>
163. Milinski, M. (2006). The major histocompatibility complex, sexual selection, and mate choice. *Annual Review of Ecology and Systematics*, 37, 159–186.
164. Mitter C, Jakab A, Brugger PC, et al. Validation of In utero Tractography of Human Fetal Commissural and Internal Capsule Fibers with Histological Structure Tensor Analysis. *Frontiers in Neuroanatomy*. 2015;9:164. doi:10.3389/fnana.2015.00164.
165. Morikawa, M., Yamada, H., Kato, E. H., Shimada, S., Yamada, T. & Minakami, H. (2004) Embryo loss pattern is predominant in miscarriages with normal chromosome karyotype among women with repeated miscarriage. *Human Reproduction* 19, 2644–2647.
166. Mukherjee, Siddhartha. *The Gene: An Intimate History*. Simon and Schuster, New York, 2016.
167. Mustanski BS, Dupree MG, Nievergelt CM, Bocklandt S, Schork NJ, Hamer DH. A genomewide scan of male sexual orientation. *Hum Genet*. 2005 Mar;116(4):272-8. Epub 2005 Jan 12.
168. New York Native, 7-10-1995, Gay Gene' Research Doesn't Hold Under Scrutiny, Chicago Tribune's John Crewdson Uncovers Possible Scientific Misconduct by NCI Researcher.
169. NewsBeat (2015) Irrefutable & Scientific Proof Michelle Obama Is Indeed A Man... NewsBeat Ent. 24.11.2015. newsbeat.co.ke/gossip/irrefutable-scientific-proof-michelle-obama-is-indeed-a-man/
170. Newsweek: February 24, 1992 p.49
171. NIAAA (2012) A Family History of Alcoholism. National Institute on Alcohol Abuse and Alcoholism. <https://pubs.niaaa.nih.gov/publications/familyhistory/famhist.htm>
172. Nimmons D. Sex and the Brain. *Discover*. 01.03.1994. discovermagazine.com/1994/mar/sexandthebrain346
173. Ngun TC, Guo W, Ghahramani NM, Purkayastha K, Conn D, Sanchez FJ,

- Bocklandt S, Zhang M, Ramirez CM, Pellegrini M, Vilain E. A novel predictive model of sexual orientation using epigenetic markers. Abstract: A novel predictive model of sexual orientation using epigenetic markers. Presented at American Society of Human Genetics 2015 Annual Meeting. Baltimore, Md.
174. Nokia M.S. et al. Physical exercise increases adult hippocampal neurogenesis in male rats provided it is aerobic and sustained. *J Physiol.* 2016 Apr 1;594(7):1855-73. doi: 10.1113/JP271552. Epub 2016 Feb 24.
175. Norton R. Is homosexuality inherited? *New York Review of Books*, (July, 1995). www.pbs.org/wgbh/pages/frontline/shows/assault/genetics/nyreview.html
176. Nunez, J. L. & McCarthy, M. M. (2003) Sex differences and hormonal effects in a model of preterm infant brain injury. *Annals of the New York Academy of Sciences* 1008, 281–284.
177. Paglia C. *Vamps & Tramps: New Essays*. Vintage Books, 1994, на стр. 71-72
178. Parshley Lois. Can Your Genes Make You Kill? *Popular Science*. 28.04.2016. <https://www.popsci.com/can-your-genes-make-you-kill>
179. Paul, J. P., et al. (2001) Understanding childhood sexual abuse as a predictor of sexual risk-taking among men who have sex with men: the Urban Men's Health Study. *Child Abuse Negl.* 25, 557–584.
180. Paulhus, D.L. (2008). Birth order. In M. Haith (Ed.), *Encyclopedia of infant and early childhood development* (Vol. 1, pp. 204–211). San Diego, CA: Academic Press. <https://doi.org/10.13140/2.1.3578.3687>.
181. Paus T. Mapping brain maturation and cognitive development during adolescence. *Trends in Cognitive Sciences.* 2005; 9(2):60-68. <https://doi.org/10.1016/j.tics.2004.12.008>
182. Pierik, F. H., Burdorf, A., Deddens, J. A., Juttman, R. E., & Weber, R. F. A. (2004). Maternal and paternal risk factors for cryptorchidism and hypospadias: A case-control study in newborn boys. *Environmental and Health Perspectives*, 112, 1570–1576
183. Poasa, K. H., Blanchard, R., & Zucker, K. J. (2004). Birth order in transgendered males from Polynesia: A quantitative study of Samoan fa'-'

- afafine. *Journal of Sex and Marital Therapy*, 30, 13–23. doi:10.1080/00926230490247110.
184. Pulst SM. Genetic Linkage Analysis. *Arch Neurol*. 1999;56(6):667–672. doi:10.1001/archneur.56.6.667
185. Pumberger, W., Pomberger, G. & Geissler, W. (2001) Proctocolitis in breast fed infants: a contribution to differential diagnosis of haematochezia in early childhood. *Postgraduate Medical Journal* 77, 252–254.
186. Purcell, D. W., Blanchard, R., & Zucker, K. J. (2000). Birth order in a contemporary sample of gay men. *Archives of Sexual Behavior*, 29, 349–356.
187. Queer by choice. Gayle Madwin <http://www.queerbychoice.com/>
188. Rahman Qazi and Wilson Glenn D., “Sexual orientation and the 2nd to 4th finger length ratio: evidence for organising effects of sex hormones or developmental instability?,” *Psychoneuroendocrinology* 28, no. 3 (2003): 288–303, [http://dx.doi.org/10.1016/S0306-4530\(02\)00022-7](http://dx.doi.org/10.1016/S0306-4530(02)00022-7)
189. Rainer, J. D., Mesnikoff, A., Kolb, L. C., Carr, A., "Homosexuality and Heterosexuality in Identical Twins" (including a discussion by F. J. Kallmann) *Psychosom Med*. 1960;22:251259
190. Ramagopalan SV, Dymont DA, Handunnetthi L, Rice GP, Ebers GC. A genome-wide scan of male sexual orientation. *J Hum Genet*. 2010 Feb;55(2):131-2. <http://dx.doi.org/10.1038/jhg.2009.135>
191. Remafedi G, et al. (1992) Demography of sexual attraction in adolescents. *Pediatrics* 89, 714–721.
192. Rice G et al., “Male Homosexuality: Absence of Linkage to Microsatellite Markers at Xq28,” *Science* 284, no. 5414 (1999): 665–667, <http://dx.doi.org/10.1126/science.284.5414.665>
193. Richiardi, L., Akre, O., Lambe, M., Granath, F., Montgomery, S. M. & Ekblom, A. (2004) Birth order, sibship size, and risk for germ-cell testicular cancer. *Epidemiology* 15, 323–329.
194. Rind, B. (2001) Gay and bisexual adolescent boys’ sexual experiences with men: an empirical examination of psychological correlates in a nonclinical sample. *Archives of Sexual Behavior* 30, 345–368.
195. Risch N, Squires-Wheeler E, Keats BJ. Male sexual orientation and genetic

- evidence. *Science*. 1993 Dec 24;262(5142):2063-5. DOI: 10.1126/science.8266107
196. Robinson S.J. and Manning John T., “The ratio of 2nd to 4th digit length and male homosexuality,” *Evolution and Human Behavior* 21, no. 5 (2000): 333–345, [http://dx.doi.org/10.1016/S1090-5138\(00\)00052-0](http://dx.doi.org/10.1016/S1090-5138(00)00052-0)
197. Rohrer, J.M., Egloff, B., & Schmukle, S.C. (2015). Examining the effects of birth order on personality. *Proceedings of the National Academy of Sciences*, 112, 14224–14229. <https://doi.org/10.1073/pnas.1506451112>.
198. Rosario & Scrimshaw 2014, *APA Handbook*, том 1, стр. 579
199. Rosenthal, D., "Genetic Theory and Abnormal Behavior" 1970, New York: McGrawHil
200. Sale A, et al. Environment and Brain Plasticity: Towards an Endogenous Pharmacotherapy. *Psychologica Reviews* 2014; Vol. 94, No. 1. <https://doi.org/10.1152/physrev.00036.2012>
201. Salmon, C. (2012). Birth order, effect on personality, and behavior. In V. Ramachandran (Ed.), *Encyclopedia of human behavior* (Vol. 1, pp. 353–359). London: Elsevier. <https://doi.org/10.1016/B978-0-12-375000-6.00064-1>.
202. Sandberg, D. E., Meyer-Bahlburg, H. F. L., Yager, T. J., Hensle, T. W., Levitt, S. B., Kogan, S. J. & Reda, E. F. (1995) Gender development in boys born with hypospadias. *Psychoneuroendocrinology* 20, 693–709
203. Sanders AR et al., “Genome-wide scan demonstrates significant linkage for male sexual orientation,” *Psychological Medicine* 45, no. 07 (2015): 1379–1388, <http://dx.doi.org/10.1017/S0033291714002451>
204. Sanders AR, et al. Genome-Wide Association Study of Male Sexual Orientation. *Sci Rep*. 2017; 7: 16950. <http://dx.doi.org/10.1038/s41598-017-15736-4>
205. Satinover J. *Homosexuality and the Politics of Truth*. Raker Books 1996.
206. Savic I, et al, “Brain response to putative pheromones in homosexual men,” *Proceedings of the National Academy of Sciences* 102, no. 20 (2005): 7356–7361, <http://dx.doi.org/10.1073/pnas.0407998102>

207. Savin-Williams, R. C & Ream, G. L. (2006) Pubertal onset and sexual orientation in an adolescent national probability sample. *Archives of Sexual Behavior* 35, 279–286.
208. Science Media Center (2015). Expert reaction to conference presentation (unpublished work) on epigenetics and male sexual orientation. October 8, 2015. <http://www.sciencemediacentre.org/expert-reaction-to-conference-presentation-unpublished-work-on-epigenetics-and-male-sexual-orientation/>
209. Semenyna, S. W., Petterson, L. J., VanderLaan, D. P., & Vasey, P. L. (2017). A comparison of the reproductive output among the relatives of Samoan androphilic fa'afafine and gynephilic men. *Archives of Sexual Behavior*, 46, 87–93.
210. Serano, J. M. (2010). "The Case Against Autogynephilia". *International Journal of Transgenderism*. 12 (3): 176–187. doi:10.1080/15532739.2010.514223
211. Smith, M. J., Creary, M. R., Clarke, A. & Upadhyaya, M. (1998) Sex ratio and absence of uniparental disomy in spontaneous abortions with a normal karyotype. *Clinical Genetics* 53, 258–261.
212. Sorensen, H. T., Olsen, M. L., Mellekjaer, L., Lagiou, P., Olsen, J. H. & Olsen, J. (2005) The intrauterine origin of male breast cancer; a birth order study in Denmark. *European Journal of Cancer Prevention* 14, 185–186.
213. Speiser PW et al., "Congenital Adrenal Hyperplasia Due to Steroid 21-Hydroxylase Deficiency: An Endocrine Society Clinical Practice Guideline," *The Journal of Clinical Endocrinology and Metabolism* 95, no. 9 (2009): 4133–4160, <http://dx.doi.org/10.1210/jc.2009-2631>
214. Speiser PW, White PC, "Congenital Adrenal Hyperplasia," *New England Journal of Medicine* 349, no. 8 (2003): 776–788, <http://dx.doi.org/10.1056/NEJMra021561>
215. Stein, Edward, *The Mismeasure of Desire: The Science, Theory, and Ethics of Sexual Orientation* (New York: Oxford University Press, 1999), 145
216. Sulloway, F. J. (1996). *Born to rebel: Birth order, family dynamics, and creative lives*. New York: Pantheon Books.
217. Swaab DF, "Sexual orientation and its basis in brain structure and function,"

- Proceedings of the National Academy of Sciences 105, no. 30 (2008): 10273–10274, <http://dx.doi.org/10.1073/pnas.0805542105>
218. Tannehill B. New Yorker Shamefully Cites Anti-LGBT 'Researcher'. Bilerico Project. July 29, 2014. bilerico.lgbtqnation.com/2014/07/new_yorker_shamefully_cites_anti-lgbt_researcher.php
219. Taylor, Tim, "Twin Studies of Homosexuality", Undergraduate Dissertation, Department of Experimental Psychology, University of Cambridge, 1992.
220. The New York Times (2004). Weddings/Celebrations; Dean Hamer, Joseph Wilson. April 11, 2004. www.nytimes.com/2004/04/11/style/weddings-celebrations-dean-hamer-joseph-wilson.html (Проверено 01.12.2017)
221. The recovery village (2017). Why Alcoholism Is Not Hereditary. The Recovery Village. <https://www.therecoveryvillage.com/alcohol-abuse/faq/alcoholism-not-hereditary/#gref>
222. Theodosia DT, et al. Activity-dependent neuronal-glia and synaptic plasticity in the adult mammalian hypothalamus. *Neuroscience* Volume 57, Issue 3, December 1993, Pages 501-535. [https://doi.org/10.1016/0306-4522\(93\)90002-W](https://doi.org/10.1016/0306-4522(93)90002-W)
223. Tomeo, M. E., Templer, D. I., Anderson, S. & Kotler, D. (2001) Comparative data of childhood and adolescence molestation in heterosexual and homosexual persons. *Archives of Sexual Behavior* 30, 535–541.
224. Tsroadmap. Categorically wrong? A Bailey-Blanchard-Lawrence clearing-house <http://www.tsroadmap.com/info/bailey-blanchard-lawrence.html>
225. Turner, M. C., Bessos, H., Fagge, T., Harkness, M., Rentoul, R., Seymour, J. et al. (2005) Prospective epidemiologic study of the outcome and cost-effectiveness of antenatal screening to detect neonatal alloimmune thrombocytopenia due to anti-HPA-1a. *Transfusion* 45, 1945–1956.
226. Rahman Q. <http://dx.doi.org/10.1037/0735-7044.117.5.1096>
227. Van Ombergen, A., Jillings, S., Jeurissen, B., Tomilovskaya, E., Rühl, R. M., Rumshiskaya, A., ... Wuyts, F. L. (2018). Brain Tissue–Volume Changes in Cosmonauts. *New England Journal of Medicine*, 379(17), 1678–1680. doi:10.1056/nejmc1809011
228. VanderLaan, D. P., Blanchard, R., Wood, H., Garzon, L. C., & Zucker, K. J.

- (2015). Birth weight and two possible types of maternal effects on male sexual orientation: A clinical study of children and adolescents referred to a Gender Identity Service. *Developmental Psychobiology*, 57,25–34. <https://doi.org/10.1002/dev.21254>.
229. Voracek Martin, Manning John T., and Ponocny Ivo, “Digit ratio (2D:4D) in homosexual and heterosexual men from Austria,” *Archives of Sexual Behavior* 34, no. 3 (2005): 335–340, <http://dx.doi.org/10.1007/s10508-005-3122-x>
230. Wedekind, C., Seebeck, T., Bettens, F., & Paepke, A. J. (1995). MHC-dependent mate preferences in humans. *Proceedings Biological Sciences*, 22, 245–249.
231. Wellings, K, et al. (1994) *Sexual Behaviour in Britain: The National Survey of Sexual Attitudes and Lifestyles*. Penguin Books, London
232. Whitehead NE. An antibody antibody? Re-examination of the maternal immune hypothesis. *J.biosoc.Sci.* 2007. doi:10.1017/S0021932007001903
233. Williams TJ et al., “Finger-length ratios and sexual orientation,” *Nature* 404, no. 6777 (2000): 455–456, <http://dx.doi.org/10.1038/35006555>
234. Williams, Zev (Sep 20, 2012). "Inducing Tolerance to Pregnancy". *New England Journal of Medicine*. 367: 1159–1161. doi:10.1056/NEJMcibr1207279. PMC 3644969
235. Wilson JD, et al. The Hormonal Control of Sexual Development. *Science* 211 (1981): 1278–1284, <http://dx.doi.org/10.1126/science.7010602>
236. Witchel Alex. Interview with Cynthia Nixon. *The New York Times Magazine*. Life after «Sex». Янвaрь 2012. <http://www.ny-times.com/2012/01/22/magazine/cynthia-nixon-wit.html>
237. Wyndzen, M. H. (2003). Autogynephilia and Ray Blanchard's mis-directed sex-drive model of transsexuality. *All mixed up: A transgendered psychology professor's perspective on life, the psychology of gender, & "gender identity disorder"*. Available: http://www.GenderPsychology.org/autogynpehilia/ray_blanchard/
238. Wyre, R. (1990) Why do men sexually abuse children? In Tate, T. (ed.) *Child Pornography*. Methuen, London, pp. 281–288.
239. Xanthakos, S. A., Schwimmer, J. B., Aldana, H. M., Rothenberg, M. E.,

- Witte, D. P. & Cohen, M. B. (2005) Prevalence and outcome of allergic colitis in healthy infants with rectal bleeding: a prospective cohort study. *Journal of Pediatric Gastroenterology and Nutrition* 41, 16–22.
240. Yong E. No, Scientists Have Not Found the ‘Gay Gene’. The media is hyping a study that doesn’t do what it says it does. *Science*. October 10, 2015. <https://www.theatlantic.com/science/archive/2015/10/no-scientists-have-not-found-the-gay-gene/410059/>
241. Zanin E, Ranjeva J-P, Confort-Gouny S, et al. White matter maturation of normal human fetal brain. An in vivo diffusion tensor tractography study. *Brain and Behavior*. 2011;1(2):95-108. doi:10.1002/brb3.17.
242. Zietsch BP. Reasons for Caution About the Fraternal Birth Order Effect. *Arch Sex Behav*. 2018. DOI 10.1007/s10508-017-1086-2
243. Zietsch, B.P., Verweij, K.J.H., Heath, A.C., Madden, P.A.F., Martin, N. G., Nelson, E. C., ... Lynskey, M. T. (2012). Do shared etiological factors contribute to the relationship between sexual orientation and depression? *Psychological Medicine*, 42, 521–532. doi:10.1017/s0033291711001577
244. Zusman, I., Gurevich, P. & Ben-Hur, H. (2005) Two secretory immune systems (mucosal and barrier) in human intrauterine development, normal and pathological (Review). *International Journal of Molecular Medicine* 16, 127–133.

Можно ли устранить гомосексуальное влечение?

Ключевые выводы

(1) Имеется существенная база эмпирических и клинических данных, свидетельствующих о том, что гомосексуальное влечение поддаётся эффективному устранению. (2). Важным условием эффективности репаративной терапии является осознанное участие пациента и желание измениться. (3). Во многих случаях гомосексуальное влечение, которое может возникнуть в период полового созревания, бесследно проходит в более зрелом возрасте.

Введение

Метод специализированной помощи людям, которые хотят избавиться от нежелательного гомосексуального влечения (НГВ), называется восстановительной терапией, «SOCE»³³ или репаративной терапией. Также такая помощь называется переориентационной, конверсионной, гетеро-аффирмативной или реинтегративной терапией. Одним из аргументов «ЛГБТ+»-движения является утверждение о том, что помощь специалистов якобы не способна устранить НГВ. Это утверждение не соответствует действительности.

Устранение НГВ путём работы со специалистами

В 2009 году Американская Психологическая Ассоциация опубликовала заявление о том, что репаративная терапия является неэффективной (АРА 2009). Именно на это заявление ссылаются активисты «ЛГБТ+»-движения в дискуссиях о возможности терапевтического воздействия на гомосексуальное влечение. Группа членов АПА, входящих также в профессиональную

³³англ.: «sexual orientation change efforts» – «усилия по изменению сексуальной ориентации»

организацию «Alliance for Therapeutic Choice»³⁴, в ответ на заявление АПА в том же году опубликовала рецензию к заявлению АПА, в котором перечислила такие недостатки отчёта АПА, как избирательный отбор источников (Phelan 2009а, стр. 45), произвольное применение критериев репаративной терапии (Phelan 2009а, стр. 48), применение двойных стандартов (Phelan 2009а, стр. 49), и др.

Итак, что на самом деле указано в заявлении АПА, если внимательно его проанализировать? Общим заключением было осуждение репаративной терапии как неэффективной и вредной. Однако, если взглянуть на последние страницы заключения, то можно увидеть факты, которые авторы отчета были вынуждены отметить, дабы избежать подлога, однако эти факты они не включают в свои комментарии и заявления для прессы:

«... Мы обнаружили, что неаверсивные и современные методы репаративной терапии не были тщательно исследованы. Учитывая ограниченный объём методологически надёжных исследований, мы не можем сделать вывод о том, являются ли современные формы репаративной терапии эффективными или нет ...» (APA 2009, стр. 43).

О чем же говорят эксперты АПА по существу? О том, что они не нашли чёткого подтверждения того, что репаративная терапия является неэффективной. У них просто нет точных данных для того, чтобы сделать такое заключение, хотя они сделали всё возможное для того, чтобы настолько, насколько это возможно в пределах научного анализа снизить методологическую значимость исследований, не соответствующих негативной интерпретации репаративной терапии³⁵. В конечном итоге, среди перечисленных в том же самом документе АПА фактов остаются только свидетельства о том, что репаративная терапия — естественно при определённых условиях,

³⁴ Ранее «National Association for Research and Therapy of Homosexuality (NARTH)»

³⁵ например, применить максимально строгие критерии эффективности, игнорировать отдельные клинические случаи эффективной терапии но учитывать аналогичные случаи отрицательного исхода и др.

главным из которых является желание пациента измениться — является эффективной. Активисты «ЛГБТ+»-движения пытаются связать однополое влечение с биологией и генетикой, аргументируя, что оно не способно измениться, но подобная позиция противоречит результатам различных исследований, перечисленных в заявлении АПА.

Рассмотрим цитаты из документа АПА:

«... Н. Е. Adams и Sturgis (1977) провели анализ семи исследований, которые они классифицировали как методологически контролируемые, и обнаружили, что у 34% из 179 индивидов отмечено снижение гомосексуального влечения Среди исследований, которые они классифицировали как методологически неконтролируемые, они обнаружили, что снижение гомосексуального влечения отмечено у 50% из 124 индивидов (стр. 36)

– McConaghy (1976) обнаружил, что примерно половина мужчин, прошедших один из четырех режимов лечения, сообщили о снижении сексуального интереса к мужчинам спустя 6 месяцев. Большинство участников отметили снижение сексуального интереса к мужчинам сразу после лечения (стр. 3)

– McConaghy и Barr (1973) обнаружили, что около половины мужчин, прошедших терапию, сообщили о снижении гомосексуального влечения (стр. 38).

– Tappner (1975) обнаружил, что в результате терапии снизился уровень рефлекторной гомосексуальной эрекции в ответ на визуальные стимулы (стр. 38).

– Birk и коллеги (1971) обнаружили, что 62% мужчин, прошедших терапию, сообщили о снижении гомосексуального влечения (стр. 38).

– McConaghy и коллеги (1981) сообщили, что 50% респондентов, прошедших терапию, сообщили о снижении сексуального влечения спустя 1 год (стр. 38).

– В другом исследовании Н.Е. Adams и Sturgis (1977) сообщили, что 68% из 47 участников отметили снижение гомосексуального влечения (стр. 37).

– McConaghy (1976) обнаружил, что спустя год после терапии, 25% мужчин полностью прекратили гомосексуальные акты, у 50% мужчин их частота снизилась, и 25% осталась без изменений (стр. 38).

- В другом исследовании *McConaghy и Barr (1973)* сообщили, что 25% мужчин, прошедших терапию, снизили гомосексуальную активность спустя 1 год (стр. 38).
- *Tanner (1975)* сообщил о значительном снижении гомосексуального влечения в результате лечения (стр. 38).
- *Bancroft (1969)* отметил, что 4 из 10 мужчин, прошедших лечение, снизили гомосексуальную активность при контрольном наблюдении. *Freeman and Meyer (1975)* сообщили, что 7 из 9 мужчин в их исследовании воздерживались от гомосексуальной активности спустя 18 месяцев после лечения (стр. 38).
- Согласно данным других публикаций с клиническими случаями и тематическими исследованиями, у прошедших терапию отмечалось снижение или исчезновение гомосексуальной активности (*Gray 1970; Huff 1970; В. James 1962, 1963; Kendrick & McCullough 1972; Larson 1970; LoPiccolo 1971; Segal & Sims 1972*) (стр. 39) ...» (APA 2009).

Итак, даже АПА не утверждает в своём заключении, что лечение неэффективно. Эффективность в 30–50% является достаточно значимой в отношении любого метода исследования хотя бы для того, чтобы исключить характеристику такого метода как «бесполезного». Кроме того, «NARTH» в том же году опубликовали собственный отчёт под названием «What Research Shows: NARTH's Response to the American Psychological Association's (APA) Claims on Homosexuality» (Phelan 2009b). В этом отчёте они провели обзор публикаций в виде описания клинических случаев из практики, контролируемых исследований и наблюдений за последние сто лет.

Публикации на английском языке о результатах успешной репаративной терапии приведены в таблице ниже.

Англоязычные письменные источники с результатами эффективной терапии НГВ		
Источни к	Тип терапии	Результат
Карл Юнг, цитировано в <u>Fordham 1935</u>	психоанализ	описал успешное лечение мужчины-гомосексуалиста
Gordon 1930	психоанализ	описал успешное лечение гомосексуального пациента
Stekel 1930	психоанализ	описал успешное лечение четырёх гомосексуальных пациентов
Regardie 1949	техники гипноза	отметил эффективность методов на основании практики
<u>London 1950</u>	психоанализ	описал успешное лечение двух мужчин-гомосексуалистов
Allen 1952	психоанализ	описал успешное лечение двух гомосексуалистов, мужчины и женщины
<u>Poe 1952</u>	адаптационная терапия	описал успешное лечение мужчины-гомосексуалиста
<u>Caprio 1954</u>	психоанализ	описал успешное лечение гомосексуальных женщин: «много моих пациенток, бывших лесбиянок, сообщили мне спустя долгое время после лечения... что они никогда не вернуться к гомосексуальному образу жизни» (стр. 299)
Eliasberg 1954	групповая терапия	описал лечение 12 мужчин-гомосексуалистов, успех достигнут в 5 случаях (42%)
<u>Bergler 1956</u>	психоанализ	описал успешное лечение 100 гомосексуальных пациентов, что составило 33% от всех случаев терапии
Eidelberg in <u>Lorand 1956</u>	психоанализ	успешное лечение 2 пациентов из 5 (40%)
<u>Ellis 1956</u>	психоанализ	успешное лечение 40 пациентов (18♂, 12♀)

<u>Berg 1958</u>	психоанализ	успешное лечение 14 пациентов
<u>Hadden 1958</u>	групповая терапия	описал лечение 3 мужчин-гомосексуалистов, успех достигнут в 1 случае (33%)
<u>Hadfield 1958</u>	психоанализ	успешное лечение 9 пациентов
<u>Ross 1958</u>	комбинация из техник	отметили эффективность методов на основании практики
<u>Robertiello 1959</u>	психоанализ	успешное лечение гомосексуальной пациентки
<u>Ellis 1959</u>	бихевиоральная терапия	описал успешное лечение мужчины-гомосексуалиста
<u>Monroe 1960</u>	психоанализ с техникой свободных ассоциаций	успешное лечение 7 мужчин-гомосексуалистов
<u>Finny 1960</u>	комбинация из техник	отметил эффективность методов на основании практики
<u>Glover 1960</u>	психоанализ, в 7 случаях гормональная терапия	описал лечение 113 пациентов, успех достигнут в 44%
<u>Beukenkamp 1960</u>	индивидуальный и групповой психоанализ	описал успешное лечение мужчины-гомосексуалиста
<u>Stevenson 1960</u>	ассертивный тренинг	описал успешное лечение 2 мужчин-гомосексуалистов
<u>Bieber 1962</u>	психоанализ	описал лечение 106 пациентов, успех достигнут в 27%
<u>Coates 1962</u>	психоанализ	описал лечение 45 пациентов, улучшение (прекращение гомосексуального поведения) достигнуто в 7 случаях (16%)
<u>Ovesey 1963</u>	психоанализ	описали успешное лечение 3 мужчин-гомосексуалистов
<u>Buki 1964</u>	комбинация из техник	отметил эффективность методов на основании практики

<u>Cappon 1965</u>	психоанализ	описал лечение 150 пациентов, успех достигнут у 30% мужчин, 50% женщин, а среди бисексуальных пациентов — 90%
<u>Mayerson in Marmor 1965</u>	психоанализ	описал лечение 19 пациентов, успех достигнут в 47% случаях
<u>Mintz 1966</u>	психоанализ	описала лечение 10 мужчин-гомосексуалистов, успех отмечен у 3 (30%)
<u>Mather 1966</u>	бихевиоральная терапия и аверсивные техники	описал лечение 36 пациентов, успех достигнут в 25 случаях (69%)
<u>Hadden 1966</u>	групповая терапия	описал лечение 32 пациентов, успех достигнут в 38%
<u>Kaye 1967</u> , стр. 633	психоанализ	описали лечение 15 гомосексуальных женщин, успех достигнут у 8 (55%)
<u>Alexander 1967</u>	техники гипноза	отметил эффективность методов на основании практики
<u>Roper 1967</u>	техники гипноза	отметил эффективность методов на основании практики
<u>MacCulloch 1967</u>	аверсивная терапия	успех в лечении 43 мужчин-гомосексуалистов
<u>Kraft 1967</u>	психоанализа и системная десенсибилизация	описал успех у мужчины-гомосексуалиста
<u>Serban 1968</u>	бихевиоральная терапия	описал успех у 25 гомосексуальных пациентов
<u>Miller 1968</u>	комбинация из техник	отметил эффективность методов на основании практики
<u>Ramsay 1968</u>	техники десенситизации	описали успех у мужчины-гомосексуалиста
<u>Freud 1968</u> , стр. 251	психоанализ	успех в лечении 2 пациентов из 4 (50%)
<u>Jacobi 1969</u>	психоанализ	описала лечение 60 пациентов, успех отмечен у 6 (10%)

<u>Fookes 1969</u>	аверсивная терапия	описал успех в лечении 60% гомосексуальных пациентов
<u>McConaghy 1969</u>	аверсивная терапия	описали успех у мужчины-гомосексуалиста
<u>Lamerd 1969</u>	психоанализ	описал успех у 3 гомосексуальных пациентов
<u>Bergin 1969</u>	техники десенситизации	описал успех у мужчины-гомосексуалиста
<u>Ovesey 1969</u>	психоанализ	описал успех у 3 мужчин-гомосексуалистов
<u>Wallace 1969</u>	психоанализ	описал успех у мужчины-гомосексуалиста
<u>Larson 1970</u>	бихевиоральная терапия	описали эффективность метода согласно своей практике, но не привели точных цифр
<u>Birk 1970, стр. 37</u>	групповая терапия	описал лечение 26 пациентов, успех достигнут в 9 случаях (35%)
<u>Huff 1970</u>	техники десенситизации	описали успех у мужчины-гомосексуалиста
<u>Bancroft in Burns 1970</u>	методы десенситизации	описал лечение 15 пациентов, успех достигнут в 5 случаях (33%)
<u>Kraft 1970</u>	психоанализ и системная десенсибилизация	описал успех у мужчины-гомосексуалиста
<u>McConaghy 1970</u>	аверсивная терапия	описали успех у мужчины-гомосексуалиста
<u>Mandel 1970</u>	техники десенситизации	описали эффективность метода на основе практики
<u>Hatterer 1970</u>	бихевиоральная терапия	описал лечение 149 пациентов, успех достигнут в 49 случаях (34%)
<u>Cautela 1971</u>	бихевиоральная терапия	описали успех в 37% случаев лечения
<u>Bieber in Kaplan 1971</u>	групповая терапия	описал успех в 40% случаев лечения
<u>Truax 1971</u>	групповая терапия	отметили эффективность метода в сравнении с контрольной группой

<u>Hadden 1971</u>	групповая терапия	описал успех в 30% случаев лечения
<u>Birk 1971</u>	бихевиоральная терапия	описали успех в 30%
<u>Pittman 1971</u>	групповая терапия	описали лечение 6 пациентов, успех достигнут в 2 случаях (33%)
<u>Feldman 1971, стр. 156</u>	бихевиоральная терапия	описали лечение 63 мужчин-гомосексуалистов, успех достигнут в 29% случаев
<u>Van den Aardweg 1971</u>	бихевиоральная терапия	описал лечение 20 пациентов, успех достигнут в 9 случаях (42%)
<u>Shealy 1972</u>	бихевиоральная терапия	описали успех у мужчины-гомосексуалиста
<u>Kendrick 1972</u>	техники десенситизации	описали эффективность метода на основе практики
<u>Segal 1972</u>	техники десенситизации	описали эффективность метода на основе практики
<u>McConaghy 1972</u>	аверсивная терапия	описали успех у мужчины-гомосексуалиста
<u>Barlow 1973</u>	бихевиоральная терапия, «flooding technique»	описали успех в 30%
<u>McConaghy 1973</u>	рефлекторные техники	описали успех в 25%
<u>Maletzky 1973</u>	бихевиоральная терапия	описали лечение 10 мужчин-гомосексуалистов, успех достигнут в 90% случаев
<u>Herman 1974</u>	рефлекторные техники	описали лечение 3 мужчин-гомосексуалистов, успех достигнут в 33% случаев
<u>Birk 1974, стр. 41</u>	групповая терапия	описали лечение 66 пациентов, успех достигнут в 52% случаев
<u>Bancroft 1974</u>	бихевиоральная терапия	описал успех в 30%

<u>Cantón-Dutari 1974</u>	техники десенситизации, аверсивная терапия	описали лечение 54 пациентов, успех достигнут в 48 случаях (89%)
<u>Orwin 1974</u>	аверсивная терапия	описали успех у мужчины-гомосексуалиста
<u>Tanner 1974</u>	аверсивная терапия	описал эффективность метода у 8 мужчин-гомосексуалистов
<u>Freeman 1975</u>	бихевиоральная терапия	описали успех в 78%
<u>McConaghy 1975</u>	аверсивная терапия	описали успех у мужчины-гомосексуалиста
<u>Cantón-Dutari 1976</u>	техники десенситизации, аверсивная терапия	описали полное успешное лечение в 11 из 22 случаев мужчин-гомосексуалистов (50%)
<u>Callahan in Krumboltz 1976</u>	техники десенситизации	описали успех у мужчины-гомосексуалиста
<u>Phillips 1976</u>	техники системной десенситизации	описали успех у мужчины-гомосексуалиста
<u>Socarides 1978, стр. 406</u>	психоанализ	описал лечение 44 пациентов, успех достигнут у 20 (45%)
<u>James 1978</u>	техники системной десенситизации	описал успех у мужчины-гомосексуалиста
<u>Bieber 1979, стр. 416</u>	психоанализ	описали лечение более 1000 гомосексуальных пациентов, успешное лечение составило от 30% до 50%
<u>Birk in Marmor 1980</u>	групповая терапия	описали лечение 14 мужчин-гомосексуалистов, успех достигнут в 10 случаях (71%)
<u>Pradhan 1982</u>	бихевиоральная терапия	описали лечение 13 мужчин-гомосексуалистов, эффективность отмечена у

		8 (61%)
<u>Cafiso 1983</u>	техники гипноза	описали успех у мужчины-гомосексуалиста
<u>Van den Aardweg 1986a; 1986b</u>	когнитивная терапия	описал лечение 101 пациента, успех отмечен у 30%, улучшение — у 60%
<u>Siegel 1988</u>	психоанализ	описала лечение 12 гомосексуальных женщин, успех отмечен в 50%
<u>Berger 1994</u> , стр. 255	психоанализ	описал успех у 2 гомосексуальных пациентов
<u>Consiglio 1993</u>	пастырская помощь	описал полный переход к гетеросексуальной активности в 85%
<u>MacIntosh 1994</u>	психоанализ	анализ 1215 случаев лечения гомосексуальных пациентов, успех отмечен у 23%, а у 84% отмечены значительные положительные эффекты лечения
<u>Schaeffer 1999</u>	пастырская помощь	описали, что в группе из 140 участников, в 29% отмечен полный переход к гетеросексуальной активности
<u>Nicolosi 2000</u>	психоанализ, пастырская помощь, тренинг	описали, что в группе из 882 пациентов (689 мужчин и 193 женщины) в 34,3% случаев отмечен полный переход к исключительно или почти исключительно гетеросексуальной активности. До терапии 67% указали на исключительно гомосексуальное влечение, после терапии — 12,8%.
<u>Shidlo 2002</u>	психоанализ	авторы изначально ставили целью исследования обнаружить вред репаративной терапии. Например, объявления по поиску участников размещались в гомосексуальных журналах под заголовком «Help Us Document the Harm!». Авторы описали группу из 202 пациентов (182 мужчины и 20 женщин), из которых 12,9% посчитали переход к гетеросексуальной активности успешным.
<u>Spitzer 2003</u>	психоанализ, пастырская помощь	исследовал группу из 200 пациентов (143 мужчины и 57 женщин), которые прошли репаративную терапию и считали её результаты успешными. У всех респондентов

		отмечено наличие гетеросексуального влечения, у 17% мужчин и 54% женщин это влечение имело исключительный характер. До терапии 46% мужчин и 42% женщин указали на исключительно гомосексуальное влечение, после терапии — 0%.
Karten 2006, не опубликовано в рецензируемом источнике	психоанализ	исследовал группу из 117 мужчин, прошедших репаративную терапию. Отмечено значительное снижение гомосексуального влечения с 4,81 до 2,57 по шкале Кинси
Cummings 2007, не опубликовано в рецензируемом источнике	психоанализ	выступая на конференции NARTH в 2005 г. сообщил, что в 1959–1979 гг. в его клинику с различными проблемами обратились 18000 гомосексуалистов, из которых примерно 1 600 ставили целью сменить свою сексуальную ориентацию. В ходе терапии у многих пациентов произошли положительные изменения в психике, в результате чего 2400 из них стали гетеросексуальными.
<u>Jones 2007</u>	пастырская помощь	описали, что в группе из 73 участников в 15% отмечено значительное снижение гомосексуального влечения и значительное увеличение гетеросексуального влечения
<u>Phelan 2017</u>	психоанализ	описал группу из 30 мужчин, в которой спустя год после завершения терапии, было отмечено: сексуальное влечение исключительно к противоположному полу — 23% (0% до лечения), преимущественно к противоположному полу — 17% (0% до лечения), в какой-то степени к противоположному полу — 10% (0% до лечения).

Суммируя имеющиеся на сегодняшний день свидетельства, можно сказать, что в среднем треть людей, участвующих в психодинамической репа-

ративной терапии, сообщает о полном исчезновении гомосексуального влечения и формировании влечения к противоположному полу, треть — о значительном сдвиге в сторону гетеросексуального влечения и общем улучшении психологического благополучия и социального функционирования, и треть сообщает об отсутствии результатов. Важнейшим фактором успешной репаративной терапии является желание пациента, осознание причин своего влечения к собственному полу и лежащих в его основе эмоциональных потребностей.

Спонтанное устранение гомосексуального влечения

Ещё в 1916 году Фрейд в своём эссе «Leonardo da Vinci: A Psychosexual Study of an Infantile Reminiscence» подметил:

«... Путём непосредственного наблюдения отдельных случаев мы смогли продемонстрировать, что мужчина, который кажется способным реагировать только на мужские стимулы, на самом деле реагирует на женские стимулы, как и любой нормальный индивид, но каждый раз он приписывает своё возбуждение мужскому объекту ...» (Freud 1916, III:14).

В 1992 году Shechter описала случай спонтанного перехода от гомосексуальной активности к гетеросексуальной у мужчины, который проходил у неё курс психоаналитической терапии, но не по поводу НГВ, а по другой причине (Shechter 1992). Мужчина прекратил отношения со своим гомосексуальным партнёром, прекратил гомосексуальную активность, у него появились сексуальные фантазии с женщинами. После того как он начал сексуальные отношения с женщиной, он описывал своё состояние словами:

«...Я не могу оторваться от неё, и она обожает это! ... Может ли кто-нибудь, так же как и я, внезапно стать гетеросексуальным? ...» (Shechter 1992, стр. 200).

Исследователи Michael и коллеги в 1994 году, на основании результатов анализа крупного исследования, обнаружили, что у некоторых индивидов гомосексуальное влечение может само собой, без обращения к репаративной терапии, переходить в гетеросексуальное (Michael 1994).

Исследователь возрастной психологии, член экспертной комиссии АПА профессор Лиза Даймонд, не скрывающая своих гомосексуальных предпочтений, в интервью изданию «New Scientist» сказала следующее: «Сексуальность переменчива ... мы должны принять тот факт, что сексуальность может изменяться» (Grossman 2015)

В статье в журнале «The Journal of Sex Research» Даймонд подвела итог научным исследованиям, согласно которым 26-45% мужчин и 46-64% женщин сообщают об изменении половых влечений за рассматриваемый период времени (от 3 до 10 лет), большая часть, сообщивших о таком изменении, сообщили об изменении в сторону гетеросексуальности. (Diamond 2016).

В 2007 году Savin-Williams и Ream провели многолетнее когортное наблюдение подростков начиная с возраста 17 лет и оценили, как изменяются характеристики сексуального развития. Они обнаружили, что у 75% подростков, у которых отмечался гомосексуальный интерес любой степени в возрастном периоде 17–21 лет, впоследствии развивалось исключительно гетеросексуальное влечение (Savin-Williams 2007).

В то время, как у 98% подростков, у которых в возрастном периоде 17–21 лет отмечалось гетеросексуальное влечение, такое влечение оставалось впоследствии стабильным (Savin-Williams 2007). То есть, гетеросексуальное влечение по меньшей мере в 25 раз стабильнее, чем гомосексуальное.

Whitehead и Whitehead's (2007) выполнили детальную рецензию исследований Savin-Williams и Ream (2007), Michael и коллег (1994), и других, и

заклучили, что в некоторых случаях гомосексуальный интерес переходит в гетеросексуальный без какого-либо воздействия (Whitehead 2007)

В исследовании Ott и коллег (2011) в результате анализа группы из 13 840 подростков, было обнаружено, что 66% тех, кто заявляет, что «не уверен» в своих сексуальных предпочтениях, впоследствии становятся исключительно гетеросексуальными (Ott 2011).

Также анализ случаев спонтанного перехода от гомосексуальной к гетеросексуальной активности, доступный в публицистической литературе, проведён в 2007 году в работе Sorba (Sorba 2007, стр. 61–73).

Лечащие специалисты и истории успешного излечения НГВ

В 1956 выдающийся психиатр своего времени Эдмунд Берглер писал следующее:

«... Психиатрический опыт и исследования однозначно доказали, что якобы необратимая судьба гомосексуалистов (иногда даже приписываемая к несуществующим биологическим и гормональным условиям) на самом деле является терапевтически изменяемым подразделением невроза. Сегодня психоаналитическая психотерапия может вылечить гомосексуализм. Можем ли мы вылечить каждого гомосексуалиста? — Нет. Необходимы определенные предпосылки, и самое главное — желание гомосексуалиста измениться ...»

«Это на первый взгляд сексуальное расстройство неизменно сочетается с серьёзным подсознательным саморазрушением, которое неизбежно проявляется вне сексуальной сферы, поскольку охватывает всю личность. Настоящий враг гомосексуалиста — не его извращение, а его неосведомлённость о том, что ему можно помочь, плюс его психический мазохизм, заставляющий его избегать лечения. Эта неосведомлённость искусственно поддерживается гомосексуальными лидерами ...» (Bergler 1956).



Эдмунд Берглер. Источник: edmundbergler.ca

Профессор психиатрии Николай Владимирович Иванов (1907–1976), один из основателей отечественной сексопатологии, выделял три важных фактора для успешной терапии гомосексуального влечения: (1) отношение пациента — сопротивляется ли он или она влечению, тяготеет ли своим влечением, осознаёт ли его неадекватность, предвидит ли социальные последствия в случае уступки влечению; (2) наличие у пациента гомосексуального опыта — это обстоятельство Н. В. Иванов считал определяющим. Если пациентом оказывается молодой человек или девушка, и гомосексуальное влечение носит пока характер мечты и нежной дружбы — требуется срочная систематическая психотерапия, которая будет вполне перспективной, приводя к полной перестройке влечения на гетеросексуальную направленность; (3) группа прочих внутренних и внешних факторов влияния на пациента — осознание пациентом момента инверсии (например, очень сильное сексуальное впечатление без каких-либо предпосылок к гомосексуализму до начала периода полового созревания, иными словами фиксация на сексе); выраженный душевный кризис человека, живущего в гомосексуальном партнёрстве или имеющего гомосексуальный опыт, наличие одновременного гетеросексуального влечения и др. (Иванов 1966, стр. 134).

Факторами, препятствующими репаративной терапии, профессор Иванов считал «конституциональную» или поведенческую инвертированность

(но и здесь, по мнению психиатра, не нужно отказываться от лечения); надежду на «таблетку» (на чудо); скепсис пациента (то есть, по сути, активное нежелание изменений).



Профессор Н. В. Иванов

Во всех этих случаях Иванов предложил бы пациенту лучше «откровенно отказаться от проведения лечения со ссылкой на то, что у него нет внутренней потребности стать иным, предложить больному вернуться к врачу тогда, когда сама жизнь остро и грозно поставит перед ним мучительный вопрос о невозможности дальнейшего существования с перверсией, когда всем существом он захочет избавиться от своего недуга» (Иванов 1966, стр. 134).

Ученик Иванова — доктор Ян Генрихович Голанд применил идеи учителя в разработке эффективного последовательного метода терапии гомосексуального влечения, который успешно использует до сих пор. Голанд принимает для терапии тех гомосексуалистов, которые демонстрируют желание избавиться от своего гомосексуального интереса (Голанд 1972, 1973).



Я. Г. Голанд. Источник: сайт газеты «Нижегородская правда»

Американский психиатр Джозеф Николози (1947–2017) разработал эффективный метод репаративной терапии, основанный на концепции, что гомосексуальное влечение — это результат так называемого «дефицита половой идентификации», вызванного отчуждением от своего пола, отсутствием поддержки родителей и сверстников в формировании половой идентичности, а также активной пропаганды сексуального экспериментирования со стороны общества (Nicolosi 1991, 1993, 2009). Николози также опубликовал ряд научных работ в рецензируемых изданиях³⁶.



*Доктор Джозеф Николози.
Источник: voicesofthesilenced.com*

Испанский психолог Елена Лоренцо Рего³⁷ успешно помогает молодым

³⁶<https://www.josephnicolosi.com/published-papers/>

³⁷Elena Lorenzo Rego

гомосексуалистам, ищущим помощи. В её практике уже имеется существенное количество случаев прекращения гомосексуального образа жизни и перехода к отношениям с противоположным полом (Portaluz 2014).



*Доктор Елена Лоренцо Рего.
Источник: elenalorenzo.com*

По мнению исследователя Джеффри Сэтиновера, в произвольной группе пациентов уровень успешной репаративной терапии достигает 50%, а в «тщательно отобранной группе высоко мотивированных индивидов — около 100% (Satinover 1996, стр. 51).

Одним из видных русскоязычных специалистов по лечению НГВ в Восточной Европе является харьковский психиатр и сексолог профессор Гарник Суменович Кочарян.



Профессор Гарник Суменович Кочарян

На протяжении лет были опубликованы откровения многих людей, удачно отказавшихся от гомосексуального образа жизни и сформировавших

у себя гетеросексуальное влечение. Например, W. Aaron писал в своём автобиографическом эссе:

«...На протяжении 20 лет я был гомосексуалистом (...) сегодня, много лет спустя (...) я веду жизнь гетеросексуала и наслаждаюсь этим ...» (Aaron 1972, стр. 14).

Некоторые другие примеры представлены в работах Rekers (1995), Worthen (1984), Konrad (1987), Comiskey (1988), Judkins (1993), Breedlove (1994), Strong (1994), Davies (1993), Goldberg (2008), Pabon (2015), Baley (2014), Glatze (2007). Около 100 автобиографических примеров успешного отказа от гомосексуализма приведены в книге «Voices of Hope: Latter-day Saint Perspectives on Same-Gender Attraction—An Anthology of Gospel Teachings and Personal Essays» (2011) (Mansfield 2011).

На сайтах сообществ, объединяющих людей, успешно избавившихся от гомосексуального влечения и гомосексуального образа жизни, собрано множество свидетельств и откровений, например «[Voices of Change](#)», «Voices of Hope» и «Voice of the Voiceless».

Мифы про аверсивную терапию

В «ЛГБТ+»-риторике, направленной на дискредитацию восстановительной терапии, прочное место занимает миф о том, что, дескать, раньше, до 1970-х годов, гомосексуалистов лечили исключительно путём пропуска электрического тока через мозг. Часто можно услышать нацеленные на вызывание сострадания и сочувствия у неосведомленных обывателей истории, как раньше людей с гомосексуальным влечением силой бросали едва ли не на электрический стул.

Это ложь. Она призвана запугать и демотивировать тех гомосексуали-

стов, кто пытается найти возможность избавления от НГВ. Вышеупомянутый отчет (Phelan 2009b) убедительно показывает, что заинтересованные в устранении НГВ мужчины и женщины успешно добивались своей цели без всякого «пропускания электрического тока через мозг». В 1970-х годах это был общеизвестный научный факт, о котором свободно писала центральная пресса.

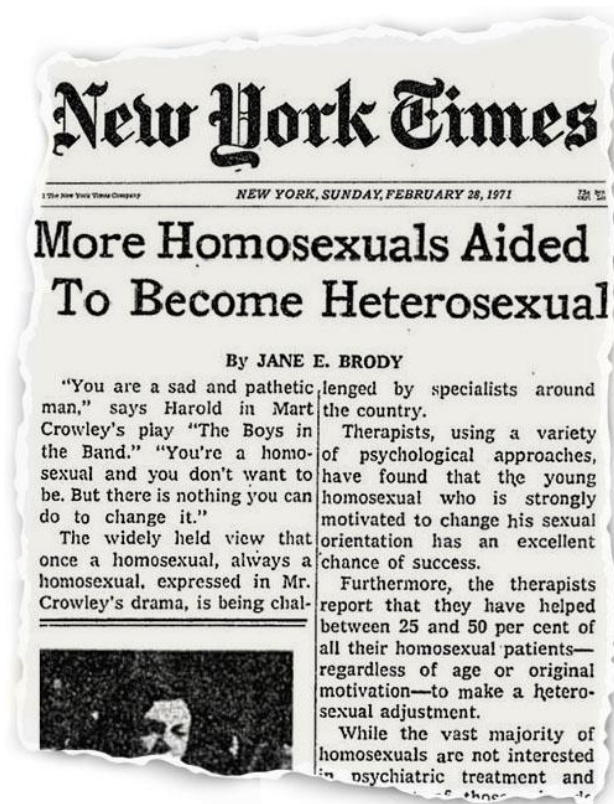

Например, в статье в газете «The New York Times» от 1971 года под названием «More homosexuals aided to become heterosexual» рассказывается о самых разных методах терапии — психодинамике, групповой терапии, комбинированном методе и др.:

«... Используя ряд психологических подходов, терапевты обнаружили, что молодые гомосексуалисты, решительно настроенные изменить свою сексуальную ориентацию, имеют отличные шансы на успех. Кроме того, терапевты сообщают, что помогли 25–50% своих гомосексуальных пациентов совершить гетеросексуальную коррекцию, независимо от их возраста

или исходной мотивации (...) Подходы к лечению варьируются от традиционного психоаналитического метода до направленной психотерапии, групповой терапии, поведенческой терапии и любой их комбинации (...) [Доктор Лоуренс] Хаттерер пытается помочь своим пациентам понять происхождение их гомосексуального поведения, исследуя семейные отношения и детские переживания. В то же время он пытается изменить гомосексуальную манеру поведения, работая со своими пациентами над выявлением и избеганием жизненных аспектов, провоцирующих гомосексуальные эпизоды, и заменяя их гетеросексуальными стимулами и отношениями. Он может, например, предложить пациенту отказаться от посещения «гей»-баров и пойти вместо них в обычные, или заменить гомосексуальную порнографию и изображения мужчин изображениями женщин.

Доктор сообщил, что один 30-летний пациент совершил полную гетеросексуальную коррекцию за три месяца лечения. Мужчина без малейшего гетеросексуального опыта начал терапию будучи на грани самоубийства, расставшись с человеком с которым прожил два года. «После всего лишь девяти 45-минутных сессий и 27 прослушиваний записей, мужчина был обручён и поддерживал успешные сексуальные отношения со своей невестой несколько раз в неделю», — говорит доктор Хаттерер.

Важнейшим аспектом лечения является донесение до пациента того, что есть возможность хоть как-то помочь его проблеме.

В Институте поведенческой терапии при Темпльском университете доктор Джозеф Уолп и его коллеги пытаются лечить гомосексуалистов исключительно путём изменения их реакций с помощью поведенческих методов.

Их «трёхсторонняя атака» воздействует на страх гомосексуалистов перед физическим контактом с женщиной, его влечение к мужчинам и его общие межличностные страхи. Например, для устранения страхов относительно женщин, пациент входит в состояние глубокой релаксации, а затем представляет женщин. Чтобы стереть их сексуальный интерес к мужчинам, пациенты также подвергаются таким «аверсивным» стрессам, как лёгкие удары током во время показа изображения обнажённых мужчин ...» (Broody 1971).

Итак, вот оно — упоминание об электрическом токе! Что же было на самом деле?

В медицине действительно существует такой метод лечения, как пропускание электрического тока через головной мозг пациента в течение от

0.1 до 1 секунды — он называется электросудорожной терапией (ЭСТ). Данный метод был предложен в 1938 году для лечения тяжелых шизофренических нарушений (Wilson 2017). ЭСТ используется и по сей день для лечения различных психиатрических нарушений, при которых другие виды терапии не оказывают должного эффекта. Как отмечено в обзоре в рецензируемом журнале «Clinical Psychopharmacology and Neuroscience»:

«... Электросудорожная терапия — это проверенный временем метод лечения различных психиатрических заболеваний. На протяжении десятилетий метод ЭСТ получил ряд усовершенствований. Несмотря на большое количество критики, ЭСТ до сих пор рутинно применяется в клинической практике ...» (Singh and Kumar Kann 2017).



Проведение ЭСТ в госпитале Хиллсайд, около 1955 года. Источник: GettyImages

В настоящее время около 1 млн больных в год прибегают к электросудорожной терапии для лечения различных психиатрических и неврологических заболеваний, как правило, тяжёлых депрессий, кататонии и маниакального синдрома. Как пишет «BBC Psychology»:

«... Электросудорожная терапия помогает пациентам в 80% случаев — но стигма, связанная с этим методом, говорит о том, что ЭСТ помогает не всем людям, которым могла бы помочь ...» (Riley 2018)



ЭСТ в Британии, 2013 год. Источник: BBC/Newsnight

Конечно, по поводу эффективности, безопасности и этичности ЭСТ идут жаркие споры. Но они нерелевантны к теме — **метод ЭСТ никогда официально не использовался в терапии гомосексуализма.**

Страшные изображения сведенных мучительной судорогой лиц, бьющих электрических разрядов и отсылки к персонажу Джека Николсона из фильма «Полёт над гнездом кукушки» 1975 года, которыми пестрят ресурсы «ЛГБТ+»-движения на тему лечения — не имеют никакого отношения к вопросу.

Лёгкие удары током, описанные в выше в статье из «The New York Times» относятся к методу аверсивной терапии. **Аверсивная терапия — это не электросудорожная терапия. При аверсивной терапии электрический ток не пропускается через головной мозг пациента.**

Аверсивная терапия, основанная на классическом обусловливании Павлова, занимается формированием отвращения к нежелательным стимулам на уровне условного рефлекса. Данный метод использовался для добровольного избавления от зависимостей, фобий, агрессии, сексуальных нарушений и даже писчего спазма (McGuire and Vallance 1964). Это достигается путём ассоциации нежелательного раздражителя (сигареты, сексуальной

фантазии, порнографии и т.д.) с неприятными ощущениями (болью, тошнотой, страхом и т.п.). Электрический ток производится аппаратом, работающим на 9-вольтовой батарее, где пациент сам устанавливает терпимый для него уровень разряда, подающийся через манжетный электрод на область бицепса или голени (ни в коем случае не на область гениталий).

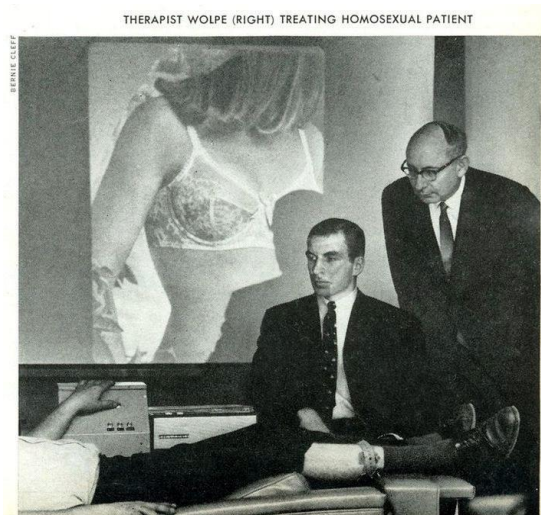

Аверсивная терапия гомосексуального пациента. Электрод на голени. Источник: *Bernie Cleff*

Именно этот метод аверсивной терапии использовался с согласия пациентов для избавления от НГВ. К 70-м годам поведенческая терапия приобрела широкую популярность, и аверсивные электрошоферы продавались даже для домашнего использования.

VISUALLY KEYS SHOCKER

The Visually Keyed Shocker is a fully automated conditioning device. How the doctor uses it is based on the time consuming part of involvement of behavior conditioning. Shock the patient has received supportive therapy and a successful conditioning technique is established, most patients can tolerate treatments with little or no assistance. Thus the response can come in the hospital or office as needed. The doctor's time is required only for the usual conditioning session and not needed to continue the conditioning therapy.



EFFECTIVENESS

The effectiveness of the paired visual stimuli and shock in correcting homosexual, heterosexual activity and in behavior modification of any deviance is well documented in the bibliography on the front of this paper. Basic psychological research and theory indicates the technique should be effective in every type of behavior modification. Practising experts have been obtained in treating exhibitionists, pedophiles and compulsives but results further extend to alcoholics, drug addicts. The major application problem remaining thus seems to be in developing the most effective treatment procedure.

35MM SLIDES

Considerable literature exists proving the value of behavior modification techniques in treating sex deviants using the patient's identity as a stimulus. Researchers and therapists report the most cause of failure in these cases patients' inability to feel the patient's loss of identity in visualization of the pheromone image. Different substances have been obtained to help the patient sense a stimulus. They all require considerable concentration and concentration on the part of the patient. In addition some patients have a limited response. Enhancement of the visualization of the pheromone image can be done by photographic means. Colored slides used with a projector have proved effective in providing stimuli.

REINFORCE
SEX PREFERENCE
DECONDITION
CHILD MOLESTERS
DECONDITION
FRIGIDITY

CONDITION
ALCOHOLICS
DECONDITION
PHOBIAS
CONDITION
DRUG ADDICTS



Farral Instruments has developed a comprehensive list of 35mm slides to be used to help patients visualize. Our library includes slide sets of heterosexual acts, male and female homosexual acts, drug users and addicts. These are useful for reinforcing sexual problems, reduction of anxiety associated with sexual rigidity and in treating some types of sex offenders. Also available are a wide range of slides depicting aggression, conflict, drinking, gambling and hitting slaps.



Slide sets marked "KEY SET" are provided with a list of models' names. These sets are useful in selecting the slide and most interesting to a particular patient. A wide variety of individuals are included in the Key Sets. The names included to suit the slides. Slides of the particular model are available of one size, however can be ordered. The degree of sexual stimuli level is a uniform as possible within a group Key Set. Every slide is individually numbered. In some cases, we can supply a complete range of sexual stimuli slides for a given model. In other cases we can only supply slides with one model's body outline.

HOW IT WORKS

A slide projector is attached to a special aversive shock generator. The slides of the visual stimuli are worked with ink. Special slides do not have medical slides. The slides are incrementally advanced. When a shock slide is shown a photo-oxidative needs the work and triggers the shock. The patient is automatically conditioned by the visual stimulus paired with the aversive shock. In the case of some problems it is possible to use negative and aversive conditioning. Conditioning may be done by giving the patient a hand button with which he can engage or avoid shock for a given response.

FARRAL INSTRUMENTS

Проспект для прибора про самостоятельному домашнему проведению аверсивной терапии, *Farral Instruments*

Аверсивная терапия при помощи электрического тока сегодня не применяется в терапии НГВ по причине ряда недостатков, связанных с нестабильностью эффекта. Аверсивная терапия относится к поведенческой психотерапии, которая, как и следует из её названия, занимается только поведением — т.е. внешними симптомами проблемы. При решении проблем, в основе которых лежат глубинные психологические факторы (как при гомосексуализме), её эффективность вряд ли будет долгосрочной, поскольку работа направлена не на искоренение основополагающей причины, а на подавление её видимых проявлений. Условные рефлексы возникают при определённых условиях и исчезают при их отсутствии. Таким образом, для поддержания постоянного условно-рефлекторного отвращения от определённого стимула необходимо регулярное подкрепление первого. При отсутствии систематического подкрепления, угасание условного рефлекса будет предсказуемым. Так, исследование 1968 года показало, что в результате аверсивной терапии сексуальных отклонений улучшение произошло в 23 из 40 случаев (57%), но при проверке годом позже выяснилось, что полный успех сохранился только в 6 случаях (15%) (Bancroft and Marks 1968). Показатели улучшения у трансвеститов, фетишистов и садомазохистов были высоки, менее впечатляющими оказались результаты у гомосексуалистов, и совсем низкими — у транссексуалистов. Для сравнения, пациенты, завершившие курс психодинамической терапии, остались исключительно гетеросексуальными и двадцатью годами позже (Bieber and Bieber 1979, стр. 416).

Аверсивная терапия входит в Федеральные стандарты лечения и используется при лечении ряда проблем. Специалисты соглашаются, что применение аверсивной терапии возможно и иногда даже необходимо, но для достижения наилучших и устойчивых результатов желательно, чтобы она проходила вкуче с другими психотерапевтическими методами.

Следует отметить, что активисты «ЛГБТ+»-движения, требуя запретить вообще любые методы терапии нежелательного гомосексуального влечения, ссылаются на «ужасы и пытки», якобы перенесённые индивидами, якобы проходившими подобную терапию. Так например, во время слушаний по запрету репаративной терапии в суде США в 2013 году было заслушано показание Бриэль Голдани (мужчина, прошедший медико-юридическую процедуру изменения в женщину). Согласно этим показаниям, в возрасте 13 лет (1997 год) родители насильно отдали его в «христианский исправительный лагерь для гомосексуалистов» под названием «True Directions» в штате Огайо, где детей заставляли присутствовать на «полных ненависти» церковных службах, мастурбировать на гетеросексуальные изображения, вводили им внутривенные рвотные препараты и на два часа прикладывали к рукам электроды с током. Звучит действительно ужасно и шокирующе: «христианский исправительный лагерь для гомосексуалистов».



Однако, в результате тщательной проверки никаких свидетельств в поддержку заявленного Голдани не было обнаружено, никто из других якобы проходивших лечение в лагере детей не объявился, прокурорская проверка не подтвердила существование подобного лагеря. Единственное место, где «лагерь по исправлению гомосексуалистов» под названием «True Directions» существовал, был... голливудский фильм 1999 года, снятый режиссёром-лесбиянкой, в котором сыграл известный трансвестит РуПол

(Doyle 2013; Sprigg 2014). Естественно, никаких обвинений в лжесвидетельстве Голдани не было предъявлено.

Другой весьма схожий пример связан с гомосексуалистом Сэмюэлем Бринтоном, который обвинил собственных родителей в том, что они в детстве «избивали его за гомосексуализм», а также отправили его в аналогичный «исправительный» лагерь, где ему «вводили тонкие иголки под ногти, через которые пропускали электрический ток, прикладывали к гениталиям лёд и горячие грелки во время просмотра гомосексуальных изображений». Давая (платные) интервью за интервью Бринтон всё более распалялся и подробности бесчеловечных пыток становились всё более ужасными. Тем не менее проверка его слов даже со стороны других «ЛГБТ+»-активистов не выявила ничего, что бы могло подтвердить сказанное им — наоборот, было обнаружено много противоречивых и откровенно ложных фактов (Sprigg 2014).

Дополнительная информация

С дополнительной информацией и подробностями можно ознакомиться в следующих источниках:

1. **Phelan J.E., et al.** *What Research Shows: NARTH's Response to the APA Claims on Homosexuality A Report of the Scientific Advisory Committee of the National Association for Research and Therapy of Homosexuality.* Journal of Human Sexuality. 2009b; Volume 1.
2. **Byrd A.D., Phelan J.E.** *Facts and Myths on Early Aversion Techniques in the Treatment of Unwanted Homosexual Attractions.* Alliance for Therapeutic Choice and Scientific Integrity, 2005.

Библиографические источники

1. Голанд Я. Г. О ступенчатом построении психотерапии при мужском гомосексуализме // Проблемы современной сексопатологии (сборник трудов). — М.: Московский НИИ психиатрии, 1972. — 509 с. — С. 473—486.
2. Голанд Я. Г. Основные этапы процесса психотерапии сексуальных перверсий // Тезисы докладов конференции по психотерапии. Отв. ред. Банщиков В. М., Рожнов В. Е. — М.: 1973. — 204 с. — С. 181—184.
3. Иванов Н. В. Вопросы психотерапии функциональных сексуальных расстройств. — М.: Издательство «Медицина», 1966. — 152 с.
4. Aaron, W. (1972). *Straight: A heterosexual talks about his homosexual past*. Garden City, NY: Doubleday.
5. Alexander, L. (1967). Psychotherapy of sexual deviations with the aid of hypnosis. *American Journal of Clinical Hypnosis*, 9(3), 181–183
6. Allen, C. (1952). On the cure of homosexuality II. *International Journal of Sexology*, 5, 139–141.
7. APA (2009). American Psychological Association Task Force. Report of the Task Force on Appropriate Therapeutic Responses to Sexual Orientation. Washington, DC: American Psychological Association
8. Bancroft, J. (1970). A comparative study of aversion and desensitization in the treatment of homosexuality. In L. E. Burns & J. L. Worsley (Eds.), *Behavior therapy in the 1970s: A collection of original papers* (pp. 34–56). Oxford, England: John Wright & Sons.
9. Bancroft J, Marks I. Electric aversion therapy of sexual deviations. *Proc. roy. Soc. Med.* Volume 61, August 1968. <https://www.ncbi.nlm.nih.gov/pmc/articles/PMC1902433/pdf/procrsmed00153-0074.pdf>
10. Bancroft, J. (1974). *Deviant sexual behaviour: Modification and assessment*. Oxford, England: Clarendon Press.
11. Barlow, D. H. (1973). Increasing heterosexual responsiveness in the treatment of sexual deviation: A review of the clinical and experimental evidence. *Behavior Therapy*, 4, 655–671.

12. Berg, C., & Allen, C. (1958). *The problem of homosexuality*. New York: Citadel Press.
13. Berger, J. (1994). The psychotherapeutic treatment of male homosexuality. *American Journal of Psychotherapy*, 48, 251–261.
14. Bergin, A. E. (1969). A self-regulation technique for impulse control disorders. *Psychotherapy: Theory, Research, and Practice*, 6, 113–118
15. Bergler, E. (1956). *Homosexuality: Disease or way of life?* New York: Collier Books.
16. Beukenkamp, C. (1960). Phantom patricide. *Archives of General Psychiatry*, 3, 282–288.
17. Bieber, I., & Bieber, T. B. (1979). Male homosexuality. *Canadian Journal of Psychiatry*, 24, 409–419.
18. Bieber, I., Bieber, T. B., Dain, H. J., Dince, P. R., Drellich, M. G., Grand, H. G., Grundlach, R. H., Kremer, M. W., Rilkin, A. H., & Wilbur, C. B. (1962). *Homosexuality: A psychoanalytic study*. New York: Basic Books
19. Bieber, T. B. (1971). Group therapy with homosexuals. In H. I. Kaplan & B. J. Sadock (Eds.), *Comprehensive group psychotherapy* (pp. 518–533). Baltimore: Williams and Wilkins
20. Birk, L. (1974). Group psychotherapy for men who are homosexual. *Journal of Sex and Marital Therapy*, 1, 29–52.
21. Birk, L. (1980). The myth of classical homosexuality: Views of a behavioral psychotherapist. In J. Marmor (Ed.), *Homosexual behavior* (pp. 376–390). New York: Basic Books.
22. Birk, L., Huddleston, W., Miller, E., & Cohler, B. (1971). Avoidance conditioning for homosexuality. *Archives of General Psychiatry*, 25, 314–323.
23. Birk, L., Miller, E., & Cohler, B. (1970). Group psychotherapy for homosexual men. *Acta Psychiatrica Scandinavica*, 218, 1–33.
24. Breedlove, J., Plechash, V., & Davis, D. (1994, March). Once gay, always gay? *Focus on the Family*, 2–5.
25. Broody J.E. More homosexuals aided to become heterosexual. *The New York Times*. February 28, 1971

26. Buki, R. A. (1964). A treatment program for homosexuals. *Diseases of the Nervous System*, 25(5), 304–307
27. Cafiso, R. (1983). The homosexual: The advantages of hypnotherapy as treatment. *International Journal of Clinical and Experimental Hypnosis*, 24(1), 49–55.
28. Callahan, E. J., Krumboltz, J. D., & Thoresen, C. E. (Eds.) (1976). *Counseling methods*. New York: Holt, Rinehart, and Winston.
29. Cantón-Dutari, A. (1974). Combined intervention for controlling unwanted sexual behavior. *Archives of Sexual Behavior*, 3(4), 367–371.
30. Cantón-Dutari, A. (1976). Combined intervention for controlling unwanted sexual behavior: An extended follow-up. *Archives of Sexual Behavior*, 5(4), 323–325.
31. Cappon, D. (1965). *Toward an understanding of homosexuality*. Englewood Cliffs, NJ: Prentice-Hall
32. Caprio, F. S. (1954). *Female homosexuality: A psychodynamic study of lesbianism*. New York: Citadel Press.
33. Cautela, J., & Wisocki, P. (1971). Covert sensitization for the treatment of sexual deviations. *Psychological Record*, 21, 37–48
34. Coates, S. (1962). Homosexuality and the Rorschach test. *British Journal of Medical Psychology*, 35, 177–190
35. Comiskey, A. (1988). *Pursuing sexual wholeness*. Los Angeles: Desert Stream Ministries
36. Consiglio, W. (1993). Homosexual no more: Ministry and therapy for the recovering homosexual. *Social Work and Christianity: An International Journal*, 20(1), 46–59.
37. Cummings, N. (2007). Former APA president Dr. Nicholas Cummings describes his work with SSA clients. Retrieved April 2, 2007, from <http://www.narth.com/docs/cummings.html>
38. Davies, B., & Rentzel, L. (1993). *Coming out of homosexuality: New freedom for men and women*. Downers Grove, IL: InterVarsity Press.
39. Dean Baley Baklinski P. Mon Oct 20, 2014

<https://www.lifesitenews.com/news/ex-gay-homosexuality-is-just-another-human-brokenness>

40. Diamond, L. M., & Rosky, C. (2016). Scrutinizing immutability: Research on sexual orientation and its role in U. S. legal advocacy for the rights of sexual minorities. *The Journal of Sex Research*. Advance online publication. doi:10.1080/00224499.2016.1139665
41. Doyle C. Transgender "woman" lies about therapy "torture". WND.com. March 21, 2013. <https://www.wnd.com/2013/03/transgendered-woman-lies-about-therapy-torture/>
42. Eidelberg, L. (1956). Analysis of a case of a male homosexual. In S. Lorand & B. Balint (Eds.), *Perversions: Psychodynamic and therapy* (pp. 279–289). New York: Random House.
43. Eliasberg, W. G. (1954). Group treatment of homosexuals on probation. *Group Psychotherapy*, 7, 218–226.
44. Ellis, A. (1956). The effectiveness of psychotherapy with individuals who have severe homosexual problems. *Journal of Consulting Psychology*, 20(3), 191.
45. Ellis, A. (1959). A homosexual treated with rational therapy. *Journal of Clinical Psychology*, 15(3), 338–343.
46. Feldman, M. P., MacCulloch, M. J., & Orford, J. F. (1971). Conclusions and speculations. In M. P. Feldman, & M. J. MacCulloch (Eds.), *Homosexual behavior: Therapy and assessment* (pp. 156–188). New York: Pergamon Press.
47. Finny, J. C. (1960). Homosexuality treated by combined psychotherapy. *Journal of Social Therapy*, 6(1), 27–34.
48. Fookes, B. H. (1969). Some experiences in the use of aversion therapy in male homosexuality, exhibitionism, and fetishism-transvestism. *British Journal of Psychiatry*, 115, 339–341
49. Fordham, F. (1935). *An introduction to Jung's psychology*. New York: Harmondsworth/Penguin Books
50. Freeman, W. M., & Meyer, R. G. (1975). A behavioral alteration of sexual preferences in the human male. *Behavior Therapy*, 6, 206–212.

51. Freud S. Leonardo da Vinci. A Psychosexual Study of an Infantile Reminiscence. Translated by A. A. Brill. New York: Moffat, Yard & Co., 1916. New York: Bartleby.Com, 2010. <http://www.bartleby.com/277/3.html>
52. Freud, A. (1968). Studies in passivity (1952 [1949–1951]): Part 1 Notes on homosexuality. In *The writings of Anna Freud: Vol. 4. Indications for child analysis and other papers* (pp. 245–256). New York: International Universities Press. (Original work published in 1952.)
53. Glatze, Michael (July 3, 2007), "How a 'gay rights' leader became straight", WorldNetDaily, https://web.archive.org/web/20080918193441/http://www.worldnetdaily.com/news/article.asp?ARTICLE_ID=56487
54. Glover, E. (1960). *The roots of crime: Selected papers in psychoanalysis: Vol. 2*. New York: International Universities Press.
55. Goldberg, A. (2008). *Light in the closet: Torah, homosexuality, and the power to change*. Los Angeles: Red Heifer Press.
56. Gordon, A. (1930). The history of a homosexual: His difficulties and triumphs. *Medical Journal and Record*, 131, 152–156.
57. Grossman L. Sexuality is fluid – it's time to get past 'born this way'. *New Scientist*. 22.07.2015. <https://www.newscientist.com/article/mg22730310-100-sexuality-is-fluid-its-time-to-get-past-born-this-way/>
58. Hadden, S. B. (1958). Treatment of homosexuality by individual and group psychotherapy. *American Journal of Psychiatry*, 114, 810–815.
59. Hadden, S. B. (1966). Treatment of male homosexuals in groups. *International Journal of Group Psychotherapy*, 16(1), 13–22
60. Hadden, S. B. (1971). Group therapy for homosexuals. *Medical Aspects of Human Sexuality*, 5(1), 116–127.
61. Hadfield, J. A. (1958). The cure of homosexuality. *British Medical Journal*, 1(2), 1323–1326.
62. Hatterer, L. J. (1970). *Changing homosexuality in the male: Treatment for men troubled by homosexuality*. New York: McGraw-Hill
63. Herman, S. H., Barlow, D. H., Agras, W. S. (1974). An experimental analysis of classical conditioning as a method of increasing heterosexual arousal in

- homosexuals. *Behavior Therapy*, 5, 33–47.
64. Huff, F. (1970). The desensitization of a homosexual. *Behavioral Research Therapy*, 8, 99–102
 65. Jacobi, J. (1969). Case of homosexuality. *Journal of Analytical Psychology*, 14, 48–64
 66. James, S. (1978). Treatment of homosexuality II. Superiority of desensitization/arousal as compared with anticipatory avoidance conditioning: Results of a controlled trial. *Behavioral Therapy*, 9, 28–36.
 67. Jones, S. L., & Yarhouse, M. A. (2007). *Ex-gays? A longitudinal study of religiously mediated change in sexual orientation*. Downer's Grove, IL: InterVarsity Press
 68. Judkins, L. R. (1993). Someone to devour. *Alliance Life: A Journal of Christian Life and Missions*, 128(16), 8–12.
 69. Karten, E. (2006). *Sexual reorientation efforts in dissatisfied same-sex attracted men: What does it really take to change?* Unpublished doctoral dissertation, Fordham University, New York
 70. Kaye, H. E., Berl, S., Clare, J., Eleston, M. R., Gershwin, B. S., Gershwin, P., Kogan, L. S., Torda, C., & Wilbur, C. B. (1967). Homosexuality in women. *Archives of General Psychiatry*, 17(5), 626–634
 71. Kendrick, S., & McCullough, J. (1972). Sequential phases of covert reinforcement and covert sensitization in the treatment of homosexuality. *Journal of Behavioral Therapy and Experimental Psychiatry*, 3, 229–231
 72. Konrad, J. (1987). *You don't have to be gay*. Newport Beach, CA: Pacific Publishing House.
 73. Kraft, T. (1967). A case of homosexuality treated by systematic desensitization. *American Journal of Psychotherapy*, 21(4), 815–821
 74. Kraft, T. (1970). Systematic desensitization in the treatment of homosexuality. *Behavior Research and Therapy*, 8, 319.
 75. Lamberd, W. G. (1971). Viewpoints: What outcome can be expected in psychotherapy of homosexuals? *Medical Aspects of Human Sexuality*, 5(12), 90–105

76. Larson, D. (1970). An adaptation of the Feldman and MacCulloch approach to treatment of homosexuality by the application of anticipatory avoidance learning. *Behavioral Research and Therapy*, 8, 209–210.
77. London, L. S., & Caprio, F. S. (1950). *Sexual deviations: A psychodynamic approach*. Washington, DC: Linacre Press.
78. MacCulloch, M. J., & Feldman, M. P. (1967). Aversion therapy in management of 43 homosexuals. *British Medical Journal*, 2, 594–597
79. MacIntosh, H. (1994). Attitudes and experiences of psychoanalysis in analyzing homosexual patients. *Journal of the American Psychoanalytic Association*, 42, 1183–1207.
80. Maletzky, B. M., & George, F. S. (1973). The treatment of homosexuality by “assisted” covert sensitization. *Journal of Behavior Research and Therapy*, 11(4), 655–657
81. Mandel, K. (1970). Preliminary report of a new aversion therapy for male homosexuals. *Behavioral Research and Therapy*, 8, 93–95
82. Mansfield T., comp. *Voices of Hope: Latter-day Saint Perspectives on Same-Gender Attraction—An Anthology of Gospel Teachings and Personal Essays*. Deseret Book Company 2011.
83. Mather, N. J. (1966). The treatment of homosexuality by aversion therapy. *Medicine, Science, and the Law*, 6(4), 200–205
84. Mayerson, P., & Lief, H. (1965). Psychotherapy of homosexuals: A follow-up study. In J. Marmor (Ed.), *Sexual inversion: The multiple roots of homosexuality* (pp. 302–344). New York: Basic Books
85. McConaghy, N. (1969). Subjective and penile plethysmographic responses following aversion-relief and apomorphine aversion therapy for homosexual impulses. *British Journal of Psychiatry*, 115, 723–730.
86. McConaghy, N. (1970). Subjective and penile plethysmograph responses to aversion therapy for homosexuality: A follow-up study. *British Journal of Psychiatry*, 117, 555–560.
87. McConaghy, N. (1975). Aversion and positive conditioning treatments of homosexuality. *Behavioral Research and Therapy*, 13, 309–319.
88. McConaghy, N., & Barr, R. E. (1973). Classical, avoidance, and backward

- conditioning treatments of homosexuality. *British Journal of Psychiatry*, 122, 151–162.
89. McConaghy, N., Proctor, D., & Barr, R. (1972). Subjective and penile plethysmography responses to aversion therapy for homosexuality: A partial replication. *Archives of Sexual Behavior*, 2, 65–78.
 90. McGuire R.J., Vallance M. Aversion Therapy by Electric Shock: a Simple Technique. *British Medical Journal*. 18 Janury 1964, pp. 151 - 153. <https://www.ncbi.nlm.nih.gov/pmc/articles/PMC1812608/pdf/brmedj02611-0043.pdf>
 91. Michael, R. T., Gagnon, J. H., Laumann, E. O., & Kolata, G. (1994). *Sex in America: A definitive survey*. Boston: Little, Brown.
 92. Miller, P. M., Bradley, J. B., Gross, R. S., & Wood, G. (1968). Review of homosexuality research (1960–1966) and some implications for treatment. *Psychotherapy: Theory, Research, and Practice*, 5, 3–6
 93. Mintz, E. (1966). Overt male homosexuals in combined group and individual treatment. *Journal of Consulting Psychology*, 30, 193–198
 94. Monroe, R. R., & Enelow, R. G. (1960). The therapeutic motivation in male homosexuals. *American Journal of Psychotherapy*, 14, 474–490.
 95. Nicolosi, J., Byrd, A. D., & Potts, R. W. (2000b). Retrospective self-reports of changes in homosexual orientation: A consumer survey of conversion therapy clients. *Psychological Reports*, 86, 1071–1088
 96. Nicolosi, Joseph (1991). *Reparative Therapy of Male Homosexuality: A New Clinical Approach*. Jason Aronson, Inc
 97. Nicolosi, Joseph (1993). *Healing Homosexuality: Case Stories of Reparative Therapy*. Jason Aronson, Inc.
 98. Nicolosi, Joseph (2009). *Shame and Attachment Loss: The Practical Work of Reparative Therapy*. InterVarsity Press
 99. Orwin, A., James, S. R., & Turner, R. K. (1974). Sex chromosome abnormalities, homosexuality, and psychological treatment. *British Journal of Psychiatry*, 124, 293–295
 100. Ott, MQ, Corliss, HL, et. al. (2011), Stability and Change in Self-Reported

- Sexual Orientation Identity in Young People: Application of Mobility Metrics, *Archives of Sexual Behavior*, June; 40(30): 519-532. Published online 2010 December 2. doi: 10.1007/s10508-010-9691-3
101. Ovesey, L. (1969). *Homosexuality and pseudohomosexuality*. New York: Science House
 102. Ovesey, L., Gaylin, W., & Hendin, H. (1963). Psychotherapy of male homosexuality: Psychodynamic formulation. *Archives of General Psychiatry*, 9, 19–31
 103. Pabon Luis. Why I Still Don't Want To Be Gay Anymore. ThoughtCatalog. February 23rd 2015. <https://thoughtcatalog.com/luis-pabon/2015/02/why-i-still-dont-want-to-be-gay-anymore/>
 104. Phelan J. E., et al. A Critical Evaluation of the Report of the Task Force on Appropriate Therapeutic Responses to Sexual Orientation, Resolutions, and Press Release. 2009a. National Association for Research and Therapy of Homosexuality. <https://static1.squarespace.com/static/55efa8b5e4b0c21dd4f4d8ee/t/56f1f6535559863ea9a5c1bb/1458697818646/A+Critical+Evaluation+++Journal+of+Human+Sexuality+vol.+4+%282%29.pdf>
 105. Phelan J.E., et al. What Research Shows: NARTH's Response to the APA Claims on Homosexuality A Report of the Scientific Advisory Committee of the National Association for Research and Therapy of Homosexuality. *Journal Of Human Sexuality*. 2009b; Volume 1. https://docs.wix-static.com/ugd/ec16e9_04d4fd5fb7e044289cc8e47dbaf13632.pdf
 106. Phillips, D., Fischer, S. C., Groves, G. A., & Singh, R. (1976). Alternative behavioral approaches to the treatment of homosexuality. *Archives of Sexual Behavior*, 5, 223–228.
 107. Pittman, F. S., III, & DeYoung, C. D. (1971). The treatment of homosexuals in heterosexual groups. *International Journal of Group Psychotherapy*, 21, 62–73.
 108. Poe, J. S. (1952). The successful treatment of a 40-year-old passive homosexual based on an adaptative view of sexual behavior. *Psychoanalytic Review*, 39, 23–33.
 109. Portaluz. "La homosexualidad no es una enfermedad". Elena Lorenzo y su

terapia de cambio. 20.06.2014. <https://www.portaluz.org/la-homosexualidad-no-es-una-enfermedad-elena-lorenzo-y-su-terapia-642.htm>

110. Pradhan, P. V., Ayyar, K. S., & Bagadia, V. N. (1982). Homosexuality: Treatment by behavior modification. *Indian Journal of Psychiatry*, 24, 80–83.
111. Ramsay, R. W., & van Velzen, V. (1968). Behavior therapy for sexual perversions. *Behavior Research and Therapy*, 6, 233
112. Regardie, F. I. (1949). Analysis of homosexuality. *Psychiatric Quarterly*, 23, 548–566.
113. Rekers, G. A. (1995). *Handbook of child and adolescent sexual problems*. New York: Lexington Books.
114. Riley A. The surprising benefits of electroconvulsive therapy. *BBC Psychology*. May 3, 2018. www.bbc.com/future/story/20180502-the-surprising-benefits-of-electroshock-therapy-or-ect
115. Robertiello, R. C. (1959). *Voyage from Lesbos: The psychoanalysis of a female homosexual*. New York: Citadel Press.
116. Roper, P. (1967). The effects of hypnotherapy on homosexuality. *Canadian Medical Association Journal*, 96(6), 319–327
117. Ross, M. W., & Mendelsohn, F. (1958). Homosexuality in college: A preliminary report on the data obtained from 143 students seen in a university student health center and a review of pertinent literature. *American Medical Association Archives of Neurology and Psychiatry*, 80, 253–263.
118. Satinover J. *Homosexuality and the politics of truth*. Grand Rapids, Mich. : Baker Books, 1996
119. Savin-Williams, RC and Ream, GL (2007), Prevalence and Stability of Sexual Orientation Components During Adolescence and Young Adulthood, *Archives of Sexual Behavior*, 36, 385-394.
120. Schaeffer, K. W., Nottebaum, L., Smith, P., Dech, K., & Krawczyk, J. (1999). Religiously motivated sexual orientation change: A follow-up study. *Journal of Psychology and Theology*, 27(4), 329–337.
121. Segal, B., & Sims, J. (1972). Covert sensitization with a homosexual: A controlled replication. *Journal of Consulting and Clinical Psychology*, 39, 259–263

122. Serban, G. (1968). The existential therapeutic approach to homosexuality. *American Journal of Psychotherapy*, 22(3), 491–501
123. Shealy, A. E. (1972). Combining behavior therapy and cognitive therapy in treating homosexuality. *Psychotherapy: Theory, Research, and Practice*, 9, 221–222
124. Shechter, R. A. (1992). Treatment parameters and structural change: Reflections on the psychotherapy of a male homosexual. *International Forum of Psychoanalysis*, 1, 197–201.
125. Shidlo, A., & Schroeder, M. (2002). Changing sexual orientation: A consumer's report. *Professional Psychology: Research and Practice*, 33(3), 249–259.
126. Siegel, K., Bauman, L. J., Christ, G. H., & Krown, S. (1988). Patterns of change in sexual behavior among gay men in New York City. *Archives of Sexual Behavior* 17(6), 481–497.
127. Singh A, Kar SK. How Electroconvulsive Therapy Works?: Understanding the Neurobiological Mechanisms. *Clin Psychopharmacol Neurosci*. 2017;15(3):210-221. <https://doi.org/10.9758/cpn.2017.15.3.210>
128. Socarides, C. W. (1978). *Homosexuality: Psychoanalytic therapy*. New York: Jason Aronson
129. Sorba R. *The “Born Gay” Hoax*. Wilmington DE, 2007.
130. Spitzer, R. L. (2003). Can some gay men and lesbians change their sexual orientation? 200 participants reporting a change from homosexual to heterosexual orientation. *Archives of Sexual Behavior*, 32, 403–417.
131. Sprigg P. Ex-Gay Therapy Debate: The Truth Matters. *The Christian Post*. August 27, 2014. <https://www.christianpost.com/news/ex-gay-therapy-debate-the-truth-matters-125479/>
132. Stekel, W. (1930). Is homosexuality curable? *Psychoanalytic Review*, 17, 443–451.
133. Stevenson, I., & Wolpe, J. (1960). Recovery from sexual deviations through overcoming nonsexual neurotic responses. *American Journal of Psychiatry*, 116, 737–742.
134. Strong, G. (1994). Once I was gay and what I did to change. *Social Justice*

Review, 85(5-6), 75–76.

135. Tanner, B. A. (1974). A comparison of automated aversive conditioning and a waiting list control in the modification of homosexual behavior in males. *Behavior Therapy*, 5, 29–32.
136. Truax, R. A., & Tourney, G. (1971). Male homosexuals in group therapy: A controlled study. *Diseases of the Nervous System*, 32(10), 707–711
137. van den Aardweg, G. J. M. (1971). A brief theory of homosexuality. *American Journal of Psychotherapy*, 26, 52–68.
138. van den Aardweg, G. J. M. (1986a). *Homosexuality and hope: A psychologist talks about treatment and change*. Ann Arbor, MI: Servant Books.
139. van den Aardweg, G. J. M. (1986b). *On the origins and treatment of homosexuality: A psychoanalytic reinterpretation*. New York: Praeger.
140. Wallace, L. (1969). Psychotherapy of a male homosexual. *Psychoanalytic Review*, 56, 346–364
141. Whitehead, N. E., & Whitehead, B. K. (2007). *My genes made me do it! A scientific look at sexual orientation* (2nd ed.) [Web book]. Retrieved February 5, 2009, from <http://www.mygenes.co.nz>
142. Wilson R. Electroconvulsive therapy is still being used today – with mixed results. *The Independent*. December 4, 2017. https://www.independent.co.uk/news/long_reads/electroconvulsive-therapy-is-back-but-is-it-worth-the-risk-a8084631.html
143. Worthen, F. (1984). *Steps out of homosexuality*. San Rafael, CA: LIA

Связан ли гомосексуализм с рисками для здоровья?

Ключевые выводы

(1) Использование желудочно-кишечного тракта в качестве полового органа связано с рисками для здоровья инфекционно-травматического характера. (2) Среди людей, ведущих гомосексуальный образ жизни, как мужчин, так и женщин, наблюдаются многократно увеличенные риски различных заболеваний, как инфекционных (ВИЧ, сифилис, гонорея и др.), так и хирургических, так и психиатрических.

Введение

Следующим утверждением активистов «ЛГБТ+»-движения является заявление о том, что однополый сексуальный акт якобы является разновидностью физиологического поведения человека и, как следствие, никак влияет на здоровье. Анатомические и физиологические особенности организма человека и результаты исследований противоречат подобным лозунгам. Гомосексуальное поведение связано с повышенным риском различных патологий, о которых активисты движения «ЛГБТ+» умалчивают.

При рассмотрении этой темы разберём следующие аспекты: (1) нарушения, связанные с гомосексуальным половым контактом; (2) нарушения, связанные с гомосексуальным образом жизни.

Общие показатели здоровья

По данным Ruth и Santacruz (2017), значительное количество научных исследований свидетельствует о том, что, по сравнению с гетеросексуалами, у индивидов, практикующих гомосексуализм и гомосексуальный образ

жизни, зафиксировано значительное неравенство в отношении как физического, так и психического здоровья. Последние испытывают больше проблем со здоровьем на протяжении всей жизни, включая инфекции, в том числе ВИЧ у мужчин, астму, сахарный диабет у женщин (Corliss et al. 2018) и другие хронические заболевания, повышенный риск сердечно-сосудистых заболеваний и развития рака, более высокую вероятность стать инвалидом в молодом возрасте. Несовершеннолетние подвергаются большему риску пассивного курения и насилия. Наблюдается более высокая смертность, в частности, повышенный риск смертности для женщин, бисексуальных мужчин и женщин, попытки суицида, а также нежелательные психосоциальные обстоятельства, многие из которых носят явный психиатрический характер, такие как повышенные показатели тревожности, панических атак, психических расстройств, депрессий и расстройств, связанных с повышенным употреблением психоактивных веществ, одиночество в старости (Ruth et Santacruz 2018; Lick et al. 2013; Yarns et al. 2016). Несмотря на то, что компульсивные сексуальные акты, причиняющие персональный стресс или психосоциальную дисфункцию, формально не числятся как самостоятельное заболевание в самом последнем издании классификации наиболее авторитетной среди современных психиатров Американской психиатрической ассоциации (“DSM-5”), некоторые пациенты и клиницисты считают их разновидностью зависимости, наподобие зависимости от азартных игр (Yarns et al. 2016).

Риски, связанные с гомосексуальным половым актом

Мужчины, совершающие гомосексуальные контакты

Согласно эмпирическим исследованиям гомосексуальный половой акт

между мужчинами связан с рисками для здоровья. В гомосексуальных половых отношениях между мужчинами практикуется анально-генитальный контакт³⁸; в научной и юридической литературе анально-генитальный контакт также называется содомией (Fischel 2017, стр. 2030; Zhakupova 2015, стр. А543; Weinmeyer 2014, стр. 916; Israeli Penal Law, art. 347с). В подавляющем большинстве случаев в гомосексуальном контакте между мужчинами практикуется анальный эротизм — различным способом используется анус и прямая кишка. Согласно результатам европейского исследования мужчин, вступающих в половую связь с мужчинами, анально-генитальный контакт практиковался в 95% всех половых контактов, (EMIS 2010, стр. 113). В другом исследовании были изучены практики полового контакта гомосексуальных мужчин, не инфицированных ВИЧ, партнёры которых были носителями ВИЧ-инфекции — анально-генитальный контакт практиковался в 99,7% всех половых контактов (Rodger 2016, стр. 177).

Кроме того, практика незащищённого анально-генитального контакта среди мужчин, вступающих в гомосексуальные половые контакты, составляет по разным данным 41% (Valleroy 2000), 43% (Groves 2014), 56% (Nelson 2017), 58% (EMIS 2010, стр. 116). Использование презервативов в анально-генитальном контакте между мужчинами в последние годы снижается (Hess 2017, стр. 2814; Unemo 2017).

Риски, связанные с анальным эротизмом

Прямая кишка — конечный отдел желудочно-кишечного тракта человека — в норме предназначена для накопления и выведения мягких и податливых каловых масс. Процесс пищеварения человека связан с наличием в просвете кишечника симбиотических микроорганизмов, способствующих

³⁸ введение полового члена активного партнёра в прямую кишку рецептивного партнёра

расщеплению различных веществ из пищи (Quigley 2013). Данные микробы у здорового человека никогда не проникают в кровяное русло по причине наличия физиологического барьера, состоящего из слизистого слоя и стенки кишечника (Faderl 2015). Проникновение организмов-симбиотов в кровяное русло вызывает различные заболевания, включая и сепсис (Takiishi 2017; Kelly 2015).

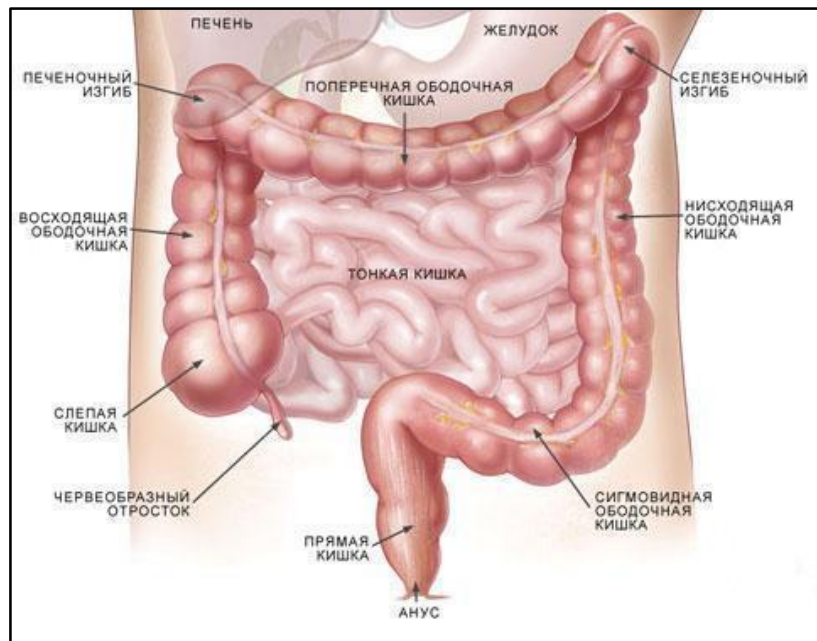

Желудочно-кишечный тракт человека

Анатомическое строение и физиологическая функция прямой кишки не предусматривают её использование в сексуальных контактах: интерпретация анально-генитального контакта как равнозначного вагинальному коитусу противоречит анатомо-биологическим свойствам человеческого организма. Даже с использованием презерватива, анально-генитальный контакт несёт большие риски, главным образом для принимающего. При воздействии на прямую кишку во время упомянутой выше сексуальной активности травмируются её мягкие ткани. Эти ткани служат для того, чтобы аккумулировать относительно мягкие фекальные массы при подготовке их к выведению наружу за счет медленных непроизвольных сокращений кишечника.

Сравнение прямой кишки с влагалищем нерелевантно: ткани прямой кишки никогда не бывают такими прочными, как ткани влагалища, органа, который эволюционно предназначен для репродуктивной активности. К тому же сама среда влагалища гораздо чище, чем среда прямой кишки. Влагалище имеет специальные натуральные смазки и поддерживается сетью мышц. Внутренняя сторона влагалища покрыта толстой слизистой оболочкой, состоящей из множества слоев клеток эпителия, которая позволяет переносить трение без повреждений и противостоять иммунологическим воздействиям спермы. Внутренняя сторона прямой кишки покрыта тонкой оболочкой, состоящей из одного слоя клеток эпителия. Ткани прямой кишки всегда в той или иной степени оказываются травмированными в процессе анальной сексуальной активности. Даже при отсутствии заметной травмы, микроразрывы и микротрещины слизистой способствуют проникновению микрочастиц фекалий, белков спермы и микробов в кровяное русло.

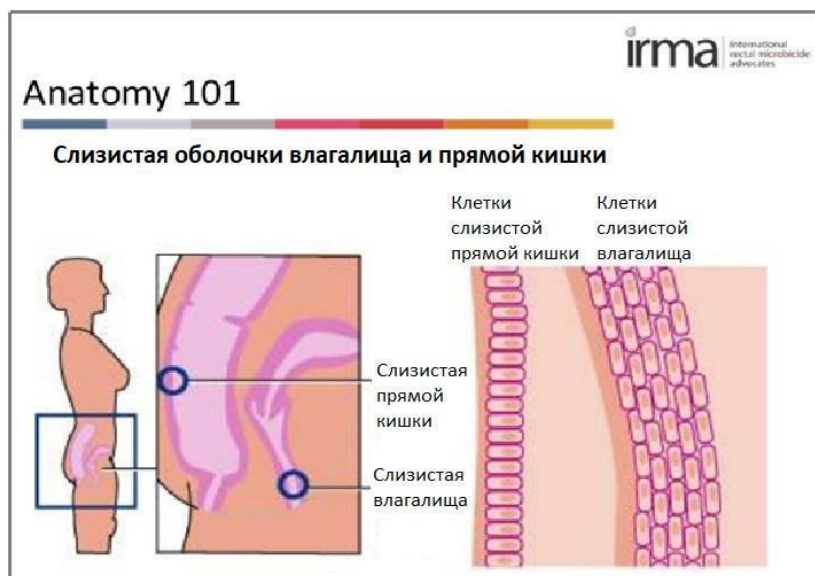

Схематическое сравнение слизистой оболочки прямой кишки и влагалища.

Источник: mtnstopshiv.org

Специалистами было отмечено, что у мужчин-гомосексуалистов наблюдается характерное поражение толстого кишечника и прямой кишки, обусловленное нефизиологическим использованием этих органов (Kazal

1976). Комплекс этих патологий даже получил название синдром гомосексуального кишечника³⁹; в него входят в порядке убывания по частоте встречаемости: конусовидный кондиломатоз, геморрой, проктит, трещины и фистулы прямой кишки, параректальные абсцессы, амёбиаз, полипы, вирусный гепатит, гонорея, сифилис, травмы прямой кишки, инородные тела в прямой кишке, шигеллёз, язвы прямой кишки и лимфогранулематоз (Owen 1985; Kazal 1976). Некоторые авторы подвергли критике термин «синдром гомосексуального кишечника» на основании того, что часть подобных нарушений встречается и в кишечнике у женщин, однако подавляющая часть пациентов с таким синдромом представлена мужчинами, практикующими анальный эротизм с другими мужчинами (Glenn 1994; Markell 1983).

Кроме стенок прямой кишки, страдает и анальный сфинктер — кольцевидная мышца, за счет сокращения которой вне процесса дефекации каловые массы удерживаются в прямой кишке. Анальный сфинктер обладает определённым уровнем тонуса и эластичности, способен растягиваться лишь минимально, чтобы выводить сравнительно мягкие каловые массы. При повторных травмах, трении и растяжении, сфинктер теряет свой тонус и способность поддерживать плотное закрытие.

Исходя из вышеизложенного, рассмотрим следующие проблемы, обусловленные анально-генитальным контактом: (А) проникновение микроорганизмов и вирусов из полости прямой кишки в кровяное русло из-за травматического трения; (Б) недержание кала из-за растяжения анального сфинктера, и травмы стенки кишки; (В) нарушения, обусловленные иммунной реакцией на сперму.

³⁹англ.: «gay bowel syndrome»

А. Риски инфекций

СПИД среди мужчин-гомосексуалистов

При анально-генитальном контакте в значительной степени увеличивается риск передачи вируса иммунодефицита человека (ВИЧ/СПИД), чему в том числе способствуют недостаточная толщина слизистой оболочки прямой кишки (Baggaley 2010; Belec 1995; Levy 1993). Когда инфекция ВИЧ/СПИД была впервые выявлена в США, в 1981 году, она получила первоначальное название иммунодефицит гомосексуалистов «gay-related immune deficiency (GRID)»⁴⁰, поскольку гомосексуалисты составляли более 90% всех впервые выявленных случаев (Altman 1982). Согласно данным американского Национального центра по контролю и профилактике заболеваний (НЦКПЗ) за 2015 год, мужчины, вступающие в половую связь с мужчинами, составляют 67% всех новых случаев ВИЧ-инфекции в США и 82% всех новых случаев ВИЧ-инфекции среди мальчиков и мужчин старше 13 лет (CDC 2015). Частота заболеваемости СПИДом среди этой группы населения в 50 раз превышает частоту в других группах (Bagby 2009). Риск заражения вирусом ВИЧ при незащищённом анально-генитальном половом контакте в 17,25 раз выше, чем при незащищённом вагинальном сексе (Patel 2014).

В 2007 году НЦКПЗ опубликовал отчёт, в котором была приведена статистика по причине смертности и факторам риска смертности (CDC 2007). Среди общего числа умерших от СПИДа были подсчитаны факторы риска, которые привели к заболеванию СПИДом (например, переливание крови,

⁴⁰В настоящее время, под давлением общественных организаций движения «ЛГБТ+», такие определения как иммунодефицит гомосексуалистов и синдром гомосексуального кишечника считаются дискриминирующими. Большие усилия к тому, чтобы убрать из использования термин иммунодефицит гомосексуалистов, приложил биолог и активист Брюс Веллер, основатель «The National Gay Task Force» (Chuck 2003, стр. 168).

гомосексуализм, наркомания и др.). Согласно отчету за 2007 год, гомосексуальный контакт явился единственным путем заражения ВИЧ в 59,2% случаев всех умерших от СПИДа (CDC 2007, стр. 19), а в 2015 году этот показатель достиг 66,8% (CDC 2015, стр. 18). Данные, представленные на Национальной конференции НЦКПЗ в 2010 году, показали, что частота новых диагнозов ВИЧ-инфекции среди мужчин-гомосексуалистов более чем в 44 раза выше, чем у других мужчин (CDC 2010; CDC Press Release 2010). Согласно отчёту НЦКПЗ за 2010 год, мужчины-гомосексуалисты составили 63% от всех зарегистрированных новых случаев ВИЧ-инфекции (CDC 2012) и 67% — от всех новых случаев ВИЧ за 2015 год (Nelson 2017). В Австралии мужчины-гомосексуалисты составили 80% новых случаев ВИЧ за 2017 год (Kirby Institute 2017).

Интересно, что, по данным того же НЦКПЗ за 2010–2016 годы, число заражений среди гетеросексуалов с каждым годом снижается (в 2015 году около 3 000 в год), в то время как среди гомосексуалистов оно остается неизменным — около 26 000 в год (CDC 2016). Учитывая, что в США гомосексуалисты составляют лишь 2.3% населения (Ward et al. 2014), заражение вирусом ВИЧ среди них случается примерно в 375 раз чаще, чем среди гетеросексуалов. В настоящее время только 9% заражений в США происходит через гетеросексуальные контакты, в то время как гомосексуалисты, несмотря на относительную малочисленность, ответственны за 67% всех случаев заражения ВИЧ, и за 83% — среди мужчин.

Тип передачи вируса	2010		2011		2012		2013		2014		2015		2016	
	Кол-во	Доля (%)	Кол-во	Доля (%)	Кол-во	Доля (%)	Кол-во	Доля (%)	Кол-во	Доля (%)	Кол-во	Доля (%)	Кол-во	Доля (%)
Мужчины (взрослые или подростки)														
Сексуальный контакт с мужчиной	26,338	—	26,052	—	26,254	—	25,719	—	26,642	—	26,459	—	26,570	—
Инъекция наркотиков	2,047	—	1,666	—	1,489	—	1,396	—	1,297	—	1,343	—	1,285	—
Сексуальный контакт с мужчиной и инъекция наркотиков	1,588	—	1,455	—	1,407	—	1,288	—	1,271	—	1,270	—	1,201	—
Сексуальный контакт с женщиной	4,074	—	3,745	—	3,461	—	3,323	—	3,223	—	3,187	—	3,037	—
Другие	53	—	46	—	59	—	46	—	44	—	46	—	38	—
Всего	34,100	27.3	32,964	26.1	32,671	25.6	31,772	24.7	32,476	25.0	32,306	24.7	32,131	24.3

Уровень заражением ВИЧ среди мужчин в США.

Источник: US National Center for Disease control, HIV Surveillance reports, vol. 28, p. 17

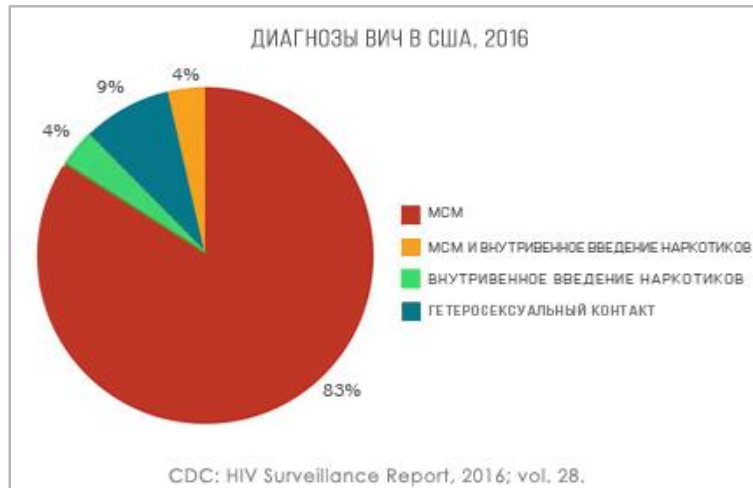

Уровень заражением ВИЧ среди мужчин в США.

МСМ - мужчины, вступающие в сексуальную связь с мужчинами.

Источник: US National Center for Disease control, HIV Surveillance reports, vol. 28

Похожая картина наблюдается и в других странах.

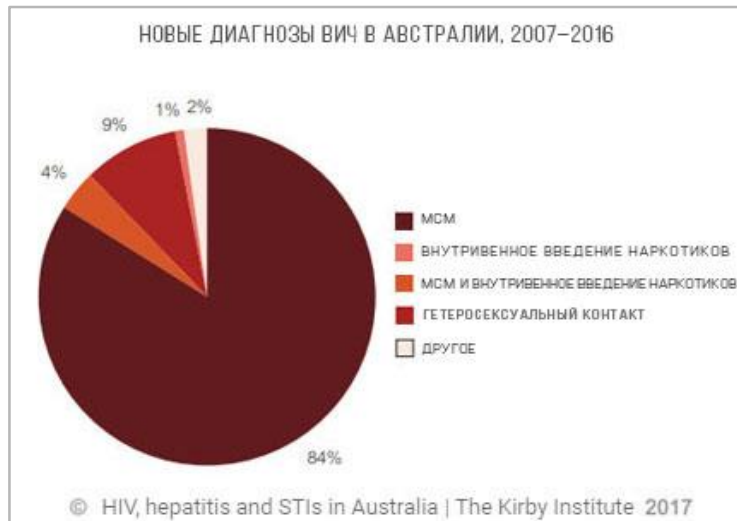

Уровень заражением ВИЧ среди мужчин в Австралии.

МСМ - мужчины, вступающие в сексуальную связь с мужчинами.

Источник: HIV, hepatitis and STIs in Australia. The Kirby Institute, 2017



Уровень заражения ВИЧ среди мужчин в Канаде.

MCM — мужчины, вступающие в сексуальную связь с мужчинами.

BBH — внутривенное введение наркотиков.

Источник: *HIV and AIDS in Canada. Surveillance report to December 31, 2013*,
Public Health Agency of Canada, November 2014

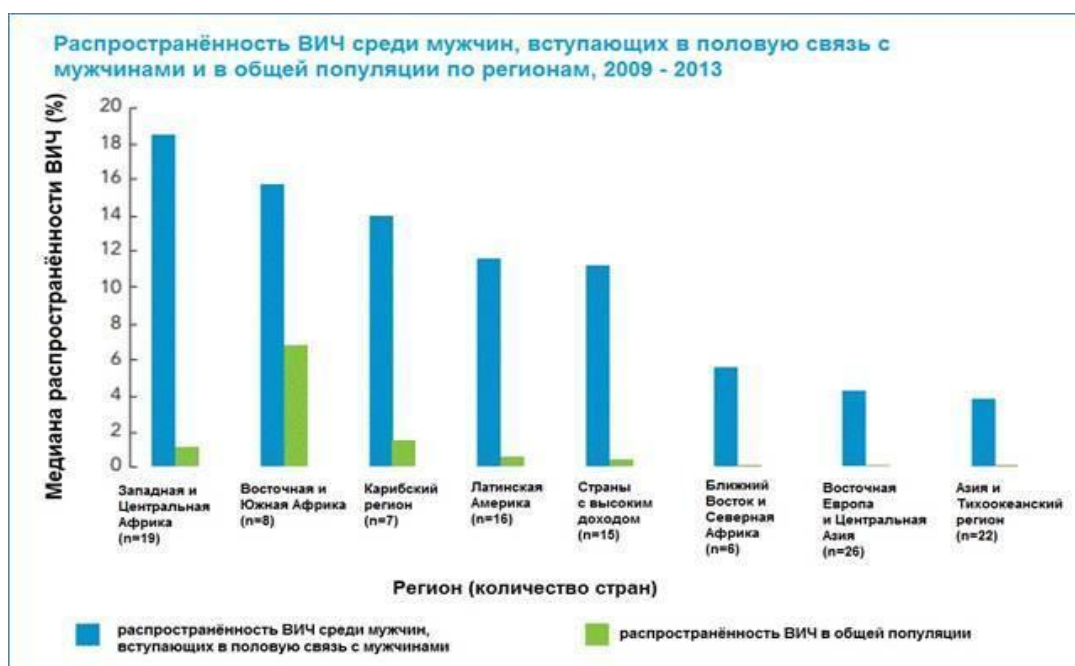

Распространённость ВИЧ среди мужчин, вступающих в половую связь с мужчинами по сравнению с общей популяцией, 2009–2013 годы. На основании страновых отчетов в рамках программы ООН (UNAIDS 2014, стр. 5)

Более того, по причине значительно более высокого уровня заболеваемости СПИДом среди гомосексуалистов, им запрещено быть донорами органов и крови, даже в странах, где гомосексуализм индоктринирован в общественную жизнь (например, США, Германия или Голландия) (FDA 2017).

Также СПИД и связанные с ним иммунные нарушения являются одной из причин развития злокачественной опухоли кожи под названием саркома

Капоши: в США саркома Капоши, связанная со СПИДом, наблюдается преимущественно среди мужчин, вступающих в половую связь с мужчинами (Kumar 2016; PDQ 2015).

ВИЧ/СПИД — это не единственное заболевание, передающееся половым путём (ЗППП), характерное для мужчин-гомосексуалистов. Согласно различным отчетам у мужчин-гомосексуалистов наблюдается повышенный риск следующих ЗППП: сифилис (Towns 2017), гонорея (Fairley 2017b), хламидиоз и венерический лимфогранулематоз (Saxon 2016; Annan 2009), вирусный гепатит (CDC 2015; Lim 1977), криптоспоридиоз (Hellard 2003), вирус Эпштейн-Барра (Hsu 2009; Van Baarle 2000; Naher 1995), шигеллёз (Danila 2014; Thorpe in Holmes 1999, стр. 549), сальмонеллез и тиф (Reller 2003; Baker 1982), папилломавирус (Patel 2017). Ниже мы более подробно отметим некоторые из перечисленных ЗППП.



Источник: Sexually transmitted infections and screening for chlamydia in England, 2017.

Public Health England. Health Protection Report Volume 12, Number 20, 8 June 2018.

Сифилис

Некоторые авторы называют сифилис новой (после ВИЧ) эпидемией среди гомосексуалистов (Spornraft-Ragaller 2014). Например, по данным округа Кинг штата Вашингтон в Америке за 1999 год, 85% случаев сифилиса были зарегистрированы среди мужчин-гомосексуалистов (CDC 1999). На общегосударственном уровне в Америке заболеваемость первичным и вторичным сифилисом среди мужчин-гомосексуалистов более чем в 46 раз выше, чем у гетеросексуалов (CDC 2010). Отмечается рост новых случаев инфицирования сифилисом среди мужчин-гомосексуалистов за последнее десятилетие (Mayer 2017; Abara 2016, стр. 9).

Гонорея

Отмечается рост заболеваемости гонореей среди мужчин гомосексуалистов (Fairley 2017b). Заболеваемость гонореей среди мужчин, вступающих в половую связь с мужчинами, десятикратно превышает заболеваемость гонореей в гетеросексуальном контакте даже в странах с развитой системой здравоохранения (Fairley 2017a). У мужчин гомосексуалистов гонорейная инфекция поражает в основном глотку и прямую кишку, а инфекция протекает с неявными симптомами, или вообще асимптоматично (Barbee 2014).

Б. Риски повреждения анального сфинктера

Согласно результатам крупного американского исследования, регулярная практика анально-генитального полового контакта ведёт к дисфункции анального сфинктера и недержанию кала — энкопрезу (Markland 2016).

Анализ включил данные 4 170 индивидов в возрасте 20–69 лет (2 070 женщин и 2 100 мужчин) ... После многопараметрической корректировки для других факторов, связанных с недержанием кала, анально-генитальный контакт остался значимым предиктором недержания кала у мужчин (коэффициент распространённости: 2,8, при 95% доверительном интервале:

1,6–5,0) и женщин (коэффициент распространённости: 1,5, при 95% доверительном интервале: 1,0–2,0) ... Выводы: обнаруженные результаты подтверждают утверждение, что анально-генитальный контакт является фактором, ведущим к недержанию кала у взрослых, особенно у мужчин (Markland 2016).



Недержанием кала называют непроизвольное выделение содержимого кишечника (фекалий, жидкости, газов) и неспособность задержать дефекацию до достижения туалета (Paquette 2015). Недержание кала несёт риск вторичных осложнений, может привести к инвалидизации и серьёзным личным проблемам пациентов, а его лечение является весьма непростой задачей (Saldana Ruiz 2017). Следствием анально-генитального полового контакта, «проводимого по обоюдному согласию слишком грубо», могут быть серьёзные травмы кишечника, требующие срочного хирургического вмешательства (Altomare 2017, стр. 372). Анально-генитальный контакт во многих случаях приводит к сильному болевому синдрому (Rosser 1998; Damon 2005; Hollows 2007; Hirshfield 2010)

В. Риски, связанные с иммунной реакцией на сперму

Антиспермальные антитела (АСА) — антитела, вырабатываемые организмом человека к антигенам сперматозоидов (Krause 2017, стр. 109). Обра-

зование АСА является одной из причин снижения фертильности или аутоиммунного бесплодия: АСА влияют на функции сперматозоидов, нарушают процессы оплодотворения (изменяют течение акросомной реакции), имплантации и развития эмбриона (Restrepo 2013). Исследования на различных моделях животных показали связь между АСА и дегенерацией эмбрионов (Krause 2017, стр. 164). Cui et al. проведя мета-анализ по изучению связи АСА и мужского бесплодия, охвативший 1167 случаев мужского бесплодия, обнаружили, что в 238 случаях (20,4%) у бесплодных мужчин выявляются АСА (Cui 2015), а Restrepo и Cardona-Maya указывают в своём обзоре, что АСА является причиной бесплодия у 10–30% бесплодных пар (Restrepo 2013). По мнению Fijak и соавторов этот показатель может быть ещё выше, так как в 31% случаев причины бесплодия остаются неуточненными, и АСА также могут играть роль в этих неуточненных случаях (Fijak 2017, 2018). Контрацептивные эффекты АСА исследуются в ходе разработки т.н. иммунной противозачаточной вакцины для людей (Krause 2017, стр. 251), а также для сокращения и контроля популяции диких животных (Krause 2017, стр. 268).

Ряд авторов указывают, что попадание спермы в прямую кишку при анально-генитальном контакте является причиной образования АСА у обоих полов (Raо 2014, Том. 1, стр. 311; Lu 2008; Bronson 2015). Wolff и соавторы обнаружили, что частота обнаружения АСА у мужчин-гомосексуалистов достигает 28,6% (Wolff 1985). В исследовании Witkin и коллег была выявлена корреляция между наличием антигенов сперматозоидов и циркулирующих иммунных комплексов в плазме крови у мужчин-гомосексуалистов в сравнении с гетеросексуалами (Witkin 1983a). В исследовании Mulhall и коллег частота обнаружения АСА у мужчин, имевших незащищённый рецептивный анально-генитальный контакт в течение последних 6 месяцев,

составила 17%, и 0% у мужчин, которые не практиковали подобные контакты (Mulhall 1990). Однако исследование Sands и соавторов не выявило взаимосвязи гомосексуальных контактов с титрами АСА у мужчин (Sands 1985). Тем не менее, ведущие специалисты в области иммунного бесплодия считают, что, несмотря на недостаточное для однозначного заключения количество проведенных исследований, вероятность образования АСА у мужчин-рецептивных партнеров в генитально-анальном контакте является весьма высокой (Krause 2017, стр. 142).

АСА могут также образоваться в организме при нарушении гемато-тестикулярного барьера (происходит контакт крови с семиногенными клетками) вследствие заболеваний передающихся половым путем (см. выше: гонорея и др.) — происходит образование антиспермальных антител к антигенам собственных сперматозоидов (Jiang 2016; Restrepo 2013; Francavilla 2007, стр. 2899).

Интересно, что сперматозоиды, связанные с АСА могут вызвать образование АСА у женщин (Krause 2017, стр. 166). Этот факт представляет собой особый научный и клинический интерес с учётом тех данных, что от 45,6% до 73% мужчин-гомосексуалистов имеют сексуальные контакты с женщинами (Тао 2013; Larmarange 2010). Fethers и соавторы приводят аналогичные данные в своём исследовании сексуальных практик у гомосексуальных женщин: для них вероятность полового контакта с мужчиной-гомосексуалистом была многократно выше, чем для гетеросексуальных женщин (Fethers 2000, стр. 347–348).

По поводу отдалённых последствий АСА в проблеме infertility Кириленко и соавторы пишут:

«...В последние годы стало ясно, что плохое качество сперматозоидов — причина не только отсутствия беременности, но и нарушений развития»

зародыша, врожденных аномалий и даже рака у детей. Из множества предполагаемых на сегодняшний день причин, вызывающих нарушение функции сперматозоидов, повреждение ядерной ДНК — наиболее изученная и все более признаваемая в качестве ключевого фактора, влияющего на качество эмбриона, его развитие и имплантацию. Мета-анализы, посвященные роли фрагментации ДНК, показали, что риск спонтанных абортс и нарушений развития зародыша увеличивается до четырех раз при повышенной фрагментации ДНК сперматозоидов (норма 15–30% в зависимости от использованных методов) даже после методов экстракорпорального оплодотворения и интрацитоплазматической инъекции сперматозоидов. Ведущим патогенетическим механизмом таких повреждений считают гиперпродукцию активных форм кислорода — озона, перекиси водорода, оксида азота, что приводит к ОС сперматозоидов. Наиболее частой причиной развития окислительного стресса в репродуктивной системе мужчин являются инфекционно-воспалительные заболевания и АСА в мужском урогенитальном тракте ...» (Кириленко 2017).

Безусловно, исследование по оценке связи с мужчинами, практикующими половые контакты с мужчинами, в качестве фактора риска женского бесплодия, позволило бы внести ясность в данный вопрос.

Помимо репродуктивных проблем, ректальное введение спермы, вероятно, может быть причиной и других нарушений. Интересное наблюдение сделали Witkin et al.: еженедельное ректальное осеменение самцов кроликов спермой кролика в течении 15 недель приводило к появлению антител к ганглиозидам GM1. Аналогичные антитела были обнаружены у больных СПИДом гомосексуалистов (Witkin 1983b), однако в данном случае необходимы дополнительные исследования для каких-либо однозначных выводов.

У гомосексуалистов отмечается аутоиммунная тромбоцитопеническая пурпура, включая и тяжелые формы (Bender 1987; Goldsweig 1986; Morris 1982). Morris и коллеги предположили, что гематологические нарушения были обусловлены спермогенными иммунными реакциями (Morris 1982).

Риски, связанные с другими формами анального эротизма

Анально-мануальное проникновение или фистинг⁴¹ — практика сексуального контакта с введением руки в прямую кишку (Holland 2004, стр. 34). Согласно данным международного европейского опроса, среди гомосексуалистов, вступавших в половую связь с непостоянными партнёрами на протяжении последнего года, анально-мануальное проникновение в активной роли практиковали 17,1%, а в рецептивной роли — 10,5% (EMIS 2010, стр. 116). Согласно опросам среди мужчин-гомосексуалистов, фистинг практикуют 7% опрошенных в Лос-Анджелесе, США (NTS 1998) и 8% опрошенных в Сиднее, Австралия (Richters 2014).

Анально-мануальное проникновение (как насильственное, так и по согласию) приводит к целому ряду значительных анатомических и функциональных повреждений пищеварительного тракта (Capeletti 2016). В исследовании, проведённом среди мужчин, вступающих в половую связь с мужчинами, фистинг практиковали 14%. Более того, была выявлена связь фистинга с инфекцией ВИЧ и ЗППП (Rice 2016). Исследование, проведённое среди мужчин гомосексуалистов, заражённых ВИЧ, также показало, что фистинг является одним из факторов риска инфекции ВИЧ (Callander 2016).

Анально-оральный контакт или римминг⁴² — практика сексуального контакта со стимуляцией ануса языком и губами. Согласно данным международного европейского опроса, среди гомосексуалистов, вступавших в половую связь с непостоянными партнёрами на протяжении последнего года, анально-оральный контакт в активной роли практиковали 64,6%, а в рецептивной роли — 76,0% (EMIS 2010, стр. 116).

⁴¹от англ. «fist» — кулак

⁴²от англ. «rim» — ободок



Публичный римминг как задание в игре Твистер на уличной ярмарке с участием гомосексуалистов в Сан-Франциско.

В исследовании, проведенном среди мужчин, вступающих в половую связь с мужчинами, римминг практиковали 85%, также была выявлена связь римминга с ЗППП (Rice 2016). В исследовании Keystone и коллег (1980) кишечные паразиты были выявлены у 67,5% мужчин-гомосексуалистов и 16% гетеросексуальных мужчин, в том числе кишечный амёбиаз (соответственно 27% и 1%) и лямблиоз (соответственно 13% и 3%) (Keystone 1980). Интересно, что 17% гетеросексуалов в этой выборке практиковали анилингус, но не имели кишечных паразитов (Keystone 1980). Подобные наблюдения говорят о том, что кишечные паразитозы среди гомосексуалистов связаны не только с практикой анального эротизма, но и с тем, что они служат резервуаром кишечных паразитов, что подтверждается не одним контролируемым исследованием (Ezeh 2016). Анально-оральный контакт также связан с высокой частотой гонорейной инфекции глотки у мужчин, вступающих в половую связь с мужчинами (Chow 2017, 2016; Templeton 2010).

Женщины, совершающие гомосексуальные контакты

Последствия гомосексуального поведения для здоровья женщин описаны и изучены в меньшей степени, чем для мужчин — это частично объясняется тем, что эпидемия ВИЧ среди мужчин-гомосексуалистов привлекла львиную часть внимания медицинских специалистов. Также сложность изучения рисков для здоровья среди гомосексуальных женщин связана с тем, что у большинства женщин, вступающих в половую связь с женщинами, были половые контакты с мужчинами, а до 30% продолжают и гетеросексуальную половую активность (Marrazzo 2004; Solarz 1999; O'Hanlan 1996; Skinner 1996; Ferris 1996; Einhorn 1994; Johnson 1987). Например, в исследовании в австралийской клинике по лечению ЗППП только 7% гомосексуальных женщин заявили, что никогда не имели гетеросексуального полового контакта (Fethers 2000, стр. 348). В данном исследовании было также изучено среднее количество их партнёров-мужчин в течение жизни: у гомосексуальных женщин их было вдвое больше, чем у гетеросексуальных женщин (Fethers 2000, стр. 347). Вероятность половых контактов с более чем 50 мужчинами была в 4,5 раза выше для гомосексуальных женщин, чем для гетеросексуальных женщин, а вероятность половой связи с мужчиной-гомосексуалистом, который является носителем ВИЧ или наркоманом, соответственно в 3 раза выше (Fethers 2000, стр. 347–348).

Помимо ЗППП, в гомосексуальном половом контакте между женщинами существует риск передачи кишечных инфекций и травм. Согласно результатам опроса гомосексуальных женщин в штате Мичиган, женские гомосексуальные половые контакты включают: вагинально-оральную стимуляцию во время менструального периода рецептивной партнёрши — 38,1% случаев, анально-оральную стимуляцию — 16,9%, анальную пенетрацию (рукой или предметами) с кровотечением или травмой — 2,4%, введение

мочи или фекалий в рот или вагину — 1,7% (Bybee 1990). В опросе в итальянском Турине, 95,1% женщин, вступающих в половую связь с женщинами, указали, что вступают в гомосексуальный половой контакт во время менструации (Raiteri 1994, стр. 202), а 46,1% практикуют манипуляции с анусом в половом контакте (Raiteri 1994, стр. 202). В другом исследовании 7% гомосексуальных женщин указали, что практиковали анально-оральную стимуляцию в течение последних двух недель (Russel 1995). Согласно другому исследованию 17% практикуют мануально-вагинальное проникновение — введение руки во влагалище или вагинальный фистинг, 29% — анально-оральную стимуляцию и 3% — анальный фистинг (Bailey 2003, стр. 148). В исследовании Schick и коллег вагинальный фистинг на протяжении последнего месяца практиковали 14,5% женщин, вступающих в половую связь с женщинами (Schick 2012, стр. 409).

Согласно проведённым исследованиям, у гомосексуальных женщин отмечается, в сравнении с гетеросексуальными женщинами, повышенная частота бактериального вагиноза (Bailey 2004; McCaffrey 1999; Skinner 1996; Berger 1995; Edwards 1990), в 2,5 раза выше, чем у гетеросексуальных женщин (Evans 2007).

Риски, связанные с сопутствующими психическими отклонениями

В 2017 году группа исследователей из Университета Сиэттла опубликовала анализ данных, полученных в общеамериканском опросе 2013–2014 годов «National Health Interview Survey» (Fredriksen-Goldsen 2017). Анализ включил 33 346 мужчин и женщин возраста от 50 лет и старше, из которых 1,34% гомосексуальных женщин и 2% гомосексуальных мужчин (Fredriksen-Goldsen 2017, стр. 1335). Авторы выявили, что гомосексуалисты

в сравнении с гетеросексуальными респондентами значительно чаще практиковали вредный для здоровья образ жизни, страдали от целого комплекса различных заболеваний, включая иммунные нарушения, ревматические нарушения, инсульты, психические расстройства и др. (Fredriksen-Goldsen 2017).

В мета-анализах, посвящённых изучению вопроса, имеются ли взаимосвязи между гомосексуализмом и психопатологией среди молодежи и взрослых, которые были опубликованы в журнале «Archives of General Psychiatry», были получены следующие данные:

Показатели повышенного риска самоубийства тесно связаны с гомосексуальным влечением (Herrell 1999, стр. 873). Маловероятно, что значительно увеличенный риск суицидального поведения у гомосексуальных мужчин может быть обусловлен исключительно злоупотреблением психоактивными веществами или другой сопутствующей психиатрической патологией (Herrell 1999, стр. 867).

Результаты подтверждают данные, свидетельствующие о том, что гомосексуальные и бисексуальные молодые люди подвергаются повышенному риску проблем с психическим здоровьем, в частности суицидального поведения и других расстройств (Fergusson 1999, стр. 876).

Gilman и коллеги (2001) по результатам изучения произвольной выборки респондентов рассчитали показатели распространённости заболевания в течение последних 12 месяцев («12 months prevalence») и риска в течение жизни («lifetime risk») в группах гетеросексуальных и гомосексуальных респондентов (Gilman 2001).

Сравнение основных показателей психиатрических нарушений между гетеросексуальными и гомосексуальными женщинами (Gilman 2001).		
Психопатология	Распространённость: гомосексуальные / гетеросексуальные респонденты	Риск в течение жизни: отношение гомосексуальные / гетеросексуальные респонденты
Посттравматическое стрессовое расстройство	21% / 6%	2,7
Тревожное расстройство	40% / 22,4%	1,8
Депрессивный синдром	34,5% / 12,9%	1,9
Аффективные расстройства	35,1% / 13,9%	2,0
Зависимость от наркотических веществ	19,5% / 7,2%	2,4

В исследовании Jorm и коллег (2002) получены аналогичные данные о значительном преобладании среди гомосексуальных респондентов таких патологий, как тревожное расстройство, депрессия, склонность к суициду и аффективные расстройства (Jorm 2002).

Различные исследования выявили повышенные уровни психиатрических расстройств среди гомосексуальных индивидов (King 2008; Bradford 1994; Pillard 1988).

Депрессия и тревожные расстройства

Ведущий американский исследователь в области изучения СПИДа Рон Столл на протяжении многих лет говорит о том, что «среди гомосексуалистов наблюдаются серьёзные психосоциальные проблемы» (Stall 2003). Американская организация «Gay & Lesbian Medical Association» в своих материалах указывает, что мужчины-гомосексуалисты чаще подвержены депрессии и тревожным расстройствам (Silenzio 2010), что подтверждается в ряде исследований (Cochran 2003; King 2003, 2008; Meyer 2003; Jorm 2002; Gilman 2001; Sandfort 2001; Fergusson 1999; Hershberger 1995; Berg 2008;

Bostwick 2009). В исследовании в Нидерландах, среди гомосексуальных мужчин заболеваемость депрессивными расстройствами на протяжении года была в 2,94 раза выше, чем среди гетеросексуальных мужчин, а заболеваемость тревожными расстройствами — в 2,61 раза выше (Sandfort 2001). Некоторые исследователи предполагают, что гомосексуальные мужчины составляют почти половину случаев психиатрических расстройств — 42–49% (Warner 2004).

Суицид

Лица обоего пола с гомосексуальными наклонностями представляют собой группу с наиболее высоким риском самоубийств (Ворошилин 2012, стр. 40). В исследовании Herrell и коллег (1999) было установлено, что гомосексуальное влечение значительно коррелирует с различными оценочными показателями суицидальных расстройств: для гомосексуальных мужчин риск суицидальных идей был в 4,1 раза выше, риск совершить попытку самоубийства был в 6,5 раза выше (Herrell 1999). После статистической корректировки по оценке эффекта таких факторов, как употребление психоактивных веществ и проявление депрессивных симптомов, все суицидальные показатели были по-прежнему статистически значимы. Исследования, проведённые среди молодых людей, идентифицирующих себя как гомосексуалистов, выявили среди них значительно более высокое количество самоубийств и попыток самоубийства (Mathy 2002), чем среди гетеросексуальных молодых людей. В 2008 году были опубликованы результаты статистического мета-анализа, в ходе которого были обработаны свыше 13 тысяч публикаций по данной теме, в результате чего были отобраны и изучены 25 наиболее правильно проведённых исследований (King 2008). Было выявлено, что в сравнении с общей популяцией у людей с гомосексуальными

наклонностями наблюдается более чем двукратное превышение риска суицидального поведения; риск депрессивных и тревожных нарушений, алкогольной и наркотической зависимости был в полтора раза выше (King 2008). В частности, стратификация групп риска по полу выявила, что в сравнении со средним значением в популяции, среди мужчин-гомосексуалистов риск самоубийства был в 4,28 раза выше; среди женщин-гомосексуалисток риск алкогольной зависимости был в 4 раза выше, а наркозависимости — в 3,5 раза выше (King 2008). В крупном американском исследовании было выявлено, что риски суицидального поведения, депрессивного расстройства и аутомутиляции (самовредительства) среди молодых людей с гомосексуальными наклонностями превышает аналогичные риски среди гетеросексуальной молодежи, вне зависимости от расовой принадлежности респондентов (Lytle 2014). Риски психических нарушений и суицидального поведения среди гомосексуалистов отмечены и в исследованиях в Австралии (Swannell 2016; Skerrett 2015), в Англии (Chakraborty 2011), в Новой Зеландии (Skegg 2003), в Швеции (Björkenstam 2016). Сторонники «ЛГБТ+»-движения иногда объясняют подобные данные влиянием дискриминации. Однако заметим, что указанные выше исследования были проведены в странах, где люди с гомосексуальными наклонностями пользуются поддержкой и защитой со стороны государственного аппарата.

Наркозависимость

Согласно данным различных исследований, уровень наркозависимости среди гомосексуалистов выше, чем в общей популяции, а также в сравнении с гетеросексуальными индивидами (Padilla 2010; Halkitis 2009; Cochran 2003; King 2003, 2008; Meyer 2003; Jorm 2002; Gilman 2001; Sandfort 2001; Stall 2001; Fergusson 1999; Hershberger 1995), по некоторым данным в 2–3 раза выше, чем среди гетеросексуальных мужчин (Cochran 2004; Ryan 1999;

Skinner 1994; Green 2012). По данным американской организации «Gay & Lesbian Medical Association» мужчины-гомосексуалисты чаще подвержены наркозависимости (Silenzio 2010). Согласно данным Grant и коллег, мужчины-гомосексуалисты в сравнении с гетеросексуальными мужчинами чаще страдают от импульсивно-компульсивных расстройств и наркозависимости (Grant 2006). Для гомосексуальных женщин риск употребления психоактивных вещества на протяжении года был в 4,05 раза выше, чем для гетеросексуальных женщин (Sandfort 2001).

Алкоголизм

Американская организация «Gay & Lesbian Medical Association» указывает, что среди гомосексуалистов наблюдается повышенный уровень алкоголизма (Silenzio 2010). У гомосексуальных мужчин наблюдается более высокий в сравнении с гетеросексуалами уровень заболеваемости алкоголизмом (Irwin 2006; Wong 2008; Stall 2001). На протяжении многих лет исследования указывают на значительно более высокий уровень алкоголизма среди женщин-гомосексуалисток в сравнении с гетеросексуальными женщинами (Cassidy in McElmurry 1997; Eliason 1996; Drabble 2005; Skinner 1996, 1994; Haas in Dan 1994; O'Hanlan 1995; Rosser 1993; NGLTF 1993; Cabaj in Lowinson 1992, Cabaj 1996; Hall 1993; Finnegan in Engs 1990; Glaus 1989).

Онкологические заболевания

Имеются убедительные доказательства того, что заболеваемость раком выше среди «ЛГБТ+» популяции (Boehmer and Ronit 2015). В исследовании Zaritsky и Dibble была изучена выборка из 370 пар гомосексуальных женщин с гетеросексуальными сёстрами, было обнаружено, что у гомосексуальных женщин в сравнении с их сёстрами риск развития рака матки был выше — авторы предположили, что это связано с тем, что уровни бездетности и ожирения среди гомосексуальных женщин выше (Zaritsky 2010). Анальная

карцинома — раковое поражение прямой кишки, связанное с папилломавирусом (Breese 1995) на фоне вируса ВИЧ (Hleyhel 2014). Частота анальной карциномы у мужчин, практикующих анально-генитальный контакт, намного превышает её частоту в общей популяции (Siegenbeek van Heukelom 2017; Chin-Hong 2004, 2005; Tseng 2003; Willett 2001). В крупном исследовании Daling и коллег по изучению риска развития анального рака среди мужчин, охватившем период с 1978 по 1985 годы, практика любых гомосексуальных половых контактов увеличивала риск в 50 раз, а практика непосредственно анально-генитального контакта — в 33 раза (Daling 1987). Систематический обзор и мета-анализ, проведённый Machalek и соавторами, установил, что частота анального рака среди ВИЧ-инфицированных гомосексуалистов составила 45,9 случаев на 100 000 населения, среди не инфицированных гомосексуалистов — 5,1 на 100 000 населения (Machalek 2012), в общей популяции — от 1 до 2 на 100 000 населения (Grulich 2012).

Дополнительная информация

С дополнительной информацией и подробностями можно ознакомиться в следующих источниках:

1. **MassResistance.** *The Health Hazards of Homosexuality. What the Medical and Psychological Research Reveals.* MassResistance, 2017
2. **Katz KA, Furnish TJ.** Dermatology-Related Epidemiologic and Clinical Concerns of Men Who Have Sex With Men, Women Who Have Sex With Women, and Transgender Individuals. *Archives of Dermatology.* October 2005, Vol 141, pp. 1303 – 1310
3. **Boehmer U, Ronit U.** *Cancer and the LGBT Community.* Unique Perspectives from Risk to Survivorship. Springer, 2015.
4. **Wolitski RJ, Stall R, and Valdiserri RO.** *Unequal opportunity. Health disparities affecting gay and bisexual men in the United States.* New York: Oxford University Press; 2008. 403 p

5. **Holland E.** *The Nature of Homosexuality: Vindication for Homosexual Activists and the Religious Right.* iUniverse. New York-London-Shanghai. 2004. Chapters 2, 3, 6
6. **Phelan J.E., et al.** What Research Shows: NARTH's Response to the APA Claims on Homosexuality A Report of the Scientific Advisory Committee of the National Association for Research and Therapy of Homosexuality. *Journal Of Human Sexuality.* 2009; Volume 1. Стр. 53.
7. **Sprigg P., et al.** Getting it straight: what the research shows about homosexuality. Washington: Family Research Council (2004)

Библиографические источники

1. Божедомов В.А. и др. Патогенез снижения фертильности при аутоиммунных реакциях против сперматозоидов. *Акушерство и Гинекология* 2012. №8-2. <https://aig-journal.ru/ru/archive/article/11245>
2. Ворошилин С.И. Расстройства половой ориентации и суицидальное поведение: правовые и социальные аспекты. *Суицидология* 2012, 39-43.
3. Кириленко Елена Анатольевна, Онопко Виктор Фёдорович. Окислительный стресс и мужская фертильность: современный взгляд на проблему // *Acta Biomedica Scientifica.* — 2017. — Т. 2, вып. 2 (114). — ISSN 2541-9420.
4. Никифоров О.А., Авраменко Н.В., Михайлов В.В. Антиспермальные антитела как фактор мужского бесплодия. Актуальность, современные подходы к диагностике и лечению. *Актуальні питання фармацевтичної і медичної науки та практики.* — 2017. — Т. 10, №2(24). DOI: 10.14739/2409-2932.2017.2.103821
5. Сизякин Д.В. Некоторые механизмы формирования бесплодия при варикоцеле: Дис.к.м.н., 1996.
6. Abara WE, Hess KL, Neblett Fanfair R, Bernstein KT, Paz-Bailey G (2016) Syphilis Trends among Men Who Have Sex with Men in the United States and Western Europe: A Systematic Review of Trend Studies Published between 2004 and 2015. *PLoS ONE* 11(7): e0159309. <https://doi.org/10.1371/journal.pone.0159309>

7. Altman L. New Homosexual Disorder Worries Health Officials. *New York Times*. 1982 May 11;
8. Altomare DF. Anal and Rectal Trauma. 371-376. In: A. Herold et al. (eds.), *Coloproctology, European Manual of Medicine*. Springer-Verlag Berlin Heidelberg 2017. DOI 10.1007/978-3-662-53210-2_32
9. Annan NT, Sullivan AK, Nori A, et al Rectal chlamydia—a reservoir of undiagnosed infection in men who have sex with men *Sexually Transmitted Infections* 2009;85:176-179. <http://dx.doi.org/10.1136/sti.2008.031773>
10. Bagby D. Gay, bi men 50 times more likely to have HIV: CDC reports hard data at National HIV Prevention Conference. *Washington Blade*. 2009 Aug 28;
11. Baggaley RF, et al. HIV transmission risk through anal intercourse: systematic review, meta-analysis and implications for HIV prevention, *International Journal of Epidemiology*, Volume 39, Issue 4, 1 August 2010, Pages 1048–1063. <https://doi.org/10.1093/ije/dyq057>
12. Bailey JV, et al. Sexual behaviour of lesbians and bisexual women. *Sex Transm Infect* 2003;79:147–150
13. Bailey JV, Farquhar C, Owen C, Mangtani P. Sexually transmitted infections in women who have sex with women. *Sex Transm Infect*. 2004 Jun; 80(3):244-6.
14. Baker RW, Peppercorn MA. Enteric diseases of homosexual men. *Pharmacotherapy*. 1982 Jan-Feb;2(1):32-42.
15. Bando R., Yamano S., Kamada M., Daitoh T., Aono T. Effect of sperm-immobilizing antibodies on the acrosome reaction of human spermatozoa.// *Fertil. Steril.*-1992.-V.57.-P.387-392.
16. Barbee LA, Dombrowski JC, Kerani R, Golden MR. Effect of nucleic acid amplification testing on detection of extragenital gonorrhea and chlamydial infections in men who have sex with men sexually transmitted disease clinic patients. *Sex Transm Dis* 2014; 41:168–172
17. Barrett KE, et al. *Ganong's review of medical physiology*. 23rd Ed. 2010. McGraw Hill Medical. New York
18. Belec L, Dupre T, Prazuck T, et al. Cervicovaginal overproduction of specific

- IgG to human immunodeficiency virus (HIV) contrasts with normal or impaired IgA local response in HIV infection, *J Infect Dis* , 1995, vol. 172 (pg. 691-97)
19. Bender BS, et al. Homosexual Men With Thrombocytopenia Have Impaired Reticuloendothelial System Fc Receptor-Specific Clearance. *Blood*, Vol 70. No 2 (August), 1987: pp 392-395
 20. Berg MB, Mimiaga MJ, Safren SA. Mental health concerns of gay and bisexual men seeking mental health services. *J Homosex.* 2008;54(3):293-306
 21. Berger BJ, Kolton S, Zenilman JM, Cummings MC, Feldman J, McCormack WM. Bacterial vaginosis in lesbians: a sexually transmitted disease. *Clin Infect Dis.* 1995 Dec; 21(6):1402-5.
 22. Björkenstam C, Andersson G, Dalman C, Cochran S, Kosidou K. Suicide in married couples in Sweden: Is the risk greater in same-sex couples? *Eur J Epidemiol.* 2016 Jul;31(7):685–90.
 23. Bohring C. Immune infertility: towards a better understanding of sperm (auto)-immunity: The value of proteomic analysis (англ.) // *Human Reproduction.* — 2003-05-01. — Vol. 18, iss. 5. — P. 915–924. — ISSN 0268-1161. — DOI:10.1093/humrep/deg207.
 24. Bostwick WB, Boyd CJ, Hughes TL, et al. Dimensions of sexual orientation and the prevalence of mood and anxiety disorders in the United States. *Am J Public Health.* 2009;100(3):468-75
 25. Bradford J, et al, “National Lesbian Health Care Survey: Implications for Mental Health Care,” *Journal of Consulting and Clinical Psychology*, 62(2): 228-242 (1994);
 26. Breese, P.L., Judson, F.N., Penley, K.A., Douglas, J.M. Jr (1995). Anal human papillomavirus infection among homosexual and bisexual men: prevalence of type-specific infection and association with human immunodeficiency virus. *Sexually Transmitted Diseases*, 22(1): 7-14
 27. Bronson RA Antisperm antibodies: a critical evaluation and clinical guidelines. // *J. Reprod. Immunol.*- 1999.- Dec;45(2).-P.159-183.
 28. Bybee D, Roeder V. A Report to the Michigan Organization for Human Rights and the Michigan Department of Public Health. Lansing: Michigan

- Department of Health and Human Services; 1990. Michigan Lesbian Health Survey: Results Relevant to AIDS. Cited in Solarz AL. Lesbian Health: Current Assessment and Directions for the Future. Washington (DC): National Academies Press (US); 1999. Available from: <https://www.ncbi.nlm.nih.gov/books/NBK45100/>
29. Bronson R, Fleit HB. Chapter 111 - Immunologically Mediated Male and Female Reproductive Failure. In: Mucosal Immunology (Fourth Edition), Academic Press; 2015, Pages 2157-2181, ISBN 9780124158474. <https://doi.org/10.1016/B978-0-12-415847-4.00111-7>.
 30. Cabaj R P. Substance abuse in gay men, lesbians, and bisexuals. In: Cabaj R P, Stein T S, editors. Textbook of Homosexuality and Mental Health. Washington, DC: American Psychiatric Press, Inc.; 1996. pp. 783–799.
 31. Cabaj R P. Substance abuse in the gay and lesbian community. In: Lowenson J, Ruiz P, Millman R, editors. Substance Abuse: A Comprehensive Textbook. Baltimore, MD: Williams and Wilkins; 1992. pp. 852–860.
 32. Callander, D., Prestage, G., Ellard, J. et al. The Road Less Travelled: Exploring Gay and Bisexual Men’s Explanations of ‘Uncommon’ Routes of HIV Transmission. *AIDS Behav* (2016) 20: 2266. <https://doi.org/10.1007/s10461-016-1289-x>
 33. Capeletti S, et al. Variability in findings of anogenital injury in consensual and non-consensual fisting intercourse: A systematic review. *Journal of Forensic and Legal Medicine*. Volume 44, November 2016, Pages 58-62. <https://doi.org/10.1016/j.jflm.2016.08.013>
 34. Cassidy M A, Hughes T L. Lesbian health: Barriers to care. In: McElmurry B J, Parker R S, editors. Annual Review of Women's Health. Vol. 3. New York: National League for Nursing Press; 1997. pp. 67–87.
 35. CDC 2016. Centers for Disease Control and Prevention. HIV Surveillance Report, 2016; vol. 28.
 36. <http://www.cdc.gov/hiv/library/reports/hiv-surveillance.html>. Published November 2017
 37. CDC (1999). Resurgent Bacterial Sexually Transmitted Disease Among Men Who Have Sex With Men — King County, Washington, 1997- 1999,” *Morbidity and Mortality Weekly Report*, CDC, 48(35): 773-777

38. CDC 2010. Centers for Disease Control and Prevention, Diagnoses of HIV Infection in the United States and Dependent Areas, 2011. <https://www.cdc.gov/hiv/pdf/library/reports/surveillance/cdc-hiv-surveillance-report-2010-vol-22.pdf>
39. CDC 2012. Estimated HIV Incidence in the United States, 2007–2010. HIV Surveillance Supplemental Report. 2012;17 <https://www.cdc.gov/hiv/pdf/library/reports/surveillance/cdc-hiv-surveillance-report-2012-vol-24.pdf>
40. CDC 2015. Centers for Disease Control and Prevention, Diagnoses of HIV Infection in the United States and Dependent Areas, 2016. <https://www.cdc.gov/hiv/pdf/library/reports/surveillance/cdc-hiv-surveillance-report-2015-vol-27.pdf> (Проверено 01.01.2018)
41. CDC Press Release 2010. Centers for Disease Control (2010). CDC Analysis Provides New Look at Disproportionate Impact of HIV and Syphilis among U. S. Gay and Bisexual Men. Press Release. <https://www.cdc.gov/stdconference/2010/msmpressrelease.pdf>
42. CDCP 2007. Centers for Disease Control and Prevention. HIV/AIDS Surveillance Report, 2007. Vol. 19. Atlanta: U.S. Department of Health and Human Services, Centers for Disease Control and Prevention; 2009; p. 19. <http://www.cdc.gov/hiv/topics/surveillance/resources/reports/>.
43. Chakraborty A, McManus S, Brugha TS, Bebbington P, King M. Mental health of the non-heterosexual population of England. *Br J Psychiatry*. 2011 Feb;198(2):143-8. doi: 10.1192/bjp.bp.110.082271
44. Chamley, L.W. & Clarke, G.N. *Semin Immunopathol* (2007) 29: 169. <https://doi.org/10.1007/s00281-007-0075-2>
45. Charlotte J. Patterson Ph.D, Anthony R. D'Augelli Ph.D. *Handbook of Psychology and Sexual Orientation*. — OUP USA, 2013. — 332 c. — ISBN 9780199765218.
46. Chin-Hong P, et al. Age-Related Prevalence of Anal Cancer Precursors in Homosexual Men: The EXPLORE Study, *JNCI: Journal of the National Cancer Institute*, Volume 97, Issue 12, 15 June 2005, Pages 896–905, <https://doi.org/10.1093/jnci/dji163>
47. Chin-Hong P, et al. Age-Specific Prevalence of Anal Human Papillomavirus Infection in HIV-Negative Sexually Active Men Who Have Sex with Men:

The EXPLORE Study, *The Journal of Infectious Diseases*, Volume 190, Issue 12, 15 December 2004, Pages 2070–2076,

48. Chow EP, Cornelisse VJ, Read TR, et al. Saliva use as a lubricant for anal sex is a risk factor for rectal gonorrhoea among men who have sex with men, a new public health message: a cross-sectional survey. *Sex Transm Infect* 2016;92:532–6
49. Chow EPF, et al. *Sex Transm Infect* 2017;93:499–502. doi:10.1136/sextrans-2017-053148
50. Chuck S. *Gay and lesbian issues*. Santa Barbara, CA: ABC-CLIO, pp. 168.
51. Cochran SD, Ackerman D, Mays VM, Ross MW. Prevalence of non-medical drug use and dependence among homosexually active men and women in the US population. *Addiction* 2004;99:989–98. [PubMed: 15265096]
52. Cochran SD, Sullivan JG, Mays VM. Prevalence of mental disorders, psychological distress and mental health services use among lesbian, gay and bisexual adults in the United States. *J Consult Clin Psychol* 2003;71:53–61. [PubMed: 12602425]
53. Corliss HL, et al. Risk of Type 2 Diabetes Among Lesbian, Bisexual, and Heterosexual Women: Findings From the Nurses' Health Study II. *Diabetes Care*. 2018. DOI:10.2337/dc17-2656.
54. Cui Dong et al. Antisperm antibodies in infertile men and their effect on semen parameters: A systematic review and meta-analysis // *Clinica Chimica Acta*. — T. 444. — C. 29–36. — DOI:10.1016/j.cca.2015.01.033.
55. Daling JR, Weiss NS, Hislop TG, Maden C, Coates RJ, Sherman KJ, Ashley RL, Beagrie M, Ryan JA, Corey L. Sexual practices, sexually transmitted diseases, and the incidence of anal cancer. *N Engl J Med*. 1987 Oct 15;317(16):973-7.
56. Damon, W. & Rosser, B.R.S. (2005). Anodyspareunia in men who have sex with men: Prevalence, predictors, consequences and the development of DSM diagnostic criteria. *Journal of Sex and Marital Therapy*, 31, 129 – 141
57. Danila RN, et al. Two Concurrent Enteric Disease Outbreaks Among Men Who Have Sex With Men, Minneapolis–St Paul Area, *Clinical Infectious Diseases*, Volume 59, Issue 7, 1 October 2014, Pages 987–989,

<https://doi.org/10.1093/cid/ciu478>

58. Drabble L, Midanik LT, Trocki K. Reports of alcohol consumption and alcohol-related problems among homosexual, bisexual and heterosexual respondents: results from the 2000 National Alcohol Survey. *Journal of Studies on Alcohol* 2005: 111-120
59. Edwards A, Thin RN. Sexually transmitted diseases in lesbians. *Int J STD AIDS*. 1990 May; 1(3):178-81.
60. Eggert-Kruse W., Bockhem-Hellwig S., Doll A., Rohr G., Tilgen W., Runnebaum B. Antisperm antibodies in cervical mucus in an unselected subfertile population. // *Hum. Reprod.*-1993.-V.8.-P.1025-1031.
61. Einhorn L, Polgar M. HIV-risk behavior among lesbians and bisexual women. *AIDS Education and Prevention*. 1994;6(6):514–523.
62. Eliason MJ. Caring for the lesbian, gay, or bisexual patient: Issues for critical care nurses. *Critical Care Nursing Quarterly*. 1996;19(1):65–72.
63. EMIS 2010: The European Men-Who-Have-Sex-With-Men Internet Survey. Findings from 38 countries. Stockholm: European Centre for Disease Prevention and Control, 2013.
64. Evans AL, Scally AJ, Wellard SJ, Wilson JD. Prevalence of bacterial vaginosis in lesbians and heterosexual women in a community setting. *Sex Transm Infect*. 2007 Oct;83(6):470–5.
65. Ezeh PA, Cristopher M, Edogbanya PRO, Eder SP. Homosexuality: A Review on the Health Effects. *MAYFEB Journal of Medicine Vol 1 (2016) - Pages 1-16*
66. Faderl M; et al. (Apr 2015). "Keeping bugs in check: The mucus layer as a critical component in maintaining intestinal homeostasis". *IUBMB Life*. 67 (4): 275–85. doi:10.1002/iub.1374. PMID 25914114.
67. Fairley CK, et al. New thinking on gonorrhoea control in MSM: are antiseptic mouthwashes the answer? *Curr Opin Infect Dis*. 2017b Nov 25. doi: 10.1097/QCO.0000000000000421.
68. Fairley CK, Hocking JS, Zhang L, Chow EP. Frequent transmission of gonorrhoea in men who have sex with men. *Emerg Infect Dis* 2017a; 23:102–104.

69. FDA 2017. Food and Drug Administration Guidelines. Revised Recommendations for Reducing the Risk of Human Immunodeficiency Virus Transmission by Blood and Blood Products — Questions and Answers. <https://www.fda.gov/biologicsbloodvaccines/bloodbloodproducts/questions/aboutblood/ucm108186.htm> (Проверено 11.06.2017)
70. Fergusson DM, Horwood LJ, Beautrais AL. Is sexual orientation related to mental health problems and suicidality in young people? *Arch Gen Psychiatry* 1999;56:876–80. [PubMed: 10530626]
71. Ferris DG, Batish S, Wright TC, et al. A neglected lesbian health concern: cervical neoplasia. *J Fam Practice* 1996;43: 581–4.
72. Fethers K, et al., “Sexually transmitted infections and risk behaviours in women who have sex with women,” *Sexually Transmitted Infections*, 76(5): 345-349 (2000).
73. Fijak M, et al. Infectious, inflammatory and 'autoimmune' male factor infertility: how do rodent models inform clinical practice? *Hum Reprod Update*. 2018 Apr 10. doi: 10.1093/humupd/dmy009. [Epub ahead of print]
74. Fijak M, et al. The Immune Privilege of the Testis. *Immune Infertility*. Springer 2017. — P. 97–107. DOI:10.1007/978-3-319-40788-3_5.
75. Finnegan D G, McNally E B. Lesbian women. In: Engs R C, editor. *Women: Alcohol and Other Drugs*. Dubuque, IA: Kendall/Hunt Publishing Company; 1990. pp. 149–156.
76. Fischel JJ. Sodomy's Penumbra. *J Homosex*. 2017;64(14):2030-2056. doi: 10.1080/00918369.2017.1293403.
77. Francavilla F, Santucci R, Barbonetti A, Francavilla S. Naturally-occurring antisperm antibodies in men: interference with fertility and clinical implications. An update. *Front Biosci*. 2007 May 1;12:2890-911. Review.
78. Francavilla F., Romano R., Santucci R., La Verghetta G., D'Abrizio P., Francavilla S. Naturally-occurring antisperm antibodies in men: interference with fertility and implications for treatment.// *Front. Biosci.*- 1999.-V.1(4).-P:E9-E25.
79. Fredriksen-Goldsen KI, Kim HJ, Shui C, Bryan AEB. Chronic Health Conditions and Key Health Indicators Among Lesbian, Gay, and Bisexual Older

- US Adults, 2013-2014. *Am J Public Health*. 2017 Aug;107(8):1332-1338. doi: 10.2105/AJPH.2017.303922.
80. Gilman SE, Cochran SD, Mays VM, Hughes M, Ostrow D, Kessler RC. Risk of psychiatric disorders among individuals reporting same-sex sexual partners in the National Comorbidity Survey. *Am J Public Health* 2001;91:933–9. [PubMed: 11392937]
 81. Glaus K O. Alcoholism, chemical dependency and the lesbian client. *Women and Therapy*. 1989;8(2):131–144.
 82. Glen E. Hastings and Richard Weber, “Use of the term ‘Gay Bowel Syndrome,’” reply to a letter to the editor, *American Family Physician*, 49(3): 582 (1994).
 83. Goldsweig HG, et al. Thrombocytopenia in Homosexual Men. *American Journal of Hematology* 21:243-247 (1986)
 84. Grant JE, et al. Sexual orientation of men with pathological gambling: prevalence and psychiatric comorbidity in a treatment-seeking sample. *Compr Psychiatry*. 2006 ; 47(6): 515–518.
 85. Green, K.E. and Feinstein, B.A. (2012). Substance use in lesbian, gay, and bisexual populations: An update on empirical research and implications for treatment. *Psychology of Addictive Behaviors*, Vol 26(2): 265-278. <http://dx.doi.org/10.1037/a0025424>
 86. Grov C, Rendina HJ, Parsons JT. Comparing three cohorts of MSM sampled via sex parties, bars/clubs, and Craigslist.org: Implications for researchers and providers. *AIDS education and prevention : official publication of the International Society for AIDS Education*. 2014;26(4):362-382. doi:10.1521/aeap.2014.26.4.362.
 87. Grulich AE, et al. The epidemiology of anal cancer. *Sexual Health* 2012. 9(6) 504-508 <https://doi.org/10.1071/SH12070>
 88. Haas A P. Lesbian health issues: An overview. In: Dan A J, editor. *Refraining Women's Health: Multidisciplinary Research and Practice*. Thousand Oaks, CA: Sage Publications; 1994. pp. 339–356.
 89. Halkitis PN, Mukherjee PP, Palamar JJ. Longitudinal modeling of methamphetamine use and sexual risk behaviors in gay and bisexual men. *AIDS*

- Behav. 2009;13(4):783-91.
90. Hall J M. Lesbians and alcohol: Patterns and paradoxes in medical notions and lesbians' beliefs. *Journal of Psychoactive Drugs*. 1993;25(2):109–119.
 91. Hass GG Jr, Cines DB, Schreiber AD. Immunologic infertility: Identification of patients with antisperm antibody. *New Engl J Med* 1980; 303:722
 92. Hellard M, et al. Risk factors leading to *Cryptosporidium* infection in men who have sex with men. *Sex Transm Infect*. 2003 Oct;79(5):412-4.
 93. Hendry W.F., Stedronska J., Hughes L., Cameron K.M., Pugh R.G.B. Steroid treatment of male subfertility caused by antisperm antibodies. //Lancet.- 1979.- V.2,- P.498-501.
 94. Herrell, R., Goldberg, J., True, W.R., Ramakrishnan, V., Lyons, M., Eisen, S. and Tsuang, T. (1999) sexual orientation and suicidality A cotwin study in adult men. *Archives of General Psychiatry*, 6(10): 867-874
 95. Hershberger SL, D'Augelli AR. The impact of victimization on the mental health and suicidality of lesbian, gay, and bisexual youths. *Dev Psychol* 1995;67:65–74.
 96. Hess, K.L., Crepaz, N., Rose, C. et al. Trends in Sexual Behavior Among Men Who have Sex with Men (MSM) in High-Income Countries, 1990–2013: A Systematic Review. *AIDS Behav* (2017) 21: 2811. <https://doi.org/10.1007/s10461-017-1799-1>
 97. Hirshfield S, Chiasson MA, Wagmiller RL, et al. Sexual Dysfunction in an Internet Sample of U.S. Men Who Have Sex with Men. *The journal of sexual medicine*. 2010;7(9):3104-3114. doi:10.1111/j.1743-6109.2009.01636.x.
 98. Hleyhel M, et al. Risk of non-AIDS-defining cancers among HIV-1-infected individuals in France between 1997 and 2009: results from a French cohort. *AIDS*. 2014 Sep 10; 28(14):2109-18.
 99. Holland E. *The Nature of Homosexuality: Vindication for Homosexual Activists and the Religious Right*. iUniverse, 2004
 100. Hollows K. Anodyspareunia: a novel sexual dysfunction? An exploration into anal sexuality. 2007. Volume 22, 2007 - Issue 4, Pages 429-443
 101. Hsu, W., Chen, J., Chien, Y., Liu, M., You, S., Hsu, M., Yang, C. and Chen,

- C. (2009). Independent Effect of EBV and Cigarette Smoking on Nasopharyngeal Carcinoma: A 20-Year Follow-Up Study on 9,622 Males without Family History in Taiwan. *Cancer Epidemiology Biomarkers Preview*, 18(4).
102. Irwin TW, Morgenstern H, Parsons JT, et al. Alcohol and sexual HIV risk behavior among problem drinking men who have sex with men: An event level analysis of timeline follow-back data. *AIDS Behav.* 2006;10(3):299-307.
103. Israeli Penal Law 5737-1977 , art. 347c.
104. Jiang Y, et al. Association of anti-sperm antibodies with chronic prostatitis: A systematic review and meta-analysis. *Journal of Reproductive Immunology.* 2016; 118:85-91
105. Johnson SR, Smith EM, Guenther SM: Comparison of gynecologic health care problems between lesbians and bisexual women. A survey of 2,345 women *J Reprod Med* 32:805, 1987
106. Jorm AF, Korten AE, Rodgers B, Jacomb PA, Christensen H. Sexual orientation and mental health: results from a community survey of young and middle-aged adults. *Br J Psychiatry* 2002;180:423–7. [PubMed: 11983639]
107. Kazal H, Sohn N, Carrasco J, Robilotti J, Delaney W. 1976 The gay bowel syndrome: clinico-pathologic correlation in 260 cases. *Annals of Clinical and Laboratory Science.* Vol.6, Issue 2. :184–92.
108. Kelly JR, Kennedy PJ, Cryan JF, Dinan TG, Clarke G, Hyland NP. Breaking down the barriers: the gut microbiome, intestinal permeability and stress-related psychiatric disorders. *Frontiers in Cellular Neuroscience.* 2015;9:392. doi:10.3389/fncel.2015.00392.
109. Keystone JS, Keystone DL, Proctor EM. Intestinal parasitic infections in homosexual men: prevalence, symptoms and factors in transmission. *Canadian Medical Association Journal.* 1980;123(6):512-514.
110. King M, McKeown E, Warner J, Ramsay A, Johnson K, et al. Mental health and quality of life of gay men and lesbians in England and Wales: controlled, cross-sectional study. *Br J Psychiatry* 2003;183:552–8. [PubMed: 14645028]
111. King M, Semlyen J, Tai SS, Killaspy H, Osborn D, Popelyuk D, et al. A

- systematic review of mental disorder, suicide, and deliberate self harm in lesbian, gay and bisexual people. *BMC Psychiatry*. 2008 Aug 18;8:70.
112. Kirby Institute. HIV, viral hepatitis and sexually transmissible infections in Australia: Annual surveillance report 2017. Sydney: Kirby Institute, UNSW Australia, 2017. <https://kirby.unsw.edu.au/report/annual-surveillance-report-hiv-viral-hepatitis-and-stis-australia-2017> . Accessed 11 Dec 2017.
 113. Krause, Walter K.H.; Naz, Rajesh K. *Immune Infertility: Impact of Immune Reactions on Human Fertility* (2nd Edition ed.). Springer 2017. ISBN 978-3-319-40788-3.
 114. Kumar A, Nautsch D. Kaposi's Sarcoma of the Rectum in a Homosexual Male with HIV-AIDS. *ACG Case Reports Journal*. 2016;3(4):e192. doi:10.14309/crj.2016.165.
 115. Kurnosova T., Verbitsky M., Markin A. The investigation of antisperm immunity in the infertile married couples treated by course of in IN VITRO fertilization (IFET).// *AJRI*.-1998.-V.40.-P.252.
 116. Larmarange J, Wade AS, Diop AK, et al. Men Who Have Sex with Men (MSM) and Factors Associated with Not Using a Condom at Last Sexual Intercourse with a Man and with a Woman in Senegal. Jones JH, ed. *PLoS ONE*. 2010;5(10):e13189. doi:10.1371/journal.pone.0013189.
 117. Levy JA. The transmission of HIV and factors influencing progression to AIDS, *Am J Med* , 1993, vol. 95 (pg. 86-100)
 118. Lick DJ, et al. Minority Stress and Physical Health Among Sexual Minorities. *Perspectives on Psychological Science*. 2013. Vol. 8, iss. 5. P. 521–548. DOI:10.1177/1745691613497965.
 119. Lim, S. K. (1977). «Role of sexual and non-sexual practices in the transmission of hepatitis B," *Br J Vener Dis* (B40) from the abstract, p.190;
 120. Lu JC, et al. Antisperm Immunity and Infertility. *Expert Rev Clin Immunol*. 2008;4(1):113-126.
 121. Lynch DM, Howe SE. Comparison of a direct and indirect ELISA for quantitating antisperm antibody in semen. *J Androl*. 1987; 8:215.
 122. Lytle MC, De Luca SM, Blossnich JR. The influence of intersecting identities

- on self-harm, suicidal behaviors, and depression among lesbian, gay, and bisexual individuals. *Suicide Life Threat Behav.* 2014 Aug;44(4):384–91.
123. Machalek DA, et al. Anal human papillomavirus infection and associated neoplastic lesions in men who have sex with men: a systematic review and meta-analysis. *The Lancet Oncology*. Volume 13, Issue 5, May 2012, Pages 487-500
124. Marconi M., Weidner W. (2009) Site and Risk Factors of Antisperm Antibodies Production in the Male Population. In: Krause W., Naz R. (eds) *Immune Infertility*. Springer, Berlin, Heidelberg https://doi.org/10.1007/978-3-642-01379-9_8
125. Markell EK, et al., “Intestinal Parasitic Infections in Homosexual Men at a San Francisco Health Fair,” *Western Journal of Medicine*, 139(2): 177-178 (August, 1983).
126. Markland AD, et al. Anal Intercourse and Fecal Incontinence: Evidence from the 2009–2010 National Health and Nutrition Examination Survey. *The American Journal of Gastroenterology* (2016) 111, 269–274 (2016) doi:10.1038/ajg.2015.419
127. Marrazzo, J.M. and K. Stine, Reproductive health history of lesbians: implications for care. *American Journal of Obstetrics & Gynecology*, 2004. 190(5): p. 1298-304
128. Martin-Du Pan R.C., Bischof P., Campana A., Morabia A. Relationship between etiological factors and total motile sperm count in 350 infertile patients. //Arch. Androl.- 1997.- Nov-Dec;39(3).-P.197-210.
129. Mathy R. M., Cochran S. D., Olsen J., Mays V. M. *Social Psychiatry & Psychiatric Epidemiology*. Advance online publication; 2009. The association between relationship markers of sexual orientation and suicide: Denmark, 1990–2001.
130. Mathy R. Suicidality and sexual orientation in five continents: Asia, Australia, Europe, North America, and South America.. a;. *International Journal of Sexuality and Gender Studies*. 7(23):215–225. 2002;215–225.
131. Mayer KH, et al. Sociodemographic and Clinical Factors Associated With Increasing Bacterial Sexually Transmitted Infection Diagnoses in Men Who Have Sex With Men Accessing Care at a Boston Community Health Center

- (2005–2015). *Open Forum Infectious Diseases*. 2017;4(4):ofx214. doi:10.1093/ofid/ofx214.
132. McCaffrey M, Varney P, Evans B, Taylor-Robinson D. Bacterial vaginosis in lesbians: evidence for lack of sexual transmission. *Int J STD AIDS*. 1999 May; 10(5):305-8.
133. Meyer IH. Prejudice, social stress, and mental health in lesbian, gay, and bisexual populations: conceptual issues and research evidence. *Psychol Bull* 2003;129:674–97. [PubMed: 12956539]
134. MORRIS L. Autoimmune Thrombocytopenic Purpura in Homosexual Men (АНГЛ.) // *Annals of Internal Medicine*. — 1982-06-01. — Vol. 96, iss. 6_part_1. — ISSN 0003-4819. — DOI:10.7326/0003-4819-96-6-714.
135. Mulhall BP, Fieldhouse S, Clark S, Carter L, Harrison L, Donovan B, Short RV (1990) Anti-sperm antibodies in homosexual men: prevalence and correlation with sexual behaviour. *Genitourin Med* 66:5–7
136. Naher, N., Lenhard, B., Wilms, J. and Nickel, P. (1995). Detection of Epstein-Barr virus DNA in anal scrapings from HIV-positive homosexual men. *Archives of Dermatological Research*, 287(6): 608-611
137. Naz R.K., Menge A.C. Antisperm antibodies: origin, regulation, and sperm reactivity in human infertility. // *Fertil. Steril.*- 1994.- Jun;61(6).-P.1001-1013.
138. Nelson Kimberly M., Pantalone David W., Gamarel Kristi E., Carey Michael P., and Simoni Jane M. Correlates of Never Testing for HIV Among Sexually Active Internet-Recruited Gay, Bisexual, and Other Men Who Have Sex with Men in the United States. *AIDS Patient Care and STDs*. <https://doi.org/10.1089/apc.2017.0244>
139. NGLTF (National Gay and Lesbian Task Force). Washington, DC: National Gay and Lesbian Task Force; 1993.
140. NTS 1998. Lesbian Health Issues and Recommendations. National Centre in HIV Social Research Male Call 96 Community Report: National Telephone Survey of Men Who Have Sex with Men (1998) Available at: <http://catalogue.nla.gov.au/Record/1847173> Accessed 08.10.15

141. O'Hanlan K A, Crum C P. Human papillomavirus-associated cervical intraepithelial neoplasia following lesbian sex. *Obstetrics and Gynecology*. 1996;4(Part 2):702–703.
142. O'Hanlan K A. Lesbian health and homophobia: Perspectives for the treating obstetrician/gynecologist. *Current Problems in Obstetrics, Gynecology and Fertility*. 1995;18(4):93–136.
143. Owen W. Medical Problems of the Homosexual Adolescent. *Journal of Adolescent Health Care*. 6(4). 1985;278–85.
144. Padilla Y, Crisp C, Rew DL. Parental acceptance and illegal drug use among gay, lesbian, and bisexual adolescents: Results from a national survey. *Soc Work*. 2010;55(3):265-75.
145. Paquette IM, Varma MG, Kaiser AM, Steele SR, Rafferty JF. The American Society of Colon and Rectal Surgeons' Clinical Practice Guideline for the Treatment of Fecal Incontinence. *Dis Colon Rectum*. 2015;58:623–636.
146. Patel P, Borkowf CB, Brooks JT, Lasry A, Lansky A, Mermin J. Estimating per-act HIV transmission risk: a systematic review. *AIDS*. 2014;28(10):1509–19.
147. Patel P, et al. Prevalence, incidence, and clearance of anal high-risk human papillomavirus (HPV) infection among HIV-infected men in the SUN Study, *The Journal of Infectious Diseases*, 2017, jix607, <https://doi.org/10.1093/infdis/jix607>
148. Pattinson HA, Mortimer D. Prevalence of sperm surface antibodies in the male partners of infertile couples as determined by immunobead screening. *Fertil Steril*. 1987; 48:466.
149. PDQ Adult Treatment Editorial Board. Kaposi Sarcoma Treatment (PDQ®): Health Professional Version. PDQ Cancer Information Summaries [<https://www.cancer.gov/types/soft-tissue-sarcoma/hp/kaposi-treatment-pdq>] Updated October 1, 2015. Bethesda (MD): National Cancer Institute (US); 2002–2015.
150. Phelan J, Whitehead N, Sutton P. What Research Shows: NARTH's Response to the APA Claims on Homosexuality. *Journal of Human Sexuality*. 1st ed. 2009;93.

151. Pillard RC, "Sexual orientation and mental disorder," *Psychiatric Annals*, 18(1): 52-56 (1988)
152. Quigley EM (2013). "Gut bacteria in health and disease". *Gastroenterol Hepatol (N Y)*. 9: 560–9.
153. Raiteri R, Fora R, Gioannini P, Russo R, Lucchini A, Terzi M G, Giacobbi D, Sinicco A. Seroprevalence, risk factors and attitude to HIV-1 in a representative sample of lesbians in Turin. *Genitourinary Medicine*. 1994;70(3):200–205.
154. Rao K. *Principles & Practice of Assisted Reproductive Technology (3 Vols), Volume 1. Infertility*. Jaypee Brothers Medical Publishers 2014. p. 311.
155. Reller ME, et al. Sexual transmission of typhoid fever: a multistate outbreak among men who have sex with men. *Clinical Infectious Diseases*. 2003;37:141–144.
156. Restrepo B, W. Cardona-Maya Antisperm antibodies and fertility association (англ.) // *Actas Urológicas Españolas (English Edition)*. — 2013: Vol. 37, iss. 9. — P. 571–578. — DOI:10.1016/j.acuroe.2012.11.016.
157. Rice CE, Maierhofer C, Fields KS, Ervin M, Lanza ST, Turner AN. Beyond Anal Sex: Sexual Practices among MSM and Associations with HIV and Other Sexually Transmitted Infections. *The journal of sexual medicine*. 2016;13(3):374–382. doi:10.1016/j.jsxm.2016.01.001.
158. Richters J, de Visser RO, Badcock PP, et al. Masturbation, paying for sex, and other sexual activities: the second Australian study of health and relationships. *Sex Health*, 11 (2014), pp. 461-471
159. Rodger AJ, et al. Sexual Activity Without Condoms and Risk of HIV Transmission in Serodifferent Couples When the HIV-Positive Partner Is Using Suppressive Antiretroviral Therapy. *JAMA*. 2016;316(2):171–181. doi:10.1001/jama.2016.5148
160. Rosser BR, et al. Anodyspareunia, the unacknowledged sexual dysfunction: a validation study of painful receptive anal intercourse and its psychosexual concomitants in homosexual men. *J Sex Marital Ther*. 1998 Oct-Dec;24(4):281-92.
161. Rosser S. Ignored, overlooked, or subsumed: Research on lesbian health and

- health care. *National Women's Studies Association Journal*. 1993;5(2):183–203.
162. Russell J M, Azadian B S, Roberts A P, Talboys C A. Pharyngeal flora in a sexually active population. *International Journal of STD and AIDS*. 1995;6(3):211–215.
163. Ruth R, Santacruz E. *LGBT Psychology and Mental Health: Emerging Research and Advances*. ABC-CLIO, 2017. 297 ctp.
164. Ryan CM, Huggins J, Beatty R. Substance use disorders and the risk of HIV infection in gay men. *J Stud Alcohol* 1999;60:70–7. [PubMed: 10096311]
165. Saldana Ruiz N, Kaiser AM. Fecal incontinence — Challenges and solutions. *World Journal of Gastroenterology*. 2017;23(1):11-24. doi:10.3748/wjg.v23.i1.11.
166. Sandfort TG, De Graaf R, Bijl RV, Schnabel P. Same-sex sexual behavior and psychiatric disorders: findings from the Netherlands Mental Health Survey and Incidence Study (NEMESIS). *Arch Gen Psychiatry* 2001;58:85–91. [PubMed: 11146762]
167. Sands M, Phair JP, Hyprkar J, Hansen C, Brown RB (1985) A study on antisperma antibody in homosexual men. *J Med* 16:483–491
168. Saxon C, Hughes G, Ison C, for the UK LGV Case-Finding Group. Asymptomatic Lymphogranuloma Venereum in Men who Have Sex with Men, United Kingdom. *Emerging Infectious Diseases*. 2016;22(1):112-116. doi:10.3201/eid2201.141867.
169. Schick V, et al. Sexual behaviour and risk reduction strategies among a multinational sample of women who have sex with women. *Sex Transm Infect* 2012;88:407–412. doi:10.1136/sextrans-2011-050404
170. Shulman S, Mininberg DT, Davis JE. Significant immunologic factors in male infertility. *J Urol*. 1978; 119:231.
171. Siegenbeek van Heukelom ML, Marra E, de Vries HJC, van der Loeff MFS, Prins JM. Risk factors for anal high-grade squamous intraepithelial lesions in HIV-positive MSM: is targeted screening possible? *AIDS (London, England)*. 2017;31(16):2295-2301. doi:10.1097/QAD.0000000000001639.
172. Silenzio V. Top 10 Things Gay Men Should Discuss with their Healthcare

- Provider [Internet]. San Francisco: Gay & Lesbian Medical Association; 2010. Available from: http://www.glma.org/_data/n_0001/resources/live/Top%20Ten%20Gay%20Men.pdf
173. Skegg K, Nada-Raja S, Dickson N, Paul C, Williams S. Sexual orientation and self-harm in men and women. *Am J Psychiatry*. 2003 Mar;160(3):541-6.
 174. Skerrett DM, Kølves K, De Leo D. Are LGBT populations at a higher risk for suicidal behaviors in Australia? Research findings and implications. *J Homosex*. 2015;62(7):883-901. doi: 10.1080/00918369.2014.1003009.
 175. Skinner CJ, Stokes J, Kirlew Y, Kavanagh J, Forster GE. A case-controlled study of the sexual health needs of lesbians. *Genitourin Med*. 1996 Aug;72(4):277-80.
 176. Skinner W F, Otis M D. Drug and alcohol use among lesbian and gay people in a southern U.S. sample: Epidemiological, comparative, and methodological findings from the Triology Project. *Journal of Homosexuality*. 1996;30(3):59–92.
 177. Skinner, W.F. (1994). The Prevalence and Demographic Predictors of Illicit and Licit Drug Use among Lesbians and Gay Men. *American Journal of Public Health* 84: 1307-1310
 178. Solarz AL. *Lesbian Health: Current Assessment and Directions for the Future*. Washington (DC): National Academies Press (US); 1999. Available from: <https://www.ncbi.nlm.nih.gov/books/NBK45100/> doi: 10.17226/6109
 179. Spornraft-Ragaller P. [Syphilis: the new epidemic among MSM]. *MMW Fortschr Med*. 2014 Jun 12;156 Suppl 1:38-43; quiz 44.
 180. Stall R, Mills TC, Williamson J, Hart T, Greenwood G, Paul J, et al. Association of co-occurring psychosocial health problems and increased vulnerability to HIV/AIDS among urban men who have sex with men. *Am J Public Health*. 2003 Jun;93(6):939–42.
 181. Stall R, Paul JP, Greenwood G, et al. Alcohol use, drug use and alcohol-related problems among men who have sex with men: The Urban Men's Health Study. *Addiction*. 2001;96(11):1589-601
 182. Stewart, Chuck (2003). *Gay and Lesbian Issues*. ABC-CLIO.
 183. Swannell S, Martin G, Page A. Suicidal ideation, suicide attempts and non-

- suicidal self-injury among lesbian, gay, bisexual and heterosexual adults: Findings from an Australian national study. *Aust N Z J Psychiatry*. 2016 Feb;50(2):145-53. doi: 10.1177/0004867415615949.
184. Takiishi T, Fenero CIM, Câmara NOS. Intestinal barrier and gut microbiota: Shaping our immune responses throughout life. *Tissue Barriers*. 2017 Sep 6:e1373208. doi: 10.1080/21688370.2017.1373208. [Epub ahead of print]
185. Tao J, et al. Sex with women among men who have sex with men in China: prevalence and sexual practices. *AIDS Patient Care STDS*. 2013 Sep;27(9):524-8. doi: 10.1089/apc.2013.0161. Epub 2013 Aug 9.
186. Tasdemir I., Tasdemir M., Fukuda I., Kodama H., Matsui T., Tanaka T. Effect of sperm-immobilising antibodies on the spontaneous and calcium-ionophore (A23187) induced acrosome reaction.// *Int. J. Fertil.- 1995-V.40.- P.192-195.*
187. Templeton DJ, Jin F, McNally LP, et al. Prevalence, incidence and risk factors for pharyngeal gonorrhoea in a community-based HIV negative cohort of homosexual men in Sydney, Australia. *Sex Transm Infect* 2010;86:90–6
188. Thorpe, C. M. and Keutsch, G. T. (1999). «Enteric bacterial pathogens: Shigella, Salmonella, Campylobacter,» in K. K. Holmes, P. A. Mardh, et al., (Eds.), *Sexually Transmitted Diseases* (3rd edition), New York: McGraw-Hill Health Professionals Division.p. 549
189. Towns JM, et al. Clinical factors associated with syphilis concordance in men in sexual partnerships: a cross-sectional couples study. *Sex Transm Infect*. 2017 Nov 30. pii: sextrans-2017-053297. doi: 10.1136/sextrans-2017-053297.
190. Tseng HF, et al. Risk factors for anal cancer: results of a population-based case--control study. *Cancer Causes Control*. 2003 Nov;14(9):837-46.
191. UNAIDS 2014. The GAP Report. Joint United Nations Programme on HIV/AIDS (UNAIDS). http://www.unaids.org/sites/default/files/media_asset/07_Gaymenandothermenwhohavesexwithmen.pdf
192. Unemo M, Bradshaw CS, Hocking JS, et al. Sexually transmitted infections: challenges ahead. *Lancet Infect Dis* 2017; 17:30310–30319

193. Valleroy Linda A., et al., "HIV Prevalence and Associated Risks in Young Men Who Have Sex with Men," *JAMA* 284 (July 12, 2000): 203.
194. Van Baarle, D. (2000). «High prevalence of Epstein-Barr virus type 2 among homosexual men is caused by sexual transmission," *J Infect Dis*, p. 2045.
195. Ward B, et al. Sexual Orientation and Health Among U.S. Adults National Health Interview Survey, 2013. National Health Statistics Report. 77th ed. 2014 Jul 15.
196. Warner J, McKeown E, Griffin M, Johnson K, Ramsay A. Rates and predictors of mental illness in gay men, lesbians and bisexual men and women. *Br J Psychiatry* 2004;185:479–85. [PubMed: 15572738]
197. Weinmeyer R. The decriminalization of sodomy in the United States. *Virtual Mentor*. 2014 Nov 1;16(11):916-22. doi: 10.1001/virtualmentor.2014.16.11.hlaw1-1411.
198. Willett CG. *Cancer of the Lower Gastrointestinal Tract, Volume 1*. BC Decker Inc., Hamilton: London; 2001
199. Witkin SS, et al. Induction of antibody to asialo GM1 by spermatozoa and its occurrence in the sera of homosexual men with the acquired immune deficiency syndrome (AIDS). *Clin Exp Immunol*. 1983b; 54(2): 346–350. <https://www.ncbi.nlm.nih.gov/pmc/articles/PMC1535871/>
200. Witkin SS, Sonnabend J. Immune responses to spermatozoa in homosexual men. *Fertil Steril* 1983a;39:337-42.
201. Wolfe J.P., De Almeida M., Ducot B., Rodrigues D., Jouannet P. High levels of sperm-associated antibodies impair human sperm oolemma interaction after subzonal insemination.// *Fertil. Steril.*-1995.-V.63.-P.584-590.
202. Wolff H, Wolf-Bernhard S. Antisperm antibodies in infertile and homosexual men: relationship to serologic and clinical findings. *Fertility and Sterility*. Volume 44, Issue 5, November 1985, Pages 673-677. [https://doi.org/10.1016/S0015-0282\(16\)48986-7](https://doi.org/10.1016/S0015-0282(16)48986-7)
203. Wong CF, Kipke MD, Weiss G. Risk factors for alcohol use, frequent use, and binge drinking among young men who have sex with men. *Addict Behav*. 2008;33(8):1012-20
204. Yarns BC, et al. The Mental Health of Older LGBT Adults. *Curr Psychiatry*

Rep. 2016 Jun;18(6):60. doi: 10.1007/s11920-016-0697-y.

205. Zaritsky E, Dibble SL. Risk factors for reproductive and breast cancers among older lesbians. *J Womens Health (Larchmt)*. 2010;19:125-131.
206. Zhakupova T, et al. Influence of Some Factors on The Morphological Structure of Spermatozoa In Straight Intestine During Forensic — Medical Examination of Sodomy. *Value Health*. 2015 Nov;18(7):A543. doi: 10.1016/j.jval.2015.09.1721.

Является ли неприязнь к гомосексуализму фобией?

Большая часть следующего ниже материала опубликована: Лысов В. Г. Ошибочность и субъективность использования термина «гомофобия» в научном и общественном дискурсе // Современные исследования социальных проблем, 2018; Том 9, №8: 66 – 87. DOI: 10.12731/2218-7405-2018-8-66-87.

Примечание: в сравнении с публикацией, в данном материале есть текстовые и графические дополнения.

Ключевые выводы

(1) Критическое отношение к гомосексуализму не соответствует диагностическим критериям фобии как психопатологического понятия. Не существует нозологического понятия «гомофобия», это термин политической риторики. (2) Использование термина «гомофобия» в научной деятельности для обозначения всего спектра критического отношения к однополый активности является некорректным. Использование термина «гомофобия» размывает грань между сознательным критическим отношением к гомосексуализму, основанном на мировоззренческих убеждениях, и формами проявления агрессии, смещая ассоциативное восприятие в сторону агрессии. (3) Исследователи отмечают, что использование термина «гомофобия» является репрессивной мерой, направленной против тех членов общества, которые не приемлют, чтобы гомосексуальный образ жизни был закреплён в обществе, но при этом не испытывает ненависти или необоснованного страха перед гомосексуальными индивидами. (4) Помимо культурально-цивилизационных убеждений, в основе критического отношения к однополый активности, судя по всему, находится поведенческая иммунная система — биологическая реакция, выработавшаяся в процессе эволюции человека для обеспечения максимальной санитарной и репродуктивной эффективности.

Введение

Среди значительной части общества наблюдается критическое отношение к однополый активности, степень выражения которого значительно варьирует: от поддержки юридического противодействия попыткам изменить институт брака с целью включить в него однополые партнёрства до случаев насилия в отношении индивидов, демонстрирующих принадлежность к

«ЛГБТ+»-сообществу (Kohut 2013; Grey 2013). В рамках «ЛГБТ+»-движения подобное критическое отношение, вне зависимости от степени его проявления и причин, обозначается как т.н. «гомофобия» (Adams 2007). Согласно Оксфордскому словарю английского языка, неологизм «гомофобия» происходит от слов «гомосексуализм» и «фобия» (English Oxford Living Dictionaries). Термин «гомофобия» массово используется в средствах массовой информации и популярной культуре: исследователь Nungesser отметил, что:

«... «гомофобия» стала всеобъемлющей политической концепцией, используемой для обозначения любого неположительного отношения к гомосексуальным индивидам...» (Nungesser 1983, стр. 162).

«Гомофобия» даже используется в политической риторике современных межгосударственных отношений (EPR 2006). Таким образом, употребление слова «гомофобия» для описания критического отношения к ценностям «ЛГБТ+»-движения основано на двух важных принципах: (1) оно создаёт ассоциативную связь ЛЮБОГО НЕПОЛОЖИТЕЛЬНОГО отношения к гомосексуализму с фобическим расстройством, с психопатологией; (2) оно придаёт негативную коннотацию и стигматизирует индивидов, отстаивающих точку зрения отличную от взглядов «ЛГБТ+»-движения.

Как пишут в своей работе доктор юридических наук Игорь Владиславович Понкин и соавторы:

«...Практически любая дискуссия с пропагандистами гомосексуализма при проявлении несогласия с ними сегодня влечёт автоматическое наклеивание оскорбительного ярлыка «гомофоб», без учёта сути и формы, степени фактической и юридической обоснованности таких критических оценок в адрес гомосексуализма. Во многих странах лицам, выражающим критическое отношение к гомосексуализму, отказывается в свободе убеждений и свободе слова не только во время публичных дискуссий, но и вообще при любой попытке выразить свое мнение в средствах массовой информации. Более того, публично звучат призывы дискриминировать таких лиц: лишать права въезда в другие страны, лишать свободы и проч. Такое предвзятое

ведение дискуссии и такое толкование принципа равенства всех перед законом и судом и принципа толерантности не только совершенно несовместимы с демократическими принципами и стандартами, но более того — должны вызывать незамедлительное реагирование государства, которое не вправе отступить в угоду политической конъюнктуре от международно-правового и конституционно-правового принципа равенства всех перед законом и судом. Слова «гомофоб», «гомофобия» — некорректные, идеологизированные клише-ярлыки, наклеиваемые любым критикам идеологии гомосексуализма (независимо от формы и степени обоснованности такой критики), а также любым возражающим против противоправного массового насильственного навязывания идеологии гомосексуализма гетеросексуалам (включая несовершеннолетних). Эти слова представляют собой идеологические оценочные ярлыки негативного содержания и используются как недобросовестный полемический прием в манипулятивных целях для дискредитации и оскорбления несогласных (...) В действительности, у лиц, которые не приемлют гомосексуальные образ жизни, пристрастия и убеждения, выражают протест против публичной пропаганды гомосексуализма, нет никаких «фобий», то есть болезненных чрезмерных страхов, вынуждающих этих лиц бояться гомосексуалистов. Люди, знакомые со специальной медицинской терминологией, могут ассоциировать значение слова «гомофоб» с патологической неприязнью к человеку и людям вообще (от лат. *homo* — человек). Необоснованное приписывание лицам, не разделяющим гомосексуальных убеждений, психических отклонений (фобий) является не только неэтичным приёмом, но и направлено на унижение человеческого достоинства таких лиц, клевету в отношении них... » (Понкин 2011).



Каток «ЛГБТ+» идеологии в карикатуре

Метко описывает метод клиширования путём обвинения в «гомофобии» публицист Сергей Худиев:

«...Любой человек, который осмеливается не вполне соглашаться с гей-аффирмативной⁴³ идеологией, немедленно сталкивается с навешиванием ярлыков и гневными упреками. Если Вы находите однополые сексуальные контакты чем-то, что не стоит законодательно поощрять, Вас немедленно объявят злым, нетерпимым, фанатичным, отсталым и враждебным человеком, расистом, фашистом, ку-клукс-клановцем, талибановцем, и так далее и тому подобное. Несложная, но эффективная технология эмоционального манипулирования использует ряд достаточно очевидных приемов. Например, Вам предлагают ложный выбор — либо жестоко карать за гомосексуализм, либо его всячески поощрять. Если Вы против лютых казней за однополые контакты, значит Вы должны быть за признание однополых союзов браками. Другой приём — «некие явные злодеи (например, нацисты) были против гомосексуализма — Вы тоже против — значит вы нацист. Не хотите считаться нацистом — соглашайтесь с нашими взглядами». Третий объявляет любые преступления, совершенные против гомосексуалистов — например, ситуацию, когда юношу, занимавшегося проституцией,

⁴³Имеется в виду идеология одобрения и согласия с утверждениями «ЛГБТ+»-движения (В.Л.)

убивает его клиент — проявлениями «гомофобии», объявляет любое несогласие «гомофобией» и, таким образом, зачисляет любых несогласных в преступники. Это эмоциональное давление можно было бы счесть чем-то не бóльшим, чем проявлением недобросовестной полемики, однако проблема в том, что за ним всё больше оказывается государственное принуждение; в ряде европейских стран несогласие с гей-аффирмативными взглядами рассматривается как «разжигание ненависти», и преступление, подлежащее суду. Однако нелепость такого рода обвинений становится очевидной, как только мы дадим себе труд обдумать их хотя бы пять минут. Талибан сурово наказывает за употребление алкоголя; значит ли это, что всякий, кто не одобряет алкоголизм — талибановец и намерен ввести в обществе Шариат? Люди (обоёго пола) зарабатывающие проституцией, часто становятся жертвами преступлений — значит ли это, что всякий, кто будет указывать на то, что такой путь заработка неверен и опасен, поддерживает преступников? Можно ли упрекать всякого, кто не одобряет употребления наркотиков, в лютой ненависти к бедным наркоманам? ... » (Худиев 2010).

Как появилась «гомофобия»

Американский психолог и активист «ЛГБТ+»-движения (Аууар 2002; Grimes 2017) Джордж Вайнберг⁴⁴ считается создателем термина «гомофобия» и автором гипотезы о психопатологическом субстрате критического отношения к гомосексуализму (Herek 2004; Weinberg 1972). В интервью изданию для гомосексуалистов Вайнберг не даёт четкого ответа, почему он стал активным участником «ЛГБТ+»-движения, он говорит: «Хотя я не был геем, я был максимально волен в своих гетеросексуальных действиях, а также в других действиях, о которых я предпочитаю не писать» (Аууар 2002).

Вайнберг называет именно себя тем человеком, который выдвинул идею о том, что зависть и страх являются причиной критического отноше-

⁴⁴George Weinberg, 1929 – 2017

ния к гомосексуализму в середине 1960-х годов, во время подготовки к выступлению на конференции организации «East Coast Homophile Organization» (Аууар 2002; Grimes 2017). Своими соображениями он поделился с активистами «ЛГБТ+»-движения Джеком Никольсом и Лайджем Кларком, которые впервые использовали слово «гомофобия» в статье для порнографического журнала «Screw» (23 мая 1969 года), где под этим словом подразумевалось опасение негомосексуальных мужчин, связанное с тем, что их могут принять за гомосексуалистов — это было первое упоминание термина в печатной продукции (Grimes 2017; Herek 2004). Спустя несколько месяцев это слово было использовано в заглавной статье журнала «Times» (Grimes 2017).

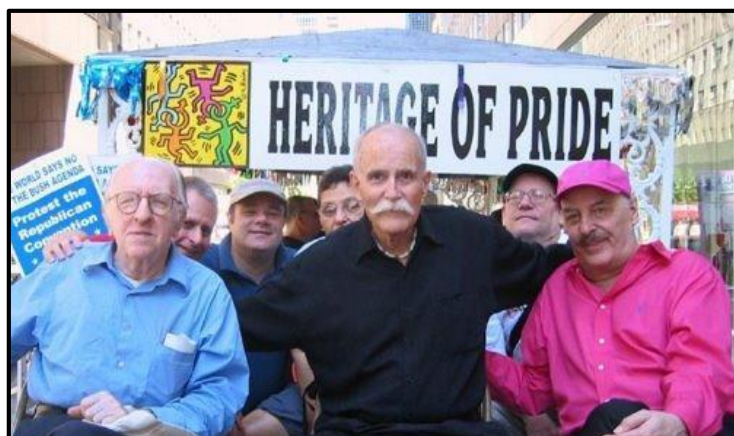

Джордж Вайнберг (справа) с лидерами «ЛГБТ+»-движения Френком Камени и Джеком Никольсом во время «ЛГБТ+» демонстраций в Нью-Йорке (2004).

Источник: Randy Wicker

В 1971 году Вайнберг впервые сам употребил термин «гомофобия» в статье под названием «Words for the New Culture» в еженедельнике «Gay» (Grimes 2017). После прочтения этой статьи коллега Вайнберга Kenneth T. Smith (Weinberg 1972, стр. 132, 136) в конце 1971 года впервые упомянул слово «гомофобия» в научной публикации, в которой он предложил специальную шкалу для измерения индивидуальных отрицательных реакций, вы-

зываемых контактами с гомосексуальными индивидами (Smith 1971). Наконец в 1972 году Вайнберг концептуализировал психопатологическую гипотезу «гомофобии» в книге «Society and the Healthy Homosexual» (Weinberg 1972). В следующем году Вайнберг стал одним из лидеров общественных акций, организованных американским «ЛГБТ+»-движением, которые привели к решению Американской Психиатрической Ассоциации по исключению диагноза «гомосексуализм» из статистического перечня психических нарушений в 1973 году (Grimes 2017). Несмотря на то, что термин «гомофобия» впоследствии был раскритикован как некоторыми сторонниками, так и противниками «ЛГБТ+»-движения, Вайнберг до конца жизни оставался упорным сторонником своих убеждений и настаивал на включение «гомофобии» в разряд психических нарушений (Weinberg 2012).

Проблема прикладного использования

На протяжении времени от первого упоминания в научных трудах (1971–1972) значение термина «гомофобия» варьировало от индивидуальных свойств личности (Smith 1971) и беспричинного патологического страха (Weinberg 1972) до любого критического отношения (включая, например, несогласие с разрешением однополым парам усыновлять детей) (Costa 2013). Джордж Вайнберг в своей работе употребил слово «гомофобия» в значении страха контакта с гомосексуалистами, а если речь идёт о самих гомосексуалистах, то под «гомофобией» понимается их отвращение к самим себе (Weinberg 1972). Спустя несколько лет Morin и Garfinkle определили «гомофобом» такого индивида, который не воспринимает гомосексуальный образ жизни равнозначным гетеросексуальному образу жизни (Morin 1978).

В 1983 году Nungesser отметил:

«... «гомофобия» стала всеобъемлющей политической концепцией, используемой для обозначения любого неположительного отношения к гомосексуальным индивидам...» (Nungesser 1983, стр. 162).

В том же году Fyfe обозначил под «гомофобией» отрицательное отношение и предрассудки по отношению к гомосексуалистам (Fyfe 1983). Hudson и Ricketts отметили, что «слово «гомофобия» начало настолько широко использоваться как специалистами, так и неспециалистами, для обозначения любой неприязни к гомосексуальным индивидам, что утратило большую часть от своего изначального значения» (Hudson 1988, стр. 357). В 1991 году ряд исследователей определили «гомофобию» как «любое антигомосексуальное предубеждение и дискриминацию» (Bell 1989; Naaga 1991), а Reiter обозначил её как «предубеждение, имеющее социо-культуральный подтекст» (Reiter 1991). Спустя пять лет Young-Bruehl отметила, что «гомофобия является предубеждением, направленным не против конкретных индивидов, а против конкретных действий» (Young-Bruehl 1996, стр. 143). Позже Kranz и Cusick определили «гомофобию» как «беспричинный страх перед гомосексуалистами» (Kranz 2000). В 2005 году O'Donohue и Caselles отметили, что за последние десятилетия термин «гомофобия» распространился на любое негативное отношение, убеждение или действие по отношению к гомосексуалистам (O'Donohue in Wright 2005, стр. 68).

В рамках классической академической психиатрической науки фобия (фобический синдром) относится к разновидности тревожного невроза, основным критерием определения которого является устойчивый беспричинный страх (или тревожность), который бесконтрольно и необратимо обостряется в определённых ситуациях (Казаковцев 2013, стр. 230). Индивид с фобией пытается всячески избежать контакта с объектом или ситуацией, вызывающими фобию и переносит такой контакт с выраженным стрессом и

тревогой. В подтверждение тому, что распространённое критическое отношение к гомосексуальной активности не является фобией, Наага (1991) привёл сравнение понятий “предубеждение” и “фобия”, из которого следует, что те реакции, которые описываются в средствах массовой информации (СМИ) как «гомофобия» соответствуют критериям предубеждения (см. таблицу ниже) (Наага 1991).

Сравнение предубеждения и фобии согласно Наага 1991		
Тип	Предубеждение (якобы «гомофобия»)	Настоящая фобия (невроз)
Эмоциональная реакция	злость, раздражение	тревога, страх
Аргументация эмоций	наличие мотивов	отсутствие объяснений, беспричинность
Ответное действие	агрессия	избегание любым путем
Общественная повестка	противодействие на уровне общества	отсутствует
Направленность усилий по избавлению от некомфортного состояния	на объект, вызывающий предубеждение	на самих себя

Были предложены различные попытки каким-либо образом измерить уровень негативного отношения к гомосексуализму — при помощи психологических тестов (Smith 1971; Hudson 1988; Lumby 1976; Milham 1976; Logan 1996). Обзоры Grey и коллег и Costa и коллег выявили несколько десятков различных шкал, предложенных для измерения характера отношения гетеросексуальных людей к людям, демонстрирующим гомосексуальное поведение (Costa 2013; Grey 2013). Все предложенные методы оценки

имеют один фундаментальный недостаток — отсутствие группы для сравнения при их разработке: валидация во всех предложенных тестах была основана на сравнении с группой респондентов, у которых были выявлены высокие значения параметров, которые лишь предположительно связаны с отрицательным отношением к гомосексуализму (например, религиозность, голосование за правоцентристские политические партии). Согласно O'Donohue и коллегам, этот недостаток мог бы быть устранён путём сравнения с группой респондентов, осужденных за причинение насилия индивидам, демонстрирующим гомосексуальное поведение (O'Donohue in Wright 2005, стр. 77). Таким образом, учитывая многочисленные психометрические проблемы с каждым из предложенных способов оценки, наблюдения и выводы, сделанные на основе этих способов оценки, являются сомнительными (O'Donohue in Wright 2005, стр. 77). Вообще не ясно, можно ли каким-либо образом измерить т.н. «гомофобию»: фундаментальную важность в этом отношении представляет консенсус по поводу значения термина «гомофобия», которого сегодня не наблюдается, это целый спектр самых различных понятий, от очень общих (например, негативизм), до более специфических (O'Donohue in Wright 2005, стр. 82).



Борец за толерантность с плакатом, выражающим его отношение к несогласным с его убеждениями. Липецк.

Источник: sokolsky-mg.livejournal.com/356841.html

Следует отметить, что сугубо научное, прикладное использование термина «гомофобия» является проблематичным согласно, по-меньшей мере, четырём кардинальным причинам. Во-первых, эмпирические данные показывают, что неприязненное отношение к гомосексуалистам в уникальных случаях действительно может быть фобией в клиническом смысле, наподобие клаустрофобии или арахнофобии. Однако у большинства индивидов с неприязненным восприятием однополых отношений отсутствуют физиологические реакции, характерные для фобий (Shields 1984). Текущее же, популяризируемое «ЛГБТ+»-движением, использование термина «гомофобия» никак не предусматривает разграничение этих двух состояний. Во-вторых, использование термина «гомофобия» с позиций теории Вайнберга предусматривает, что это сугубо индивидуальное клиническое состояние, однако исследования не подтверждают это, а показывают четкую ассоциацию с групповым культурным мировоззрением и общественными отношениями (Kohut 2013). В-третьих, фобия в клиническом понятии связана с неприятными реакциями и переживаниями, нарушающими нормальные социальные

функции индивида (Таблица 1), однако неприязненное отношение к гомосексуалистам никак не влияет на нормальную общественную функцию людей (Herek 2000, 1990). В-четвёртых, политизированное применение концепции «гомофобии» приравнивает неприязненное отношение к гомосексуализму к таким явлениям как, например, расизм или сексизм (EPR 2006). Однако, расизм или сексизм — это явления, направленные против носителей конкретных биологически обусловленных признаков, не зависящих от поведения их носителей (например, дискриминация представителей европеоидной расы или лиц мужского пола). То, что в рамках «ЛГБТ+»-движения называют «гомофобией» — это неприязненное отношение не к носителям биологических признаков, а к действиям (поведению), точнее к демонстрации такого поведения, при котором происходит инверсия устоявшейся гендерной роли в сексуальном и/или социальном плане. Не существует даже единого мнения, кого считать гомосексуалистом — человека, который регулярно практикует однополые контакты или крайне редко; которого принуждают вступать в однополые связи или который делает это добровольно, который идентифицирует себя «геем» или нет, и т.д. и т.п. Подтверждением данному утверждению — о поведенческой, а не биологической направленности негативного отношения — является то, что гомосексуальный индивид, публично не демонстрирующий гомосексуального поведения и принадлежности к «ЛГБТ+»-сообществу, не испытывает никаких негативных воздействий со стороны общества, что невозможно в случае такого явления как расизм.

Употребление термина в политических целях

Поскольку слово «фобия» имеет чёткий клинический смысл и обозначает состояние беспричинного неконтролируемого страха (медицинский диагноз), то обозначение критического отношения к гомосексуализму как фобии не имеет научного обоснования. Например, критическое отношение к современному искусству с точки зрения научной этики нельзя назвать «авангардофобией»: такое отношение отражает лишь индивидуальные эстетические взгляды. Случаи вандализма по отношению к художественным произведениям являются недопустимым явлением и с большой долей вероятности свидетельствуют об определенных психических нарушениях вандалов. Однако эмпирическая значимость подобных случаев вандализма для оценки таких произведений и, тем более, всех тех, кому данные художественные произведения не нравятся, равняется нулю.

Критическая позиция по аспектам, связанным с общественными инициативами «ЛГБТ+»-движения, не классифицируется как нарушение ни Всемирной Организацией Здравоохранения, ни Американской Психиатрической Ассоциацией (ICD 1992; DSM 2013). По обозначенным выше причинам употребление слова «гомофобия» в отношении негативного отношения к гомосексуализму критикуется многими авторами (Herek 2004, Herek in Gonsiorek 1991; Kitzinger 1987; Shields 1984), а вместо него было предложено множество терминов: «гетеросексизм, гомоэроотофобия, гомосексофобия, гомосексизм, гомонегативизм, гомопредрассудки, антигомосексуализм, эффеминофобия, спидофобия, сексуальная стигма, сексуальные предрассудки» и множество других (O'Donohue in Wright 2005; Sears 1997).

Тем не менее предложенное слово «гомофобия» для обозначения критического отношения к гомосексуализму продолжает активно использоваться в СМИ, популярной культуре и даже научной литературе. Конни

Росс, редактор одного из журналов гомосексуального сообщества, заявила, что не собирается отказываться от употребления слова «гомофобия» по причине его научной некорректности, поскольку считает главной задачей «борьбу за права гомосексуалистов» (Taylor 2002).

Smithmyer (2011) указал следующее:

«... Использование термина «гомофобия» является репрессивной мерой, направленной против тех членов общества, которые защищают традиционное определение брака, но при этом не испытывают ненависти к гомосексуальным людям (...) Использование этого термина является оскорбительным (...) и клеветническим (...) Термин «гомофоб» является политическим трюком, который используется как в законодательстве, так и в судах ... » (Smithmyer 2011, стр. 805).

Holland (2006) заметил, что:

«...Даже простое цитирование статистических данных об уровне заболеваемости СПИДом среди гомосексуальных мужчин вызывает обвинения в «гомофобии» ... » (Holland 2004, стр. 397).

Практически со 100%-ой вероятностью данный отчёт также будет немедленно обозначен «гомофобией» сторонниками «ЛГБТ+»-движения.

В 2009 году победительница конкурса красоты «Мисс Калифорния» Керри Прежан⁴⁵ участвовала в отборе в финал конкурса «Мисс Америка». После её ответа на вопрос гомосексуалиста из жюри должны ли быть узаконены в Америке гомосексуальные браки, её исключили из конкурса и лишили титула «Мисс Калифорния».

⁴⁵Carrie Prejean

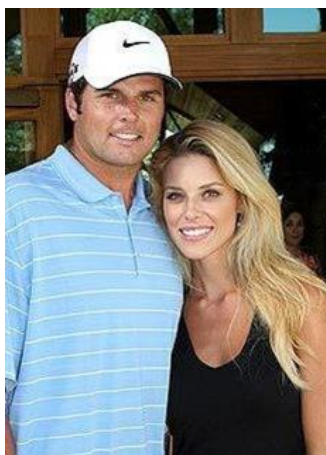

Керри Прежан со своим супругом Кайлом Боллером.

Ответ Керри Прежан вызвал бешенство всех «политкорректных» западных СМИ, её обвиняли в предвзятости, требовали взять свои слова обратно и публично обзывали «тупой сукой» (Prejean 2009). За что? Прежан предложила сажать гомосексуалистов в тюрьмы?

Нет, вот её дословный ответ:

«... Ну, я думаю, это здорово, что американцы могут выбирать одно или другое. Мы живём в стране, где вы можете выбрать однополый брак или традиционный брак. И знаете что, в нашей культуре, в моей семье, мне кажется, что я верю, что брак должен быть между мужчиной и женщиной. Не хочу никого обидеть, но так я была воспитана ... » (AP 2009).

Активисты «ЛГБТКИА+»-движения Kirk и Madsen аргументировали предпочтение использования слова «гомофобия» высокой эффективностью в политической стратегии по изменению общественного положения гомосексуалистов:

«... В любой кампании, чтобы завоевать общественные симпатии, геи должны быть представлены как жертвы, нуждающиеся в защите, чтобы гетеросексуалы поддались рефлекторному желанию взять на себя роль защитника ... Геи должны быть изображены как жертвы общества... Должны быть показаны: графические изображения избитых геев; драматичность отсутствия работы и жилья, утраты опеки над детьми и публичное унижение: этот список можно продолжить... Наша кампания не должна требовать прямой поддержки гомосексуальных практик, вместо

этого следует утвердить борьбу с дискриминацией в качестве главной задачи ... » (Kirk 1987).

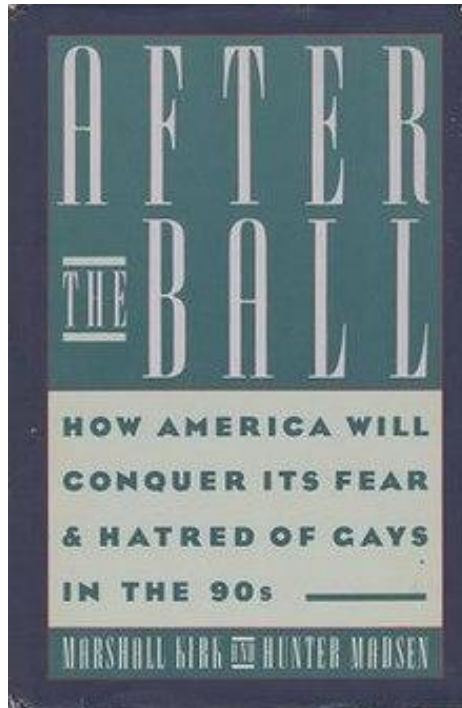

Книга «После бала»

В вышедшей несколькими годами позже книге Kirk и Madsen подчеркнули:

«...Хотя термин «гомоненависть» был бы более точным, «гомофобия» лучше работает риторически... подразумевая в квази-клинической форме, что антигомосексуальные чувства связаны с собственными нездоровыми психологическими сбоями и неуверенностью ... » (Kirk 1989, стр. 221).

Биологические объяснения

Были предложены различные причинные модели критического отношения к гомосексуальной активности: личностная (Smith 1971), нравственная (O'Donohue in Wright 2005), поведенческая (Gray 1991), чувствительная (Bell 1989), модель сознательного или бессознательного восприятия (Herek in Gonsiorek 1991), фобическая (MacDonald 1973), культуральная (Reiter 1991). Гораздо меньше внимания в научных и научно-популярных публикациях уделяется биологическим рефлекторным моделям.

Эмпирические наблюдения позволяют сделать предположение о глубинных общественных механизмах негативного отношения к гомосексуальной активности. Ellis и коллеги (2003) исследовали 226 студентов психологических специальностей из трёх британских университетов, у которых при помощи двух отдельных шкал было оценено отношение к гомосексуальным людям и отношение к социальным процессам, связанным с однополой активностью (вопрос о разрешении регистрации партнерств, усыновления детей и др.) (Ellis 2003). Хотя более половины респондентов указали, что согласны с общими утверждениями, описывающими гомосексуализм как естественное для человека явление, гораздо меньшее число респондентов были согласны с конкретными утверждениями (например, «пол не должен иметь значения в браке, гомосексуалисты могут служить в армии, необходимо преподавать детям концепцию естественности гомосексуальности» и др.) (Ellis 2003, стр. 129). Steffens (2005) провела изучение 203 немецких студентов при помощи специальных методов по оценке открытого (сознательного) и скрытого (бессознательного) отношения к гомосексуализму (Steffens 2005). В данной работе сознательное отношение было изучено при помощи различных тестов-опросников, а бессознательное отношение – при помощи теста на скрытые ассоциации⁴⁶. Было обнаружено, что в то время как сознательное отношение к гомосексуализму на первый взгляд было очень положительным, бессознательное отношение оказывалось значительно хуже. Положительное отношение к гомосексуализму также коррелировало с гомосексуальной самоидентификацией респондентов. (Steffens 2005, стр. 50, 55). Inbar и коллеги (2009) показали, что даже те индивиды, которые относят себя к группе людей, благосклонно относящихся к однополой активности,

⁴⁶англ.: «Implicit Association Test»

бессознательно испытывают брезгливость при виде целующихся людей одного пола (Inbar 2009).

Более того, некоторые люди, имеющие гомосексуальное влечение, признают естественность отвращения к гомосексуализму:

«...Неприязнь к гомосексуализму у человека — на уровне рефлекторного отторжения ...» (Миронова 2013).

Последнее утверждение имеет научное объяснение. Многие авторы считают, что в ходе эволюции у человека развилась т.н. поведенческая иммунная система — комплекс бессознательных рефлекторных реакций, который предназначен для защиты от воздействия новых патогенов и паразитов (Schaller in Forgas 2007; Faulkner 2004; Park 2003; Filip-Crawford 2016).

В основе поведенческой иммунной системы лежит рефлекторное чувство отвращения: индивиды, принадлежащие к незнакомым социальным группам, а особенно к тем, кто практикует биологически противоестественные действия в отношении приёма пищи, чистоты и пола, представляют более высокий риск переноса новых (и, следовательно, особо опасных) инфекционных агентов, таким образом, при контакте с такими индивидами активируется поведенческая иммунная система и вызывается инстинктивное отвращение (Filip-Crawford 2016, стр. 333, 338; Curtis 2011a, 2011b). Поскольку сексуальная активность между индивидами одного пола или разных биологических видов, а также с вовлечением трупов или неполовозрелых индивидов и др., представляет собой нерепродуктивное, биологически противоестественное сексуальное поведение, то реакцией большинства людей на демонстрацию такого поведения является отвращение, направление на воспрепятствование потенциального биологически неэффективного полового контакта с такими индивидами: связь отвращения и негативного отно-

шения к нерепродуктивной (включая гомосексуальную) половой активности была показана в ряде исследований (Mooijman 2016; Bishop 2015; Terrizzi 2010; Olatunji 2008; Cottrell 2005; Herek 2000; Haidt 1997, 1994; Haddock 1993). Интересны и обратные эффекты — искусственно вызванное чувство отвращения ухудшает на бессознательном уровне отношение к изображениям с гомосексуальной тематикой (Dasgupta 2009).

Отвращение — адаптационная система, сформировавшаяся для того, чтобы стимулировать поведение, направленное на избежание риска заболеваний (Schaller in Forgas 2007; Curtis 2004, 2011b; Oaten 2009; Tybur 2009; Fessler 2005). Данная адаптационная система развилась у животных, чтобы облегчить распознавание объектов и ситуаций, связанных с риском заражения, и, таким образом, сформировать гигиеническое поведение, тем самым уменьшая риск контакта с микро- и макропаразитами. На стадии перехода человеческого общества в ультрасоциальную форму, функции отвращения приняли и социальный характер, обеспечив мотив наказания за антиобщественное поведение и избегание нарушителей социальных норм (Chapman 2009; Haidt 1997). Индивидуальная реакция на отвращение варьирует в зависимости от личности и опыта человека, а также от местных культурных традиций и норм поведения (Curtis 2011b). Curtis (2011) приводит список инфекционных заболеваний, вызывающих ассоциативную реакцию отвращения, среди которых СПИД, сифилис⁴⁷ и др. (Curtis 2011a). Grey и коллеги отметили в своём обзоре (Grey 2013, стр. 347), что критическое отношение к гомосексуализму коррелирует с отрицательным отношением к ВИЧ-инфекции и людям с ВИЧ/СПИД.

⁴⁷ мужчины, вступающие в половой контакт с мужчинами составили 65% всех новых случаев ВИЧ в 2013 году, и 83% всех новых случаев сифилиса в 2014 году (Center for Disease Control and Prevention 2014, 2015), см. Главу 5.



Wayhome Studio/Stock

Интересно отметить, что согласно исследованию de Barra и коллег, у человека, перенёсшего в детстве большое число инфекционных заболеваний, в особенности, с частыми проявлениями диареи, увеличиваются предпочтения к типичным половым характеристикам партнёра: женщины ищут мужчину с преувеличенными мужскими чертами, а мужчины — женщин с преувеличенными женскими чертами. То есть их поведенческая иммунная система повысила свой порог чувствительности, так как прежний оказался недостаточным, чтобы уберечь их от заражения. Преувеличенно типичные для пола характеристики лица — мужественное у мужчины и женственное у женщины, являются точным предсказателем здоровья (de Barra et al 2013).

Имеется ряд наблюдений о связи отвращения и бессознательного морально-нравственного суждения (Zhong 2006, 2010; Schall 2008): действия и индивиды, нарушающие общественные нормы, часто вызывают отвращение (Curtis 2001), схожие физиологические реакции и активация участков мозга наблюдаются при биологическом и нравственном (социальном) отвращении (Chapman 2009; Schaich 2008). Olatunji отмечает, что базовое чувство отвращения связано с половыми аверсиями за счет общих физиологических реакций, например, рвотные позывы (Olatunji 2008, стр. 1367). Fessler и Navarette указывают, что «по-видимому, в ходе естественного отбора сформировался такой механизм, который обеспечивает защиту организма от патогенов и

токсинов, и который также исключает сексуальное поведение, снижающее биологическую успешность» (Fessler 2003, стр. 414). Haidt и коллеги указывают, что хотя базовое отвращение является системой по исключению потенциально опасной пищи, человеческое общество нуждается в исключении многих вещей, в том числе сексуальных и социальных отклонений (Haidt 1997).

Определённые сексуальные действия или потенциальные сексуальные партнеры также вызывают отвращение (Tybur 2013; Rozin 2009). Tybur и коллеги утверждают, что, поскольку сексуальный контакт несёт риски потенциального заражения болезнетворными микроорганизмами, такой сексуальный контакт, который не приносит репродуктивного преимущества или несёт риски генетических нарушений (то есть половой контакт с лицами одного пола, детьми или пожилыми людьми, близкими родственниками), ведёт к тому, что индивид подвергается риску заражения, в то же время не имея никакой возможности улучшить свою репродуктивную эффективность (Tybur 2013). То есть однополый сексуальный контакт по определению исключает возможность репродукции, именно поэтому сама идея гомосексуального контакта вызывает инстинктивное отвращение (Filip-Crawford 2016, стр. 339).

Возникновение отвращения как реакции на гомосексуализм также связано с ассоциацией угрозы с угрозой символического загрязнения⁴⁸, таким способом подсознательно активизируется поведение, направленное на избежание риска физического контакта с патогенами и желанием «очиститься» (Golec de Zavala 2014, стр. 2).

⁴⁸англ.: «impurity»

Библиографические источники

1. Казаковцев Б. А., Голланд В. Б., ред. Психические расстройства и расстройства поведения. М.: Прометей; 2013.
2. Миронова А. Я бисексуалка, и я против ЛГБТ движения. "Echo Moskvy". 31.05.2013. Accessed January 27, 2018: http://echo.msk.ru/blog/cin-cinna_c/1085510-echo/
3. Понкин И.В., Кузнецов М.Н., Михалева Н.А. О праве на критическую оценку гомосексуализма и о законных ограничениях навязывания гомосексуализма. 21.06.2011. <http://you-books.com/book/I-V-Ponkin/O-prave-na-kriticheskuyu-oczenku-gomoseksualizma-i>
4. Худиев С. Может ли брак быть однополым? Радонеж. 03.02.2010. <http://radonezh.ru/analytics/mozhet-li-brak-byt-odnopolym-46998.html>
5. Adams M, Bell LA, Griffin P, eds. Teaching for Diversity and Social Justice. 2nd ed. New York: Routledge; 2007. <https://doi.org/10.4324/9780203940822>
6. AP 2009 (Associated Press). Carrie Prejean says she was asked to apologize for gay marriage comments, but refused. New York Daily News. April 27, 2009.
7. Ayyar R. George Weinberg: Love is Conspiratorial, Deviant & Magical. 01.11.2002. GayToday. Accessed January 27, 2018. <http://gaytoday.com/interview/110102in.asp>
8. Bell NK. AIDS and women: Remaining ethical issues. AIDS Education and Prevention. 1989; 1(1): 22-30.
9. Bishop CJ. Emotional Reactions of Heterosexual Men to Gay Imagery. Journal of Homosexuality. 2015; 62:51-66. <https://doi.org/10.1080/00918369.2014.957125>
10. Centers for Disease Control and Prevention. (2014). Syphilis & MSM (Men Who Have Sex With Men). Accessed January 27, 2018: <http://www.cdc.gov/std/syphilis/stdfact-msm-syphilis.htm>
11. Centers for Disease Control and Prevention. (2015). HIV among gay and bisexual men. Accessed January 27, 2018: <http://www.cdc.gov/hiv/group/msm/index.html#refb>

12. Chapman H, Kim D, Susskind J, Anderson A. In bad taste: evidence for the oral origins of moral disgust. *Science*. 2009; 323:1222-1226. <https://doi.org/10.1126/science.1165565>
13. Costa AB, Bandeira DR, Nardi HC. Systematic review of instruments measuring homophobia and related constructs. *J Appl Soc Psychol*. 2013; 43: 1324–1332. <https://doi.org/10.1111/jasp.12140>
14. Cottrell CA, Neuberg SL. Different emotional reactions to different groups: A sociofunctional threat-based approach to prejudice. *Journal of Personality and Social Psychology*. 2005; 88: 770-789. <https://doi.org/10.1037/0022-3514.88.5.770>
15. Curtis V, Aunger R, Rabie T. Evidence that disgust evolved to protect from risk of disease. *Proceedings of the royal society B. Biological sciences*. 2004; 271(4):131-133. <https://doi.org/10.1098/rsbl.2003.0144>
16. Curtis V, Biran A. Dirt, disgust, and disease: is hygiene in our genes? *Perspect Biol Med*. 2001; 44:17–31. <https://doi.org/10.1353/pbm.2001.0001>
17. Curtis V, de Barra M, Aunger R. Disgust as an adaptive system for disease avoidance behaviour. *Phil Trans R Soc B*. 2011a;366:389-401. <https://doi.org/10.1098/rstb.2010.0117>
18. Curtis V. Why disgust matters. *Phil Trans R Soc B*. 2011b;366:3478-3490. <https://doi.org/10.1098/rstb.2011.0165>
19. Dasgupta N, DeSteno D, Williams LA, Hunsinger M. Fanning the flames of prejudice: The influence of specific incidental emotions on implicit prejudice. *Emotion*. 2009; 9:585-591. <http://dx.doi.org/10.1037/a0015961>
20. de Barra M, et al. Illness in childhood predicts face preferences in adulthood. *Evolution and Human Behavior*; Volume 34, Issue 6, November 2013, Pages 384-389. <https://doi.org/10.1016/j.evolhumbehav.2013.07.001>
21. Ellis SJ, Kitzinger C, Wilkinson S. Attitudes Towards Lesbians and Gay Men and Support for Lesbian and Gay Human Rights Among Psychology Students. *Journal of Homosexuality*. 2003; 44(1): 121-138. https://doi.org/10.1300/J082v44n01_07
22. English Oxford Living Dictionaries. Definition of homophobia in English. Origin. Accessed January 27, 2018.

<https://en.oxforddictionaries.com/definition/homophobia>

23. European Parliament resolution on homophobia in Europe. P6_TA(2006)0018. January 18, 2006. Strasbourg. Accessed January 27, 2018. <http://www.europarl.europa.eu/sides/getDoc.do?pubRef=-//EP//TEXT+TA+P6-TA-2006-0018+0+DOC+XML+V0//EN>
24. Faulkner J, Schaller M, Park JH, Duncan LA. Evolved disease-avoidance mechanisms and contemporary xenophobic attitudes. *Group Processes and Intergroup Behavior*. 2004; 7: 333-353. <https://doi.org/10.1177/1368430204046142>
25. Fessler DMT, Eng SJ, Navarrete CD. Elevated disgust sensitivity in the first trimester of pregnancy: evidence supporting the compensatory prophylaxis hypothesis. *Evol Hum Behav*. 2005;26:344-351. <https://doi.org/10.1016/j.evolhumbehav.2004.12.001>
26. Fessler DMT, Navarrete CD. Domain-specific variation in disgust sensitivity across the menstrual cycle. *Evolution and Human Behavior*. 2003;24:406-417. [https://doi.org/10.1016/s1090-5138\(03\)00054-0](https://doi.org/10.1016/s1090-5138(03)00054-0)
27. Filip-Crawford G, Neuberg SL. Homosexuality and Pro-Gay Ideology as Pathogens? Implications of a Disease-Spread Lay Model for Understanding Anti-Gay Behaviors. *Personality and Social Psychology Review*. 2016;20(4): 332-364. <https://doi.org/10.1177/1088868315601613>
28. Fyfe B. "Homophobia" or homosexual bias reconsidered. *Arch Sex Behav*. 1983;12: 549. <https://doi.org/10.1007/bf01542216>
29. Golec de Zavala A, Waldzus S, Cyprianska M. Prejudice towards gay men and a need for physical cleansing. *Journal of Experimental Social Psychology*. 2014; 54:1-10. <http://dx.doi.org/10.1016/j.jesp.2014.04.001>
30. Gray C, Russell P, Blockley S. The effects upon helping behaviour of wearing pro-gay identification. *British Journal of Social Psychology*. 1991; 30(2): 171-178. <http://dx.doi.org/10.1111/j.2044-8309.1991.tb00934.x>
31. Grey JA, Robinson BBE, Coleman E, Bockting WO. A Systematic Review of Instruments That Measure Attitudes Toward Homosexual Men. *Journal of Sex Research*. 2013; 50:3-4: 329-352. <https://doi.org/10.1080/00224499.2012.746279>

32. Grimes W. George Weinberg Dies at 87; Coined 'Homophobia' After Seeing Fear of Gays. *The New York Times*. 22.03.2017. Accessed January 27, 2018. <https://www.nytimes.com/2017/03/22/us/george-weinberg-dead-coined-homophobia.html>
33. Haaga DA. "Homophobia"? *Journal of Social Behavior and Personality*. 1991;6(1): 171-174.
34. Haddock G, Zanna MP, Esses VM. Assessing the structure of prejudicial attitudes: The case of attitudes toward homosexuals. *Journal of Personality and Social Psychology*. 1993; 65:1105-1118. <https://doi.org/10.1037//0022-3514.65.6.1105>
35. Haidt J, McCauley C, Rozin P. Individual differences in sensitivity to disgust: A scale sampling seven domains of disgust elicitors. *Personality and Individual Differences*. 1994; 16: 701-713. [https://doi.org/10.1016/0191-8869\(94\)90212-7](https://doi.org/10.1016/0191-8869(94)90212-7)
36. Haidt J, Rozin P, McCauley C, Imada S. Body, psyche, and culture: the relationship of disgust to morality. *Psychology and Developing Societies*. 1997; 9(1): 107–131. <https://doi.org/10.1177/097133369700900105>
37. Herek GM. Beyond "Homophobia": Thinking About Sexual Prejudice and Stigma in the Twenty-First Century. *Sex Res Soc Policy*. 2004;1 (2): 6–24. <https://doi.org/10.1525/srsp.2004.1.2.6>
38. Herek GM. Stigma, prejudice, and violence against lesbians and gay men. In: Gonsiorek J, Weinrich J, eds. *Homosexuality: Research implications for public policy*. Newbury Park, CA: Sage; 1991: 60-80
39. Herek GM. The context of anti-gay violence: Notes on cultural and psychological heterosexism. *Journal of Interpersonal Violence*. 1990; 5:316-333. <https://doi.org/10.1177/088626090005003006>
40. Herek GM. The psychology of sexual prejudice. *Current Directions in Psychological Science*. 2000; 9:19-22. <https://doi.org/10.1111/1467-8721.00051>
41. Holland E. *The Nature of Homosexuality: Vindication for Homosexual Activists and the Religious Right*. New York: iUniverse; 2004
42. Hudson WW, Ricketts WA. A strategy for the measurement of homophobia. *Journal of Homosexuality*. 1988;5:356-371.

https://doi.org/10.1300/j082v05n04_02

43. Inbar Y, Pizarro DA, Knobe J, Bloom P. Disgust sensitivity predicts intuitive disapproval of gays. *Emot Wash DC*. 2009;9(3):435-439. <https://doi.org/10.1037/a0015960>
44. International Statistical Classification of Diseases and Related Health Problems. 10th revision. World Health Organisation. 1992. <http://apps.who.int/classifications/icd10/browse/2016/en>
45. Kirk M, Erastes P (Hunter Madsen used „Erastes Pill“ as alias). *The Overhauling of Straight America*. Guide. November 1987. Accessed January 27, 2018: http://library.gayhomeland.org/0018/EN/EN_Overhauling_Straight.htm
46. Kirk M, Madsen H. *After the ball: how America will conquer its fear and hatred of gays in the '90s*. Doubleday; 1989
47. Kitzinger C. *The social construction of lesbianism*. London: Sage; 1987.
48. Kohut A, et al. *The Global Divide on Homosexuality*. Pew Global Attitudes Project. 04.06.2013, updated 27.05.2014. Accessed March 1, 2018. <http://www.pewglobal.org/files/2014/05/Pew-Global-Attitudes-Homosexuality-Report-REVISED-MAY-27-2014.pdf>
49. Kranz R, Cusick T. *Gay Rights*. New York: Facts on File, Inc; 2000.
50. Logan CR. Homophobia? No, Homopredjudice. *Journal of Homosexuality*. 1996. Vol. 31(3), 31-53. https://doi.org/10.1300/J082v31n03_03
51. Lumby ME. Homophobia: The quest for a valid scale. *Journal of Homosexuality*. 1976;2(1):39-47. http://dx.doi.org/10.1300/J082v02n01_04
52. MacDonald AP, Huggins J, Young S, Swanson RA. Attitudes toward homosexuality: Preservation of sex morality or the double standard? *Journal of Consulting and Clinical Psychology*. 1973; 40(1): 161. <http://dx.doi.org/10.1037/h0033943>
53. Milham J, San Miguel CL, Kellog R. A Factor — Analytic Conceptualization of Attitudes Toward Male and Female Homosexuals. *Journal of Homosexuality*. 1976;2 (1): 3-10. https://doi.org/10.1300/j082v02n01_01
54. Mooijman M, Stern C. When Perspective Taking Creates a Motivational Threat: The Case of Conservatism, Same-Sex Sexual Behavior, and Anti-Gay

- Attitudes. *Personality and Social Psychology Bulletin*. 2016;42(6):738-754. <https://doi.org/10.1177/0146167216636633>
55. Morin SF, Garfinkle EM. Male Homophobia. *Journal of Social Issues*. 1978; 34(1):29-47. <https://doi.org/10.1111/j.1540-4560.1978.tb02539.x>
 56. Nungesser LG. *Homosexual Acts, Actors, and Identities*. New York: Praeger; 1983
 57. O'Donohue WT, Caselles CE. Homophobia: Conceptual, Definitional, and Value Issues. In: Wright RH, Cummings NA, eds. *Destructive Trends in Mental Health: The Well-Intentioned Path to Harm*. New York and Hove: Routledge; 2005: 65-83.
 58. Oaten M, Stevenson RJ, Case TI. Disgust as a disease-avoidance mechanism. *Psychol Bull*. 2009;135:303-321. <https://doi.org/10.1037/a0014823>
 59. Olatunji BO. Disgust, scrupulosity, and conservative attitudes about sex: Evidence for a mediational model of homophobia. *Journal of Research in Personality*. 2008; 42:1364-1369. <https://doi.org/10.1016/j.jrp.2008.04.001>
 60. Park JH, Faulkner J, Schaller M. Evolved disease-avoidance processes and contemporary anti-social behavior: Prejudicial attitudes and avoidance of people with physical disabilities. *Journal of Nonverbal Behavior*. 2003; 27:65- 87. <https://doi.org/10.1023/A:1023910408854>
 61. Prejean C (2009). *Still Standing: The Untold Story of My Fight Against Gossip, Hate, and Political Attacks*. USA: Regnery Publishing.
 62. Reiter L. Developmental origins of anti-homosexual prejudice in heterosexual men and women. *Clinical Social Work Journal*. 1991; 19:163-175.
 63. Rozin P, Haidt J, Fincher K. From oral to moral. *Science*. 2009; 323:1179-1180. <https://doi.org/10.1126/science.1170492>
 64. Schaich Borg J, Lieberman D, Kiehl KA. Infection, incest, and iniquity: investigating the neural correlates of disgust and morality. *J Cogn Neurosci*. 2008;20:1529-1546. <https://doi.org/10.1162/jocn.2008.20109>
 65. Schaller M, Duncan LA. The behavioral immune system: Its evolution and social psychological implications. In: Forgas JP, Haselton MG, von Hippel W, eds. *Evolution and the social mind: Evolutionary psychology and social cognition*. New York: Psychology Press; 2007:293-307

66. Schnall S, Benton J, Harvey S. With a clean conscience. *Psychol Sci.* 2008; 19:1219-1222. <https://doi.org/10.1111/j.1467-9280.2008.02227.x>
67. Sears J, Williams W. *Overcoming heterosexism and homophobia: Strategies that work.* New York: Columbia University Press; 1997
68. Shields SA, Harriman RE. Fear of male homosexuality: Cardiac responses of low and high homonegative males. *Journal of Homosexuality.* 1984; 10: 53–67. https://doi.org/10.1300/j082v10n01_04
69. Smith KT. Homophobia: A tentative personality profile. *Psychological Reports.* 1971; 29: 1091–1094. <https://doi.org/10.2466/pr0.1971.29.3f.1091>
70. Smithmyer CW. Looking at the term homophobic and its derivatives as a weapon to oppress those who value traditional marriage. *Journal of Alternative Perspectives in the Social Sciences.* 2011; 3: 804-808.
71. Steffens MC. Implicit and Explicit Attitudes Towards Lesbians and Gay Men. *Journal of Homosexuality.* 2005; 49:2:39-66. https://doi.org/10.1300/J082v49n02_03
72. Taylor K. No fear factor in ‘homophobia,’ study claims. *The Washington Blade.* 30.04.2002.
73. Terrizzi JAJr, Shook NJ, Ventis WL. Disgust: A predictor of social conservatism and prejudicial attitudes toward homosexuals. *Personality and Individual Differences.* 2010; 49: 587-592. <https://doi.org/10.1016/j.paid.2010.05.024>
74. *The Diagnostic and Statistical Manual of Mental Disorders.* 5th ed. American Psychiatric Association. 2013
75. Tybur JM, Lieberman D, Griskevicius V. Microbes, mating, and morality: individual differences in three functional domains of disgust. *J Pers Soc Psychol.* 2009; 97:103. <https://doi.org/10.1037/a0015474>
76. Tybur JM, Lieberman D, Kurzban R, Descioli P. Disgust: Evolved function and structure. *Psychological Review.* 2013;120:65-84. <https://doi.org/10.1037/a0030778>
77. Weinberg G. Homophobia: Don’t Ban the Word — Put It in the Index of Mental Disorders. Editorial letter. *Huffington Post.* 06.12.2012. Accessed

January 27, 2018. https://www.huffingtonpost.com/george-weinberg/homophobia-dont-ban-the-w_b_2253328.html

78. Weinberg G. *Society and the healthy homosexual*. Garden City, New York: Anchor Press Doubleday & Co; 1972.
79. Young-Bruehl E. *The Anatomy of Prejudices*. Harvard University Press. Cambridge, Massachusetts; 1996.
80. Zhong CB, Liljenquist K. Washing away your sins: threatened morality and physical cleansing. *Science*. 2006; 313:1451–1452. <https://doi.org/10.1126/science.1130726>
81. Zhong CB, Strejcek B, Sivanathan N. A clean self can render harsh moral judgment. *J Exp Soc Psychol*. 2010;46:859–862. <https://doi.org/10.1016/j.jesp.2010.04.003>

«Гомофобия» — «латентная гомосексуальность»?

Большая часть следующего ниже материала была опубликована в журнале «Мир Науки»: Лысов В. «Гомофобия» – это не латентная гомосексуальность // Интернет-журнал «Мир науки», 2018 №5, <https://mir-nauki.com/PDF/12PSMN518.pdf> (доступ свободный). Загл. с экрана. Яз. рус., англ. Примечание: в статье есть текстовые и графические дополнения.

Ключевые выводы

(1) Результаты исследований не подтверждают психоаналитическую гипотезу критического отношения гетеросексуальных индивидов к гомосексуальному поведению. (2) Критическое отношение гетеросексуальных индивидов к демонстрации гомосексуальной активности объясняется как биологическими глубинными механизмами (поведенческая иммунная система), так и эффектом притяжения к подобному и отторжения непохожего.

Ключевые слова: гипотеза, гомосексуализм, «гомофобия», «латентная гомосексуальность», парафилии; доказательная база, общество, миф, манипуляции

Введение

Расхожим лозунгом активистов «ЛГБТ+»-движения является заявление о том, что люди, высказывающие неприязненное отношение к однополым отношениям, якобы испытывают скрытое (т.н. латентное) гомосексуальное влечение. Такая гипотеза называется гипотезой реактивного формирования или психоаналитической гипотезой. При этом активисты «ЛГБТ+»-движения ссылаются на публикацию группы авторов из Университета Джорджии 1996 года в качестве подтверждающего факта. Однако такие активисты приводят информацию избирательно, не цитируя последующие публикации, в которых данная гипотеза не подтвердилась. В данной статье будут рассмотрены исследования, изучающие гипотезу реактивного формирования (далее в тексте «психоаналитическую гипотезу»).

Впервые распространил концепцию реактивного формирования гипотетического гомосексуального влечения на критическое отношение к гомосексуализму британский парапсихолог и криминалист Дональд Вест⁴⁹ (West 1977), долгое время ведший скрытый гомосексуальный образ жизни (West 2012). Вест назвал гипотетическое гомосексуальное влечение, якобы выражающееся в отрицательном восприятии гомосексуализма, «латентной гомосексуальностью». Бельгийский режиссер, автор фильмов на гомосексуальную тематику, Эрик де Кюпер⁵⁰ в своей публикации дополнил гипотезу Веста (de Kuiper 1993), предположив, что «латентная гомосексуальность» связана с нарушением разрешения Эдипова комплекса, описанного в работах Зигмунда Фрейда и его ученика Шандора Ференци⁵¹ (Freud 1905/1961; Ferenczi 1914/1956).

Исследование Adams и коллег (1996)

Гипотеза «латентной гомосексуальности» получила существенный импульс развития после публикации авторов Adams, Wright и Lohr из университета Джорджии, в которой они сообщили о физиологической положительной реакции на гомосексуальный стимул у гетеросексуальных индивидов с негативным отношением к гомосексуальному поведению (Adams 1996).

⁴⁹Donald J. West

⁵⁰Eric de Kuiper

⁵¹Следует отметить, что сам Фрейд под «латентной гомосексуальностью» понимал не «подавляемое гомосексуальное влечение, которое выражается в форме негативного отношения к гомосексуальному поведению», а «присущий каждому индивиду, вытесненный в ходе нормального психосексуального взросления гомосексуальный компонент инфантильного бисексуального состояния (Freud 1905/1961). См. также Николози <https://www.josephnicolosi.com/collection/what-freud-really-said-about-homosexuality-and-why>



Соавторы Генри Адамса - Лестер Райм/ Western Michigan University, Беттани Лор/Capella University. Фотографий Генри Адамса не удалось обнаружить в открытых источниках.

В их исследовании была изучена выборка из 64 юношей, обозначивших себя как мужчин с исключительно гетеросексуальным влечением (Adams 1996). Испытуемые заполнили т. н. «шкалу гомофобии» (тест-опросник из 25 пунктов, содержащий вопросы наподобие «Беспокоит ли вас пара гомосексуалистов, целующихся публично?» и др (Hudson, 1988)). Согласно данной шкале, опрашиваемых можно разделить на 4 группы: умеренно и сильно положительно относящихся к гомосексуальному поведению, и, соответственно, умеренно и сильно отрицательно относящихся индивидов. Однако Adams и коллеги разделили испытуемых только на две группы — на положительно и отрицательно относящихся, поскольку Adams и коллегам не удалось выявить юношей с сильно положительным отношением к гомосексуализму (Adams 1996). Также испытуемые заполнили опросник, определяющий уровень агрессии. После этого у испытуемых была измерена степень эрекции во время просмотра 4-минутных порнографических видео трёх типов: с изображением гетеросексуального, мужского гомосексуального и женского гомосексуального актов. Эрекция измерялась при помощи плетизмографа — прибора состоящего из силиконовой манжеты, надетой на половой член, и измерителя давления (в мм ртутного столба). Метод получил

название «плетизмография полового члена».

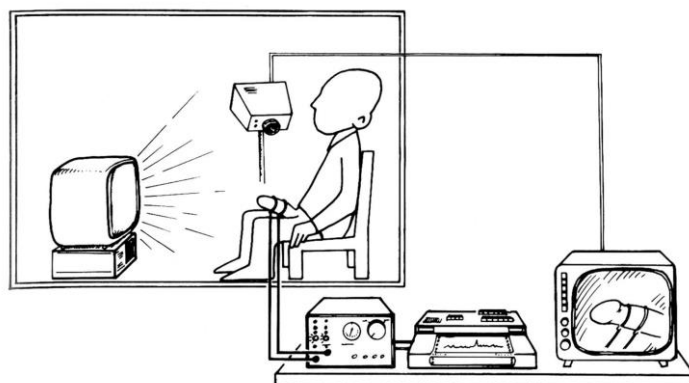

Схематический принцип плетизмографии полового члена.

Источник: R. J. Opsomer, F. X. Wese, and P. J. Van Canghai,

“Visual Sexual Stimulation Plethysmography: Complementary Test to Nocturnal Penile Plethysmography,”

in Urology, vol. 35, no. 6, 1990, pp. 504–507.

Adams и соавторы сообщили, что между группами не было отличий в уровне агрессии. В обеих группах отмечались одинаковые уровни эрекции при просмотре гетеросексуального и женского гомосексуального порнографического видео. При просмотре видео с мужской гомосексуальной порнографией в группе с отрицательным отношением к гомосексуализму явная эрекция наблюдалась у 54% испытуемых и слабая эрекция — ещё у 26% испытуемых, а в группе с положительным отношением к гомосексуализму явная эрекция — у 24% испытуемых, и слабая — ещё у 10% испытуемых (Adams 1996).

Adams и соавторы в качестве одного из объяснений полученных ими результатов обозначили психоаналитическую гипотезу «гомофобии», согласно которой отрицательное отношение к гомосексуализму якобы является следствием подавления скрытого гомосексуального влечения (Adams 1996, стр. 443). Там же Adams и соавторы подчеркнули, что невозможно однозначно утверждать, что наблюдаемая в их исследовании эрекция при про-

смотре гомосексуального порнографического видеоролика говорит о подавляемых гомосексуальных наклонностях и отметили (Adams 1996, стр. 444), что сильное беспокойство, дискомфорт и тревога также могут вызывать эрекцию, что имеет физиологическое объяснение и было продемонстрировано в работах Barlow и коллег (Barlow 1983, 1986). Sharifzadeh (2009) выявил, что просмотр визуальных стимулов, вызывающих беспокойство, усиливает сексуальное возбуждение при просмотре эротических видео у гетеросексуальных мужчин. Wolchik и коллеги, используя такой же метод плетизмографии, выявили, что вызывающие беспокойство видео ускоряли эрекцию у гетеросексуальных испытуемых (Wolchik 1980). При этом Adams и соавторы также подчеркнули, что отрицательное отношение к гомосексуализму не связано с повышенным уровнем агрессии (Adams 1996, стр. 444).

Несмотря на то, что наблюдения Adams и коллег, безусловно, представляют большой научный интерес, интерпретация их результатов как однозначное подтверждение психоаналитической гипотезы критического отношения к гомосексуализму («гомонегативизма») является весьма спекулятивным. В подобной интерпретации есть, по меньшей мере, две фундаментальных проблемы. Первая проблема заключается в спорной адекватности использования плетизмографии для оценки рефлекторных процессов. Метод плетизмографии полового члена был изначально с восторгом воспринят частью американского научного сообщества как метод «позволяющий определить половые предпочтения» и стал активно использоваться в судебной практике: в процессах по обвинению в педофилии, в качестве подтверждения наличия или отсутствия сексуального влечения к детям (Caroll 2006). Однако позже были выявлены кардинальные недостатки этого метода: способность многих обследуемых контролировать собственные реакции путём концентрации (Schouten 1992), высокое количество ложноположительных и

ложноотрицательных результатов (Johnston 1997) и неточность показаний (Janssen 2008).

Плетизмография полового члена была впоследствии названа методом «не имеющим научного обоснования» (Caroll 2006). Интересно, что полное фиаско в качестве «точного» метода определения полового влечения плетизмография потерпела после разбирательства дела об изнасиловании отчимом своей пятилетней приёмной дочери (Caroll 2006). Обвиняемый (впоследствии осуждённый) потребовал снять с себя все обвинения, поскольку тестирование с помощью плетизмографии обнаружило отсутствие эрекции при просмотре картинок с голыми детьми. Обвиняемый провозгласил, что раз плетизмограф подтвердил, что у него нет сексуального влечения к детям, то он не мог быть насильником. Более весомые доказательства обвинения впоследствии нашлись, и с тех пор результаты плетизмографии не принимаются в судах (Caroll 2006). Кроме того, результаты Adams и коллег, если рассматривать их в рамках психоаналитической гипотезы «гомонегативизма», свидетельствуют о наличии якобы латентного гомосексуального влечения у 24% гетеросексуальных испытуемых с низкими показателями «гомонегативизма» — это слишком большое значение для каких-либо выводов в пользу психоаналитической гипотезы. Более того, во всей выборке такое якобы влечение наблюдалось у 41% испытуемых, что ставит под сомнение - если придерживаться психоаналитической гипотезы - и репрезентативность выборки, и корректность селекции испытуемых, и правильность интерпретации.

Вторая проблема заключается в валидации результатов. Для точного выявления значимых эффектов Adams и коллеги должны были сравнить уровни эрекции у гетеросексуальных испытуемых с гомосексуальными

мужчинами. Если бы в группе гомосексуальных мужчин наблюдались схожие результаты — эрекция на все виды порнографических стимулов, как разнополые, так и однополые — это поставило бы под вопрос интерпретацию наблюдаемой в данном опыте эрекции как показателя рефлексорного влечения. Так, продолжая аналогию, это свидетельствовало бы о наличии у гомосексуальных мужчин «рефлексорного гетеросексуального влечения», и т.д.

Следует отметить что заметили в 2006 году Meier и коллеги по поводу медийного эффекта публикации Adams (1996):

«...Отсутствие [репликативных исследований] особенно озадачивает, если учитывать ту степень внимания, которую вызвала статья [Adams и коллег 1996 года]. Мы считаем интересным тот факт, что множество средств массовой информации (журнальные статьи, книги и бесчисленные интернет-сайты) приняли психоаналитическую гипотезу за объяснение гомофобии даже при отсутствии последующих эмпирических подтверждений ... » (Meier 2006, стр. 378).

Исследования Mahaffey и коллег (2005, 2005, 2011)



Аманда Махаффи. Источник: University of Colorado

В 2005 году Mahaffey и коллеги из Университета Колорадо использовали измерение акустического стартового рефлекс моргания для оценки рефлексорного сексуального влечения (Mahaffey 2005a). Согласно Mahaffey и

коллегам, если при просмотре изображений с различной тематикой (включая изображения гомосексуальных пар мужчин и женщин и разнополой пары) наблюдается увеличенный рефлекс, это свидетельствует о негативной подсознательной эмоциональной реакции на визуальный стимул, а уменьшенный рефлекс — о положительной реакции. Mahaffey и коллеги изучили выборку из гетеросексуальных мужчин ($n=87$) и женщин ($n=91$), характер отношения к гомосексуальному поведению у которых был оценен по шкале Gentry (Gentry 1986). Mahaffey и коллеги обнаружили, что сознательное выраженное критическое отношение к гомосексуализму коррелирует с бессознательным отрицательным отношением к гомосексуализму, при этом у мужчин корреляция была выше, чем у женщин. Не было обнаружено корреляции рефлекторного положительного эмоционального восприятия гомосексуальных стимулов с высокими уровнями «гомонегативизма».

В том же году Mahaffey и коллеги опубликовали результаты схожего исследования в выборке из 49 гетеросексуальных мужчин с использованием тех же методов (Mahaffey 2005b). Чем выраженнее было отрицательное отношение к гомосексуализму, тем более негативные эмоции при просмотре гомоэротических изображений наблюдались у респондентов.

В 2011 году Mahaffey и коллеги опубликовали результаты третьего исследования с использованием измерения акустического стартового рефлекса моргания (Mahaffey, 2011). В исследование была включена выборка из 104 гетеросексуальных юношей, которые были разделены на три группы, согласно шкале Gentry (Gentry 1986): с выраженным, нейтральным и слабым негативным отношением. Во всех группах был измерен индивидуальный акустический стартовый рефлекс моргания при просмотре изображений с различной эротической тематикой, включая гомосексуальные. Были произведены измерения через два временных интервала: короткий (немедленная

реакция, показывающая бессознательный ответ) и длинный (отсроченная реакция, после сознательной обработки изображения). Mahaffey и коллеги обнаружили, что в группе с нейтральным отношением к гомосексуализму немедленная реакция была снижена (т.е. выявлен гомосексуальный интерес), а в группе с выраженным негативным отношением к гомосексуализму немедленная реакция была увеличена (отсутствие гомосексуального интереса), но в то же время и отсроченная реакция была увеличена (наличие интереса). Mahaffey и коллеги признали, что полученные результаты являются противоречивыми и недостаточными для того, чтобы сделать какие-либо выводы о причине гомонегативизма (Mahaffey, 2011, стр. 41).

Исследование Steffens (2005)

Исследовательница Steffens из Университета Трир использовала метод компьютерного тестирования на скрытые ассоциации для определения бессознательного отношения испытуемых (Steffens 2005). Тест на скрытые ассоциации (ТСА) основан на парадигме зависимости скорости рефлекторных ассоциаций между когнитивным представлением (суждением) от подсознательных процессов (Greenwald 1998). Суть метода в том, что испытуемый бессознательно создаёт ассоциативные связи со стимулами при помощи тех свойств, которые описывают его подсознательные процессы (эмоции, память и др.). Например, во время этого теста испытуемый должен путём как можно более быстрого нажатия на определенную клавишу (вправо или влево) отнести появляющиеся на экране одно из двух понятий — названия цветов или насекомых — к одному из двух свойств: приятное или неприятное. Испытуемый выполняет это задание в два этапа по инструкции: на первом этапе он должен классифицировать все цветы как приятные, а всех насекомых — как неприятные. На втором этапе происходит инверсия задания: классифицировать все цветы как неприятные, а насекомых — как приятные.

Замедление скорости реакций и высокая частота ошибок покажет бессознательное отрицательное отношение к ассоциации «насекомое-приятное» (Greenwald 1998).



Мелани Стеффенс.

Источник: Friedrich-Schiller-University Jena

Steffens изучила выборку из 32 мужчин и 48 женщин (20% всей выборки указали на свои негетеросексуальные сексуальные предпочтения), у которых сознательное отношение к гомосексуальному поведению было измерено отношение при помощи шкалы, предложенной Хереком (Herek in Greene 1994), а бессознательное — при помощи теста скрытых ассоциаций (Steffens 2005). У всех испытуемых был отмечен очень высокий уровень сознательного положительного отношения к гомосексуализму, однако уровни бессознательного отрицательного отношения были гораздо ниже в группе мужчин. Не было обнаружено отрицательных корреляций между бессознательным и сознательным отношением к гомосексуализму (т.е. худшее сознательное отношение не соответствовало лучшему подсознательному, (Steffens 2005, стр 50). К тому же общее положительное отношение к гомосексуализму коррелировало с гомосексуальной самоидентификацией респондентов (Steffens 2005, стр. 50, 55).

Исследование Meier и коллег (2006)



Брайан Майер. Источник: Gettysberg College

В своём исследовании группа учёных из трёх американских университетов (Meier и коллеги) изучила подсознательные реакции на гомоэротические визуальные стимулы при помощи модификации ТСА (Meier 2006). Meier и коллеги изучили выборку из 44 гетеросексуальных юношей, у которых отношение к гомосексуализму было измерено по шкале Hudson (Hudson, 1988). Испытуемые выполнили два компьютерных теста: в первом, при просмотре ряда изображений эротического характера с разнополой парой и парой гомосексуалистов (чередовались поровну), они должны были оценить изображения по степени привлекательности. Замерялось время, затраченное на оценку каждого изображения. Во втором тесте оценивалось подсознательное отношение к гомосексуализму при помощи оценки скорости и характера реакции во время сортировки изображений эротического гомосексуального характера и нейтральных изображений. Meier и коллеги обнаружили, что испытуемые с выраженным уровнем «гомонегативизма» затрачивали значительно меньшее время на оценку гомосексуального изображения, чем гетеросексуального. По мнению исследователей Майер и коллег, среди людей, испытывающих критическое отношение к гомосексуализму из исследования Adams и коллег (1996), у той части, у которой была отмечена эрекция в ответ на гомосексуальный визуальный стимул, подобная реакция

обусловлена инстинктивной защитой на подсознательном уровне, а не гипотетическим скрытым гомосексуальным влечением (Meier 2006, стр. 378, 389).

Исследование Weinstein и коллег (2012)

В 2012 году группа исследователей из США и Британии опубликовала данные о влиянии родительского воспитания на формирование сексуального интереса: согласно гипотезе Вайнштейн и коллег, отсутствие поддержки со стороны родителей приводит к расхождениям между сознательным и бессознательным сексуальным влечением (Weinstein 2012). Другими словами, Weinstein и коллеги предположили, что взрослые дети, родители которых не способствовали гомосексуальному личностному становлению в их детстве, посредством гипотетической реакции формирования станут гетеросексуалами с выраженным уровнем «гомонегативизма». Weinstein и коллеги исследовали четыре выборки испытуемых: в трёх выборках сознательное негативное отношение к гомосексуализму было измерено при помощи шкалы Wright (Wright 1999), а в одном — при помощи шкалы LaMar (LaMar 1998).



Немма Вайнштейн. Источник: Cardiff University

Бессознательный сексуальный интерес был оценен при помощи модификации ТСА с использованием подпороговых визуальных стимулов — «праймеров». Тест представлял собой следующее: испытуемый должен был

категоризировать появляющиеся на экране изображения различной тематики (гетеросексуальные, гомосексуальные и нейтральные) и слова «гетеросексуал» или «гей» на две категории — «гетеросексуальные» и «гомосексуальные»; всего появлялось 60 заданий, а перед каждым на экране скрытно (на 35 мсек) возникало слово-праймер «Я» или «Другие». Согласно Weinstein и коллегам, если испытуемый быстрее выполнял задания по категоризации гомосексуальных изображений и слов после скрытой команды «Я» и медленнее — по категоризации гетеросексуальных изображений и слов после скрытой команды «Я» - то подсознательный сексуальный интерес таких испытуемых классифицировался как гомосексуальный. В первом исследовании группы из 27 мужчин и 62 женщин (6% идентифицировали себя как индивидов с негетеросексуальным интересом) скрытый гомосексуальный интерес положительно коррелировал с критическим отношением к гомосексуализму и не коррелировал с сознательным гомосексуальным интересом (Weinstein 2012, стр. 820). Во втором исследовании: в группе из 68 мужчин и 114 женщин (10% идентифицировали себя как индивидов с негетеросексуальным интересом) скрытый гомосексуальный интерес не коррелировал ни с критическим отношением к гомосексуализму, ни с сознательным гомосексуальным интересом (Weinstein 2012, стр. 820). В третьем исследовании 35 мужчин и 154 женщин (4% идентифицировали себя как индивидов с негетеросексуальным интересом) скрытый гомосексуальный интерес не коррелировал с критическим отношением к гомосексуализму, но коррелировал с бессознательным критическим отношением к гомосексуализму (Weinstein 2012, стр. 824). В четвертом исследовании 44 мужчин и 140 женщин (количественные данные о направленности сексуального интереса испытуемых не приведены) критическое отношение к гомосексуализму было измерено по шкале LaMar (LaMar 1998). В данном случае сознатель-

ный гомосексуальный интерес положительно коррелировал с гомосексуальным интересом, бессознательный гомосексуальный интерес коррелировал с сознательным гомосексуальным интересом, и в меньшей степени с критическим отношением к гомосексуализму (Weinstein 2012, стр. 827).

Основная проблема в интерпретации результатов Weinstein и коллег в рамках психоаналитической гипотезы «гомонегативизма» заключается в адекватности метода оценки бессознательного сексуального интереса путём использования подсознательного праймера «Я/Другие». Использование скрытых подсознательных стимулов может оказывать влияние на процесс когнитивной обработки стимулов (Schlaghecken 2004; van Gaal 2012). Таким образом метод интерпретации результатов с использованием праймеров, тем более в выборке со значительной долей индивидов с негетеросексуальным интересом является спекулятивным. Weinstein и коллеги не сравнили использованный ими метод с «праймерами» с ТСА без «праймеров». Кроме того, корреляции, обнаруженные авторами, не были постоянными: Weinstein и коллеги предоставили в своей публикации лишь корреляционные коэффициенты и не предоставили непосредственных данных о групповом значении показателей шкалы Wright (1999) и шкалы LaMar (1998). Также не было предоставлено никаких данных о значении по полу или о количестве испытуемых, среди которых наблюдалось расхождение сознательного и бессознательного сексуального интереса.

Исследование Macinnis и Hodson (2012)

В 2012 году канадские исследователи MacInnis и Hodson опубликовали результаты исследования выборки из 152 женщин и 85 мужчин (10% идентифицировали себя как индивидов с негетеросексуальным предпочтением) (MacInnis and Hodson 2012).



Кара МакИннис и Гордон Ходсон. Источник: University of Calgary, Brock University

Сознательное отношение к гомосексуальному поведению было изменено при помощи шкалы Herek (Hudson, 1988). Для оценки бессознательного отношения был использован ТСА (Greenwald 1998; Snowden 2008). В результате анализа MacInnis и Hodson не смогли выявить какой-либо связи между отрицательным отношением к гомосексуализму и скрытыми гомосексуальными наклонностями. Более того, среди женщин скрытые гомосексуальные наклонности коррелировали с положительным отношением к гомосексуализму (у мужчин вообще не было выявлено никаких корреляций). Вдобавок, среди мужчин бессознательное положительное отношение к гомосексуальному поведению коррелировало только с сознательным гомосексуальным интересом. Помимо изучения корреляций, MacInnis и Hodson выполнили всесторонний дополнительный анализ своих результатов: во-первых, они попробовали разделить всех участников таким образом, чтобы сравнить тех, у которых были максимально выраженные скрытые гомосексуальные влечения, с теми, у которых они были минимальными. Интересно отметить, что выполнить подобное сравнение среди мужчин оказалось невозможно, поскольку всего лишь у 4 из 85 участников мужского пола был обнаружен высокий уровень скрытого гомосексуального влечения. Сравнение среди женщин показало тот же результат: те, у которых отмечался высокий уровень скрытого гомосексуального влечения, относились к гомосек-

суалистам менее негативно. На следующем этапе MacInnis и Hodson разделили участников по степени выраженности негативного отношения к гомосексуализму — от максимально отрицательного до максимально положительного. Однако различий в степени скрытого гомосексуального влечения в каждой группе не было обнаружено. Более того, у тех участников, которые идентифицировали себя как гетеросексуалов, но у которых были выявлены высокие уровни скрытого гомосексуального влечения, было отмечено менее негативное отношение к гомосексуализму. MacInnis и Hodson констатировали, что по результатам их исследования психоаналитическая гипотеза “гомонегативизма” не получила подтверждения конкретными данными:

«...Наши результаты в большой степени объясняются эффектом подобия: т. е. людям нравятся похожие на них и не нравятся непохожие ...» (MacInnis and Hodson 2012).

Исследование Lazarević и коллег (2015)



Лилиана Лазаревич. Источник: researchgate.net

В 2015 группа исследователей из Университета Белграда реплицировали результаты MacInnis и Hodson (2012) в выборке из 122 мужчин и 155 женщин (100% индивидов с гетеросексуальным влечением) (Lazarević 2015). Lazarević и коллеги использовали ТСА для оценки бессознательного интереса и адаптированные для сербского языка версии шкал по оценке сознательного отношения к гомосексуальному поведению (Janković 2000; Živanović 2014). Lazarević и коллеги не выявили корреляций между бессознательным положительным отношением и сознательным отрицательным

ни среди мужчин, ни среди женщин. Во всей выборке выраженные уровни сознательного негативного отношения к гомосексуализму коррелировали с бессознательным отрицательным отношением.

Исследование Cheval и коллег (2016, 2016)

В 2016 году группа исследователей из Швейцарии и Франции Cheval и коллеги опубликовали данные по изучению выборки из 38 гетеросексуальных мужчин (Cheval 2016a). Сознательное отношение к гомосексуальному поведению у испытуемых было измерено при помощи «Современной шкалы гомонегативизма» (Morrison 2002). Для измерения бессознательного отношения было использовано два типа компьютерных теста: в первом, при помощи многократного нажатия на клавиши клавиатуры, участники должны были перемещать фигурку человечка на экране настолько быстро, насколько возможно, в заданном направлении (вверх или вниз). В половине случаев у края экрана, к которому испытуемые двигали фигурку, сразу после команды появлялось изображение гомосексуальной пары мужчин эротического характера, в другой половине это было изображение гетеросексуальной пары. Скорость между командой и реакцией с учётом характера изображения измерялась в миллисекундах. Cheval и коллеги предположили, что чем выше была скорость реакции при движении фигурки по направлению к изображению гомосексуалистов, тем более выраженной была импульсивная реакция на гомосексуальный стимул.



Борис Шеваль. Источник: University of Geneva

Во втором тесте испытуемые должны были просмотреть ряд изображений с разнополой парой и парой гомосексуалистов (чередовались поровну) и оценить эти изображения по степени привлекательности. В этом случае измерялось время, затраченное на оценку каждого изображения и участки, на которых задерживался взгляд испытуемых (лицо и тело изображенных на фотографии гомосексуалистов). Cheval и коллеги предположили, что чем более длительным было время оценивания, тем выраженнее было скрытое гомосексуальное влечение испытуемых. Cheval и коллеги обнаружили, что во всей выборке чем сильнее был выражен гомонегативизм испытуемых, тем меньшее время они тратили на осмотр гомосексуальных изображений (Cheval 2016a, стр. 5), а испытуемые с меньшим уровнем «гомонегативизма» тратили меньше времени на рассматривание гомосексуальных изображений и больше — на гетеросексуальные, в то время как испытуемые с большим уровнем «гомонегативизма» тратили одинаковое время на оба типа изображений (Cheval 2016a, стр. 6). Cheval и коллеги предположили, что у «некоторых индивидов с «гомофобией» может отмечаться сексуальный интерес на гомосексуальные стимулы» (Cheval 2016a, стр. 7), допустив оговорку, что «индивиды с выраженной «гомофобией» не обязательно имеют скрытое однополое влечение и даже могут иметь отвращение [к однополному влечению]» (Cheval 2016a, стр. 2, 7).

Выводы Cheval и коллег подверглись критике со стороны исследователей, изучающих половое поведение, по нескольким причинам. Во-первых, выборка в исследовании Cheval и коллег была небольшой ($n=38$) и ограничивалась молодыми студентами, тестируемыми в условиях лаборатории. Во-вторых, авторы не учли фактор стрессового воздействия, которое может влиять на импульсивные реакции в описанных условиях. В исследовании не были измерены уровни стресса и раздражения, при том, что отмечено, что просмотр гомосексуальных стимулов вызывает такие реакции (Parrot 2005). В-третьих, вопрос о том, связана ли длительность просмотра (в миллисекундах) гомосексуальных стимулов с физиологическими компонентами сексуального влечения (например, учащение сердцебиения и дыхания, эрекция), и отражает ли она вообще характер сексуального интереса — остаётся весьма спорным. Длительность визуального просмотра в некоторой степени зависит от сознательного контроля и может отражать совершенно другие, не связанные с гипотетическим гомосексуальным интересом процессы.

Учитывая данные проблемы, спустя некоторое время после выхода первой публикации, Cheval и коллеги провели второе исследование в той же выборке испытуемых⁵², но на этот раз в качестве метода оценки скрытого сексуального интереса было проведено измерение вегетативной зрачковой реакции на визуальные эротические стимулы (Cheval 2016b). В качестве метода оценки критического отношения к гомосексуализму использовался опросник «Современная шкала гомонегативизма» (Cheval 2016b, стр. 1540). В тесте испытуемые должны были оценить 25 изображений по степени того, насколько они приятны или неприятны — 10 изображений гетеросексуаль-

⁵²Двое испытуемых впоследствии исключены из-за трудностей с прибором, измеряющим зрачковую реакцию

ного эротического характера, 10 — гомосексуального характера и 5 изображений с нейтральным, не эротическим содержанием. Мидриаз при просмотре изображений расценивался как показатель интереса. Cheval и коллеги обнаружили следующее: (1) зрачковая реакция на гетеросексуальные изображения была значительно выражена, чем на гомосексуальные изображения у всех испытуемых вне зависимости от выраженности гомонегативизма (Cheval 2016b, стр. 1542); (2) не было различий в зрачковой реакции на гомосексуальные изображения между испытуемыми с максимальным и минимальным уровнями гомонегативизма (Cheval 2016b, стр. 1542); (3) у испытуемых с максимальным уровнем гомонегативизма зрачковая реакция на любые изображения вообще была менее выражена, чем у испытуемых с минимальным уровнем гомонегативизма (Cheval 2016b, стр. 1542).

Основными выводами Cheval и коллег было то, что результаты, указанные в первой публикации (Cheval 2016a), не подтверждают психоаналитическую гипотезу (Cheval 2016b, стр. 1542), что измерение зрачковой реакции является хорошим тестом для определения характера сексуального влечения, и что, в некоторых случаях, критическое отношение к гомосексуализму может отражать не гипотетический скрытый гомосексуальный интерес, а озабоченность по поводу сексуальности вообще (Cheval 2016b, стр. 1543).

Исследование Roberts (2016)



Лесли Робертс. Источник: University of Saskatchewan

В 2016 году Leslie Leanne Roberts защитила диссертацию на степень доктора философии в области психологии (Ph.D. in Psychology) на тему «Исследование роли эмоций, физиологического сексуального возбуждения и эго-защиты в гомонегативизме у мужчин» (Roberts 2016). В исследовании Roberts была проверена гипотеза реакции формирования при помощи того метода, который использовался в самой первой описанной здесь публикации — плетизмографии полового члена. Дизайн исследования был похож на дизайн исследования Adams и соавторов (1996), однако включал более обширный набор оценочных инструментов и более развернутые статистические подсчёты: в выборке из 37 гетеросексуальных мужчин были оценены уровни критического отношения к гомосексуализму при помощи шкал Herek (1988), Gentry (1986) и Morrison (2002); также были оценены эмоциональный компонент, эго-защитные реакции и другие аффективные параметры (Roberts 2016, стр. 90–94). Эрекция измерялась во время просмотра видео трёх типов: порнографический ролик с мужчиной и женщиной, порнографический ролик с мужчинами-гомосексуалистами и нейтральный ролик, не содержащий эротических стимулов (съёмки природного ландшафта). Опыты показали отсутствие каких-либо корреляций между выраженностью критического отношения к гомосексуализму и эректильной реакцией на любые типы видеостимулов. Roberts отметила:

«...В общем, у всех участников исследования отмечен типичный гетеросексуальный характер эректильной реакции, т.е. значительно более выраженное возбуждение при просмотре видео с мужчиной и женщиной вне зависимости от их гомонегативных показателей ...» (Roberts 2016, стр. 104, 106).

Совокупные результаты

Ниже в таблице приведены совокупные данные описанных ранее исследований. Для оценки гипотетической связи скрытого влечения и

уровня гомонегативизма использовались следующие методы: плетизмография (Adams 1996; Roberts 2016), тест на скрытые ассоциации (Steffens 2005; MacInnis 2012; Lazarevic 2015), скорость стартового рефлекса моргания (Mahaffey 2005a, 2005b, 2011), скорость категоризации визуальных изображений (Meier 2016), зрачковая реакция в ответ на визуальные стимулы (Cheval 2016a, 2016b) и модификация теста скрытых ассоциаций с подсознательным праймером (Weinstein 2012).

Источник	Выборка, количество мужчин♂ и женщин♀	Пропорция гетеросексуальных индивидов, %	Метод оценки гипотетического скрытого гомосексуального интереса	Метод оценки степени критического отношения к однополой активности	Могут ли результаты свидетельствовать в пользу психоаналитической гипотезы?
<u>Adams 1996</u>	64♂	100	Плетизмография	Hudson 1980	Да, условно
<u>Mahaffey 2005a</u>	87♂91♀	100	Акустический стартовый рефлекс моргания	Gentry 1986	Нет
<u>Mahaffey 2005b</u>	49♂	100			Нет
<u>Mahaffey 2011</u>	104♂	100			Противоречивые результаты
<u>Steffens 2005</u>	32♂48♀	80	ТСА	Herek 1994	Нет
<u>Meier 2006</u>	44♂	100	Скорость выполнения задания и длительность просмотра	Hudson 1988	Нет

			изображений		
<u>Weinstein</u> 2012	27♂62♀	94	ТСА с использованием скрытых праймеров	Wright 1999	Да, условно
	68♂114♀	90			Нет
	35♂154♀	94			Противоречивые результаты
	44♂140♀	не указано		LaMar 1998	Противоречивые результаты
<u>MacInnis</u> и <u>Hodson</u> 2013	85♂152♀	90	ТСА	Herek 1988	Нет
<u>Lazarevic</u> 2015	122♂155♀	100	ТСА	Jankovic 2000, Živanovic 2014	Нет
<u>Cheval</u> 2016a	38♂	100	Скорость выполнения задания и длительность просмотра изображений	Morrison 2002	Противоречивые результаты
<u>Cheval</u> 2016b	36♂	100	Зрачковая реакция	Morrison 2002	Нет
<u>Roberts</u> 2016	37♂	100	Плетизмография	Herek 1988, Morrison	Нет

				2002	
--	--	--	--	------	--

Только в исследовании Adams и соавт. (1996) и частично Weinstein и соавт. (2012) были получены данные, которые можно интерпретировать в поддержку психоаналитической гипотезы гомонегативизма, однако следует отметить наличие ряда обозначенных выше существенных недостатков в методах, используемых в двух данных публикациях для изучения подавляемого сексуального интереса. В остальных исследованиях психоаналитическая гипотеза гомонегативизма не подтвердилась.

Психоаналитическая гипотеза критического отношения гетеросексуальных индивидов к гомосексуальному поведению имеет ряд фундаментальных недостатков. Согласно результатам исследования американской организации «Pew Research Center» (Kohut 2013), критическое отношение к гомосексуализму самого разного спектра наблюдается у более чем 90% населения некоторых азиатских и африканских государств и у 20–60% населения в некоторых других регионах. Такая распространённость свидетельствует либо о том, что подобное критическое отношение никак не связано с однополым влечением, либо о том, что у более чем 90% населения азиатских и африканских государств имеется гомосексуальное влечение. С биологической точки зрения гипотетическая стратегия «подавления бессознательных желаний за счёт демонстрации отрицательного отношения к таким желаниям» является неэффективной и бессмысленной: у организма нет необходимости обманывать самого себя в наличии каких-либо желаний. Создание внутренних ложных убеждений (подавление каких-либо желаний) не несёт никаких полезных функций (Kuzban 2011). На уровне системы сознательное/бессознательное ощущение, например, чувства голода, сексуального влечения, страха и др. всегда распознаётся и осознаётся человеческим со-

знанием как таковое, вне зависимости от того демонстрирует ли человек подобные ощущения или нет — человеческое мышление имеет модальный характер (Marczyk 2016).

Библиографические источники

1. Adams H.E., et al. Is Homophobia Associated With Homosexual Arousal? // *Journal of Abnormal Psychology*. 1996. 105 (3),440-445.
2. Barlow D. H. Causes of sexual dysfunction: The role of anxiety and cognitive interference // *Journal of Consulting and Clinical Psychology*.1986. 54, 140-148.
3. Barlow D. H., et al. Anxiety increases sexual arousal // *Journal of Abnormal Psychology*. 1983.92, 49-54.
4. Byrne D. An Overview (and Underview) of Research and Theory within the Attraction Paradigm // *Journal of Social and Personal Relationships*. 1997. 14(3), 417-431.
5. Byrne D. *The Attraction Paradigm*. New York: Academic Press, 1971. 474 p.
6. Carroll R.T. Penile plethysmograph [Электронный ресурс]// *Skeptic's Dictionary*. March 1, 2006, updated 21.10.2015.URL: <http://www.skepdic.com/penilep.html>.(дата обращения: 25.03.2018).
7. Cheval B., et al. Homophobia Is Related to a Low Interest in Sexuality in General: An Analysis of Pupillometric Evoked Responses // *The Journal of Sexual Medicine*. 2016b. 13(10),1539-1545.
8. Cheval B., et al. Homophobia: An Impulsive Attraction to the Same Sex? Evidence From Eye-Tracking Data in a Picture-Viewing // *The Journal of Sexual Medicine*. 2016a.13(5),825-834.
9. de Kuiper E. The Freudian Construction of Sexuality: The Gay Foundations of Heterosexuality and Straight Homophobia // *Journal of Homosexuality*. 1993. 24, 137-144.
10. Faulkner J., et al. Evolved disease-avoidance mechanisms and contemporary xenophobic attitudes // *Group Processes and Intergroup Behavior*. 2004.7,

333-353.

11. Ferenczi S. The nosology of male homosexuality (homoerotism) (original work published 1914) // In: E. Jones (Trans.). *Sex in psychoanalysis*. New York: Basic Books, 1956. 296-318.
12. Freud S. Three essays on the theory of sexuality (original work published 1905)// In: J. Strachey (Ed. and Trans.). *The standard edition of the complete psychological works of Sigmund Freud*. London: Hogarth Press, 1961. 125-172.
13. Gentry G.S. Development of scales measuring social distance toward male and female homosexuals // *Journal of Homosexuality*. 1986.13, 75-82.
14. Greenwald A. G., et al. Measuring individual differences in implicit cognition: The Implicit Association Test // *Journal of Personality and Social Psychology*. 1998. 74(6), 1464-1480.
15. Herek G.M. Assessing heterosexuals' attitudes toward lesbians and gay men: A review of empirical research with the ATLG scale // In : B. Greene & G. M. Herek (Eds.). *Lesbian and gay psychology: Theory, research, and clinical applications. Psychological perspectives on lesbian and gay issues*. Vol. 1 (pp. 206-228). Thousand Oaks: Sage, 1994.
16. Herek G.M. Can functions be measured? A new perspective on the functional approach to attitudes and females // *Social Psychology Quarterly*. 1987. 50, 285-303.
17. Herek G.M. Heterosexuals' attitudes toward lesbians and gay men: Correlates and gender differences // *Journal of Sex Research*. 1988. 25, 451-477.
18. Hudson W.W., et al. A strategy for the measurement of homophobia // *Journal of Homosexuality*. 1988, 5, 356-371.
19. Janković D. Konotativni aspekt značenja: utvrđivanje latentnih dimezija [Connotative aspects of meaning: establishing the latent dimensions] // *Psihologija*. 2000. 33(1-2), 199-221.
20. Janssen E., et al. Factors that Influence Sexual Arousal in Men: A Focus Group Study // *Archives of Sex Behavior*. 2008. 37, 252-265.
21. Johnston F.A., et al. A cognitive approach to validation of the fixated-regressed typology of child molesters // *Journal of Clinical Psychology*.

1997.53(4),361-368.

22. Kohut A., et al. The Global Divide on Homosexuality [Электронный ресурс] // Pew Global Attitudes Project. 04.06.2013, updated 27.05.2014. URL: <http://www.pewglobal.org/files/2014/05/Pew-Global-Attitudes-Homosexuality-Report-REVISED-MAY-27-2014.pdf> (дата обращения: 25.03.2018).
23. Kuzban R. Two problems with “self-deception”: No “self” and no “deception” // Behavioral and Brain Sciences. 2011. 34(1),32-33.
24. La Guardia J. G., et al. Within-person variation in security of attachment: A self-determination theory perspective on attachment, need fulfillment, and well-being // Journal of Personality and Social Psychology. 2000. 79, 367-384.
25. LaMar L.A., et al. Sex differences in attitudes toward gay men and lesbians: A multi-dimensional perspective // Journal of Sex Research. 1998, 35, 189-196.
26. Lazarevic L.B., et al. Prospects of implicit measures in assessment of defensive function of explicit homophobia in heterosexuals // Psihologija. 2015. 48(1), 79-95.
27. Mahaffey A. L., et al. In search of the defensive function of sexual prejudice: Exploring antigay bias through shorter and longer lead startle eye blink // Journal of Applied Social Psychology. 2011. 41, 27-44 .
28. Mahaffey A.L., et al. Sex differences in affective responses to homoerotic stimuli: Evidence for an unconscious bias among heterosexual men, but not heterosexual women // Archives of Sexual Behavior. 2005a. 34(5), 537-545.
29. Mahaffey A.L., et al. Using Startle Eye Blink to Measure the Affective Component of Antigay Bias // Basic and Applied Social Psychology. 2005b. 27(1), 37-45.
30. Marczyk J. Homophobia Isn't Repressed Homosexuality [Электронный ресурс]// Psychology Today. 2016. URL: <https://www.psychologytoday.com/us/blog/pop-psych/201608/homophobia-isnt-repressed-homosexuality> (дата обращения: 25.03.2018).
31. McInnis C.C., et al. Is Homophobia Associated with an Implicit Same-Sex

- Attraction? // *Journal of Sex Research*. 2013. 0(0), 1-9.
32. Meier B.P., et al. A secret attraction or defensive loathing? Homophobia, defense, and implicit cognition // *Journal of Research in Personality*. 2006. 40,377-394.
 33. Morrison M.A., et al. Development and validation of a scale measuring modern prejudice toward gay men and lesbian women // *Journal of Homosexuality*. 2002.43,15-37.
 34. Park J.H., et al. Evolved disease-avoidance processes and contemporary anti-social behavior: Prejudicial attitudes and avoidance of people with physical disabilities // *Journal of Nonverbal Behavior*. 2003. 27,65- 87.
 35. Parrott D.J., et al. Effects of sexual prejudice and anger on physical aggression toward gay and heterosexual men // *Psychology of Men and Masculinity*.2005. 6(1), 3-17.
 36. Paulhus, D. L. Measurement and control of response bias. In: J. P. Robinson, P. R. Shaver, & L. S. Wrightsman (Eds.). *Measures of personality and social psychological attitudes* (pp. 17–59). New York: Academic Press, 1991
 37. Roberts L. L. (2016) Doctoral dissertation. An investigation into the role of emotions, physiological sexual arousal, and ego-defensiveness in men's homonegativity. Department of Psychology, University of Saskatchewan. Saskatoon. <https://ecommons.usask.ca/bitstream/handle/10388/7449/ROBERTS-DISSERTATION-2016.pdf?sequence=1>
 38. Roccas S., et al. Effects of intergroup similarity on intergroup relations // *European Journal of Social Psychology*. 1993. 23, 581-595.
 39. Schaller M., et al. The behavioral immune system: Its evolution and social psychological implications. In: Forgas JP, Haselton MG, von Hippel W, eds. *Evolution and the social mind: Evolutionary psychology and social cognition*. New York: Psychology Press, 2007. Pp. 293-307.
 40. Schlaghecken F., et al. Subliminal stimuli can bias 'free' choices between response alternatives // *Psychonomic Bulletin & Review*. 2004.11, 463-468.
 41. Schouten P.G., et al. Validity of phallometric measures with sex offenders: comments on the Quinsey, Laws, and Hall debate // *Journal of Consulting and Clinical Psychology*. 1992. 60(5),812-814.

42. Sharifzadeh, Bita (2009). Doctoral thesis, Concordia University. The impact of anxiety on subjective and physiological sexual arousal. <https://spectrum.library.concordia.ca/976567/>
43. Snowden R.J., et al. Implicit and explicit measurements of sexual preference in gay and heterosexual men: A comparison of priming techniques and the implicit association task // *Archives of Sexual Behavior*. 2008. 37, 558-565.
44. Steffens M.C. Implicit and Explicit Attitudes Towards Lesbians and Gay Men // *Journal of Homosexuality*. 2005. 49(2), 39-66.
45. van Gaal S., et al. The role of consciousness in cognitive control and decision making // *Front Hum Neurosci*. 2012. 6,121.
46. Weinstein N., et al. Parental Autonomy Support and Discrepancies Between Implicit and Explicit Sexual Identities: Dynamics of Self-Acceptance and Defense // *Journal of Personality and Social Psychology*. 2012. 102(4),815-832.
47. West DJ. *Gay Life, Straight Work*. Paradise Press; 2012. <http://www.paradisepress.org.uk/book/gay-life-straight-work>
48. West DJ. *Homosexuality re-examined*. Minneapolis: University of Minnesota Press; 1977.
49. Wolchik, S. A., Beggs, V. E., Wincze, J. P., Sakheim, D. K., Barlow, D. H., & Mavissakalian, M. (1980). The effect of emotional arousal on subsequent sexual arousal in men. *Journal of Abnormal Psychology*, 89, 595-598.
50. Wood P. The Campaign to Discredit Regnerus and the Assault on Peer Review // *Academic Questions*. 2013. 26(2),171-181.
51. Wright L.W., et al. Development and validation of the Homophobia Scale // *Journal of Psychopathology and Behavioral Assessment*. 1999. 21, 337-347.
52. Živanović M., et al. Konstrukcija i empirijska provera testa homofobije. [Development and empirical validation of the Homophobia scale] // *Primenjena psihologija*. 2014. 7(4), 581-598.

Связаны ли гомосексуальное влечение и педофилия (половое влечение к детям)?

Ключевые выводы

Гомосексуальное влечение и педофилия являются пересекающимися категориями, основанными на вариациях гомосексуального влечения по возрасту объекта влечения. (1) Движение по снижению и отмене юридического возраста согласия (на совершение сексуальной активности) зародилось как неотъемлемая часть гомосексуального движения, а организации, преследующие целью отмену возраста согласия и депатологизацию влечения к детям, создавались и возглавлялись гомосексуалистами. (2) В научной среде вопрос снижения возраста согласия и депатологизации сексуального влечения к детям во многих случаях лоббируется в рамках «ЛГБТ+»-движения. (3) Среди значительной доли мужчин-гомосексуалистов отмечаются возрастные предпочтения с уклоном по отношению к юношам и мальчикам. (4) Гомосексуальный половой контакт в детском возрасте повышает риск последующего формирования гомосексуального влечения. (5) Соотношение количества случаев гомосексуального растления детей взрослыми к количеству случаев гетеросексуального растления многократно превышает соотношение индивидов с гомосексуальным влечением к индивидам с гетеросексуальным влечением.

Введение

Прежде чем рассмотреть вопрос связи гомосексуального влечения и педофильского влечения в деталях, стоит обозначить несколько моментов, вносящих ясность в обсуждение. Некоторые активисты «ЛГБТ+»-движения, когда дискуссия касается данного вопроса, подвергают данный факт ожесточённой критике, применяя демагогический приём соломенного чучела — подмену тезиса. Этот приём подразумевает следующее: искажение аргумента своего оппонента и замена его другим аргументом, похожим, но более слабым или абсурдным. Спорщик затем опровергает этот искажённый аргу-

мент, создавая при этом видимость того, что был опровергнут первоначальный аргумент, а не созданный им самим. Другими словами, активисты «ЛГБТ+»-движения создают «чучело» — суть обсуждения проблемы связи гомосексуального влечения и педофилии они пытаются максимально абсолютизировать: «разве каждый гомосексуалист является растлителем детей?!».

Другим приёмом по уходу от дискуссии со стороны «ЛГБТ+»-движения является строгая цензура — любые попытки простого изучения связей между гомосексуализмом и педофилией часто «закрикиваются» насмешками и обвинениями в «дискриминации» и «ненависти» без какой-либо аргументированной критики не только со стороны активистов в популярных СМИ, но даже со стороны научного сообщества.

Как уже было указано в резюме, касательно связи между гомосексуальным влечением и педофилией мы последовательно приведем следующие аргументы: (1) Движение по снижению и отмене юридического возраста на совершение сексуальной активности зародилось как неотъемлемая часть гомосексуального движения, а организации, преследующие целью отмену возраста согласия⁵³ и депатологизацию влечения к детям, создавались и возглавлялись гомосексуалистами. (2) В научной среде вопрос снижения возраста согласия и депатологизации сексуального влечения к детям во многих случаях лоббируется в рамках гомосексуального движения. (3) Среди мужчин гомосексуалистов отмечаются возрастные предпочтения с уклоном по отношению к юношам и мальчикам. (4) Гомосексуальный половой контакт в детском возрасте повышает риски последующего формирования го-

⁵³возраст, по достижении которого индивид считается способным принять решение вступить в половой контакт без юридических последствий для партнёра

мосексуального влечения. (5) Соотношение случаев гомосексуального растления детей взрослыми⁵⁴ к гетеросексуальному растлению многократно превышает соотношение индивидов с гомосексуальным влечением к индивидам с гетеросексуальным влечением.

Аргумент первый: история

Движение по снижению и отмене юридического возраста на совершение сексуальной активности зародилось как неотъемлемая часть гомосексуального движения. Вычленение движения педофилов из «ЛГБТ+»-движения — явление относительно новое, случившееся в конце 1980-х начале 1990-х годов (Abrams 1994; Gibson 2013, стр. 141). В предыдущие периоды движение по «нормализации» гомосексуальных отношений не было ограничено возрастными рамками: требования по снижению или отмене возраста сексуального согласия⁵⁵ сопутствовали требованиям по нормализации гомосексуализма. В гей-журналах 70-х годов рекламировались секс-куклы мальчиков, а неофициальной эмблемой крупнейшего журнала для гомосексуалистов «Advocate» был мальчик в недвусмысленной позе (Reisman 2002).

⁵⁴ другого способа осуществить подсчёт распространённости педофильских контактов не имеется

⁵⁵ возраст, по достижении которого индивид считается способным принять решение вступить в половой контакт без юридических последствий для партнёра



This playful character by the artist Toby was *The Advocate's* unofficial mascot during its early years.



Британская педофильская организация «Pedophile Information Exchange (PIE)», лоббирующая снижение возраста согласия до 4 лет, была основана в 1974 году. Почти все её члены были членами организаций гомосексуалистов «Scottish Homosexual Rights Group» и «Campaign for Homosexual Equality», а первым председателем «PIE» стал гомосексуалист-активист Майкл Хенсон (Doward 2014). Одним из основателей «PIE» был Лео Адамсон — гомосексуалист и активист «ЛГБТ+»-движения, член организации «Gay Youth» (Gover 2014). Другая британская педофильская организация — «Paedophile Action for Liberation (PAL)» — была основана гомосексуалистами из организации «South London Gay Liberation Front» (O'Carroll 1980, Chapter 11). Бельгийская организация «Dokumentatieidients Pedofilie» была основана и управляется гомосексуалистами (Santiago 2004).

Действующая в США организация гомосексуальных педофилов под названием «North-American Man/Boy Lovers Association (NAMBLA, Северо-Американская Ассоциация Поклонников Любви Мальчика и Мужчины)» на своём сайте в Интернет относит себя к «ЛГБТ+»-движению и заявляет, что сотрудничает с гомосексуальным движением в Америке в борьбе за сексу-

альные свободы. Организация проводит конференции и встречи, издаёт несколько журналов, печатает флаеры.

История зарождения «NAMBLA» связана с полицейским рейдом в один из частных домов в пригороде Бостона, случившемся в 1977 году. В доме было арестовано 24 мужчины, которым были предъявлены обвинения в более чем 100 случаях гомосексуальной связи с мальчиками в возрасте от 8 до 15 лет: окружной прокурор Гарретт Бирн выявил, что мужчины заманивали детей в дом, используя видеоигры и наркотики, затем вступали с ними в гомосексуальную половую связь, фотографируя процесс. Арест и последующий судебный процесс вызвал ажиотаж в СМИ (Denizet-Lewis 2001; O'Carroll 1980). Гомосексуальное движение Бостона посчитало действия полиции и властей дискриминацией гомосексуалистов, поскольку формально акт насилия отсутствовал, так как мальчики вступали в половой контакт с мужчинами по согласию (Canfield 1978). Они основали организацию под названием «Boston-Boise Committee», которая занималась финансовой помощью подследственным и распространяла печатную информацию в их поддержку. Впоследствии прокурор Гарретт Бирн проиграл выборы, частично в результате деятельности «Boston-Boise Committee», а новый прокурор заявил, что ни один мужчина не должен подвергаться преследованию за секс с несовершеннолетним, если он произошёл без насилия, и все обвинения с подследственных были сняты (O'Carroll 1980, Chapter 13, Ref. 12). В декабре 1978 года члены «Boston-Boise Committee» провели встречу, названную «Любовь между мужчиной и мальчиком и возраст согласия», на которой было принято решение о создании «NAMBLA».

THE GAY COMMUNITY FIGHTS BACK

Gay people have not been silent. They demonstrated at City Hall, the Library, and the Office of the D.A. The Boston/Boise Committee was formed to coordinate the attack on the witchhunt. It links the present seige with a similar one in Boise, Idaho, years ago. Over 100 individual men and women, gay and straight, are Boston/Boise members. Many groups endorse the committee: Homophile Community Health Service, Dignity, Metropolitan Community Church, the Libertarian Party, Civil Liberties Union, and others. Boston/Boise fosters TV, Radio and Press coverage of the truth in these cases. It has published media guidelines for such cases. It stopped the vicious hotline by threatening court action. It acts as an ongoing watchdog on police and media. It established a study group on reform of sex laws. It sponsors the involvement of the National Jury Project to poll public opinion and assist jury selection. It fosters the discussion of the moral and legal issues involved in sexuality among gay men and adolescent boys.

OUR DEMANDS—

- 1. End the growing witchhunt against gay people in Boston.**
- 2. Retract media lies and assure fair media coverage.**
- 3. Establish the facts in the cases and protect the rights of the boys and men.**
- 4. Work for fair and open trials.**
- 5. Investigate the origins, links and timing of these indictments.**

ACT NOW!

—ATTEND meetings and give money and time.
 —SPREAD the word.
 —MONITOR media and police — write letters, make calls.
 —JOIN US IN FUTURE DEMONSTRATIONS

BOSTON / BOISE COMMITTEE
 Box 277 Astor Station Boston 02123

Листовки «Boston-Boise Committee»

Бельгийская организация педофилов «Groupe d'Étude sur la Pédophilie» была основана в 1979 гомосексуалистом Филиппом Карпентье и другими членами организации гомосексуалистов «Infor Homosexualité»; в 1982 году название организации была изменено на «Centre de Recherche et d'Information sur l'Enfance et la Sexualité (CRIES)» (CRIES 1986, «Qui sommes-nous?»). CRIES издавала журнал «L'Espoir» и получала финансирование из организации ЮНИСЕФ (CRIES 1986, «Six ans d'existence»).

В конце 1986 года разразился скандал: полиция обнаружила, что активист CRIES по имени Мишель Фелю тайно использовал офис руководителя бель-

гийского отделения ЮНИСЕФ для съёмок детской порнографии, а наиболее «мягкие / soft» снимки даже публиковались в журнале «L'Espoir». Было обнаружено, что «CRIES фактически покрывает международную сеть педофилов, которая затрагивает не менее 18 стран». В январе 1987 года из материалов CRIES изъято более 4000 фотографий и кассет со съёмками порнографии, в которых участвуют сотни детей. Изображения снимаются, и снимаются не только в помещениях ЮНИСЕФ, но и в частных квартирах в Антверпене и Брюсселе. Карпентье и Фелю получили тюремный срок за организацию преступной сети (Van de Moortel 2000).

Крупнейший международный альянс организаций «ЛГБТ+»-движения — «International Lesbian & Gay Association (ILGA)» — получающий миллионы от различных спонсирующих организаций, включая ООН, был основан шотландским гомосексуалистом по имени Иэн Кэмпбелл Данн. Данна называют одним из самых значительных персонажей «ЛГБТ+»-движения, британская «BBC» выпустила документальный фильм про деятельность Данна под названием «Glad To Be Gay?». Однако в связи с этим разразился скандал, поскольку организации людей, пострадавших от сексуального насилия к детям, были возмущены тем, что в фильме «BBC» не было сказано ни слова о том, что Данн также входит в число основателей педофильской организации «PIE», был гомосексуальным педофилом и выступал за снижение возраста согласия (Horne 2015). Данн регулярно публиковался в журнале для педофилов «Minor Problems», издаваемом «PIE», и держал копии журнала в своём книжном магазине (Tate 1990).

В марте 1984 года шотландская газета «Sunday Mail» написала, что Данн «позволяет использовать его квартиру в качестве основного контактного адреса для педофилов Великобритании и всей Европы», публикация вызвала скандал и официальное полицейское расследование (Scotland 1984; Tate 1990).



Фотокопия статьи «Sunday Mail», март 1984

Данн подал в суд на «Sunday Mail» за клевету. Но журналисты «Sunday Mail» указали, что контактный адрес Данна появился в последнем издании в рубрике о встречах в «Minor Problems», к тому же журналисты также представили тайную аудиозапись, где Данн говорит, что его самому юному партнёру было 14 лет, к тому же полиция провела обыск в его книжном магазине и изъяла все экземпляры журнала «Minor Problems», более того, во время расследования Данн заявил, что не знаком с редактором «Minor Problems», однако выяснилось, что он соврал. Данн отозвал свой иск, более того, он сам получил один год тюремного заключения за пособничество сексуальному насилию над детьми (Tate 1990) На похоронах Данна в 1998 году один из присутствующих заявил, что Данн изнасиловал его, когда ему было 15 лет (Hein 1998).

Известные активисты «ЛГБТ+»-движения неоднократно высказывались, что гомосексуальные отношения не должны быть ограничены возрастными рамками, а включают также и сексуальные отношения между детьми

и между детьми и взрослыми, а общественно-политическая повестка педофилов рассматривалась как часть т.н. «гомосексуального освобождения»⁵⁶.

Так, педофильские организации сразу вошли в состав международного альянса «International Lesbian & Gay Association (ILGA)» (Haggerty 2000, стр. 628). Организации гомосексуалистов регулярно предоставляли свои информационные возможности для активистов-педофилов, (например, «Philadelphia's Gay and Lesbian Community Center» см. Baldwin 2002, стр. 271), а также выступали на конференциях педофильских организаций. Известный лидер и активист гомосексуального движения Дон Килхефнер из организации Лос-Анджелеса выступил на конференции «NAMBLA» с речью «Значение любви между мальчиком и мужчиной в гомосексуальном обществе» (Baldwin 2002, стр. 271). Известные лидеры гомосексуального движения, такие как Аллен Гинзберг, Гейл Рубин, Ларри Крамер, Пэт Калифия, Джейн Рул, Майкл Кирнс и Мишель Фуко, писали в поддержку «NAMBLA» или отношений между мальчиками и мужчинами (Radow 1994; Ginsberg 1994; Califia 1994).

Активист филиала «NAMBLA» в Южной Африке Кевин Бишоп (открытый гомосексуалист и педофил, в возрасте 6 лет был изнасилован взрослым мужчиной) в одном из интервью заявил: «поскреби любого гомосексуалиста — увидишь педофила» (Johnson 1997).

Американский журналист, активист «NAMBLA» Билл Андриетт начал как активист в редакции журналов для гомосексуалистов (University of Texas). Другой американский активист «NAMBLA» Дэвид Торстед начинал с того, что был председателем Нью-Йоркского отделения организации гомосексуалистов под названием «New York's Gay Activists Alliance»

⁵⁶англ. «gay liberation movement»

(OurStories 1991).

Впоследствии Торстед стал видным деятелем педофильского движения. В одном из своих выступлений на встрече организации мексиканских гомосексуалистов «Semana Cultural Lesbica» 26.06.1998 Торстед заявил, что:

«...педерастия — это главный способ выражения гомосексуализма в современной культуре...» (Thorstad 1998).



Торстед (на снимке слева) на демонстрации «ЛГБТ+»-движения

Активист «ЛГБТ+»-движения Карл Мейвс в интервью журналу «Advocate» в выпуске 5/5/1992 на странице 85 заявил, что если бы он и его «соратники» не прошли «посвящение» в гомосексуализм в детском возрасте, то они бы не «наслаждались впоследствии прелестями своей ориентации».

Активист «ЛГБТ+»-движения Питер Тэтчелл, которого называют «видным борцом за равноправие» сказал в интервью газете «The Guardian»:

«...Положительный аспект сексуальных отношений взрослого и ребёнка не является чуждым для западной культуры. Несколько моих друзей — гомосексуалистов и гетеросексуалов — имели сексуальный опыт со взрослыми в возрасте от 9 до 13 лет. Никто из них не чувствовал себя изнасилованным... Настало время признать, что не всегда секс взрослых и детей является нежелательным и вредным ... » (Hitchens 2010).

Tatchell on sex with children

ROS Coward (Why Dares To Speak says nothing useful, June 23) thinks it is "shocking" that Gay Men's Press has published a book, Dares To Speak, which challenges the assumption that all sex involving children and adults is abusive. I think it is courageous.

The distinguished psychologists and anthropologists cited in this book deserve to be heard. Offering a rational, informed perspective on sexual relations between younger and older people, they document examples of societies where consenting inter-generational sex is considered normal, beneficial and enjoyable by old and young alike.

Prof Gilbert Herdt points to the Sambia tribe of Papua New Guinea, where all young boys have sex with older warriors as part of their initiation into manhood. Far from being harmed, Prof Herdt says the boys grow up to be happy, well-adjusted husbands and fathers.

The positive nature of some child-adult sexual relationships is not confined to non-

Western cultures. Several of my friends — gay and straight, male and female — had sex with adults from the ages of nine to 13. None feel they were abused. All say it was their conscious choice and gave them great joy.

While it may be impossible to condone paedophilia, it is time society acknowledged the truth that not all sex involving children is unwanted, abusive and harmful.

Peter Tatchell.
Rockingham Street,
London SE1.

Family values

IN the past, Conservatives have been very vocal in stating that children need fathers. Now Cecil Parkinson is chairman of the Conservative Party. What will the party think of a father who never sees his child (Wheel's World, June 25)?

David Baxter.
22 Balmoral Close,
Billericay, Essex CM11 2LL.

Фотокопия интервью П. Тэтчелла

Писательница и активистка гомосексуального движения Паула Мартинак в интервью ресурсу «PlanetOut» рассказала:

«... Прошлым летом я посетила чтения организованные гомосексуальным движением, на которых один из участников зачитал длинное стихотворение о мужчине, которого возбуждает хорошенький мальчик. Мужчина ночью проник в спальню мальчика, когда он спал, и развратил его... большая часть аудитории бурно аплодировала поэту ... » (Martinac Paula, "Do We Condone Pedophilia", PlanetOut.com, February 27, 2002).

В интервью газете «Washington Blade» Мартинак заявила:

«... Некоторые гомосексуалисты считают, что взрослый, который имеет однополюе отношения с несовершеннолетним, в определенной степени помогает ребёнку, помогая ему или ей осознать свою ориентацию.... межпоколенческий интим рассматривается как важный аспект гомосексуалистической культуры, история которого восходит к «греческой любви» древних времен. Это романтизированное видение сексуальных отношений между взрослыми и детьми было одним из основных лейтмотивов произведений гомосексуалистической литературы, а также фильмов ... » (Martinac Paula, "Mixed Messages on Pedophilia Need to be Clarified, Unified", Washington Blade, March 15, 2002).

Пэт Калифия — транссексуалист (ранее известна как гомосексуальная женщина, радикальная феминистка, прошла процедуру пластического изменения вторичных половых признаков из женских в мужские) и известный американский активист «абсолютной сексуальной свободы» также выступает за «освобождение детей от сексуальных ограничений»; в своих эссе «The Age of Consent: The Great Kiddy-Porn Panic of '77» и «The Aftermath of the Great Kiddy-Porn Panic of '77» Калифия уделяет внимание важности отмены возраста согласия и поддерживает «NAMBLA» (Sefton in «Contemporary Women's Issues» December 01, 1996). В журнале «Reason» известный активист гомосексуального движения, журналист Джонатан Рауш опубликовал статью, в которой, помимо аффирмативного отношения к педофилии, в частности, он выступил за употребление термина «adult-child sex»⁵⁷ в отношении случаев растления детей взрослыми (Rauch 1999). Американский активист, которого называют «основателем гей-движения» — Гарри Хэй, основавший первые организации гомосексуалистов («Общество Маттачине» и «Радикальные Феи»), активно поддерживал «NAMBLA». Хэй также занимался оккультизмом и был связан с антихристианским орденом сатаниста Алистера Кроули — О.Т.О., ритуалы которого включают гомосексуализм (Timmons 1990).

⁵⁷В переводе на русский язык «секс взрослых и детей»



*Активисты «ЛГБТ+»-движения Джон Борнсайд, Дэвид Торстад, Гарри Хэй.
Дэвид Торстад был также лидером движения гомосексуальных педофилов.
Источник: Timmons 1990.*

В 1994 году члены «NAMBLA» приняли участие в демонстрации гомосексуального движения в честь стоунволльских беспорядков (Bronski 2002).

Известный американский поэт и писатель Аллен Гинзберг, открыто воспевавший в своём творчестве свой гомосексуальный образ жизни, затрагивал в своём творчестве и педерастические мотивы, а также высказывался в поддержку «NAMBLA» (Frontain 1984, стр. 157).

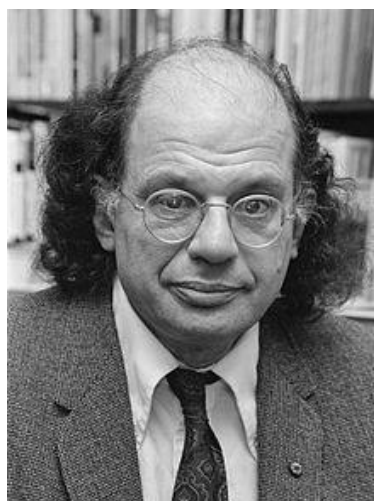

*Аллен Гинзберг.
Источник: Dutch National Archives*

В программу организаций «ЛГБТ+»-движения помимо требований о поддержке гомосексуалистов входили требования по снижению возраста сексуального согласия. Упомянутый выше международный альянс

«International Lesbian & Gay Association (ILGA)» в ходе своей конференции в Барселоне в 1980 году, на которой были представлены и педофильские организации, например немецкая «DSAP», британская «Fallen Angels» и французская «Groupe de Recherche pour une Enfance Differente», принял резолюции, в которых говорилось о том, что «взаимовыгодные отношения между взрослыми и детьми вполне возможны» и «дети в настоящее время имеют ограниченные права для определения собственного курса жизни; движение освобождения («gay liberation») должно быть направлено на изменение отношений между взрослыми и детьми, чтобы предоставить детям больше возможностей, хотя в ходе дискуссий не было достигнуто согласия — полностью отменить возраст согласия или снизить его (IGA Newsletter 1980, стр. 7, 8).

На следующей конференции «ILGA» в 1981 году в итальянском Торре-Пелличе была принята резолюция, призывающая гомосексуалистов выражать солидарность педофилам, поскольку «обе группы страдают от обязательной гетеросексуальной нормативности», а «успешная гомо-эмансипация должна включить и педо-эмансипацию», а также требование отменить законы о возрасте согласия (COC, Discussion paper to Torino, 1981, стр. 11).



Транспарант «North American Man Boy Love Association» во время демонстрации гомосексуалистов

О том, какие нравы царят в гомосексуальном сообществе рассказывает

Мойра Грейланд, родившаяся в семье, где мать была лесбиянкой, а отец гомосексуалистом:

«Фактические убеждения моих родителей заключались в следующем: каждый человек по своей природе гомосексуален, но гетеросексистский уклад общества отключает их от этого и поэтому ограничивает. Ранний секс пробуждает в людях желание заниматься сексом со всеми, и это поможет им стать «самими собой», устранил гомофобию и приведёт к наступлению утопии. Это также разрушит ненавистную ядерную семью с её патернализмом, сексизмом, эйджизмом (да, педофилам это важно) и всеми другими «измами». Если достаточное количество детей будет сексуализировано в раннем возрасте, гомосексуализм внезапно станет «нормальным» и общепринятым, а старомодные представления о верности исчезнут. Поскольку секс является естественной и неотъемлемой частью любых отношений, барьеры между людьми исчезнут и наступит утопия, в то время как «гетеросексуальную культуру» ждёт участь динозавров. Как говорила моя мать, «детям вбивают в голову, что они не хотят секса»... (Faust 2015; Flood 2014)

Британская организация «Campaign For Homosexual Equality (СНЕ)» регулярно предоставляла площадку активистам-педофилам, педофильский журнал «Minor Problems» издавался совместно организациями «СНЕ» и «PIE». «СНЕ» регулярно выступала в поддержку «PIE». Один из председателей «PIE» — Кейт Хоуз (Keith Hose) — принял участие в 1975 году в ежегодной конференции «СНЕ», где выступил с пламенной речью в поддержку педофилии; британская газета «The Guardian» посчитала эту речь заслуживающей публикации в одном из выпусков (Parkin 1975).

На конференции «СНЕ» в 1977 году была принята резолюция, осуждающая «нападки прессы на [педофильскую организацию] «PIE» (Bindel 2015). Другой председатель «PIE» — Томас О'Кэрролл (Thomas O'Carroll) — был активным членом и куратором комитета по интересам гомосексуалистов в британской правозащитной организации «Liberty» (Bindel 2015). О'Кэрролл стал одним из первых, кто публично признался в сексуальном вле-

чений к детям, вызвав аплодисменты и крики поддержки на собрании гомосексуалистов (O'Carroll 1980, стр. 208).

В 1977 году О'Кэрролл выступил с докладом на конференции «Liberty», в котором обосновал необходимость легализации педофилии (Gilligan 2014a, 2014b). О'Кэрролл рассказывал, что в начале его деятельности информация о педофильских сообществах распространялась исключительно в гомосексуальных кругах, среди читателей журналов и газет для гомосексуалистов (Ashford 2016, стр. 116–117). В 1978 году на ежегодной встрече «Liberty» было выпущено аналогичное заявление в поддержку не просто «PIE», а вообще всех педофилов (Doward 2014; Idier 2013). «СНЕ» также включило в свою официальную повестку требование о снижении возраста согласия (Waites 2005).

Child-lovers win fight for role in Gay Lib

Mr Keith Hose, a paedophile — one who is sexually attracted to children — persuaded the conference of the Campaign for Homosexual Equality yesterday to censure its conference committee for relegating paedophilia to a minor rôle in the conference business.

Mr Hose told the conference, which ended at Sheffield last night, that he himself had enjoyed "a deep relationship" with two boys aged 11 when he was a sixth-former at school. He is a member of the Paedophile Information Exchange (PIE), which is campaigning for the legal and social acceptance of paedophilia.

A PIE leaflet states: "We want to dispel the myths connected with paedophilia, and show that most paedophiles desire gentle, loving, and mutually pleasurable relationships. We believe it is inhumane to children to outlaw their sexuality and we support moves to lower the age of consent."

The successful resolution proposed by Mr Hose pointed out that paedophilia was an important subject because "There are many gay paedophiles, in and out of CHE, yet their needs and feelings are ignored in frequent attempts to dissociate them from the gay movement."

As an example of this, Mr Hose quoted from a leaflet by Tyneside CHE group which was handed out at open-air meetings in Sheffield during the conference. The leaflet said that one fallacy about homosexuals was that they were "corrupters of children, from whom they gain sexual satisfaction."

The fact was, the leaflets added, that homosexuals, like heterosexuals, needed sexually fulfilling relationships with other mature people. "Seducers of children," it pointed out, "are more often heterosexual than homosexual."

Mr Hose interpreted this as an attempt to "put down" paedophiles. It implied that seduction was always immoral and that the adult always did it.

Between 80 and 100 homosexuals attended a meeting on paedophilia during the conference, he said. Some were paedophiles; some were keen to learn about the subject. Many recognised that childhood sexuality was a reality and was shown to be so in the Kinsey report.

The resolution proposed by Mr Hose also pointed out that paedophilia was an issue often used to attack gay people —

An awareness and acceptance of the sexuality of children was an essential part of the liberation of the young homosexual, the resolution added, and was therefore essential to the success of the Young Gays campaign being run by CHE.

PIE, an organisation formed last year, is opposed to the rape of anyone and disapproves of physical assaults. But it wants to see removed from the Statute Book what it claims are unjust laws which define as assaults "mutual and loving relationships" between adults and children.

Earlier, a long resolution calling for more help to be given to young gays was rejected, not because the conference was opposed in principle to such help but because it was felt that not everyone would agree with every proposal in the resolution.

Mr Trevor Locke, a leading supporter of the resolution, promptly resigned from CHE, and a colleague accused those at the conference of being "smug hyperites."

knife edge

ED BARDEN

strong centre pawn backed by a pair of ranging bishops, scored in 34 moves as he broke through to win material.

Another shock in round 8 was Webb's win against Grandmaster Sax, who gave up a knight for an insufficient attack and had to resign when his own king came under fire. Finally, Horner, considered at the start as an easy point for the other players, demolished the European Junior Champion, Nunn, to make it a great night for outsiders.

International leader board:
Adorjan (Hungary) 51-14,
Miles (England) 5-2, Sax (Hungary) and Timman (Holland) 41-21, Webb (England) 4-4.

*The Guardian, 26th August 1975:
Child-lovers win fight for role in Gay Lib*

В 1983 году, когда разразился ряд скандалов с педофильской организацией «PIE», в газете «Capital Gay» «CHE» выступило с призывом бойкотировать учреждения, которые не хотят работать с «PIE» (Castella 2014).

Friday September 30th 1983 Capital Gay

CHE steps up support for PIE

The Campaign for Homosexual Equality has taken two further steps to show its support for paedophiles.

It has stopped using the British Monomark postal address service, and is urging other gay organisations to

follow suit. This is because British Monomark withdrew facilities for *minor Problems*, a political magazine for paedophiles.

And CHE is writing to the Midland Bank protesting against their decision to close PIE's bank account following press calls for PIE to be banned.

These decisions were taken by CHE's Executive Committee meeting on Saturday, the first meeting after CHE's recent elections. The committee elected a new National Chair of the organisation. He is former Treasurer David Green. The new Treasurer is CHE stalwart Nick Billingham.

Фотокопия обращения «CHE», «Capital Gay», 30.09.1983

Нидерландская организация гомосексуалистов «Cultuur en

Ontspanningscentrum (COC)» выпустила публичное заявление:

«...Движение по освобождению педофилии (liberation of pedophilia) следует рассматривать как задачу гомосексуального движения... и возраст согласия должен быть отменён... признавая близость между гомосексуализмом и педофилией, «COC» облегчает то, что гомосексуальные взрослые становятся более чувствительными к эротическим желаниям молодых людей одного с ними пола, тем самым мы расширяем гей-идентичность ... » (Cameron 1985).

В 1972 году в Чикаго была проведена международная конференция национальных организаций гомосексуалистов под названием «National Coalition of Gay Organizations Convention», на этой конференции была принята повестка гомосексуального движения, названная условно «Gay Rights Platform». «Gay Rights Platform» был впоследствии переиздан Питером Тетчеллом и распространялся организацией «Gay Pride London». Платформа включала ряд требований, предназначенных для выполнения на федеральном уровне и на уровне штата. Требования на уровне штата включали следующее:

... 7. Отмена всех законов, регулирующих возраст сексуального согласия; 8. Отмена всех законодательных положений, ограничивающих пол или число лиц, вступающих в брак, и расширение правовой выгоды для всех лиц, которые сожительствуют независимо от пола или численности ... (York 1999).

Дэвид Торстед, входивший в состав комиссии «National Coalition of Gay Organizations Convention» от «NAMBLA» заявил по этому поводу:

«...Конечная цель движения за свободу геев — это достижение сексуальной свободы для всех, а не равные права для «лесбиянок и гомосексуалистов», это свобода сексуального выражения для молодежи и детей ... » (Rueda 1982, стр. 201).

В 1982 году организация гомосексуалистов под названием «Homophilics Institute» проголосовала за общемировое снижение возраста согласия до момента наступления первой менструации у девочки и первой эякуляции у мальчика (McIntyre 1997).

В 1985 году на втором международном конгрессе молодых гомосексуалистов в Дублине была принята декларация, в которой, в частности, говорилось: «Как молодые люди мы должны быть свободны в выборе собственной идентичности и образа жизни. Мы выступаем против возраста согласия и всех законов, которые ограничивают сексуальную активность, потому что эти законы ограничивают нашу сексуальную свободу и лишают нас права выбирать, с кем вести сексуальную активность (Second International Gay Youth Congress Statement November 1985).

Дистанцирование гомосексуального движения от педофильского активизма началось в 80-х годах, в настоящее время активисты «ЛГБТ+»-движения крайне неохотно затрагивают тему о зарождении педофильских организаций в рамках гомосексуального движения (Paternotte 2014).

После череды скандалов, связанных с педофильскими организациями в 1970-х и 1980-х годах, активисты «ЛГБТ+»-движения Кирк и Мэдсен разработали чёткий план действий гомосексуальных групп, подробно изложенный в книге «After the Ball: How America Will Conquer Its Fear and Hatred of Gays in the 90's»:

«...В кампании за симпатию общественности геи должны быть выставлены нуждающимися в защите жертвами, чтобы заставить натуралов чувствовать себя неловко и сочувствовать их угнетённому статусу. Для продвижения в СМИ имиджа «гея-жертвы» должны использоваться образы, уменьшающие у широкой общественности чувство угрозы и повышающие вероятность виктимизации геев. С практической точки зрения это означает, что развязные усачи в коже, трансвеститы и мужеподобные лесбиянки не будут появляться в гомосексуальных рекламных роликах и публичных выступлениях. Конвенциональные образы благовидной молодёжи, пожилых людей и привлекательных женщин будут занимать приоритетное место, не говоря о родителях и гетеросексуальных друзьях геев. Необходимо отметить, что группы, находящиеся в самых удалённых пределах приемлемости, такие как NAMBLA, вообще не должны участвовать в такой кампании: потенциальные растлители детей никогда не будут выглядеть как жертвы ... » (Kirk 1989, стр. 183–184).

Согласно новой стратегии общественной интеграции, педофильские организации постепенно перестали допускаться к демонстрациям и шествиям гомосексуалистов. Когда в 1986 «NAMBLA» не допустили к гей-параду в Лос-Анджелесе, Гарри Хэй протестовал и даже надел на себя плакат с надписью: «NAMBLA идёт со мной»⁵⁸ (Timmons 1990).



*Гарри Хэй марширует с лозунгом
в поддержку педофильского движения.*

На конференции «ILGA» в Афинах в 1989 году группа активистов предложила изменить тактику организации в 1990-х годах и прекратить поддержку педофильских организаций по стратегическим причинам (ILGA 1989, стр. 41). Тем не менее, на конференции «ILGA» в Стокгольме в 1990 году первым пунктом в резолюции следовало: ««ILGA» поддерживает право каждого индивида вне зависимости от возраста исследовать и развивать свою сексуальность», хотя в резолюцию уже была включена оговорка

⁵⁸Англ.: NAMBLA walks with me

о том, что «каждый ребёнок имеет право на защиту от сексуальной эксплуатации и вовлечения в порнографию» (ILGA 1990, стр. 38 - 40).

В конечном итоге аргумент политической эффективности и необходимость стратегического подхода оказались решающими. Британский активист Питер Ашман, один из основателей «ILGA», который был идеологом и стратегом продвижения повестки гомосексуального движения через призму защиты «прав», понял, что официальная поддержка педофильских групп будет ограничивать возможности «ILGA» на международном институциональном уровне, может поставить под угрозу отношения «ILGA» со специализированными агентствами ООН, такими как ВОЗ, и нанести ущерб авторитету «ILGA» перед государствами-членами ООН, существовал также риск того, что члены «ILGA» покинут организацию, чтобы создать новую, которая бы получила финансирование и поддержку (Ashman Peter, ILGA and Paedophilia — the NAMBLA debate, March 1994).

В 1993 году «ILGA» получила консультативный статус в Экономическом и Общественном совете при ООН. Практически одновременно с этим разразился скандал — общественные активисты и политики стали выражать возмущение тем, что в состав «ILGA» входят и продвигают свою повестку педофильские организации (Gibson 2013, стр. 141). Республиканские сенаторы заблокировали перечисление запланированных президентом Клинтон 119 миллионов долларов «ILGA» до тех пор, пока Клинтон не предоставит убедительных доказательств, что «ILGA» не продвигает педофильскую повестку (Abrams 1994). Как следствие, во время конференции «ILGA» в Нью-Йорке в 1994 году педофильские организации: «NAMBLA», «Martijn» и «Project Truth/Free» были исключены из состава «ILGA», и была принята резолюция, осуждающая педофилию (Paternotte 2014). Следует отметить, что испанская организация гомосексуалистов «Catalan FAGC» и

представитель «СОО» Мария Пронк осудили подобное решение, организация «Institut Lambda» вышла из «ILGA» (Paternotte 2014). Однако в сентябре 1994 года разразился новый скандал: в результате продолжающегося расследования со стороны ООН под нажимом американского Сената выяснилось, что в составе немецкой организации «Verein für sexuelle Gleichberechtigung (VSG)»⁵⁹ была педофильская подгруппа, проводившая свои мероприятия под эгидой организации; в результате, после ноты сенаторов-республиканцев в ООН, «ILGA» была лишена консультативного статуса до декабря 2006 года (Paternotte 2014).

Аргумент второй: учёные-лоббисты

В научной среде вопрос снижения возраста согласия и депатологизации сексуального влечения к детям во многих случаях лоббируется гомосексуалистами и активистами «ЛГБТ+»-движения. За последние десятилетия в рамках научных кругов, ассоциированных с «ЛГБТ+»-движением, было опубликовано множество научных статей с критической оценкой пагубности сексуальных контактов детей со взрослыми, которые, как было отмечено в журнале «Journal of Homosexuality», «... представляют собой аспект жизни геев и лесбиянок ...» (Graupner 1999).

Некоторые видные представители гомосексуального движения в научной среде Нидерландов рассматривали возможность половых контактов взрослых с детьми как одну их сторон т.н. «сексуального освобождения». Фритс Бернард — учёный и психолог из Нидерландов, открытый гомосексуалист и автор исследования о педофилии (Bernard 1985) был основателем

⁵⁹входила в «ILGA»

«Nederlandse Vereniging voor Seksuele Hervorming⁶⁰» — организации, выступающей за отмену института семьи и брака и легализацию всех видов половых практик по согласию, включая гомосексуализм, педофилию, зоофилию, инцест и др. (NVSH в списке литературы).

Другой голландец, политик и открытый гомосексуалист Эдвард Бронгерсма, стал известен тем, что в бытность членом голландского сената он активно выступал за снижение возраста согласия; в возрасте 39 лет Бронгерсма был арестован за половую связь с 17-летним юношей (Trouw 1998). Кроме того, Бронгерсма занимался созданием научной базы для своих идей, активно печатался в специализированных изданиях для гомосексуалистов, а также издал двухтомный труд под названием «Loving boys /Мальчилюбие».

Примечательно, что Бронгерсма считал, что педофилия — это вообще явление сугубо гомосексуальное, и к тому же только мужское (Brongersma 1990). Последние утверждения доктора Бронгерсма в определённой мере опровергаются профессором Бет Келли из Университета Де Поля (США), активистка «ЛГБТ+»-движения и феминизма, которая опубликовала автобиографическую статью под названием «О любви женщин и девочек или все лесбиянки делают это», в которой положительно описала собственный опыт полового контакта в возрасте 11 лет со своей 50-летней родственницей (Kelly 1979). По заявлениям проф. Келли, во время контакта она «... ощущала себя одновременно и девочкой и женщиной ...»; публикация вошла в «золотой фонд» педофильских организаций (IPCE).

⁶⁰Нидерландское общество сексуальных реформ

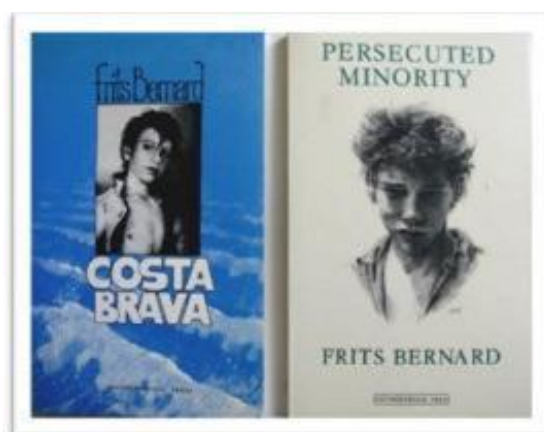

Обложки книг Э. Бронгерсма

С 2003 года в США действует научная организация, объединяющая специалистов в области сексологии и психологии, под названием «B4U-Act»⁶¹, которая ставит перед собой цели: «... искоренение общественных заблуждений и предрассудков и декриминализация влечения взрослых к детям ...» (Reisman 2011). Как заявляет о себе «B4U-Act», в ней состоят профессионалы из разных стран, которые ведут «просветительскую» работу в форме исследований, проведения симпозиумов и конференций, публикации научных статей. Данная организация считает, что термин «педофил» имеет негативный, оскорбительный и стигматизирующий оттенок, поэтому внедряет политически корректный эвфемизм «взрослые, испытывающие влечение к несовершеннолетним»⁶² (Rossomando 2011; Reisman 2011).

Заслуженный профессор психиатрии Университета Калифорнии Ричард Грин является одним из сторонников гомосексуального движения, приложившим значительные усилия для решения Американской Психиатрической Ассоциации по исключению гомосексуализма из списка отклонений в 1973 году (Green 2002). Грин обладает значительным авторитетом в

⁶¹название – это игра слов от англ. «before you act», в переводе «прежде чем действовать»

⁶²англ. «minor-attracted adults (MAA)» или «minor-attracted persons» (MAP)

научном мире: в 1971 году он стал учреждающим редактором научного журнала «The Archives of Sexual Behavior», в 1975 году Грин также был одним из основателей «The International Academy of Sex Research» (Reiss 2006). В 2002 году в специальном выпуске «The Archives of Sexual Behavior» Грин подверг сомнению аргументированность отнесения педофилии к психическим отклонениям (Green 2002).

В 1981 году группа исследователей во главе с доктором Брайаном Тэйлором издала работу под названием «Perspectives on Paedophilia», в которой о проблеме педофилии рассказывалось в том же ключе и с использованием тех же самых примеров и аргументов, в каком десять лет назад преподносилась проблема гомосексуализма, рассказывалось о стигме педофилов, о предубеждениях против них, о том, что к их пристрастиям относились с пониманием в других культурах, шаг к подобному следовало бы сделать и в нашей культуре и др. (Taylor 1981). Одним из соавторов книги был ирландский психиатр Моррис Фрэйзер, выявленный впоследствии как гомосексуальный растлитель детей (BBC News 2016; Greenslade 2016).

С 1987 по 1995 года в Нидерландах издавался научный журнал под названием «Paidika (The Journal of Paedophilia)», в котором публиковались работы по дестигматизации и депатологизации педофилии: среди его редакторского состава был авторитетный исследователь профессор психологии Университета Сан-Франциско, Джон Пол де Чекко, который также входил в редакторский состав журнала «Journal of Homosexuality» (Satinover 1996), член организации «Gay Activists Alliance», представитель коалиции гомосексуальных студентов при факультете во время учёбы (Guthmann 2017), основатель центра «Center for Homosexual Education, Evaluation and Research (CHEER)» при Университете Сан-Франциско в 1975 году (Guide to the John Paul De Cecco Papers, Online Archive of California)

В 1981 году доктор Тео Зандфорт, сопредседатель исследовательской программы отдела «the Department of Gay and Lesbian Studies» в Университете Утрехта опубликовал результаты опроса 25 мальчиков в возрасте от 10 до 16 лет, которые в настоящее время участвовали в сексуальных отношениях со взрослыми мужчинами (!) (Sandfort 1982). Согласно Зандфорту, «... практически для всех мальчиков ... сам сексуальный контакт имел положительное значение ...» (Sandfort 1982, стр 85). В 1987 году Зандфорт опубликовал исторический обзор педофильско-гомосексуального движения в Нидерландах, одним из заключений которого было то, что нормализация педофилии лишь дополнит и усилит «ЛГБТ+»-движение, он приветствовал заключение лидирующей нидерландской организации гомосексуалистов «Cultural and Recreational Center» о том, что «... легализация педофилии является задачей гомосексуального движения ...» (Sandfort 1987).

В 1990 году произошло другое значительное событие в процессе депатологизации сексуального влечения к детям: был опубликован специальный выпуск (из двух частей) научного журнала «Journal on Homosexuality» под названием «Male Intergenerational Intimacy: Historical, Socio-Psychological, and Legal Perspectives»⁶³, преподнёсший проблему педофилии в положительном, аффирмативном свете (Journal of Homosexuality 1990). Этот выпуск был позже переиздан отдельной книгой под редакцией Тео Зандфорта и Эдварда Бронгерсма (Male Intergenerational Intimacy 1991). В предисловии к книге авторитетный немецкий психотерапевт Гунтер Шмидт осудил дискриминацию и преследование педофилов и описал:

«...успешные педофильские отношения, которые помогают и поощряют ребёнка, хотя ребёнок часто соглашается на секс, лишь стремясь к ком-

⁶³В переводе: «Межпоколенческие интимные связи между мужчинами: исторические, социопсихологические и легальные перспективы»

форту и привязанности. Такие дети часто эмоционально ограничены, глубоко одиноки, социально изолированы, в любви со взрослыми они ищут как бы убежище ... » (Schmidt 1990).

Среди публикаций выпуска есть статья, озаглавленная «The Main Thing is Being Wanted: Some Case Studies on Adult Sexual Experiences with Children»⁶⁴ (Li 1990). В данной статье рассказывается о педерастах, которые делятся своими потребностями найти ребёнка, который удовлетворит их желание самоутверждения и потерянной молодости. Один из мужчин оправдывает свою деятельность поиском любви и жалуется, что:

«...хотя на протяжении многих лет у меня были физические отношения с, вероятно, я не знаю, может быть, сотней или более мальчиков, я могу припомнить только четыре или пять истинных отношений за это время ... » (Li 1990).

В выпуске также содержится вводная статья, в которой осуждаются «анти-педофильские» взгляды общества. Авторы жалуются на трудность изучения взаимоотношений между женщиной и мальчиком «объективным путём», и они надеются, что социальные науки будут применять более широкий подход, который может привести к пониманию «разнообразия и возможных преимуществ близости между поколениями»⁶⁵ (Sandfort 1990). Также в выпуске содержится статья Роберта Баузермана, который жалуется, что объективное исследование невозможно в социальном климате, который осуждает сексуальные отношения между женщиной и мальчиком, Баузерман осуждает взгляды, которые обозначает всех мальчиков как «жертв» и всех взрослых педерастов как «растлителей» (Bauserman 1990).

В 1998 году Роберт Баузерман в соавторстве с двумя другими авторами

⁶⁴англ.: «Главное – это быть желанным: некоторые случаи сексуального опыта взрослых с детьми»

⁶⁵англ.: «intergenerational intimacy», современный эвфемизм для обозначения половой связи взрослых и детей

опубликовал в официальном журнале Американской Психологической Ассоциации «Psychological Bulletin» работу под названием «A Meta-analytic Examination of Assumed Properties of Child Sexual Abuse Using College Samples» (Rind 1998). В статье оспариваются мнения о том, что сексуальный опыт в детском возрасте несёт долгосрочные последствия для психики. Согласно авторам, сексуальный контакт между взрослыми и детьми не только менее вреден, чем считается, но даже может быть позитивным для «желающих» детей; также авторы предложили прекратить использовать дискриминирующие определения наподобие «растление детей», «развращение детей», «жертвы», а вместо них использовать нейтральные термины типа «межпоколенческий секс/ adult-child sex» (Rind 1998).

В 1999 году в журнале «Journal of Homosexuality» выходит ведущая статья Харриса Миркина (Harris Mirkin 1936–2013) под названием «The Pattern of Sexual Politics: Feminism, Homosexuality and Pedophilia» (Mirkin 1999). Миркин, используя теорию социального конструктивизма, утверждает, что концепция растления детей — это «культурное и классовое творение», которое может и должно быть изменено.

Миркин сравнивает борьбу за легализацию педофилии с борьбой феминисток, гомосексуалистов и даже за гражданские права негров. Миркин видит долгожданный сдвиг в борьбе, который происходит в два этапа. На первом этапе противники педофилии контролировали дебаты на тему педофилии, настаивая на том, что проблема даже не подлежит обсуждению — они обращаются к психологическим и нравственным категориям, чтобы прекратить все обсуждения.

Но на втором этапе, пишет Миркин, дискуссия должна сместиться к таким вопросам, как «право» детей на секс и получение удовольствия от секса. Когда этот сдвиг парадигмы будет достигнут, проблема переместится от

нравственной к политической арене и, следовательно, станет открытой для дебатов и уступок. Например, вместо того, чтобы осуждать сексуальное растление детей, законодатели будут вынуждены спорить о том, когда и при каких условиях секс взрослых и детей допустим. Когда эти вопросы станут «обсуждаемыми», это будет всего лишь вопросом времени, когда публика начнет рассматривать педофилию всего лишь как другую сексуальную ориентацию.

Статья Миркина вызвала глубокую озабоченность и критику со стороны профессиональных объединений врачей «National Association for Research and Therapy of Homosexuality (NARTH)» и «Family Research Council», впоследствии Американская Психиатрическая Ассоциация в разъяснительном письме была вынуждена заявить, что не разделяет взгляды авторов статьи (Mirkin 1999; Fowler 1999).

В том же 1999 году в «Journal of Homosexuality» вышла статья Гельмута Граупнера (Helmut Graupner) «Love Versus Abuse: Crossgenerational Sexual Relations of Minors: A Gay Rights Issue?», в которой он утверждает:

«... Отношения мужчины/мальчика и женщины/девочки без сомнения являются гомосексуальными отношениями и они представляют собой аспект жизни геев и лесбиянок ... » (Graupner 1999).

Исходя из вышеуказанного, Граупнер считает, что гомосексуальные отношения между взрослыми и детьми от 14 лет являются вопросом «прав гомосексуалистов».

В 2002 году издательство Университета Миннесоты напечатало книгу под названием «Вред для несовершеннолетних: опасности защиты детей от секса» под авторством Джудит Левайн (Levine 2002). Автор книги Левайн, основательница агрессивной феминистской группировки «No More Nice Girls» и апологет отмены института брака, рассказывает, что педофилия не

является патологическим феноменом и винит законодательство в том, что оно криминализирует людей, предпочитающих секс с детьми (Stacy R. Pro-Pedophile Sources in 'Harmful to Minors'. The Washington Times, 23 апреля 2003).

В 2005 году группа исследователей, выступающих с позиций «ЛГБТ+»-движения, опубликовала сборник статей под названием «Same-Sex Desire and Love in Greco-Roman Antiquity and in the Classical Tradition of the West»⁶⁶, в котором педофилия рассматривалась с позиций того, что сексуальные отношения взрослых и детей не чужды западной культуре, и что педерастия сыграла важнейшую роль в становлении и развитии западной цивилизации (Verstraete 2005). В одной из статей, которая называется «Pederasty: An Integration of Cross-Cultural, Cross-Species, and Empirical Data»⁶⁷ описанный выше профессор Брюс Ринд аргументирует естественность педофилии с позиций эволюции и биологии. Согласно посылам, изложенным в главе, совокупление со взрослыми мужчинами «может быть полезным» для мальчиков и носить «воспитательный характер» (Rind in Verstraete 2005; Masterson 2008, стр. 495).

Виднейшее научно-исследовательское учреждение США — Школа ментального здоровья при Университете Гарварда — в июле 2010 года выпустило информационное письмо, в котором утверждается:

« Педофилия — это разновидность сексуальной ориентации... мы достигли однозначного консенсуса по этому поводу» (Harvard Mental School 2010).

В 2011 году упомянутая выше организация «B4U-Act» провела конференцию в городе Балтимор, посвященную готовящемуся к выходу пятому

⁶⁶англ.: «Однополое влечение и любовь в греко-римской античности и в классической западной традиции »

⁶⁷англ.: «Педофилия: анализ межкультурных, межвидовых и эмпирических данных»

изданию Классификации психических болезней⁶⁸ Американской Психиатрической Ассоциации, на которой вновь призвали к введению эвфемизмов «Minor-Attracted Person» и подвели итогу прогрессу, который был отмечен в процессе депатологизации педофилии (Reisman 2011).

В изменении отношения со стороны Американской Психиатрической Ассоциации к сексуальному влечению к детям прослеживается некоторая схожесть с отношением к сексуальному влечению к собственному полу. В первых изданиях «DSM» (DSM 1952, код OOC-x63; 1968, код §5,302.2) педофилия была перечислена в категории сексуальных отклонений. В третьем издании «DSM» понятие сексуальных отклонений было заменено эвфемизмом «парафилии», к числу которых была отнесена и педофилия, к которой был применён более описательный подход (DSM 1980, код 302.20). Спустя семь лет в пересмотренной версии «DSM-III» к педофилии применили ещё более узкие диагностические критерии — сексуальное влечение лиц старше 16 лет к лицам 13 лет и младше — и добавили важный субъективный компонент: индивид должен испытывать значительный стресс от своих влечений, для того чтобы он считался заслуживающим психиатрического лечения (DSM 1987).

Интересно, что знаменательное решение Американской Психиатрической Ассоциации в декабре 1973 года, которое активистами «ЛГБТ+»-движения считается датой депатологизации гомосексуального влечения, на самом деле не привело сразу к исключению однополого влечения из «DSM-II»: непосредственно после решения были внесены поправки в «DSM-II», гомосексуализм был исключен из списка нарушений, а вместо него был введен диагноз «нарушение сексуальной ориентации», подразумевавший наличие у индивида субъективного компонента: неприятных переживаний и стресса от собственного сексуального влечения (Drescher 2015). В третье издание «DSM» (1980) однополое влечение вновь вернули под названием «эго-дисто-

⁶⁸Diagnostic And Statistical Manual Of Mental Disorders (DSM)

нический гомосексуализм» — лишь такое гомосексуальное влечение, которое сопровождается субъективным компонентом, считалось патологией. Спустя семь лет, из пересмотренной версии «DSM-III» полностью удалили любое упоминание гомосексуализма.

В четвёртом издании «DSM» диагностический критерий педофилии ещё более уточнили: педофилия считалась «парафилией» только при наличии субъективно переживаемого стресса (DSM 1994).

Наконец, в самом последнем, пятом издании «DSM» определение педофилии как нарушения ещё более сузили, подчеркнув:

«...если сексуальное влечение к детям 13 лет и младше не причиняет чувства вины, стыда и беспокойства (при условии, что не нарушается закон) ... то такое влечение является не нарушением, а педофильным сексуальным интересом ... » (DSM 2013).

В изначальной публикации пятой редакции «DSM-V» было написано ещё откровеннее: «... то такое влечение является педофильной сексуальной ориентацией, а не расстройством». Однако, в ответ на поток критики Американская Психиатрическая Ассоциация выпустила заявление о том, что случилась «опечатка», и слово «ориентация» заменили на «интерес» (APA 2013; LifeSiteNews 2013).

Specify if:

- Sexually attracted to males**
- Sexually attracted to females**
- Sexually attracted to both**

Specify if:

- Limited to incest**

Diagnostic Features

The diagnostic criteria for pedophilic disorder are intended to apply both to individuals who freely disclose this paraphilia and to individuals who deny any sexual attraction to prepubertal children (generally age 13 years or younger), despite substantial objective evidence to the contrary. Examples of disclosing this paraphilia include candidly acknowledging an intense sexual interest in children and indicating that sexual interest in children is greater than or equal to sexual interest in physically mature individuals. If individuals also complain that their sexual attractions or preferences for children are causing psychosocial difficulties, they may be diagnosed with pedophilic disorder. However, if they report an absence of feelings of guilt, shame, or anxiety about these impulses and are not functionally limited by their paraphilic impulses (according to self-report, objective assessment, or both), and their self-reported and legally recorded histories indicate that they have never acted on their impulses, then these individuals have a pedophilic sexual orientation but not pedophilic disorder.

В связи с выходом «DSM-V» и внесенными в него изменениями, в одном из известнейших университетов Британии — Университете Кембриджа — в июле 2013 года прошла научная конференция с участием специалистов по психиатрии и психологии, под названием «Classifying Sex: Debating DSM-5» (Crash 2013). На этой конференции профессор Филипп Тромович, один из авторов описанных выше статей в «Journal of Homosexuality» зачитал доклад о прогрессе в депатологизации педофилии под названием «Liberating the paedophile: a discursive analysis»⁶⁹, после чего он подвёл итог, заявив: «...педофильное влечение является естественным и нормальным для большинства мужчин...» (Gilligan 2014).

В газете «Independent» весной 2016 года вышла статья под названием «Педофилия — это сексуальная ориентация, наравне с гетеро- или гомосексуальностью» (Johnston 2016), в которой был подведён итог последовательному процессу по нормализации педофильского влечения.

⁶⁹англ.: «Освобождая педофила: дискурсивный анализ»



Аргумент третий: предпочтения

Среди мужчин гомосексуалистов, помимо специфического сексуального предпочтения по полу, наблюдается смещение сексуальных предпочтений по возрасту — в сторону более юных значений.

Интересные результаты представлены в статье Silverthorne и Quinsey, опубликованной в журнале «Archives of Sexual Behavior» (Silverthorne 2000). Исследователи сравнили возрастные предпочтения сексуальных партнеров между четырьмя группами гетеросексуальных и гомосексуальных мужчин и гетеросексуальных и гомосексуальных женщин.

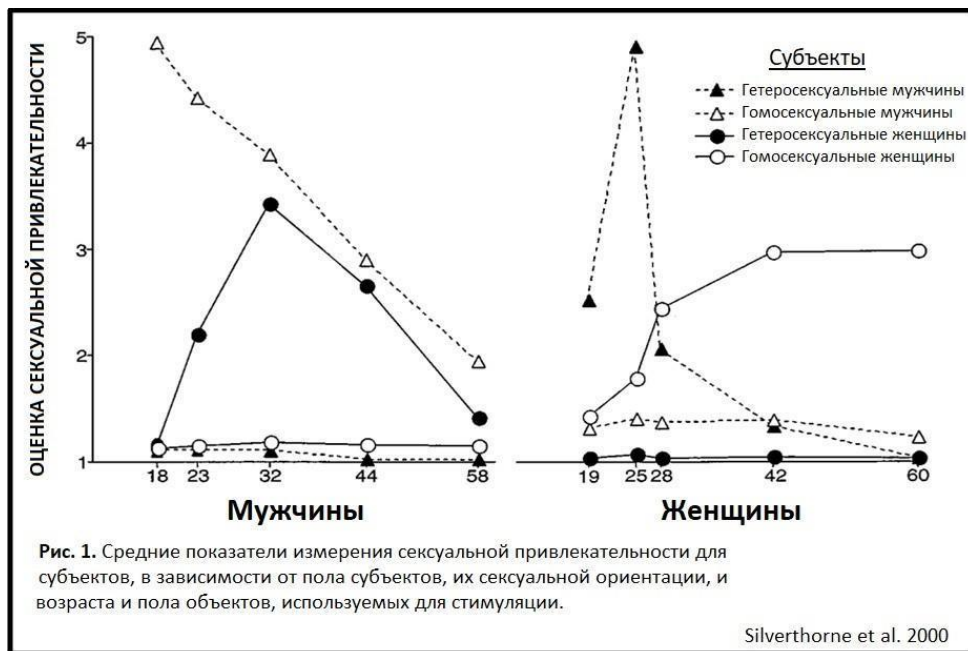

Испытуемым демонстрировали фотографии мужчин и женщин из пяти возрастных категорий — фотографии лиц моложе 18 лет не были включены в исследование по этическим соображениям — которые нужно было оценить по степени сексуальной привлекательности. Было обнаружено, что реакция гомосексуальных мужчин на мужские лица описывается линейной функцией (имеется в виду, что степень сексуальной привлекательности прямо коррелировала с возрастом моделей, изображённых на фотографиях) с наиболее высокими значениями на лица 18-летних юношей (самая молодая возрастная группа, демонстрируемая испытуемым) и с наименьшими значениями на лица 58-летних мужчин».

Для сравнения, реакция гетеросексуальных мужчин на женские лица описывается квадратичной функцией с максимумом реакции на женщин в возрасте 25 лет.

В исследовании Bell и Weinberg (1978) был проведен опрос гомосексу-

альных мужчин и женщин по поводу того, какую долю в их половой активности составили половые контакты с лицами 16 лет⁷⁰ и младше в то время, когда им самим был как минимум 21 год и больше (Bell 1978). Среди мужчин 23% (156) указали, что такие контакты составили половину или менее от их половой активности, среди женщин — только 4% (11) (Bell 1978, стр. 311).

Jay и Young (1979) изучили результаты опроса группы из 4329 гомосексуальных мужчин и 962 гомосексуальных женщин, отобранных из разных частей США, чей возраст был от 14 до 82 лет (Jay 1979). Респондентам было предложено ответить на вопрос «Как часто у вас происходит половой контакт с мужчинами или мальчиками (для женщин — с женщинами или девочками) следующего возраста: младше 9 лет⁷¹, 9–12 лет, 13–15 лет, 14–17 лет, 18 лет и старше?». Следует отметить, что 26 мужчин (0,6%) и 10 женщин (1%), ответивших на вопросы, были возраста 14–17 лет, то есть часть ответов может отражать половые контакты между подростками или между подростками и детьми.

Jay и Young не предоставили в публикации точных значений, а лишь процентные соотношения: среди мужчин 23% указали, что имели половые контакты с мальчиками 13–15 лет, при этом из них 4% указали, что имели половые контакты с мальчиками младше 9 лет, 7% — с мальчиками 9–12 лет. Даже если вычесть из значения 23% те 0,6% респондентов, которые сами были в возрасте 14–17 лет (допустив, что все респонденты 14–17 лет указали, что вступали в половую связь с ровесниками), то всё равно результаты опроса будут свидетельствовать о том, что 22,4% гомосексуалистов в возрасте старше 18 лет вступали в половую связь с мальчиками младше 15

⁷⁰минимальный возраст партнеров не был обозначен

⁷¹минимальный возраст партнеров не был обозначен

лет. Среди женщин 6% указали, что имели половые контакты с девочками 13–15 лет, при этом из них 1% указали, что имели половые контакты с девочками младше 9 лет, 2% — с девочками 9–12 лет. Ни один из опрошенных мужчин не указал, что вступает в половую связь только с мальчиками (то есть все вступали в половую связь и со взрослыми), среди женщин таких было лишь 0,5%. Среди мужчин 1% сообщил, что вступает в половой контакт с мальчиками 13–15 лет очень часто, но ни один не ответил, что постоянно.

Следует отметить, что, по понятным причинам, объективные исследования сексуальных практик гомосексуальных мужчин в отношении контактов с детьми младше возраста сексуального согласия невозможны. Поэтому исследования такого рода в подавляющем большинстве случаев ограничены анализом мужчин, выявленных и осуждённых за растление детей.

Интересно отметить, что в исследовании 1988 года 86% мужчин, осуждённых за растление мальчиков, идентифицировали себя как гомосексуалистов или бисексуалистов, хотя вопрос самоидентификации является достаточно субъективным (Erickson 1988).

Интересные данные получены в исследованиях Abel и соавт.: среди всех типов индивидов, совершающих растление детей, педерасты — гомосексуальные мужчины-педофилы — являются самыми активными: у них гораздо больше жертв, чем у гетеросексуальных педофилов, включая и случаи многократного изнасилования (Abel in Webster 1985, Abel 1987). Abel и соавт. подсчитали, что в среднем гомосексуальный педофил совершает 282 эпизода растления по отношению к 150 мальчикам, в то время как гетеросексуальный педофил совершает 23 эпизода растления по отношению к 20 девочкам.

В исследовании Rind (2001) был проведён опрос мужчин-гомосексуалистов юношеского возраста. Было обнаружено, что очень высокий процент гомо- и бисексуалистов юношеского возраста вступают в половую связь со старшими мужчинами (Rind 2001).

Отечественные исследователи-криминологи сообщают, что основные возрастные категории мальчиков риска гомосексуального изнасилования составляют дети 10–12 лет — 38%, и дети 13–16 лет — 12% (Дмитриева 2005). Отечественный сексопатолог Васильченко указывает, что у мужчин и женщин с гомосексуальным влечением в 5% случаев сексуальное влечение направлено на детей, а в 45% — на подростков (Васильченко 1990, стр. 430).

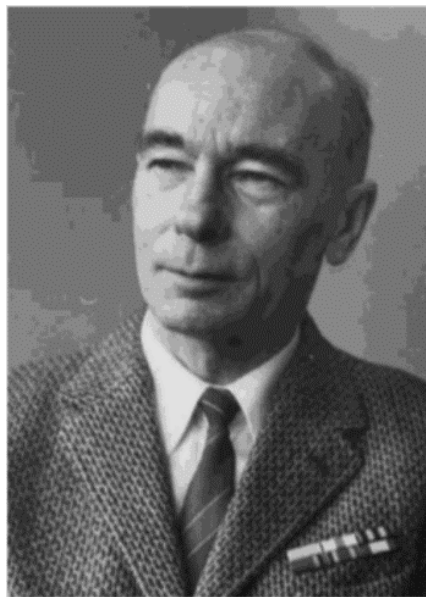

Профессор Георгий Степанович Васильченко (1921 - 2006)

В исследовании Naverkos и соавт. (1989) были изучены две группы мужчин гомо- и бисексуалистов — с ВИЧ-инфекцией (n=68) и без ВИЧ (n=211) (Naverkos 1989). Более половины пациентов из обеих групп указали, что имели первый сексуальный контакт с женщиной, когда им было около 16 лет; ещё около 20% в группе ВИЧ-инфицированных имели такой контакт в возрасте около 10 лет (Naverkos 1989).

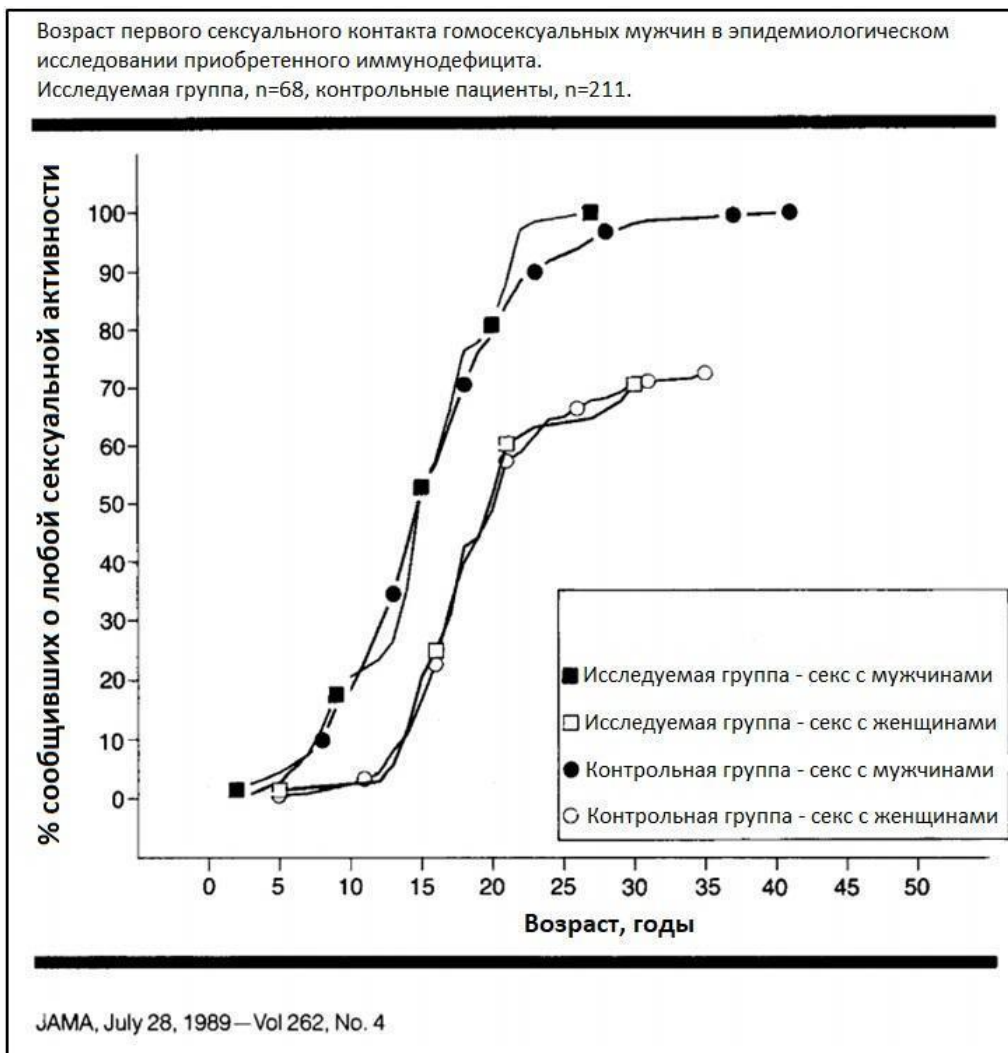

В исследовании Reisman (1997) был изучен характер объявлений о гомосексуальных знакомствах (специальная рубрика в гомосексуальном журнале «The Advocate») и гетеросексуальных знакомствах (журнал «Washingtonian») (Reisman 1997). Было установлено, что 15% мужчин, опубликовавших объявление знакомств в журнале «The Advocate», искали встречи с подростками, по сравнению с 0,45% мужчин в журнале «Washingtonian».

В фаллометрическом исследовании в группе из 40 юношей (возраст 14–17 лет), осуждённых за растление детей, и контрольной группе юношей была изучена реакция на изображения голых детей и юношей (Seto 2000). Результаты испытуемых, у которых были жертвы только женского пола, не

отличались от результатов контрольной группы юношей, а у испытуемых, у которых были жертвы только мужского пола, отмечалась значительно более выраженная реакция на изображения детей.

В другом исследовании были изучены три разные группы юношей, осуждённых за растление детей, в каждой выборке случаи исключительно гомосексуальных актов растления составляли значительную часть: Группа 1 (n=45) — 38% — жертвы исключительно мальчики; 24% — жертвы исключительно девочки; 38% — жертвы обоего пола; Группа 2 (n=158) — 23% — жертвы исключительно мальчики; 52% — жертвы исключительно девочки; 25% — жертвы обоего пола; Группа 3 (n=69) — 15% — жертвы исключительно мальчики; 63% — жертвы исключительно девочки; 22% — жертвы обоего пола (Seto 2006).

Аргумент четвертый: причины

Хотя обсуждаемые в данной части факты в некоторой степени относятся к вопросу генеза гомосексуального влечения, их стоит также отметить в плане связи педофилии (конкретно педерастии) и гомосексуализма.

В публикации в журнале «*Journal of Child Psychiatry*» исследователи Watkins и Bentovin отмечают, что «существует тенденция, что мальчики, перенесшие сексуальное насилие, рефлексируют переживание собственной виктимизации, впоследствии выступая уже сами в роли растлителя» (Watkins 1995, стр. 319).

В исследовании Томео и соавт. (2001) была сравнена группа гетеросексуальных и гомосексуальных индивидов по показателям перенесённого в детстве гомосексуального контакта со взрослыми (Томео 2001). Среди мужчин гомосексуалистов 46% сообщили о том, что испытали в детстве гомосексуальное растление, а среди гетеросексуальных мужчин — 7%. Среди

гомосексуальных женщин о таком факте сообщили 22%, а среди гетеросексуальных женщин — 1%.

Интерес представляет также тот факт, что около 75% гомосексуальных мужчин сообщают, что их первый гомосексуальный половой контакт состоялся до того, как им исполнилось 16 лет, в то время как среди гетеросексуальных мужчин около 22% сообщают о первом гетеросексуальном половом контакте до 16 лет (Schmidt 1995, стр. 148; Doll 1992; Siegel 1986; McWhirter 1984).

В 2000 году доктор Стэнтон Джонс и доктор Марк Ярхауз на основании анализа крупного социологического исследования полового поведения в США «The Social Organization of Sexuality: Sexual Practices in the United States» заключили:

«... Опыт сексуального насилия в детстве более чем в три раза увеличивает вероятность формирования гомосексуального влечения... В других исследованиях наблюдается аналогичный тренд ...» (Jones 2000, стр. 57; Laumann 1994, стр. 344).

Аналогично, в крупном исследовании в Новой Зеландии было установлено, что перенесённое в детстве сексуальное насилие повышает в три раза риск формирования гомосексуального влечения, хотя авторы не указали характер насилия, гомосексуальное или гетеросексуальное (Wells 2011). В исследовании Bradford и соавт. (1994) была опрошена группа из 1925 гомосексуальных женщин — 25% из них сообщили, что пережили сексуальное насилие в детстве (Bradford 1994). В исследовании Gundlach (1977) у 87% женщин, переживших сексуальное насилие со стороны взрослых (пол взрослого не был уточнен), сформировались впоследствии гомосексуальные предпочтения (Gundlach 1977).

Согласно опросу в журнале для гомосексуалистов «The Advocate» (23 августа 1994, стр. 20), у 21% его читателей, принявших участие в опросе, к

15 годам состоялся гомосексуальный опыт со взрослым. Socarides указывает, что в опросе, проведенном среди 1000 мужчин гомосексуалистов, 37% отметили, что у них имел место половой контакт со старшим мужчиной в детстве и юношестве (Socarides 1995, стр. 88). Интересны данные Haverkos (1989), упомянутые выше (Haverkos 1989).

В социологическом исследовании под названием «Project Sigma, a Sociological Study into Gay Men and AIDS», выполненном в Университете Эссекса 10% гомосексуалистов приобрели свой первый сексуальный опыт до 10-летнего возраста, 25% — до 12 лет, и 50% — до 14 лет, причём в 73% случаев, разница в возрасте с партнёром достигала до 10 лет. (Davies 1992; Сохон 2000, 1996).

Непропорционально большое число гомосексуалистов в детстве были растлены, а как известно, значительная часть растленных, рефлексировав переживание собственной виктимизации и идентифицируясь с агрессором, сами впоследствии становятся растлителями, повторяя цикл жестокого обращения (Corona et al. 2014, стр. 8).

В справочнике по лечению психопатологий, опубликованном на сайте Американской Психологической Ассоциации (АПА) говорится следующее:

«Вопреки распространённому мнению, большинство мужчин с педофилией безобидны, обладают хорошими манерами и глубоким чувством мужской несостоятельности. Часто это взрослые люди, которые неспособны поддерживать комфортные отношения с противоположным полом и вместо этого обратились к детям. Многие подвергались сексуальному насилию в детстве. Будучи подростками, они часто были застенчивыми и неловкими. В своих отношениях со зрелыми женщинами они, как правило, страдают от неадекватного сексуального исполнения или импотенции, что усиливает их глубокое чувство мужской несостоятельности и подорванной самооценки.» (Essential psychopathology and its treatment, 4th ed.)

Исследование Марка Регнеруса обнаружило, что 31% детей, выросших с матерью-лесбиянкой и 25% выросших с отцом-гомосексуалистом были

принуждаемы к сексу вопреки их воли, в том числе — самими «родителями» (Regnerus 2012).

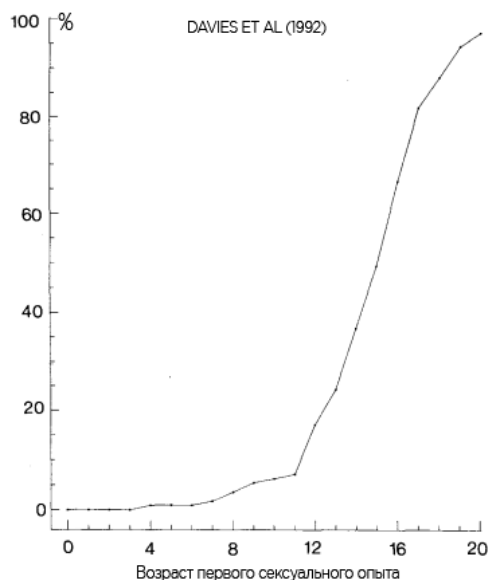

Исследователи Shrier и Johnson обнаружили, что для мальчиков, перенесших гомосексуальное растление, риск формирования гомосексуальных или бисексуальных предпочтений в семь раз выше, чем для мальчиков, перенесших гетеросексуальное растление (Shrier 1988).

В исследовании Friedman и Downey (2009) было показано, что гетеросексуальных мужчин средний возраст первого полового контакта (не указано, какого) составил 15,7 лет, в то время как для гомосексуалистов — 12,7 лет (Friedman 2009).

В опросах по поводу перенесенного в детстве гомосексуального контакта со взрослым мужчины с гомосексуальным влечением в три раза чаще сообщали, что имели такой контакт, чем гетеросексуальные мужчины — по данным различных исследований среди гомосексуалистов доля перенесших сексуальное насилие со стороны мужчины в детстве составляет от 15% до 25% (Purcell in Wolitski 2008).

В процитированном выше исследовании Doll и соавт. (1992) 37% гомо-

и бисексуальных мужчин сообщили о совращении или принуждении к сексу более старшим человеком, а средний возраст, когда это произошло, составлял 10 лет, при этом в 95% случаев старшим человеком был мужчина (Doll 1992).

В публикации 1993 года Freund и Kuban отметили, что формирование однополых сексуальных предпочтений у педофилов предшествует формированию возрастных сексуальных предпочтений, и что у педофилов наблюдалась тенденция к более раннему контакту с мальчиками, чем у других насильников (Freund 1993).

Аргумент пятый: пропорции

Пишущие об «ЛГБТ+» с либеральных позиций авторы отмечают:

«... Во многих исследованиях сообщается о более высокой распространённости гомосексуализма и бисексуализма среди людей с педофилией. В литературе описаны существенные различия между мужчинами, которые растлевают мальчиков, по сравнению с теми, кто растлевают девочек: «гомосексуальный педофил» растлевают до сотни детей и редко делает это с одной жертвой дважды, тогда как жертвы «гетеро-педофилов» немногочисленны и постоянны. Инцестные (по сравнению с неродственными), гомосексуальные и бисексуальные (по сравнению с гетеросексуальными) педофилы, а также педофилы с психическими и аддиктивными расстройствами или социопатическими/антисоциальными чертами личности демонстрируют более высокие показатели рецидивов. ...» (Corona et al. 2014, стр. 5).

Ещё в 2001 году в своей работе исследователь Стив Болдуин обратил внимание на элемент соотношения при анализе статистических данных, согласно которому случаи растления детей на душу населения встречаются чаще среди гомосексуалистов, чем среди гетеросексуалов (Baldwin 2001).

Какую долю из совершаемых преступлений по растлению детей состав-

ляют гомосексуальные акты? Согласно различным исследованиям, доля гомосексуальных актов среди выявленных актов растления детей колеблется от 9% до 40%, в среднем 33%, в то время как среди взрослых индивидов, испытывающих сексуальное влечение к взрослым, такое влечение является гомосексуальным в 1–3% (см. главу 1), таким образом, если индивид испытывает сексуальное влечение к детям, то вероятность, что такое влечение будет гомосексуальным в 4–20 раз выше, чем такая вероятность для индивида, испытывающего влечение к взрослым индивидам (Dailey 2002; Cohen 2002; Murray 2000; Blanchard 2000, 1999; Bogaert 1997; Freund 1992, 1987, 1984; Gebhard 1965; Mohr 1964).

Изучение случаев растления учеников школьными учителями (Rubin 1988), показало, что 31,7% случаев были совершены гомосексуалистами (6% из них — лесбиянки) (Cameron 1998). Похожие данные — 35,6% — были получены в крупном опросе, проведённом авторитетным изданием «Los Angeles Times»: треть жертв составили мальчики, а в 93% случаев растлителями были мужчины (т. е. 7% девочек были растлены лесбиянками) (Los Angeles Times 1985).

Freund и соавторы обнаружили, что 32–36% растлителей детей были гомосексуалистами (Freund 1984, стр. 197; 1987), а в исследовании Elliott и соавторов их число достигало 42% (Elliott 1995).

В справочнике по лечению психопатологий, опубликованном на сайте Американской Психологической Ассоциации (АПА) говорится следующее:

«Гетеросексуальная педофилия встречается в два раза чаще, чем гомосексуальная педофилия, хотя количество гетеросексуальных мужчин превышает количество гомосексуальных мужчин примерно 35: 1 в общей популяции. Таким образом, в процентном отношении непропорционально более высокие показатели педофильного поведения наблюдаются у гомосексуальных мужчин по сравнению с гетеросексуальными». (Essential psychopathology and its treatment, 4th ed.)

Учитывая соотношение $\approx 35:1$ выходит, что среди гомосексуалистов педофилия встречается в ≈ 18 раз чаще, чем среди гетеросексуалов.

Это подтверждается и американскими исследователями Abel and Harlow, показавшим, что 70% растлителей мальчиков относят себя к «преимущественно гетеросексуалам» (Abel and Harlow 2001). Термин «преимущественно гетеросексуал», означает, что индивид в основном предпочитает противоположный пол, но время от времени не брезгует и своим. То есть, кем бы он себя не считал, на деле — это обычный бисексуалист, а "бисексуальность", по словам Э. Берглера, существует только как «лестное описание гомосексуалиста, способного на бесстрастный половой акт с нелюбимой женщиной, дающий ему необходимое внутреннее алиби» (Bergler 1956). Но даже если мы примем сомнительную терминологию исследователей и будем руководствоваться их данными, получается, что 30% случаев сексуального насилия над мальчиками совершаются «негетеросексуалами», которые согласно госстатистике США (Ward et al. 2014, стр. 7, таб. 1) представляют лишь 2.2 % населения. Приняв в расчёт соотношение 2.2% процентов "секс-меньшинств" с 97.8% гетеросексуального населения, получается, что растлителей детей среди первых в 19 раз больше, чем среди гетеросексуалов. Образно говоря, если на левой трибуне стадиона разместить 1000 случайно отобранных гетеросексуалов, а на правой трибуне 1000 гомосексуалистов, то слева будут сидеть 7 педофилов, а справа —136.

Table 1. Sexual orientation among U.S. adults aged 18 and over, by sex and age group: United States, 2013

Sexual orientation	Gay or lesbian ¹		Straight ²		Bisexual	
	Number in thousands	Percent ³ (standard error)	Number in thousands	Percent ³ (standard error)	Number in thousands	Percent ³ (standard error)
Overall	3,729	1.6 (0.09)	224,163	97.7 (0.11)	1,514	0.7 (0.06)
Sex						
Men	2,000	1.8 (0.14)	108,093	97.8 (0.15)	481	0.4 (0.06)
Women	1,729	1.5 (0.12)	116,071	97.7 (0.15)	1,033	0.9 (0.10)

Excerpted from *The Stop Child Molestation Book*, by Gene G. Abel, M.D., and Nora Harlow (Xlibris 2001) (Study text revised April 2002)

The Study

Starting with a study sample of 16,109 adults who were tested in 41 states in reaction to possible sexual boundary violations, the authors analyzed the reports of 4,007 adults, ages 18 to 95, who admitted that they had sexually molested one or several children. Special attention was given to finding information that could be used to sharply reduce the number of child victims of sexual abuse.

ADULT SEXUAL ORIENTATIONS OF MEN WHO MOLEST BOYS

The 1,038 men who molested boys reported a range of adult sexual preferences. Contrary to popular belief, only 8 percent reported that they were *exclusively* homosexual in their adult preferences. The majority of the men who molested boys (51 percent) described themselves as *exclusively heterosexual* in their adult partner preferences. An additional 19 percent reported they were predominately heterosexual, while yet another 9 percent said they were equally heterosexual and homosexual in their adult sex life. These findings are in direct opposition to the generally accepted opinion that the overwhelming majority of men who molest boys are homosexual. The majority of men who molest boys (70 percent) are predominately heterosexual.

соотношение гетеросексуальных растителей с гетеросексуальным населением $70\% + 97.8\% = 0.71$
соотношение гомосексуальных растителей с гомосексуальным населением $30\% + 2.2\% = 13.63$
соотношение гомосексуальных растителей с гетеросексуальными $13.63 \div 0.71 = 19.19$
При равном соотношении на каждого гетеросексуального растителя приходится 19 гомосексуальных растителей

Если же рассчитывать соотношение по числу «исключительно гетеросексуальных» педофилов (51%), причислив всех тех, кто проявляет бисексуальные предпочтения к ЛГБТ, то получится, что в гей-сообществе педофилов в **40 раз (!)** больше, чем среди гетеросексуалов.

Анализ всех зарегистрированных случаев совершения сексуального насилия женщинами в штате Техас выявил, что 67% женщин, которые растлевали детей в возрасте 7–12 лет, были гомосексуальными (Vandiver 2004). Приняв во внимание соотношение гомосексуальных и негомосексуальных женщин (2,3% против 97,7%), получается, что по сравнению с гетеросексуальными женщинами, педофилок среди лесбиянок в **86 раз (!)** больше: $(67 \div 2,3) \div (33 \div 97,7) \approx 86$.

В исследовании, в котором было проведено сравнение количества изнасилований детей противоположного и своего пола, было установлено, что

на протяжении 20-летнего периода количество гомосексуальных педофильских контактов превысило гетеросексуальные педофильские контакты в 7,5 раза (Cameron 1985).

Стандартное возражение со стороны активистов «ЛГБТ+»-движения ссылается на то, что то большинство случаев сексуального насилия над детьми — гетеросексуальны. Вместе с тем статистический факт того, что 2/3 случаев сексуального насилия над детьми происходят между людьми разного пола, ничего не говорит об ориентации растлителя, поскольку от 73% до 79% гомосексуальных мужчин вступают в гетеросексуальные половые связи (Larmarange 2010; Diamond 2013). Как показано выше, пропорция мужчин с гомосексуальным влечением, которые совершают акты растления детей, гораздо выше, чем общая пропорция гомосексуалистов в популяции. Хотя соотношение индивидов с гетеросексуальным влечением по отношению к индивидам с гомосексуальным влечением составляет, согласно наиболее оптимистичным по отношению к распространённости гомосексуализма подсчётам, от 1:30 до 1:20, соотношение индивидов, совершающих акты растления мальчиков, к индивидам, совершающим акты растления девочек, составляет 1:3.

При этом следует отметить, что процент случаев сексуального растления мальчиков может быть гораздо выше, поскольку среди мальчиков имеет место тенденция умалчивания перенесенного насилия, обусловленная желанием избежать унижения, насмешек и др (Watkins 1992; Johnson 1988). Вдобавок Silverthorne и соавт. (2000) отмечают, что и исследования по изучению полового соотношения случаев сексуального растления детей, и изучение сексуальных наклонностей растлителей имеют ряд недостатков, следствием которых является занижение процента гомосексуальных актов (Silverthorne 2000).

Что касается случаев гомосексуального растления детей среди женщин — учитывая, что вообще доля женщин, совершающих акты растления детей в разы меньше, чем доля таких мужчин, их количество крайне невелико.

Chow и Choi (2002) описали случай женщины-педофилки, которая совершила акт растления 4-летней девочки; эта женщина — 23-летняя мать-одиночка двоих сыновей, которая идентифицировала себя как бисексуалка, более заинтересованная в женщинах, особенно молодых женщинах, преимущественно девочках возраста 3–4 года (Chow 2002). Cooper и соавт. (1990) описали случай 20-летней женщины-педофилки с ожирением, которая была осуждена за растление двух девочек, четырёх и пяти лет; эта женщина также призналась в совершении растления нескольких мальчиков и девочек и в совершении инцестуальных связей с несколькими родственниками мужчинами; у неё также были диагностированы садистские наклонности и зоофилия (Cooper 1990).

Процитированная выше Мойра Грейланд, сообщает, что её гомосексуальные мать и отец растлили множество детей обоих полов, в том числе и своих собственных:

«... оба родителя хотели, чтобы я была гомосексуальной и приходили в ужас от моей женственности. Моя мать растлевала меня с 3 до 12 лет. Моё первое воспоминание о том, что отец сделал со мной что-то особенно насильственное относится к пятилетнему возрасту. Да, он изнасиловал меня. Мне не нравится об этом вспоминать. Если вы хотите узнать о его проделках с маленькими девочками и у вас очень крепкие нервы, вы можете поискать в интернете “Breendoggle” — скандал, который ПОЧТИ вышиб его из фэндомы научной фантастики... Я не была их единственной жертвой, неважно какого пола. Я росла, наблюдая, как у моего отца были «романсы» (в его воображении) с мальчиками, которые всегда заканчивались разочарованием, так как они только хотели еду и деньги за секс, которому он их подвергал, но не хотели его самого (естественно)...» (Faust 2015).

Естественно, на основании трёх случаев невозможно сделать объективное сравнение распространённости педофилии между гетеросексуальными

и гомосексуальными женщинами, однако результаты исследования Vandiver и соавт. (2004) позволяют сделать предположение о связи между негетеросексуальными предпочтениями у женщин и повышенной вероятностью сексуального влечения к несовершеннолетним индивидам (Vandiver 2004).

Vandiver и соавт. (2004) провели анализ всех зарегистрированных случаев совершения сексуального насилия женщинами в штате Техас ($n = 471$), на основании этого анализа все растлительницы были разделены на шесть групп: (1) «гетеросексуальные растлительницы» — 31% (146) — их жертвами были мальчики, чей средний возраст был 12 лет; (2) «некриминальные гомосексуальные растлительницы» — 24% (114) — в 96% случаев их жертвами были девочки, средний возраст 13 лет; (3) «сексуальные хищницы» — 24% (112) — в 40% случаев их жертвами были девочки, средний возраст 11 лет; (4) «растлительницы детей» — 12% (50) — их жертвами были мальчики и девочки, средний возраст 7 лет; (5) «гомосексуальные преступницы» — 5% (22) — в 73% случаев их жертвами были девочки, средний возраст 11 лет; (6) «агрессивные гомосексуальные растлительницы» — 4% (17) — в 88% случаев их жертвами были женщины, средний возраст 31 год (Vandiver 2004).

Манипуляция определениями

Другой аргумент «ЛГБТ+»-активистов и лояльных исследователей состоит в том, что «мужчина, который сексуально развращает мальчиков или юношей, является не гомосексуалистом, а педофилом». Сторонники такого подхода настаивают на крайне узком трактовании терминов «гомосексуалист» и «педофил», которое исключает наложение терминов, утверждая, что «гомосексуалист» не может быть «педофилом» и наоборот.

Исследователь Ганьон описывает этот «семантический трюк» следующим образом: «... если педофил обозначает человека, у которого нет эротического интереса к взрослым, то гомосексуалист — обозначает человека, у которого нет эротического интереса к детям. По определению никакой гомосексуалист не может быть педофилом ...» (Gagnon 2005).

Международная организация «Human Rights Campaign», поддерживающая «ЛГБТ+»-движение, в одном из своих материалов опубликовала утверждение: «взрослый индивид, который совершает растление детей своего пола, обычно не считается гомосексуалистом» (Human Rights Campaign "Fact Sheet on Sexual Orientation and Child Abuse," Human Rights Campaign (2001)).

Например, согласно исследователям, лояльно относящимся к современному «ЛГБТ+»-движению, взрослый мужчина, испытывающий сексуальное влечение к мальчику 10 лет, возможно должен считаться педофилом, но никак не гомосексуалистом, однако спустя 4 года⁷² тот же самый мужчина, испытывающий сексуальное влечение к тому же самому мальчику, должен считаться гомосексуалистом (Hughes 2007, стр. 668). Считать две этих ситуации не связанными — сомнительный научный подход.

Мнение, согласно которому сексуальный интерес взрослого мужчины, направленный на мальчиков и юношей, не должен характеризоваться как гомосексуальный — в некоторой степени абсурдно. Вообще, если сексуальный интерес мужчины к другим мужчинам любого возраста не является гомосексуальным, то каким тогда? Влечение к *homos sexus* — одинаковому полу — это гомосексуальное влечение, а проявляющий его индивид — го-

⁷²Согласно Американской Психиатрической Ассоциации, сексуальное влечение к ребёнку 14 лет не является педофилией.

мосексуалист, и никакие причудливые семантические жонглирования не изменят этот факт.

Анализ исследований по проблеме педофилии показывает, что среди педофилов можно чётко выделить индивидов с сексуальным интересом к детям противоположного пола и с сексуальным интересом к детям своего пола — гомосексуальных педофилов (Marshall 1988). Bradford и соавт. (1988) отметили: «... возможно самое важное наше наблюдение - это то, что среди растлителей можно выделить подгруппы с гетеросексуальным и гомосексуальным влечением... чётко отличающиеся по паттерну сексуальных предпочтений ... » (Bradford 1988).

Некоторые активисты утверждают, что такое разграничение обосновано тем, что у педофилов якобы не наблюдается полового влечения к взрослым мужчинам. В работах Marshall и соавт. (1988) и Freund (1992) было показано, что у мужчин-педофилов имеется эротическое влечение к взрослым мужчинам (Freund 1992; Marshall 1988). Кроме того, значительная доля мужчин-гомосексуалистов сообщают о том, что, помимо сексуальных контактов с совершеннолетними партнёрами, у них были сексуальные контакты с несовершеннолетними.

В упомянутом выше исследовании Bell и Weinberg (1978) среди гомосексуальных мужчин 23% указали, что контакты с лицами 16 лет и младше составили половину или менее от их половой активности — никто из этих опрошенных не был «педофилом», согласно узкой категоризации педофилии — ведь у них были и контакты со взрослыми, а не только с детьми (Bell 1978). Также, в упомянутом выше исследовании Jay и Young (1979) ни один из опрошенных мужчин не указал, что вступает в половую связь только с мальчиками (то есть все вступали в половую связь и со взрослыми (Jay

1979). В другом исследовании гомосексуальных педофилов было обнаружено, что 30% из них совершают половые контакты со взрослыми мужчинами (Marshall 1991).

Контраргументы

Groth and Birnbaum (1978)

В качестве контраргумента к вышеуказанным исследованиям активисты «ЛГБТ+»-движения чаще всего приводят работы Groth и Birnbaum (1978) (Groth 1978) и Jenny и соавт. (1994) (Jenny 1994). Эти работы были критически рассмотрены в статье Холланда (2007) (Holland 2007).

В работе Groth и Birnbaum (1978) была изучена выборка из 175 мужчин растлителей детей, которых они сгруппировали в педофилов (n=83) и не-педофилов (n=92).

Groth и Birnbaum (1978): Таблица 4. Характеристика 175 произвольно выбранных мужчин растлителей детей							
	Пол	Педофилы			Не-педофилы		
		Ж	М	О	Ж	М	О
Количество вступающих в половую связь с детьми		28	35	20	65	15	12
Количество также вступающих в половую связь со взрослыми	Ж	*			62	5	3
	М	*			0	0	0
	О	*			3	10	9
Примечания: * не предоставлены данные, Ж — только женский пол, М — только мужской пол, О — и женского и мужского пола							

Groth и Birnbaum сообщили, что в их выборке среди растлителей детей не-педофилов не было обнаружено ни одного мужчины, у которого бы присутствовало гомосексуальное влечение к взрослым мужчинам. Groth и

Birnbaum заявили, что «существует вероятность того, что гомосексуализм и гомосексуальная педофилия могут быть взаимоисключающими явлениями, и что взрослый гетеросексуальный мужчина представляет собой больший риск совершить растление ребенка, чем взрослый гомосексуальный мужчина» (Groth 1978).

Такой вывод невозможно сделать на основании этих данных. Во-первых, они не предоставили никаких данных о сексуальных отношениях со взрослыми в группе растлителей-педофилов, заявив, что они неприменимы («data not provided»). Некоторые из этих педофилов, вероятно, имели сексуальные отношения со взрослыми, включая и контакт со взрослыми мужчинами (гомосексуальные педофилы). Во-вторых, Groth и Birnbaum используют настолько узкое определение гомосексуалиста — «мужчина, который вступает в половой контакт исключительно с мужчинами» — что оно исключает наложение с другими формами сексуальных предпочтений, и в их подгруппе гомосексуальных педофилов даже за счёт чистой случайности не могло оказаться ни одного гомосексуалиста. В опросах идентифицируют себя как гомосексуалистов от 1% до 3% индивидов (см. Главу 1). Однако, что подразумевает такое определение, если применить критерии Groth и Birnbaum? «Настоящими» гомосексуалистами должны указываться только те, которые практикуют исключительно половые контакты с мужчинами, а число таких индивидов гораздо меньше. Например, в исследовании Johnson и соавт. (1994) лишь 0,52% сообщили об исключительно гомосексуальном влечении, а 0,46% сообщили, что практикуют сексуальные контакты исключительно с мужчинами (Johnson 1994). С учётом этих данных при использовании такого узкого определения гомосексуалиста, которое применили Groth и Birnbaum, в выборке из 92 растлителей не-педофилов невозможно

даже теоретически выявить хотя бы одного гомосексуалиста, размер их выборки не соответствовал применяемой ими методологии.

Jenny et al. (1994)

Работа Jenny и соавт. (1994) (Jenny 1994) при критическом анализе ничем не лучше (Sprigg 2004, стр. 121–142). В работе Jenny и соавт. (1994) были исследованы все клинические случаи изнасилованных взрослыми детей в клинике на протяжении одного года (Jenny 1994). Всего выявлено 352 детей: 276 девочек и 76 мальчиков. Из 352 случаев, 30 детей были изнасилованы другими детьми в возрасте младше 13 лет, 44 ребёнка — подростками; Jenny и соавт. не предоставили данных о поле насильников в этих случаях, а ещё в 9 случаях, насильник не был выявлен. В числе оставшихся 269 детей - 219 девочек и 50 мальчиков. Из 219 девочек 206 девочек были изнасилованы мужчиной, 8 девочек — женщиной, и 5 девочек — и мужчиной и женщиной. Другими словами, в изнасилование девочек были вовлечены 211 мужчин и 13 женщин. Из 219 девочек 169 (77%) были изнасилованы мужчиной, который состоял в сексуальной связи с женщиной родственницей потерпевшей. Из 50 мальчиков - 42 мальчика были изнасилованы мужчиной, 3 мальчика — женщиной, и 5 мальчиков — и мужчиной и женщиной. Другими словами, в изнасилование мальчиков были вовлечены 47 мужчин и 8 женщин. Из 50 мальчиков 37 (74%) были изнасилованы мужчиной, который состоял в сексуальной связи с женщиной - родственницей потерпевшего.

Jenny и соавт. не проводили обследование насильников, для получения данных о насильниках они использовали записи из медицинских карточек, которые содержали информацию, полученную от родителей жертв, социальных работников или самих жертв. Данным методом, со слов третьих лиц, Jenny и соавт. получили информацию, что из 13 женщин, принявших участие в растлении девочек, одна была гомосексуальной (7,7%). Jenny и соавт.

добавили к 13 женщинам еще 8, которые были вовлечены в изнасилование мальчиков, и получили показатель 4,8% гомосексуальных женщин от всего количества женщин-растлительниц. Из 47 мужчин, принявших участие в растлении мальчиков, один был гомосексуалистом (2,1%). Jenny и соавт. заявили, что по их данным, лишь 4,8% растлительниц и 2,1% растлителей были гомосексуалистами, другими словами лишь двое из 269 случаев; а также, что в 88% случаев характер изнасилования был гетеросексуальным. Основным их заключением было то, что для детей не существует большего риска быть изнасилованными «выявляемыми гомосексуалистами»⁷³.

В исследовании Jenny и соавт. также имеются существенные недостатки. Во-первых, в их выборке ни один осужденный за растление детей не был опрошен! Для определения сексуальной «ориентации» педофилов они просто использовали записи из медицинских карточек, которые содержали информацию, полученную от родителей жертв, социальных работников или самих жертв. Такой подход представляется крайне сомнительным. Во-вторых, они использовали такое определение гомосексуалиста, которое подразумевало, что растлитель, который хотя бы один раз демонстрировал гетеросексуальное поведение, является гетеросексуалом. Действительно, большинство из растлителей — 74–77% — были вовлечены в гетеросексуальные отношения со взрослым родителем/опекуном ребёнка. Однако, если подсчитать объективно, какая доля растлителей и растлительниц участвовали в гомосексуальном растлении, то мы получим показатель в 62% от всего количества женщин-растлительниц и 18,2% от всего количества мужчин-растлителей. Это многократно превышает распространённость гомосексуализма в общей популяции.

⁷³«identifiable homosexuals»

Jenny и соавт. пишут: «Обзор литературы выявляет мало упоминаний случаев сочетания гомосексуального образа жизни с сексуальным надругательством над детьми», и сопроводили это заявление ссылкой на исследование Halpern (1987), в котором также был проведён некоторый обзор литературы (Halpern 1987). Выбор этого исследования стоит особо отметить, учитывая, что Halpern описал случай 16-летнего мальчика, который неоднократно подвергался изнасилованию его приёмным отцом с тех пор, как мальчик был усыновлён в возрасте 12 лет; его приёмным отцом был одинокий мужчина, у которого был мужчина-партнер, то есть был гомосексуалистом.

В исследовании Erickson и соавт. (1988) 86% мужчин, растлителей мальчиков, идентифицировали себя как гомосексуалистов или бисексуалистов (Erickson 1988), что ясно показывает главный недостаток методологии Jenny и соавт., на основании которого они сделали свой вывод.

Иногда критики со стороны «ЛГБТ+»-движения утверждают, что высокое количество гомосексуальных случаев растления детей со стороны якобы гетеросексуальных мужчин обусловлено тем, что между мальчиками и девочками препубертатного возраста не выражены половые различия, «их аноректальная область не отличается», однако, в исследовании Erickson и соавт. также было отмечено, что 41,2% мужчин, изнасиловавших мальчиков, выполняли оральную стимуляцию половых органов мальчикам, в то время как лишь 19,2% выполняли такую стимуляцию девочкам (Erickson 1988). Аналогичные данные получены в исследовании группы из 138 изнасилованных мужчинами мальчиков — только 4% растлителей идентифицировали себя как гомосексуалисты, в то время как 46% выполняли оральную стимуляцию половых органов (53% совершали содомизацию, 5% вводили инородные тела в прямую кишку мальчикам, 9% испражнялись на них)

(Spencer 1986). С учётом данных результатов затруднительно представить, чтобы гетеросексуальные мужчины-растлители испытывали побуждение совершить оральную стимуляцию полового члена.

Дополнительная информация

С дополнительной информацией и подробностями можно ознакомиться в следующих источниках:

1. **York FV, Knight RH.** *Homosexual Behavior & Pedophilia.* Family Research Council; 2000
2. **Reisman J.A., Strickland G.B.** *B4U-ACT'S 2011 Symposium on Pedophilia, Minor-Attracted Persons and the DSM.* Ave Maria International Law Journal, 2011; Vol. 1-2: 265 - 311
3. **Baldwin Steve.** Child Molestation and the Homosexual Movement. Vol. 14 Regent U. L. Rev. 267-282 2001-2002
4. **Family Research Institute.** Are Over A Third of Foster Parent Molestations Homosexual? 2009.
5. **Cameron P.** *Pro-Gay Bias In Study of Pedophilia* (2001). Family Research Institute.
6. **Duke S.** The Slippery Slope to Pedophilia, 23.09.2013, The New American.
7. **Holland E.** *Homosexuality, Child Molestation, Pedophilia and Hebephilia.* Homosexinfo.

Библиографические источники

1. Васильченко Г.С. Сексопатология: Справочник / Под ред. Г.С. Васильченко. — М., 1990.
2. Дмитриева О.А. Федченко Т.М. Судебно-медицинское значение аноректальных дисфункций. Проблемы экспертизы в медицине. 2005; 18(2):21-25
3. Abel GG, et al. Self-Reported crimes of nonincarcerated paraphiliacs. Journal

- of Interpersonal Violence 1987; 2; 3 DOI: 10.1177/088626087002001001.
4. Abel GG., Harlow N. The stop child molestation book : what ordinary people can do in their everyday lives to save three million children. [Philadelphia]: Xlibris, 2001
 5. Abel GG, et al. Sexual Offenders - Results of Assessment and Recommendations for Treatment. In: Clinical Criminology. Ben-Aron, Hucker and Webster, eds. Toronto. M and M Graphics, 1985, pp. 191-205
 6. Abrams, J. Senate demands U.N. end ties with NAMBLA. Associated Press. (January 26, 1994). <http://www.qrd.org/qrd/orgs/NAMBLA/senate.demands.un.oust.nambla>
 7. APA (2013): Classifying pedophilia as a ‘sexual orientation’ was an ‘error’. LifeSiteNews, опубликовано 4 ноября 2013. <https://www.lifesitenews.com/news/apa-classifying-pedophilia-as-a-sexual-orientation-was-an-error>
 8. APA (2013). American Psychiatric Association. (2013). APA Statement on DSM - 5 Text Error: Pedophilic disorder text error to be corrected . Press Release. American Psychiatric Association. Retrieved March 14, 2014, from <http://www.dsm5.org/Documents/13-67-DSM-Correction-103113.pdf>
 9. Ashford C, Reed A, Wake N. Legal Perspectives on State Power: Consent and Control. Cambridge Scholars Publishing. 14 December 2016. pp. 116–117. ISBN 978-1-4438- 5717-8
 10. Ashman Peter, ILGA and Paedophilia – the NAMBLA debate, March 1994
 11. Baldwin S. Child Molestation and the Homosexual Movement. Regent University Law Review. Volume 14, 267. (2001-2002)) www.regent.edu/acad/schlaw/student_life/studentorgs/lawreview/docs/issues/v14n2/Vol.%2014,%20No.%202,%203%20Baldwin.pdf
 12. Cameron, P., & Cameron, K. (1998). What Proportion of Newspaper Stories about Child Molestation Involves Homosexuality? Psychological Reports, 82(3), 863–871. <https://doi.org/10.2466/pr0.1998.82.3.863>
 13. Los Angeles Times, August 25, 1985. http://articles.latimes.com/1985-08-25/news/mn-24801_1_child-sexual-abuse

14. Elliott M., Browne K., Kilcoyne J. Child sexual abuse prevention: What offenders tell us. *Child Abuse & Neglect*. Volume 19, Issue 5, May 1995, Pages 579-594. [https://doi.org/10.1016/0145-2134\(95\)00017-3](https://doi.org/10.1016/0145-2134(95)00017-3)
15. Bergler, E. (1956). *Homosexuality: disease or way of life?* New York, NY, US: Hill & Wang.
16. Vandiver, D.M. & Kercher, G. *Sex Abuse* (2004) 16: 121. <https://doi.org/10.1023/B:SEBU.0000023061.77061.17>
17. Larmarange J., et al. Men Who Have Sex with Men (MSM) and Factors Associated with Not Using a Condom at Last Sexual Intercourse with a Man and with a Woman in Senegal. *PLOS One* 2010. <https://doi.org/10.1371/journal.pone.0013189>
18. Diamond L. Just how different are female and male sexual orientation. Cornell University, October 17, 2013.
19. Baldwin S. Child molestation and the homosexual Movement. *Regent University Law Review*. 2002. Vol. 14:267-274
20. Baltimore Outload. Who We Are. Pride Media Ltd. 2010. Archived from the original on 19 October 2010
21. Bauserman R. Objectivity and ideology: criticism of Theo Sandfort's research on man-boy sexual relations. *J Homosex*. 1990;20(1-2):297-312. DOI: 10.1300/J082v20n01_17
22. BBC News. Dr Morris Fraser: Paedophile psychiatrist worked with children after abuse conviction, study finds. 31 March 2016. www.bbc.com/news/uk-northern-ireland-35931482
23. Bell AP, Weinberg MS. *Homosexualities: A Study of Diversity Among Men and Women*. Simon and Schuster, 1978
24. Bernard F. *Pedophilia: A Factual Report*, Enclave, Rotterdam (1985)
25. Bindel J. Britain's Apologists For Child Abuse. *Standpoint*; сентябрь 2015
26. Blanchard R, Barbaree HE, Bogaert AF, et al. Fraternal birth order and sexual orientation in pedophiles. *Arch Sex Behav*. 2000;29:463-478.
27. Blanchard R, Watson MS, Choy A, et al. Pedophiles: mental retardation, maternal age, and sexual orientation. *Arch Sex Behav*. 1999;28:111-127.

28. Bogaert AF, Bezeau S, Kuban M, Blanchard R. Pedophilia, sexual orientation, and birth order. *J Abnorm Psychol.* 1997;106:331-335.
29. Bradford J. M. W., et al., "The Heterogeneity/Homogeneity of Pedophilia," *Psychiatric Journal of the University of Ottawa* 13 (1988). 219
30. Bradford, J., Ryan, C., and Rothblum, E. D. (1994). National Lesbian Health Care Survey: Implications for mental health care. *J. Consult. Clin. Psychol.* 62: 228–242
31. Brongersma E. (1990). "Boy-Lovers and Their Influence on Boys: Distorted Research and Anecdotal Observations". *Journal of Homosexuality.* 20 (1): 145–173. doi:10.1300/j082v20n01_10
32. Bronski Michael (2002-11-07). "The real Harry Hay". *The Phoenix*. Проверено 16.11.2008
33. Califa Pat (1994). *The Aftermath of the Great Kiddy-Porn Panic of '77. The Culture of Radical Sex.* Pittsburgh, Pa.: Cleis Press.
34. Cameron P. *Child Molestation And Homosexuality* (1993), available at <http://www.familyresearchinst.org/IFRI-EduPamphlet2.html> (last visited Apr. 12, 2002)
35. Cameron P., "Homosexual Molestation of Children/Sexual Interaction of Teacher and Pupil," *Psychological Reports* 57 (1985): 1227-1236
36. Canfield William J. *We Raise Our Voices.* Northeastern University. *Gay Community Fights Back.* 1978. http://www.lib.neu.edu/archives/voices/gl_sexual2.htm . From the papers William J. Canfield papers, bulk 1970–1999, Reference Code: M69. <http://www.lib.neu.edu/archives/collect/findaids/m69find.htm>
37. Castella T., Heyden T. How did the pro-paedophile group PIE exist openly for 10 years? *BBC News Magazine.* 27 February 2014 <http://www.bbc.co.uk/news/magazine-26352378>
38. Chow EW, Choy AL. Clinical characteristics and treatment response to SSRI in a female pedophile. *Arch Sex Behav* 2002;31(2):211-5.
39. COC, 'Discussion paper to Torino', in IGA, Conference papers, 1981, стр. 11
40. Cohen LJ, Galynker II. Clinical features of pedophilia and implications for

- treatment. *J Psychiatr Pract.* 2002;8:276-289.
41. Cooper AJ, Swaminath S, Baxter D, et al. A female sex offender with multiple paraphilias: a psychologic, physiologic (laboratory sexual arousal) and endocrine case study. *Can J Psychiatry* 1990;35(4):334-7.
 42. Corona G. (ed.) *Emotional, physical and sexual abuse: impact in children and social minorities.* Cham: Springer, 2014.
 43. Coxon A.P.M., et al. Concentration of High-risk Sexual Behaviour Among Gay Men. Paper presented at the World Aids Congress, Vancouver, Canada, June 1996;
 44. Coxon et al. (2000) How many account for how much? Concentration of high-risk sexual behaviour among Gay Men, *Journal of Sex Research*, 37:1, 1-7, DOI: 10.1080/00224490009552015
 45. CRASSH. Centre For Research In The Arts, Social Sciences And Humanities. 2013. <http://www.crassh.cam.ac.uk/events/24686>
 46. CRIES, « Qui sommes-nous ? [archive] », dans *L'Espoir* n°21, janvier 1986
 47. CRIES, « Six ans d'existence [archive] », dans *L'Espoir* n°21, CRIES, janvier 1986
 48. Dailey T.J. *Homosexuality and Child Sexual Abuse.* Federal Research Council. 2002. <http://www.frc.org/get/is02e3.cfm>
 49. Davies PM, et al. The sexual behaviour of young gay men in England and Wales. *AIDS Care.* 1992;4(3):259-72.
 50. Denizet-Lewis B. *Boy Crazy.* Boston Magazing. May 2001 Bostonmagazine.com. Archived from the original on 2012-03-08.
 51. Doll L.S., et al, "Self-Reported Childhood and Adolescent Sexual Abuse Among Adult Homosexual and Bisexual Men," *Child Abuse and Neglect* 16, (1992), p. 855-64;
 52. Doward, Jamie. How paedophiles infiltrated the left and hijacked the fight for civil rights. *The Observer*; 2 марта 2014. <https://www.theguardian.com/politics/2014/mar/02/how-paedophiles-infiltrated-the-left-harriet-harman-patricia-hewitt>
 53. Drescher J. Out of DSM: Depathologizing Homosexuality. *Behavioral Sciences.* 2015; 5(4): 565–575. <http://doi.org/10.3390/bs5040565>

54. DSM (1952). Diagnostic and statistical manual of mental disorders. American Psychiatric Association (1st ed. 1952); OOO-x63
55. DSM (1968). Diagnostic and statistical manual of mental disorders. American Psychiatric Association (2nd ed. 1968); § 5, 302.2
56. DSM (1980). Diagnostic and statistical manual of mental disorders. American Psychiatric Association (3rd ed. 1980); 302.20
57. DSM (1987). Diagnostic and statistical manual of mental disorders. American Psychiatric Association (3rd ed. revisited 1987); 302.20
58. DSM (1994). Diagnostic and statistical manual of mental disorders. American Psychiatric Association (4th ed. 1994)
59. DSM (2013). Diagnostic and statistical manual of mental disorders. American Psychiatric Association (5th ed. 2013)
60. Erickson W.D. et al., Behavior Patterns of Child Molesters, 17 Archives Sexual Behav. 77, 83 (1988)
61. Faust K. The Story of Moira Greyland (Guest Post). July 23, 2015. <https://askthebigot.com/2015/07/23/the-story-of-moira-greyland-guest-post/>
62. Finkelhor D. Child sex abuse: new theory and research. New York: Free Press, 1984;47.
63. Flood A. SFF community reeling after Marion Zimmer Bradley's daughter accuses her of abuse. The Guardian, June 27, 2014. <https://www.theguardian.com/books/2014/jun/27/sff-community-marion-zimmer-bradley-daughter-accuses-abuse>
64. Fowler RD, letter to Hon. Tom DeLay, Office of the Majority Whip, June 9, 1999.
65. Freund K, Kuban M. Toward a testable developmental model of pedophilia: the development of erotic age preference. Child Abuse Negl. 1993;17:315-324.
66. Freund K, Watson RJ. The proportions of heterosexual and homosexual pedophiles among sex offenders against children: an exploratory study. J Sex Marital Ther. Spring 1992;18:34-43.

67. Freund K., et al., "Heterosexuality, Homosexuality, and Erotic Age Preference," *The Journal of Sex Research* Volume 26, 1989 p. 107.
68. Freund K., et al., "Pedophilia and Heterosexuality vs. Homosexuality," *Journal of Sex & Marital Therapy* 10 (1984): 197.
69. Friedman R, et al. Homosexuality. *The New England Journal of Medicine*, vol. #331 (1994): 923-930, (27 April 2009) <http://content.nejm.org/cgi/content/full/331/14/923>
70. Frontain Raymond-Jean, et al. *Poetic Prophecy in Western Literature*. Fairleigh Dickinson Univ Press, 1984
71. Gagnon R. A. J., 2005. Immoralism, Homosexual Unhealth, and Scripture. Part II: Science: Causation and Psychopathology, Promiscuity, Pedophilia, and Sexually Transmitted Disease. <http://robgagnon.net/HeterosexismResponsePart2Science.htm>
72. Gebhard P, Gagnon J, Pomeroy W, et al. *Sex offenders: an analysis of types*. New York: Harper & Row, 1965.
73. Gibson MA, Alexander J, Meem DT. (14 February 2013). *Finding Out: An Introduction to LGBT Studies: An Introduction to LGBT Studies*. SAGE Publications. Стр. 141
74. Gilligan A. Paedophilia is natural and normal for males. *The Telegraph*; 5 июля 2014. <http://www.telegraph.co.uk/comment/10948796/Paedophilia-is-natural-and-normal-for-males.html>
75. Gilligan A. The 'right' to sleep with children was one 'civil liberty' that NCCL supported. *The Daily Telegraph*; 21 февраля 2014
76. Ginsberg Allen. (1994). Thoughts on NAMBLA. ipce.info. <https://www.ipce.info/library/miscellaneous/thoughts-nambla> Проверено 01.01.2018
77. Gordon M. Males and females as victims of childhood sexual abuse: an examination of gender effect. *J Family Violence* 1990;5:321-33.
78. Gover D. Topsy and Tim Authors' Son Leo Adamson was in Paedophile Information Exchange. *International Business Times*. 12.05.2014. <https://www.ibtimes.co.uk/topsy-tim-childrens-book-heir-leo-adamson-was-paedophile-information-exchange-1439644>

79. Graupner H, "Love Versus Abuse: Crossgenerational Sexual Relations of Minors: A Gay Rights Issue?" *Journal of Homosexuality* 37 (1999): 23, 26
80. Green R. (2002). Is pedophilia a mental disorder? Archived 12 October 2010 at the Wayback Machine. *Archives of Sexual Behavior*, Vol. 31, 2002
81. Greenslade R. Journalism academic castigates media over paedophile doctor. *The Guardian*. 16.06.2016. <https://www.theguardian.com/media/greenslade/2016/jun/16/journalism-academic-castigates-media-over-paedophile-doctor>
82. Groth, A. N. and H. J. Birnbaum. 1978. Adult sexual orientation and attraction to underage persons. *Archives of Sexual Behavior* 7:175-181
83. Guide to the John Paul De Cecco Papers, 1923-1999. Online Archive of California.. <http://www.oac.cdlib.org/findaid/ark:/13030/kt0d5n9826/> Retrieved November 13, 2017.
84. Gundlach, R. H. (1977). Sexual molestation and rape reported by homosexual and heterosexual women. *J. Homosex.* 2: 367–384.
85. Guthmann, Edward (May 10, 2007). "S.F. State professor of sexuality class lived the life -- and still does at 82". *The San Francisco Chronicle*. Retrieved November 13, 2017. <https://www.sfgate.com/entertainment/article/S-F-State-professor-of-sexuality-class-lived-the-2561208.php>
86. Haggerty, George (2000). *Gay histories and cultures: an encyclopedia*. Taylor & Francis.
87. Halpern J. Family therapy in father-son incest: a case study. *Social Casework* 1987;68:88-93.
88. Harvard Mental Health Letter. Pessimism about pedophilia. Опубликовано: июль 2010. http://www.health.harvard.edu/newsletter_article/pessimism-about-pedophilia
89. Haverkos HW., et al. The Initiation of Male Homosexual Behavior. *The Journal of the American Medical Association*. 262 (July 28, 1989): 501.
90. Hein J. in <http://www.scotsgay.co.uk/io20a/obit.html>
91. Hitchens, Peter. "Question: Who said: 'Not all sex involving children is unwanted and abusive'? Answer: The Pope's biggest British critic". *The Mail on Sunday*. London, UK. Retrieved 12 September 2010

92. Holland E. 2007. Sexuality: homosexuality, child molestation, pedophilia and hebephilia <http://www.homosexinfo.org/Sexuality/Pedophilia#note-27>
93. Holmes GR, Offen L, Waller G. See no evil, hear no evil, speak no evil: why do relatively few male victims of childhood sexual abuse receive help for abuse-related issues in adulthood? *Clin Psychol Rev* 1997;17(1):69-88.
94. Holmes WC, Slap GB. Sexual abuse of boys: definition, prevalence, correlates, sequelae, and management. *Jama* 1998;280(21):1855-62.
95. Horne M. Victims' fury as BBC refuses to axe show by paedophile supporter which calls for age of consent to be lowered. *MailOnline*. 22.03.2015 <http://www.dailymail.co.uk/news/article-3005991/Victims-fury-BBC-refuses-axe-paedophile-supporter.html>
96. Hughes J.R. Review of Medical Reports on Pedophilia. *Clinical Pediatrics* Volume 46 Number 8 October 2007 667-682
97. Human Rights Campaign "Fact Sheet on Sexual Orientation and Child Abuse," Human Rights Campaign (2001)
98. Idier A (2013) *Les aline'as au placard. L'abrogation du de'lit d'homosexualite' (1977-1982)*. Paris: Cartouche
99. IGA Newsletter 80(1), Reports of the 2nd Annual Conference, 'Pedophilia', 1980, p. 7, 8
100. ILGA, 'Minutes of the children's Rights Workshop', in ILGA, Conference papers, 1990, ctp. 38-40. ILGA, Brief explanatory note on secretariats' committee positions regarding the debate on pedophilia in ILGA and the VSG suspension, n.d., p. 1
101. ILGA, Report of the 1989 Vienna Conference, 1989, ctp. 41
102. IPCE. https://www.ipce.info/host/rivas/girls_women/beth_kelly.htm
103. Jacobs Andrea (2002). Allen Ginsberg's advocacy of pedophilia debated in community. *Intermountain Jewish News*.
104. Jay K, Young A. *The Gay Report: Lesbians and Gay Men Speak Out about Sexual Experiences and Lifestyles* (New York: Summit Books, 1979)
105. Jenny, C., T. A. Roesler and K. L. Poyer. 1994. Are children at risk for sexual abuse by homosexuals? *Pediatrics* 94:41-44

106. John Hein in <http://www.scotsgay.co.uk/io20a/obit.html>
107. Johnson A, "The man who loves to love boys," *Electronic Mail & Guardian*, June 30, 1997, <http://www.mg.co.za/mg>
108. Johnson AM, Wadsworth J, Wellings K, Field J. *Sexual Attitudes and Lifestyles*. (Blackwell Scientific Publications, Oxford, 1995).
109. Johnson R. L., "Long-term Effects of Sexual Abuse in Boys," *Medical Aspects of Human Sexuality* (September 1988): 38
110. Johnston Ian. Paedophilia a 'sexual orientation - like being straight or gay'. *The Independent*; 3 апреля 2016. <http://www.independent.co.uk/news/paedophilia-sexual-orientation-straight-gay-criminal-psychologist-child-sex-abuse-a6965956.html>
111. Jones S.L. and Yarhouse M. A. *Homosexuality: The Use of Scientific Research in the Church's Moral Debate*, (Downers Grove, Illinois: InterVarsity Press, 2000) p. 57;
112. *Journal of Homosexuality*. Male intergenerational intimacy: historical, socio-psychological, and legal perspectives. 1990;20(1-2):1-318.
113. Kelly B. On woman/girl love, or lesbians do "do it", *Gay Community News*, 3 March, 1979
114. Kennedy H. (1991). "Sexual Hysteria—Then and Now". *Our Stories*. Gay and Lesbian Historical Society of Northern California
115. Kirk M, Madsen H. *After the Ball: How America Will Conquer Its Fear and Hatred of Gays in the 90's*. 1989, стр. 183
116. Laumann E. O., et al. *The Social Organization of Sexuality: Sexual Practices in the United States*, (Chicago University of Chicago Press, 1994), table 9.14, p. 344.
117. Levine J. *Harmful to Minors: The Perils of Protecting Children from Sex*. 2002.
118. Li CK. 'The main thing is being wanted': some case studies on adult sexual experiences with children. *J Homosex*. 1990;20(1-2):129-43. DOI: 10.1300/J082v20n01_09
119. *Male Intergenerational Intimacy: Historical, Socio-Psychological, and Legal*

Perspectives. Sandfort T, Brongersma E, van Naerssen, eds. Harrington Park Press, 1991.

120. Marshall W. L., et al., "Early Onset and Deviant Sexuality in Child Molesters," *Journal of Interpersonal Violence* 6 (1991): 323-336
121. Marshall, W. L., Barbaree H. E. and Butt J. 1988. Sexual offenders against male children: sexual preferences. *Behavior Research and Therapy* 26:383-391.
122. Martinac Paula, "Mixed Messages on Pedophilia Need to be Clarified, Unified," *Washington Blade* (March 15, 2002).
123. Martinac Paula, "Do We Condone Pedophilia," *PlanetOut.com*, February 27, 2002.
124. Masterson M. Same-Sex Desire and Love in Greco-Roman Antiquity and in the Classical Tradition of the West (review). *Journal of the History of Sexuality*, Volume 17, Number 3, September 2008, pp. 489-496. DOI: 10.1353/sex.0.0022
125. McIntyre G.A., "Equal Age of Consent Issues – Proposed Legislation," forum posting on the Internet by Gay and Lesbian Rights Lobby, Sept. 21, 1997, <http://www.rainbow.net.au/noglr/>.
126. McWhirter D.P. and Mattison A. M., *The Male Couple: How Relationships Develop* (Englewood Cliffs, NJ: Prengice-Hall, 1984), pp, 269 and 271.
127. Mirin SM, letter to Robert Knight, director of Cultural Studies, Family Research Council, May 27, 1999.
128. Mirkin, Harris, "The Pattern of Sexual Politics: Feminism, Homosexuality and Pedophilia," *Journal of Homosexuality* vol. 37(2), 1999, p. 1-24
129. Mohr JW, Turner RE, Jerry MB. *Pedophilia and exhibitionism.*: University of Toronto Press, 1964.
130. Murray JB. Psychological profile of pedophiles and child molesters. *J Psychol.* 2000;134:211-224
131. NVSH. <https://web.archive.org/web/20081223230140/http://www.nvsh.nl/variants/paedophilia.htm>

132. NVSH.
<https://web.archive.org/web/20081221181512/http://www.nvsh.nl/us/want.htm>. Сохранено в веб-архиве
133. O'Carroll T. Paedophilia: The Radical Case. 1980. Contemporary Social Issues Series Nr. 12. Peter Owen. London. https://www.ipce.info/host/radical-case/radical_new_cleaned1.pdf
134. OurStories 1991 (Newsletter of the Gay and Lesbian Historical Society of Northern California), 6, no. 3–4 (spring/summer 1991): 17–18. Reprint in NAMBLA Bulletin 12, no. 7 (Sep. 1991): 18–19; reprint in Empathy (An Interdisciplinary Journal for Persons Working to End Oppression on the Basis of Sexual Identities) (Columbia, SC) 3, no. 1 (1992): 128–130
135. Parkin M. Child-lovers win fight for role in Gay Lib. The Guardian; 26 августа 1975
136. Paternotte D. The International (Lesbian and) Gay Association and the question of pedophilia: Tracking the demise of gay liberation ideals. Sexualities 2014, Vol. 17(1/2) 121–138. DOI: 10.1177/1363460713511103
137. Taylor B. Perspectives on Paedophilia. North Pomfret, Vt. : Batsford, 1981.
138. Purcell D.W. et al. Childhood Sexual Abuse Experienced by Gay and Bisexual Men: Understanding the Disparities and Interventions to Help Eliminate Them. In: Richard J. Wolitski, Ron Stall, and Ronald O Valdiserri, eds., Unequal Opportunity, (Oxford: Oxford University Press, 2008), pp. 72-96.
139. Radow R. Letter from Roy Radow, NAMBLA, What People are Saying About NAMBLA and Man/Boy Love, (Apr. 23, 1994), at <http://qrd.tcp.com/qrd/orgs/NAMBLA/quotes> (Проверено 15.05.2007). Цитировано в Baldwin S. 2002, стр. 272.
140. Rauch Jonathan. Washingtons Other Sex Scandal. Reason, 07 August 1999.
141. Reisman J.A., Strickland G.B. B4U-ACT'S 2011 Symposium on Pedophilia, Minor-Attracted Persons and the DSM. Ave Maria International Law Journal, 2011; Vol. 1-2: 265 - 311
142. Reisman JA. Crafting Bi/Homosexual Youth. Regent University Law Review 2002; Vol. 14: 283-341
143. Reisman JA. Preliminary progress report. The Reisman & Johnson Report.

- Applied to "Homosexual Marriage" And "Hate Crimes". IME & First Principles Press, 1997
144. Reiss I.L. (2006). An insider's view of sexual science since Kinsey. Rowman & Littlefield. p. 49. ISBN 978-0-7425-4653-0
145. Regnerus M. Parental same-sex relationships, family instability, and subsequent life outcomes for adult children: Answering critics of the new family structures study with additional analyses. *Soc Sci Res.* 2012 Nov;41(6):1367-77. doi: 10.1016/j.ssresearch.2012.08.015
146. Rind B. Gay and Bisexual Adolescent Boys' Sexual Experiences With Men: An Empirical Examination of Psychological Correlates in a Nonclinical Sample", *Archives of Sexual Behavior*, Vol. 30, No.4, 2001
147. Rind B. Pederasty: An Integration of Cross-Cultural, Cross-Species, and Empirical Data. In: *Same-Sex Desire and Love in Greco-Roman Antiquity and in the Classical Tradition of the West*. Verstraete BC, Provencal VL, eds. Harrington Park Press, 2005.
148. Rind, B., Tromovitch, P., & Bauserman, R. (1998). A meta-analytic examination of assumed properties of child sexual abuse using college samples. *Psychological Bulletin*, 124, 22-53.
149. Rossomando J. Conference aims to normalize pedophilia. *The Daily Caller*; 15 августа 2011. <http://dailycaller.com/2011/08/15/conference-aims-to-normalize-pedophilia/>
150. Rueda E.T., *The Homosexual Network (Old Greenwich, Connecticut: The Devin Adair Company, 1982)*, стр. 201
151. Sandfort T (1987): Pedophilia and the Gay Movement, *Journal of Homosexuality*, 13:2-3, 89-110).
152. Sandfort T, Brongersma E, van Naerssen A. Man-boy relationships: different concepts for a diversity of phenomena. *J Homosex.* 1990;20(1-2):5-12. DOI: 10.1300/J082v20n01_02
153. Sandfort T. The sexual aspect of pedophile relations. 1982. Amsterdam. Pan/Spartacus, page 85.
154. Santiago, Pablo. "Colectivos a favor de la pedofilia". In: *Alicia en el lado oscuro (in Spanish)*. Madrid: Imagine, 2004, pp. 387-391.

155. Satinover J. *Homosexuality and the Politics of Truth*. 1996. Baker Books
156. Sawle G.A., Kear-Colwell J., "Adult Attachment Style and Pedophilia: A Developmental Perspective," *International Journal of Offender Therapy and Comparative Criminology* 45 (February 2001): 6.
157. Schmidt G. Foreword: the debate on pedophilia. *J Homosex.* 1990;20(1-2):1-4. DOI: 10.1300/J082v20n01_01
158. Schmidt T.E. *Straight & narrow?: Compassion and Clarity in the Homosexuality Debate*. Downers Grove, Illinois: InterVarsity Press, 1995, p. 148
159. Scotland Alex, Goodwin Gavin. *Evil Secrets of a Scots Address*. Sunday Mail. March 25, 1984. <https://spotlightonabuse.wordpress.com/2013/05/18/gay-rights-activist-ian-campbell-dunn-and-the-paedophile-information-exchange/>
160. Second International Gay Youth Congress Statement, November 1985, <http://www.nambla.org>
161. Sefton K, "Pushing the Limits," a review of *Public Sex* by Pat Califia, Vol. 2, Contemporary Women's Issues Database, December 1, 1996
162. Seto MC, Lalumiere ML, Blanchard R. The discriminative validity of a phalometric test for pedophilic interests among adolescent sex offenders against children. *Psychol Assess* 2000;12(3):319-27.
163. Seto MC, Murphy WD, Page J, et al. Detecting anomalous sexual interests in juvenile sex offenders. *Ann N Y Acad Sci* 2003;989:118-30; discussion 144-53.
164. Shrier D., Johnson R.L. *Sexual Victimization of Boys: An Ongoing Study of an Adolescent Medicine Clinic Population*. *Journal of the National Medical Association* 1988, Nov;80(11):1189-93
165. Siegal J. M., et al., "The Prevalence of Childhood Sexual Assault," *American Journal of Epidemiology* 126 (December, 1986): 1141-1153.
166. Silverthorne ZA, Quinsey VL. Sexual Partner Age Preferences of Homosexual and Heterosexual Men and Women. *Archives of Sexual Behavior* 29(1):67-76. DOI 10.1023/A:1001886521449
167. Socarides CW. *Homosexuality: A Freedom Too Far*. 1995, стр. 88

168. Spencer MJ, Dunklee P. Sexual abuse of boys. *Pediatrics* 1986;78(1):133-8.
169. Sprigg, P. and T. Dailey. 2004. *Getting It Straight: What the Research Shows about Homosexuality*. Chapter 6. *Is There a Link Between Homosexuality and Child Sexual Abuse?* Pages 121-142
170. Stacy R. Pro-Pedophile Sources in 'Harmful to Minors'. *The Washington Times*, 23 апреля 2003
171. Tate Tim. *Child Pornography: An Investigation* (London: Methuen, 1990)
172. Thorstad D. Pederasty and Homosexuality. Speech to the Semana Cultural Lesbica-Gay, Mexico City, June 26, 1998
173. Timmons Stuart. *The Trouble With Harry Hay: Founder Of The Modern Gay movement* (1990)
174. Tomeo M., Templar D., Anderson S., and Kotler D., "Comparative Data of Childhood and Adolescence Molestation in Heterosexual and Homosexual Persons." *Archives of Sexual Behavior* Vol. 30 (3), 2001, pp. 535-541.
175. Trouw, 30 april 1998: Edward Brongersma 1911-1998
176. Van de Moortel, Françoise, «Les réseaux pédo-criminels avant l'affaire Dutroux », conférence «L'organisation pédo-criminelle », 20 octobre 2000
177. Vandiver DM, Kercher G. Offender and victim characteristics of registered female sexual offenders in Texas: a proposed typology of female sexual offenders. *Sex Abuse* 2004;16(2):121- 37.
178. Verstraete BC, Provencal VL, eds. *Same-Sex Desire and Love in Greco-Roman Antiquity and in the Classical Tradition of the West*. Harrington Park Press, 2005.
179. Waites, Matthew (2005, op.cit., pp. 132 and 243, Note 6.6); *Gay News*, no. 46, 9 May 1974, p.3 – 'CHE Report angers reformers'
180. Watkins Bill, Bentovim Arnon, "The Sexual Abuse of Male Children and Adolescents: A Review of Current Research," *Journal of Child Psychiatry* 33 (1992);
181. Wells JE, et al. Multiple aspects of sexual orientation: prevalence and socio-demographic correlates in a New Zealand national survey. *Arch Sex Behav*. 2011 Feb;40(1):155-68. doi: 10.1007/s10508-010-9636-x.

182. York F, Knight R. Homosexual activists work to lower age of consent (1999), available at YORK & KNIGHT, supra note 2, at 3. The 1972 Gay Rights Platform Platform created at the National Coalition of Gay Organizations Convention held in Chicago in 1972

Нарушаются ли права гомосексуалистов на брак?

Ключевые выводы

(1) Фундаментальные критерии и традиционное понимание брака как союза мужчины и женщины исключает из него союз с детьми, животными, неодушевленными предметами, брак из одного супруга, брак между лицами одного пола и другие разновидности постмодернистского релятивистского взгляда на общество. (2) Каждый индивид, относящий себя к гомосексуалистам и/или практикующий гомосексуализм, имеет те же самые права и ограничения, которые имеет и в которых ограничен индивид, не относящий себя к гомосексуалистам и не практикующий гомосексуализм. (3) Активисты «ЛГБТ+»-движения требуют не распространения на себя таких юридических норм, которые якобы им недоступны (на самом деле они им полностью доступны), а возведения в дополнительный юридический статус действий, основанных на гомосексуализме, другими словами требуют изменить определение и социальные функции брака. (4) Некоторые активисты «ЛГБТ+»-движения открыто заявляют о том, что основной целью предлагаемой переоценки брака является не стремление к «равным правам», а отмена брака как обществообразующей единицы.

Введение

Одним из аргументов, использующихся в общественной деятельности «ЛГБТ+»-движения, является то, что невозможность заключения оформления брачного союза между однополыми людьми якобы дискриминирует гомосексуалистов.

В начале 2004 года мэр Сан-Франциско Гэвин Ньюсом начал выдавать свидетельства о браке однополым парам — незаконно. Один из гомосексуалистов, которые отправились в Сан-Франциско в поисках лицензии на брак, так обосновал свой поступок: «Я устал сидеть в задней части автобуса» (Wetzstein 2004).

Конечно же, эта фраза была намеком на знаменитую историю Розы

Паркс, негритянской девушки, которая в один прекрасный день в 1955 году села на городской автобус в Монтгомери, в штате Алабама, в котором места для чернокожих были выделены в задней части, заняла место в передней части и отказалась подчиниться окрику водителя перейти в заднюю часть автобуса.



*Паркс и Кинг в 1965 году.
Bettmann /Contributor /Getty Images*

Акт гражданского неповиновения Розы Паркс нарушил один из т. н. «законов Джима Кроу», которые обеспечивали расовую сегрегацию в различных государственных учреждениях и жилых помещениях в некоторых штатах. Водитель вызвал полицию и девушка была арестована. Арест Розы Паркс вызвал взрыв возмущения и бойкот автобусов в Монтгомери, который возглавил молодой активист по имени Мартин Лютер Кинг-младший, а эта история обычно рассматривается как начало негритянского движения за гражданские права 1950-х и 1960-х годов. Движение завершилось законодательным актом о гражданских правах 1964 года, запрещающего расовую дискриминацию в государственной жизни.

Неудивительно, что активисты «ЛГБТ+»-движения всегда старались придать своей деятельности характер борьбы за гражданские права. В том

числе это предпринимается и в контексте усилий по изменению определения брака с целью включения в него и однополых партнёрств путем сопоставления таких однополых «браков» с межрасовым браком — якобы запрет на межрасовые браки, имевший место в США до середины прошлого века, является аналогичным запрету на заключение брака между людьми одного пола.

Это не соответствует действительности.

Прежде чем перейти к обсуждению, ответим на логичный вопрос — что такое брак.

Союз мужчины и женщины

Антрополог Kingsley Davis сказал, что:

«...уникальной особенностью брака является социальное признание и одобрение пары, состоящей в сексуальной связи и порождающей и воспитывающей детей ...» (Davis 1949).

Исследователь брака Maggie Gallagher отметила, что:

«... во всех культурах брак представляет собой общественно признанный сексуальный союз, который создает обязанности родства и распределения ресурсов между мужчинами, женщинами и потомством, которое их сексуальный союз может породить ...» (Gallagher 1989).

Канадский исследователь Margaret A. Somerville сказала:

«... при помощи брака наше общество отмечает связь двух людей, которые вместе передадут человеческую жизнь следующему поколению и воспитают и защитят эту жизнь ...» (Somerville 2012).



*Профессор Маргарет Соммервиль.
Источник: McGill University*

Исследователи Katherine Young and Paul Nathanson (открытый гомосексуалист) отметили:

«... Поскольку гетеросексуальность напрямую связана как с размножением, так и с выживанием ... каждому человеческому сообществу пришлось активно поддерживать её (...) Гетеросексуальность всегда поддерживается культурной нормой, которая ограничивает брак как союз мужчины и женщины ... » (Young and Nathanson 2003).

Young и Nathanson описывают по крайней мере пять фундаментальных функций брака:

(1) Укреплять связь между мужчиной и женщиной; (2) Способствовать рождению и воспитанию детей; (3) Содействовать связи между мужчиной и его детьми; (4) Содействовать формированию здоровой мужской идентичности; (5) Способствовать превращению подростков в сексуально ответственных взрослых.

Maggie Gallagher описывает это ещё проще: «дети нуждаются в матерях и отцах», а «брак — самый практичный способ дать их детям».

Обычно, когда дискуссия доходит до репродуктивной функции брака, сторонники гомосексуального «брака» приводят в пример пары, у которых нет детей — либо по собственному решению, либо по причине заболевания. Это нерелевантный пример, поскольку эти случаи не равны однополрой паре,

которая репродуктивной функцией не обладает в принципе. Проще говоря, от субъектов одного пола не родится детей никогда и ни при каких условиях, вне зависимости от состояния здоровья этих однополых субъектов и от их желания. Для рождения потомства необходимы особи разного пола. Даже на физиологическом уровне мужское тело не приспособлено к рецептивной роли в сексуальном контакте, а женщина не может — даже если хочет — исполнить роль мужчины. Можно принять законодательный акт, который «уравнивает в правах» женское лоно и мужской задний проход, можно объявить мужчину «юридически беременным» и требовать от всех признавать его в качестве беременного; можно объявить ребенка, рожденного от индивида другого пола, ребенком однополых индивидов и преследовать всех, кто с этим не согласен — но это ничего не изменит в самой природной реальности — индивиды одного пола не могут родить потомства друг от друга даже гипотетически; эту природную реальность игнорировать.

Пара, которая не хочет иметь детей на момент вступления в брак, может изменить свое мнение. Пара, страдающая бесплодием, может добиться успеха в результате лечения и зачать ребенка. Даже пара очень пожилых людей или людей с неизлечимой репродуктивной патологией всё равно имеет такой структурный тип (то есть состоит из мужчины и женщины), в котором теоретически могут воспроизводиться дети, и такой фундаментальный структурный тип характерен для всех брачных пар, как для тех, которые воспроизводят человеческий вид, так и для тех конкретных случаев, когда такие союзы утрачивают такую возможность.

Определимся с сутью вопроса

Теперь перейдем к сути вопроса. Дискуссия вокруг гомосексуальных индивидов и регистрации брака не имеет ничего общего с нарушением прав

гомосексуалистов, а касается изменения понятия брака.

Одинаковые права

Фундаментальное право на брак — это понятие, которое распространяется на каждого индивида во всех странах в абсолютной независимости от характера сексуального влечения. Многие из читающих этот текст наверняка вступали в брак на территории России, Беларуси или Казахстана — может ли кто-нибудь припомнить, приходилось ли ему или ей доказывать, что они не гомосексуалисты? Естественно нет. В перечисленных странах, в Турции, Саудовской Аравии и Индонезии и во многих других, как и в Голландии и США, не существует механизмов, препятствующих гомосексуальному индивиду заключить брак.

Многие люди, которые теперь идентифицируют себя как гомосексуалистов, ранее состояли в браке с человеком противоположного пола, однако по причине наличия гомосексуального влечения брак таких людей распался (например, музыкант Элтон Джон или учёный Брюс Веллер). В этих примерах мы увидим гомосексуалистов, которые воспользовались своим правом на брак.



H. Armstrong Roberts/ClassicStock

Одинаковые ограничения

Однако, хотя каждый отдельный человек имеет право на брак, ни один человек, вне зависимости от его или её сексуального влечения, никогда не имел права на вступление в брак с любым каким бы то ни было партнёром по своему усмотрению. Каждый индивид подвергается юридическим ограничениям, определяющим характер брака — с кем именно они могут вступать в брак.

Данные ограничения обусловлены их степенью влияния на репродуктивное предназначение брака. Каждый человек, независимо от сексуальных предпочтений, юридически не имеет права вступать в брак, например, с ребёнком (половой акт со взрослым, а также беременность несет риски для

здоровья незрелого организма), с близким родственником (риск генетических заболеваний для потомства), с психически больным индивидом (риск во время беременности, а также неясная способность ухаживать за потомством), с животным или объектом, с лицом своего пола (невозможность потомства).

Во многих обществах репродуктивная достаточность пары мужчины и женщины является основанием для количественного ограничения — брак не заключается с лицом, уже состоящим в браке (для воспроизводства в принципе достаточно одного мужчины и одной женщины, то есть запрещена полигамия).

Здесь нет никакой дискриминации, и указанные выше ограничения применяются одинаково для гетеросексуалов и для представителей «ЛГБТ+». Это, используя сравнение философа Томаса Соуэлла, сродни переносу правил бейсбола в футбол. Если закон разрешает автомобилям ездить по автобанам, но запрещает велосипедам делать то же самое, — это не дискриминация против велосипедистов. Велосипедист, пересевший на автомобиль, получает право ехать по автобану наравне со всеми остальными.

Нерелевантное сравнение

Ссылки на борьбу американских негров за равноправие с белыми абсолютно нерелевантны. Американские законы были дискриминационными в отношении межрасовых браков. Во-первых, разная расово-этническая принадлежность супругов не влияет на фундаментальные критерии брака (см. выше), точно так же, как не влияет на неё разный рост, масса тела, знатность рода и т.д. Уничтожение расовых препятствий для вступления в брак не изменило сути понятия «брак», точно так же как расовая интеграция учебных заведений не изменила сути понятия «школа». Человеку любой расы, чтобы

получить диплом об образовании, необходимо выполнить ряд условий и соответствовать ряду требований. Устранение расовой сегрегации в школах лишь предоставило возможность не-белым возможность также присутствовать на занятиях, проходить тестирование и сдавать экзамены; устранение расовой сегрегации не означало, что не-белый американец должен получить диплом об образовании без того, чтобы присутствовать на занятиях, проходить тестирование и сдавать экзамены, ибо в этом состоит сущность учебного заведения и учебного процесса. Во-вторых, имела место разность прав в возможности реализовать брак — например, чернокожая девушка, которая хотела бы выйти замуж за европоамериканца, была бы лишена такого права, но такое право было бы у белой девушки (см. например дело «Лавинг против Виргинии» 1967). То есть у двух девушек были бы разные права на брак с одним и тем же мужчиной — только на основании их расово-этнических различий, ведь по репродуктивной способности оба брачных союза ничем не отличались друг от друга.

Итак, активисты «ЛГБТ+»-движения в вопросе гомосексуализма и брака выступают на самом деле за пересмотр определения брачного союза.

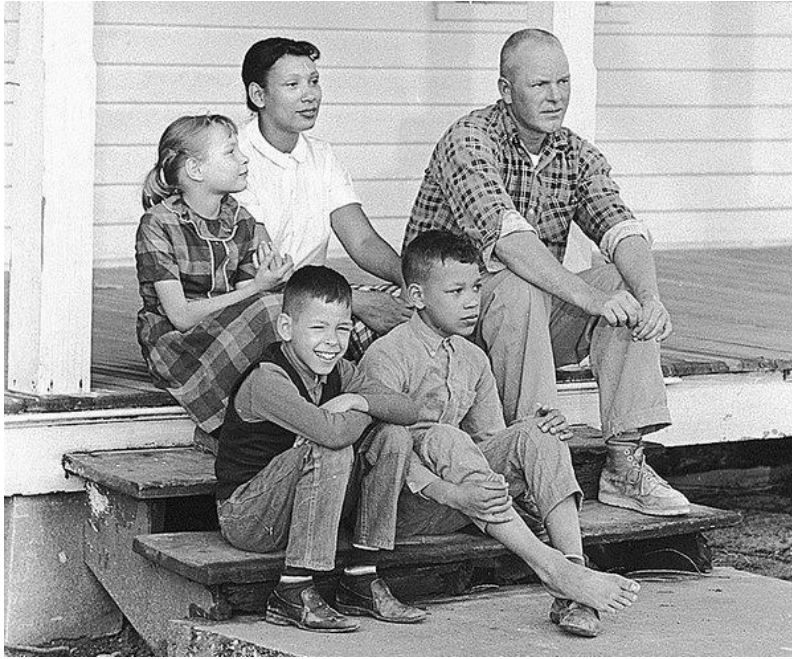

*Ричард Лавинг с женой Милдред и
рождёнными ими детьми, 1967.
Free Lance-Star, via Associated Press*

Брак согласно пост-модерну

Обычно сторонники однополых «браков» говорят, что брак — это гражданский союз, который не имеет отношения к религии и религиозным установлениям, «способ признания людей, которые любят друг друга и хотят провести свою жизнь вместе, союз между двумя людьми, основанный на любви, эмоциональной привязанности и т.д. и т.п.». Однако, подобная аргументация является избирательной и предвзятой. Любовь и взаимопонимание обычно считаются неотъемлемой частью брака, но не фундаментальным его критерием. Если бы любовь и взаимопонимание были единственно достаточными для определения брака, тогда не было бы причин не считать «браком» союз ребёнка и взрослого, или ребёнка и его родителя, или соседей по комнате, у которых нет сексуальных отношений, или целых групп людей, а не только пар. Становится невозможным продолжать исключать из понятия брака любые иные, кроме союза мужчины и женщины, формы

«партнёрства».

Если качество, то почему не количество?

Если брак — «союз между двумя людьми, основанный на любви, эмоциональной привязанности и т.д. и т.п.», тогда почему только между двумя? Почему «торжество брачного равенства» ограничивается только полом брачующихся, а не их количеством? А как же права «полигамов»? Почему три или триста тридцать три человека не могут любить друг друга и вступить в брак?

Единственный аргумент, к которому может обратиться сторонник однополых «браков», состоит в том, чтобы привести в пример исторический опыт и традиции, согласно которым (в абсолютном большинстве случаев и в абсолютном большинстве мест) брак заключается между «двумя людьми», но тогда эти же самые исторический опыт и традиции препятствуют ему сказать «между двумя мужчинами» или «между двумя женщинами». Невозможно ссылаться на авторитет традиции для первой части своего аргумента (брак заключается между двумя людьми, потому-что так исторически сложилось), а затем утверждать, что традиция не имеет значения для второй части того же самого аргумента (традиции не могут препятствовать расширить определение брака). Везде, где мы находим людей — при всём разнообразии их обычаев, законов, религиозных убеждений — мы находим брак, как союз между мужчиной и женщиной.

Разновидности разнополого брака — полигамия (многоженство) или полиандрия (многомужество) являются редкостью даже там, где закон и обычай их допускает, например, в некоторых мусульманских странах или среди мормонов. По своей сути, полигамный и полиандрический брак — это несколько моногамных браков, который соединяется через одного супруга,

сексуальные отношения между несколькими жёнами одного мужа в мусульманских странах — недопустимы, а семейная связь между ними осуществляется исключительно через мужа. Жёны одного мужа не являются жёнами друг другу.

Сторонники гомосексуальных «браков» иногда утверждают, что им известны случаи однополых браков в античное время. William N. Eskridge, автор книги «The Case for Same-Sex Marriage», ссылается на немногочисленные примеры в основном из примитивных племенных культур, описывая некоторые элементы терпимости к смене половых ролей и даже гомосексуальной активности (конкретно — между мальчиками и мужчинами). Но важным моментом является то, что ни в одной из этих культур такое поведение не было нравственным и социальным эквивалентом гетеросексуального брака, как это стараются преподнести современные «ЛГБТ+»-активисты. В качестве примера якобы имевших место однополых «браков» в античном мире приводят иногда однополый «брак», в который вступили римские императоры Нерон и Элагабал (Bunson 2009, стр. 254; Williams 2009, стр. 284).

Сумасбродства Нерона

Из сохранившихся записей античных авторов (Тацит и Светоний) известно о том, что Нерон любил красивых женщин — он был несколько раз женат и у него были дети в браке. Примерно в 52 году Нерон сблизился с бывшей рабыней по имени Клавдия Октавия, с которой впоследствии сошелся официальным браком несмотря на недовольство своей матери Агриппины. В 58 году Нерон сближается с Поппеей Сабинной, красивой представительницей римского нобилитета, бывшей замужем за Отоном (другом Нерона и будущим императором). Нерон отослал Отона из Рима и добился его развода с Поппеей, став сожителем с Поппеей при живой жене

Октавии. В 59 году Нерон приказал убить свою мать Агриппину, потому что подозревал, что она плетёт интриги против него. Считается, что увидев солдат, Агриппина поняла свою участь и попросила заколоть её в живот, туда, где находится чрево, тем самым давая понять, что раскаивается в том, что родила на свет такого сына. Нерон сжёг её тело той же ночью. Когда Поппея забеременела, в 62 году, Нерон развёлся с Октавией, обвинив её в бесплодии, и спустя двенадцать дней женился на Поппее. Поппея родила девочку, которая вскоре умерла, из-за чего Нерон очень переживал. В 65 году Поппея вновь забеременела, но во время семейной ссоры пьяный император ударил жену ногой в живот, что привело к выкидышу и её смерти.



Поппея Сабина. Археологический музей Олимпии

В начале 66 года Нерон женился в третий раз — на Статилии Мессалине. Она стала возлюбленной Нерона после смерти Поппеи ещё будучи за-

мужем за Марком Вестином Аттиком. Император вынудил Аттика совершить самоубийство и женился на Статилии. Помимо официальных жён у Нерона были связи с женщинами, мужчинами и детьми, за что императора считали распутником. В 64 году, во время празднования Сатурналий, Нерон принял участие в театрализованной имитации церемонии бракосочетания в роли невесты с вольноотпущенником по имени Пифагор. Вот как описывает это событие римский автор Тацит:

«... Сам Нерон предавался разгулу, не различая дозволенного и недозволенного; казалось, что не остаётся такой гнусности, в которой он мог бы выказать себя ещё развращеннее; но спустя несколько дней он вступил в замужество, обставив его торжественными свадебными обрядами, с одним из толпы этих грязных распутников (звали его Пифагором); на императоре было огненно-красное брачное покрывало, присутствовали присланные женихом распорядители; тут можно было увидеть приданое, брачное ложе, свадебные факелы, наконец всё, что прикрывает ночная тьма в любовных утехах с женщиной ... » (Тацит, книга XV:37).

Эту «церемонию» Нерон совершил в то время, когда состоял в настоящем браке с Поппеей, во время празднества, отличавшегося весельем и шутством. Согласно Кассиусу Диону, Нерон настолько переживал после смерти Поппеи, что однажды силой забрал себе женщину, которая напоминала ему Поппею, более того, он приказал доставить ему мальчика по имени Спор, потому что тот также был похож на Поппею — Нерон приказал кастрировать мальчика и стал сожительствовать с ним (Кассий Дион, книга LXII:27). Вот как описывает Светоний пристрастия императора и эпизод с мальчиком Спором:

«... Мало того, что жил он и со свободными мальчиками и с замужними женщинами: он изнасиловал даже весталку Рубрию. С вольноотпущенницей Актой он чуть было не вступил в законный брак, подкупив нескольких сенаторов консульского звания поклясться, будто она из царского рода. Мальчика Споры он сделал евнухом и даже пытался сделать женщиной: он справил с ним свадьбу со всеми обрядами, с приданым и с факелом, с великой пышностью ввёл его в свой дом и жил с ним как с женой. Ещё памятна чья-

то удачная шутка: счастливы были бы люди, будь у Неронова отца такая жена! Этого Спора он одел, как императрицу, и в носилках возил его с собою и в Греции по собраниям и торжествам, и потом в Риме по Сигиллариям, то и дело его целуя. Он искал любовной связи даже с матерью, и удержали его только её враги, опасаясь, что властная и безудержная женщина приобретет этим слишком много влияния. В этом не сомневался никто, особенно после того, как он взял в наложницы блудницу, которая славилась сходством с Агриппиной; уверяют даже, будто разъезжая в носилках вместе с матерью, он предавался с нею кровосмесительной похоти, о чём свидетельствовали пятна на одежде. А собственное тело он столько раз отдавал на разврат, что едва ли хоть один его член остался неоскверненным. В довершение он придумал новую потеху: в звериной шкуре он выскакивал из клетки, набрасываясь на привязанных к столбам голых мужчин и женщин и, насытив дикую похоть, отдавался вольноотпущеннику Дорифору: за этого Дорифора он вышел замуж, как за него — Спор, крича и вопя как насилюемая девушка ... » (Гай Светоний Транквилл VI:28).

Данные действия произошли в период между смертью Поппеи и свадьбой на Статилии, что показывает их театральный характер и абсолютную неординарность для римской жизни. Даже учитывая несерьёзность церемонии и сумасбродство похотливого императора, «церемонии бракосочетания» Нерона не были однополыми по смыслу: в них один из участников обязательно принимал роль женщины, невесты, будь то сам Нерон, напяливший на себя женское брачное покрывало, либо будь то несчастный кастрированный мальчик. Некоторые исследователи вообще считают, что описанные, а также другие обряды, устраиваемые Нероном, были посвящением в мистический культ митраизма (Сизек 1998 в Кнабе). Однозначно, что половые пристрастия и похождения развратного и распущенного Нерона не считались нормальными среди его современников.



Смерть Нерона. Картина В. Смирнова, 1888

«Проклятие памяти» Элабагала

Другим римским императором, который упоминается в связи с древнеримским «однополым браком», является Марк Аврелий Антонин Элагабал⁷⁴ (204–222). Подробности его жизни и правления известны из трудов его современников Кассия Диона (155–235) и Геродиана (180–250). Элагабал был выходцем из сирийского знатного рода и с юных лет был провозглашён жрецом культа бога солнца Элагабала (в честь которого его и прозвали). Красивый юноша в пышном жреческом одеянии нравился сирийским легионам, и благодаря золоту и интригам своей влиятельной бабки Юлии Месы Элагабал он был ими провозглашён императором в 218 году. Элагабал установил в светской и религиозной жизни Древнего Рима порядки своего солнечного божества, в частности, ввёл человеческие жертвоприношения и сместил на второй план привычный для римлян пантеон богов: Элагабал возвысился над Юпитером. Помимо религиозного аспекта правление молодого императора запомнилось расцветом разврата и распущенности. Кассий Дион упоминает о пяти браках Элагабала за четыре года его правления (Кассий Дион,

⁷⁴Известный также как Гелиобагал

книга LXXX:9). Первой его женой стала Корнелия Павла, на которой он женился, чтобы «поскорее стать отцом». Вскоре, так и не заимев детей, Элагабал развелся с Павлой, усмотрев какой-то изъян в её теле, и женился на весталке Аквиллии Севере, совершив по римским законам святотатство. Аквиллия Севера была девственницей, посвященной богине Весте, а лишение невинности весталки являлось тягчайшим преступлением. Вскоре он развёлся и с ней и так далее.

Кассий Дион приводит следующие подробности:

«... Он в жёны брал многих женицин, и с ещё большим их числом вступал в связь, не освящённую никаким законом, и не потому, что сам нуждался в женицинах, но потому что стремился подражать их поведению, деля ложе со своими любовниками, и желал найти соучастниц своего разврата, обращаясь ко всем любовницам без разбора. Много всего неслыханного сотворил он со своим телом и от других претерпел, о чём и рассказывать неприятно, и слушать невыносимо. Поведаю лишь о том, что более всего известно и чего нельзя утаить. По ночам он отправлялся в харчевни и, надев парик, выполнял работу трактирищиц. Он также приходил в известные притоны, прогонял оттуда блудниц и сам продавал себя за деньги. Наконец, он завел во дворце отдельную комнату и там предавался разврату. Обнажившись, он обычно стоял у дверей, как это делают продажные женицины, приоткрывая занавеску, подвешенную на золотых кольцах, и зазывая прохожих нежным и чувственным голосом. Среди тех, кто к нему приходил, были, конечно, и те, кому заранее объясняли, как себя вести. Ибо в этом деле, как и в остальных, у него было множество соглядатаев, при помощи которых он разыскивал людей, способных его удовлетворить своей распущенностью. Он брал с них деньги и гордился своей прибылью. Он также спорил с соучастниками этого блуда, доказывая, что у него больше любовников, чем у них, и что ему больше платят ...» (Кассий Дион, книга LXXX:13).



Корнелия Павла. Капитолийский музей

Кассий Дион указывает на двоих мужчин, с которым Элагабал вступал в связь: Гиерокл (карийский раб) и Зотик» (Кассий Дион, книга LXXX:13 и 15). Элагабал называл себя «женой», «госпожой» и «царицей» а своего фаворита Гиерокла «мужем» (Кассий Дион, книга LXXX:13 и 15). Гиерокл путём хитростей отстранил Зотика от Элагабала — подсыпал тому зелье, вызывающее мужское бессилие, в результате чего разочарованный император отослал Зотика от двора (Кассий Дион, книга LXXX:16). Другой современник Элагабала — Геродион — также указывает, что распутное поведение императора настроило против него народ, знать и армию (Herodion, книга V: главы VII и VIII). Поведение развратного императора привело в конечном итоге к тому, что собственная бабка Юлия Меса приложила усилия к тому, чтобы сместить Элагабала и заменить его на более адекватного внука. Согласно Кассию Диону, собственные гвардейцы, презрительно относящиеся к нему из-за связи с Гиероклом, убили Элагабала вместе с матерью, а

также Гиерокла, а обезглавленное тело Элагабала сбросили в Тибр (Кассий Дион, книга LXXX:16 и 17). Геродион пишет, что Элагабал «встретил смерть, соответствующую образу жизни, который он вёл»: тело императора протащили по улицам города, а затем сбросили в городскую сточную канаву, впадающую в Тибр (Herodion, книга V: глава VIII). После смерти распутный император подвергся процедуре «*damnatio memori*» — лат. «проклятие памяти» — особая форма посмертного наказания, применявшаяся в Древнем Риме к запятнавшим свою честь государственным деятелям. Любые материальные свидетельства о человеке — статуи, настенные и надгробные надписи, упоминания в законах и летописях — в результате «*damnatio memori*» подлежали уничтожению, чтобы стереть память об умершем (Laale 2011, стр. 269).

Как видим, в глазах современников римских императоров подобные «браки» лежат в той же сфере, что сожительство с чужими жёнами, изнасилование весталки (жрицы-девственницы) или попытка инцеста — не в области принятого и уважаемого обычая, а, напротив, проявления немислимой развращённости и святотатственного попрания всех общественных норм.

«Альтернативные» формы?

Кроме этого, где «брачное равенство» для тех, кто не может найти свою вторую половину — почему они исключены из «равенства»? Как быть индивидам, чья любовь и «сексуальная ориентация» направлена на самих себя, которые желают заключить «сологамный» брак? (Berg-Cross 2013). Люди, желающие вступить в брак с самим собой, могут дать согласие на брак — в буквальном смысле слова. Эрика Андерсон из Бруклина, проведшая свадебную церемонию с самой собой, заметила:

«...Это было нелёгкое решение... В какой-то момент я поняла, что пришло

время остепениться... сказать «Да» самой себе (...) Я даже получила свидетельство, потому-что это Америка ... » (Pesta 2016).

Британке Софи Тэннер, сыгравшей «свадьбу» с самой собой не так повезло — официально её «брак» не был зарегистрирован, в Офисе гражданского состояния округа Брайтон и Хоув её подвергли жесточайшей дискриминации, отклонив заявление с вопиющей «сологамофобной» формулировкой, что «в браке могут состоять только два человека!» (Lytton 2017). И чем же такая формулировка отличается от «в браке могут состоять только мужчина и женщина»?



*На торте в честь свадьбы итальянки
Лауры Мези с итальянкой Лаурой Мези
была только одна фигурка — невесты (Lytton 2017)*

Ребекка Трэйстер, автор книги «All the Single Ladies: Unmarried Women and the Rise of an Independent Nation» констатирует, что сологамный «брак» не получается зарегистрировать официально: «**Это скорее пинок традиционным взглядам**» (Pesta 2016). В каком-то смысле «сологамный брак» тоже

можно считать однополым, поэтому сторонники сологами могут апеллировать к помощи «ЛГБТ+»-движения, обвиняя всех, кто считает, что в браке не может быть меньше двух человек — «узколобыми гомофобами».

Аналогичным образом, если продолжать логику сторонников переосмысления брака, «гомофобией» считается отказ регистрировать союз из трёх и более гомосексуалистов или из двух бисексуальных и одного гетеросексуального партнёра. В настоящее время тройные партнёрства гомосексуалистов регистрируют свои союзы в виде нотариально заверенной декларации, как, например, колумбийцы Алехандро Родригез, Мануэль Бермудез и Виктор Уго Прада (Brodzynsky 2017). Юрист и активист «ЛГБТ+»-движения, который помогал им оформить партнёрство, Герман Ринкон Перфетти, считает, что это важный шаг на пути признания существования новых типов семей (Telegraph 2017). Группа из трёх женщин в Массачусетсе (США) — Киттен, Долл и Бринн Янг — сыгравшие «свадьбу» в 2013 году, также обратились к помощи семейного юриста, который оформил все документы и права на будущих детей, в максимальном соответствии с браком, поскольку законодательство штата признаёт браком партнёрство из двух гомосексуалистов, но не из трёх (Kirkova 2014).



Matthew Growcoll/News Dog Media

Объектумсексуальный брак

Известно по крайней мере о двух женщинах, которые стремятся сочетаться браком ... с аттракционом «Американские горки». Не с одним и тем же — с разными аттракционами. Одна из них, 33-летняя Эми Вулф взяла себе фамилию Вебер — согласно мужу⁷⁵ — аттракциону в штате Пеннсильвания. Эми Вулф Вебер рассказывает о том, что испытывает дискриминацию со стороны сотрудников аттракциона, но её поддерживают семья и друзья: «Но я ведь никому не причиняю вреда, я ничего с этим не могу поделать — это часть моей личности» (Otto 2009). Эми за свободные отношения — она не против, чтобы кто-нибудь другой проводил время с её возлюбленным.

⁷⁵или жене - пол аттракционов не известен



Мистер и миссис Вебер. Источник: tomorrowoman.com

Линда, 56 лет, точно знает половую принадлежность своего аттракциона, она называет его Брюсом, вместе они уже почти 30 лет, полных любви и нежности (Smith 2015). Линда указывает, что у неё особая форма сексуальной «ориентации» — «объектум-сексуальность» — влечение и романтические чувства к предметам.



Брюс и Линда. Источник: mirror.co.uk

И действительно, согласно мнениям современных сексологов, эмоции

и переживания людей с «объектум-сексуальностью» соответствуют критериям сексуальной ориентации, указанным Американской Психиатрической Ассоциацией (Marsh 2010). Эрика Эйфель (в девичестве ЛаБри), взявшая себе фамилию своего супружеского партнёра — Эйфелевой башни, а также Эйя-Рита Берлинер-Мауэр (Berliner Mauer по-немецки — Берлинская стена — понятно, с кем она состоит в браке) основали международную организацию «OS internationale» для «объектум-сексуалов» (Griffiths 2013).

Права или привилегии?

В 1948 году Организация объединённых наций приняла Всеобщую декларацию прав человека, в которой, в частности, было указано:

Все люди равны перед законом и имеют право, без всякого различия, на равную защиту закона. Все люди имеют право на равную защиту от какой бы то ни было дискриминации, нарушающей настоящую Декларацию, и от какого бы то ни было подстрекательства к такой дискриминации (Статья 3).

Однако представителям «ЛГБТ+»-движения не достаточно определенных, указанных в данной декларации. В 2008 году они направили на имя генерального секретаря ООН письмо, подписанное представителями многих стран⁷⁶, в котором отдельно было оговорено о «применении прав человека в равной мере к каждому человеку независимо от сексуальной ориентации или гендерной принадлежности»:

Мы подтверждаем принцип недискриминации, в соответствии с которым права человека в равной степени относятся к каждому человеку, независимо от сексуальной ориентации или гендерной идентичности (Письмо A63/635)...

В чём причина подобного привилегированного выделения, согласно

⁷⁶96 из 192 стран; Россия, Китай и Индия не подписали письмо

сексуальным предпочтениям, и почему, скажем, другие аспекты человеческого поведения обделены подобным вниманием? Обращение в ООН могло выглядеть и так:

Мы подтверждаем принцип недискриминации, в соответствии с которым права человека в равной степени относятся к каждому человеку, независимо от табакокурения (алкоголизма/наркомании/занятия проституцией и др.)

Права гомосексуальных индивидов не являются какими-то особыми, отдельными правами, они обладают всеми теми же правами (и обязанностями), что и негомосексуальные индивиды. Наличие гомосексуального влечения и гомосексуальный образ жизни не выделяют их субъекта в отдельную категорию, а вполне достаточно описываются статьей 3 Декларации ООН от 1948 года.

Публицист Сергей Худиев описывает эту ситуацию следующим образом:

«...Что такое равноправие? Ко всем гражданам должны предъявляться одни и те же требования, всем должны предоставляться одни и те же права. Совершенно правильно требовать равенства людей перед законом. Что слово «равноправие» не означает, не означало никогда, и просто не может означать? Оно не может означать равенства стилей жизни. Алкоголик, как гражданин, равен трезвеннику; однако алкоголизм никак не равен трезвому образу жизни. Государство не обязано поощрять алкоголизм; более того, оно может налагать ограничения на рекламу спиртного или курения (и делает это). Это никоим образом не является ущемлением прав граждан, страдающих алкоголизмом или курящих. Никто, на самом деле, не верит, что все образы жизни «равноправны» — образ жизни может быть здоровым или нездоровым, общественно полезным или вредным, достойным поощрения или, по меньшей мере, неодобряемым. Мы не совершаем никакой несправедливости к людям и отнюдь не нарушаем принципов равноправия, если полагаем, что трезвость лучше пьянства.

Когда нам говорят о «равноправии людей», имея в виду на самом деле «равноправие образов жизни», мы имеем дело с очевидной подменой. Из того, что курильщики являются равноправными гражданами, никак не следует

обязанность государства поощрять курение. Из того, что супружеская измена отнюдь не лишает человека гражданских прав, не следует, что государство обязано как-либо её поддерживать. Наконец, из того, что люди, ведущие гомосексуальный образ жизни, обладают всеми гражданскими правами, никак не следует, что общество и государство обязано переписывать законы, чтобы поддержать их склонности. Требовать уравнивания брака с какими-либо другими формами сожительства — это требование, которое не имеет отношения к равноправию... » (Худиев 2013).

В мире рациональной действительности не существует никаких прав гомосексуалистов. Курящие, наркоманы, осуждённые, алкоголики, либералы, атеисты и гомосексуалисты обладают абсолютно всей полнотой прав человека, описанных в Декларации ООН 1948 года. Какие, например, права есть у курящих? Избирать и быть избранным? Получать медицинское обслуживание? Высказывать своё мнение? Нет. Это никак не связано с тем, что они курят. Это права гражданина. Правами граждан они обладают в полном объёме, но не как курильщики, а как граждане.



*Демонстрация курильщиков в Нью-Йорке.
Источник: DailyMail/Alamy*

Как курильщики они (и все вышеперечисленные) не обладают никакими правами. Никаких прав курильщиков не существует. У гражданина

есть право выбора: курить или не курить, лечиться от никотиновой зависимости или не лечиться и т. д. Таким образом, и «прав гомосексуалистов» не существует. Это ложная сущность.



Чего добиваются активисты?

Вся борьба за однополые «браки» носит символический характер — в самом деле, все юридические проблемы, о которых говорят в таких случаях — наследование, общее имущество и т. д. вполне решаемы и без введения подобных «браков». Однако принципиальной целью сторонников гомосексуального «брака» является именно стремление заставить общество признать однополые отношения равноценными отношениям между мужчиной

и женщиной. Об этом говорится достаточно открыто, более того, для самого убеждения, что обычные отношения чем-то лучше, уже придумано бранное слово «гетеросексизм».

Например, в Британии гомосексуалисты уже давно получили все права. Закон, вышедший в 2004 году (Civil Partnerships Act 2004), дал гомосексуалистам право узаконить свои отношения юридическим гражданским союзом. Такие права являются «зеркальным отражением» всех прав и юридических защит, которые имеют те, кто находится в традиционном браке. Однополые пары получили укрепленные права на общее имущество, налог на общее наследство, социальное обеспечение и пенсию, даже родительские права на ребёнка своего партнёра, право на уход за своим партнёром и его детьми, право на страхование жизни своего партнёра и другие. Это никак не остановило сторонников «ЛГБТ+»-движения, и, в конечном итоге, в 2013 году активисты добились переопределения понятия «брачный союз».

Активистка «ЛГБТ+»-движения Мария Гессен популярно объясняет, какова роль детей в уничтожении семьи. 11 июня 2012 года в интервью австралийской радиостанции ABC Radio National Мария Гессен заявила:

«... Борьба за однополые браки вообще-то подразумевает ложь относительно того, как мы поступим с браком, когда добьёмся своего — ведь мы лжем, будто институт брака не изменится, и это ложь. Институт брака будет меняться и должен меняться. Опять-таки, я не думаю, что он должен существовать ... » (ABC Radio National 2012).

Гессен рассказывает, что у её троих детей «более или менее» пятеро родителей. В Массачусетсе Гессен «вышла замуж» за свою теперь уже бывшую партнёршу (она тоже из России), вместе они усыновили одного ребёнка, а второй у Гессен уже был, она родила его заранее от некоего мужчины из России, которого первый (усыновлённый) ребёнок тоже считает своим отцом. Потом Гессен рассталась с той женой и нашла себе новую, у которой

уже был свой ребёнок, чей биологический отец являлся братом Гессен. «В общем, пятеро родителей оказываются разбиты на две или три группы, — говорит Гессен. — В самом деле, я хотела бы жить в условиях правовой системы, которая была бы способна отражать данную реальность. А она, полагаю, несовместима с институтом брака» (ABC Radio National 2012).

И это совсем не новая мысль. Ещё в 2006 году более 300 «ЛГБТ+» и «дружественных им» учёных подписали декларацию «За пределами однополых браков: новое стратегическое видение для всех наших семей и отношений» («Beyond Same-Sex Marriage»), которая призывает к законодательному признанию, среди прочего, сексуальных партнёрств, включающих более двух людей (BSSM Collective 2006).

В статье в журнале «The Nation» группа активистов «ЛГБТ+», включающая профессоров и преподавателей, заявили, что, после изменения понятия брака с включением в него однополых пар, следующим этапом борьбы является работа по устранению института брака вообще:

«Что дальше? — Упразднить брак, устранить вовлечённость государства, отменить юридическую категорию. Даже пока мы празднуем победу, мы должны начать настаивать на отмене брака. От этого зависят свобода, равенство и здоровье нашего либерально-демократического строя» (Vaid et al 2013)

Когда брак был построен вокруг деторождения, было абсолютно очевидно, почему это союз мужчины и женщины, почему они не должны происходить из одного рода, почему моногамия является предпочтительной, и почему идеал брака — пожизненный союз. Теперь, когда предназначение брака, согласно «альтернативным» взглядам, — не в деторождении, а в «закреплении романтических эмоций»; когда пол объявлен формальностью; когда матери и отцы объявлены полностью взаимозаменяемыми, все остальные детали, нормы и идеалы брака становятся произвольными пережитками

отмирающего «гетеронормативного» общества. Их становится невозможно объяснить рационально. Один за другим эти идеалы брака будут распадаться, неспособные существовать без понятного назначения.

Левая журналистка Виктория Браунворт в эссе об однополых «браках» пишет:

«... Джордж Буш прав, когда утверждает, что разрешение однополым парам жениться ослабит институт брака... Скорее всего так и будет, и это сделает брак намного лучшим концептом, чем он был раньше ... » (Brownworth 2004).

О том же говорила левая активистка и профессор журналистики Эллен Уиллис:

«...Расширение брачной легитимности на гомосексуальные союзы принесёт скрытый бунт против института брака в самое его сердце ... » (Ellis 2004).

Известный «ЛГБТИАП+»-журналист Микеланджело Синьорили в 1994 году со страниц журнала «OUT» призывал однополые пары «требовать права на брак не для того, чтобы придерживаться общественных моральных кодов, а для опровержения мифа и радикального изменения архаического института [брака]» (Signorile 1994). Однополые пары, по мнению Синьорили, должны «бороться за однополые браки и их привилегии и после этого, получив их, должны полностью изменить институт брака, поскольку наибольшая подрывная деятельность, какую лесбиянки и геи могут предпринять [...] — это трансформировать понятие семьи от начала до конца».

Paula Ettelbrick, бывший директор организации «Lambda Legal Defense and Education Fund» отметила:

*«...Быть «queer» — это больше, чем жить и спать с человеком своего пола и стремиться к получению государственного признания этого факта ... Быть «queer» — это расширять понимание пола, сексуальности и семьи, таким образом **изменять саму сущность общества** ... » (Ettelbrick in*

Rubenstein 1993).

Дополнительная информация

С дополнительной информацией и подробностями можно ознакомиться в следующих источниках:

1. **Kupelian D.** The Marketing of Evil: How Radicals, Elitists, and Pseudo-Experts Sell Us Corruption Disguised As Freedom. WND Books, Washington, 2015.
2. **Sprigg P.** Q&A: What's Wrong With Letting Same-Sex Couples 'Marry?'. CP Opinion. March 01, 2004.
3. **Brown M.** Why Gay 'Marriage' Has Not Cured Gay Loneliness. AskDr-Brown. Mar 04, 2017.
4. **Худиев С.** Может ли брак быть однополым? Радонеж. 03.02.2010.
5. **Girgis S., et al.** What is marriage?: man and woman: a defense. New York : Encounter Books, 2012.
6. **Somerville M.** The Case Against Same-Sex Marriage. Submission to the Senate of the Australian Parliament Inquiry. In Relation to the Marriage Equality Amendment Bill 2010. Montreal March 13th, 2012.

Библиографические источники

1. Гай Светоний Транквилл. Жизнь двенадцати цезарей. Москва. Изд-во «Наука», 1993. Перевод М. Л. Гаспарова. <http://ancientrome.ru/antlitr/t.htm?a=1354646662>
2. Кассий Дион Коккейан. Римская история. Книги LXIV-LXXX / Пер. с древнегреч. А. В. Махлаюка, К. В. Маркова, Н. Ю. Сивкиной, С. К. Сизова, В. М. Строгеецкого под ред. А. В. Махлаюка; комм. и статья «Историк „века железа и ржавчины“» А. В. Махлаюка. — СПб.: Филологический факультет СПбГУ, Нестор-История, 2011. Серия: «Fontes scripti antiqui».
3. Марк Туллий Цицерон. Диалоги. М., Научно-издательский центр «Ладомир» — «Наука», 1994. Перевод с латинского и комментарии В. О.

Горенштейна. Издание подготовили И. Н. Веселовский, В. О. Горенштейн и С. Л. Утченко.

4. Сизек Э. Нерон. 1998. С. 35-37; Кнабе Г. С. Нерон и неронизм // Кнабе Г. С. Избранные труды. Теория и история культуры. 2006
5. Тацит. Сочинения в двух томах. Том I. «Анналы. Малые произведения». Науч.-изд. центр «Ладомир», М., 1993. Издание подготовили А. С. Бобович, Я. М. Боровский, М. Е. Сергеенко. Перевод и комментарий осуществлены А. С. Бобовичем (редакторы переводов — Я. М. Боровский и М. Е. Сергеенко).
6. Худиев С. «Может ли брак быть однополым?» Опубликовано на интернет-портале «Радонеж» 03.02.2010
7. ABC Radio National 2012. Why get married when you could be happy? Monday 11 June 2012 9:05AM. <http://www.abc.net.au/radionational/programs/lifematters/why-get-married/4058506>
8. Berg-Cross, Linda, et al. "Single professional women: A global phenomenon challenges and opportunities." *Journal of International Women's Studies* 5.5 (2013): 34-59
9. Brownworth V.A. Something Borrowed, Something Blue: Is Marriage Right for Queers?, in: *I DO/I DON'T: QUEERS ON MARRIAGE* 53, 58–59 (Greg Wharton & Ian Philips eds., 2004).
10. Brodzynsky S. Colombia legally recognises union between three men. *The Guardian*. 03.07.2017. <https://www.theguardian.com/world/2017/jul/03/colombia-three-men-union-alejandro-rodriguez-manuel-bermudez-victor-hugo-prada>
11. BSSM Collective (2006). *Beyond Same-Sex Marriage: A New Strategic Vision for All Our Families and Relationships*: July 1, 2006. *Studies in Gender and Sexuality*. Volume 9, 2008 - Issue 2. Pages 161 - 171. <https://doi.org/10.1080/15240650801935198>
12. Bunson, M., *Encyclopedia of the Roman Empire*, Infobase Publishing, 2009.
13. Davis K. *Human society*. New York : Macmillan, 1949.
14. Ettelbrick P., quoted in William B. Rubenstein, "Since When Is Marriage a Path to Liberation?" *Lesbians, Gay Men, and the Law*, (New York: The New

Press, 1993):398, 400.

15. Gallagher M. *Enemies of Eros : how the sexual revolution is killing family, marriage, and sex and what we can do about it*. Chicago: Bonus Books, 1989
16. Griffiths MD. *Intimate and Inanimate. A brief look at objectum sexuality*. PsychologyToday. 25.07.2013. <https://www.psychologytoday.com/intl/blog/in-excess/201307/intimate-and-inanimate>
17. Herodian of Antioch's. *History Of The Roman Empire*. Translated from the Greek by Edward C. Echols. University Of California Press Berkeley & Los Angeles. 1961. http://www.tertullian.org/fathers/herodian_00_intro.htm
18. Kirkova D. Here comes the bride. DailyMail. 23.04.2014. www.dailymail.co.uk/femail/article-2611020/Meet-worlds-married-lesbian-three-some-baby-make-four-July.html
19. Laale HW, *Ephesus (Ephesos): An Abbreviated History From Androclus to Constantine XI* (2011)
20. Lytton C. I me wed: why are more women choosing to marry themselves? The Telegraph. 28.09.2017. <https://www.telegraph.co.uk/women/life/women-choosing-marry/>
21. Marsh A. *Love Among the Objectum Sexuels*. Electronic Journal of Human Sexuality. 2010. 13. <http://www.ejhs.org/volume13/ObjSexuels.htm>
22. Otto S. *Woman getting married to fairground ride*. The Telegraph. 05.08.2009. <https://www.telegraph.co.uk/news/newsttopics/how-aboutthat/5972632/Woman-getting-married-to-fairground-ride.html>
23. Pesta A. *Why I Married Myself. These Women Dedicated Their Lives To Self-Love*. Cosmopolitan. 20.12.2016. <https://www.cosmopolitan.com/sex-love/a8507112/marrying-yourself-wedding-trend/>
24. Signorile M. *Bridal Wave*, OUT, Dec.–Jan. 1994, at 68, 161
25. Smith D. *Meet the woman who married a ROLLERCOASTER called Bruce - their relationship has its ups and downs*. Mirror. 15.01.2015. <https://www.mirror.co.uk/news/weird-news/meet-woman-who-married-rollercoaster-4984994>
26. Somerville M. *The Case Against Same-Sex Marriage*. Submission to the Senate of the Australian Parliament Inquiry. In *Relation to the Marriage Equality*

Amendment Bill 2010. Montreal March 13th, 2012

27. Telegraph. Colombia gets first 'polyamorous family' as three men legally established as unit. 13.07.2017. <https://www.telegraph.co.uk/news/2017/06/13/colombia-gets-first-polyamorous-family-three-men-legally-established/>
28. Vaid U, Duggan L, Metz T, Hollibaugh A. What's Next for the LGBT Movement? The Nation, June 27, 2013. <https://www.thenation.com/article/whats-next-lgbt-movement/>
29. Wetzstein C., "Blacks angered by gays' metaphors," The Washington Times (March 2, 2004): A3. Online. Nexis
30. Williams, CA., Roman Homosexuality: Second Edition, Oxford University Press, 2009.
31. Willis E. Can Marriage Be Saved? A Forum, THE NATION, July 5, 2004, at 16, 16
32. Young K. and Nathanson P. "Marriage-a-la-mode: Answering Advocates of Gay Marriage." Paper presented at Emory University, Atlanta, GA (May 14, 2003).

Связан ли гомосексуализм с половой распущенностью?

Ключевые выводы

(1) В гомосексуальных зарегистрированных партнёрствах и сожителях парах, в особенности среди мужчин, отмечается гораздо более высокий уровень половой распущенности, чем в гетеросексуальной популяции. (2) В среднем гомосексуальные официально зарегистрированные партнёрства и «браки» имеют значительно меньшую длительность, чем гетеросексуальные браки. (3) Гомосексуальные партнёрства и «браки» являются преимущественно сексуально «открытыми» — допускают сексуальные связи вне пары. (4) Уровни насилия в гомосексуальных партнёрствах и сожительствах парах, в особенности среди женщин, выше, чем в гетеросексуальной популяции.

Введение

Одним из аргументов активистов «ЛГБТ+»-движения является то, что партнёрства из гомосексуалистов — гомосексуальные «семьи» — якобы ничем не отличаются от разнополых семей с традиционными ценностями и мировоззрением. Данный аргумент не соответствует действительности.

В 1978 году американский драматург Ларри Крамер, известный своими гомосексуальными предпочтениями, написал роман под названием «Гомики»⁷⁷ (Kramer 1978), который вызвал бурю негодования активистов «ЛГБТ+»-движения и даже требования его запретить (Vaim 2011).

⁷⁷англ.: «Faggots»

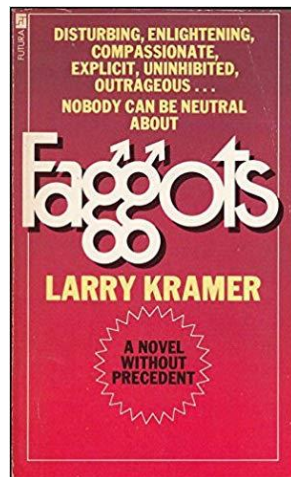

А всё потому, что роман, как заявил сам Крамер, показал правдивую реальность субкультуры гомосексуалистов: действие происходит в специальных клубах и саунах, где господствуют беспорядочные половые связи, садомазохистские оргии и употребление наркотиков. На презентации своей книги Крамер сказал:

«... Что такого ужасного я сделал? Я изложил правду в письменной форме. Что я сделал? Я лишь сказал долбаную правду всем, кого когда-либо знал ...» (Vain 2011).

Гомосексуальный публицист Габриэль Ротелло привел слова активиста Майкла Линча, который отметил, что гомосексуальное движение («gay liberation») основывается на:

«...«сексуальном братстве промискуитета» и любое отступление от этого промискуитета означало бы «предательство гигантских масштабов» ... » (Rotello 1998)

Активисты «ЛГБТ+»-движения Кирк и Мэдсен, адресуя проблемы гомосексуального сообщества в книге «After The Ball» приводят следующее откровение

«Когда человек молод и неопытен, самые простые «ванильные» отношения — объятия и взаимная мастурбация — ему более чем достаточны. Это что-то новое, запретное, «грязное», и захватывающее. Со временем ванильный секс с одним партнером становится привычным, обыденным и скучным, и теряет свою способность возбуждать. Поначалу пресытившийся гомосексуалист ищет новизны в партнёрах, становясь невероятно распутным и неразборчивым. В конце концов, все тела становятся для него

скучными, и он начинает искать возбуждение в новых практиках. Он пытается восстановить эректильные острые ощущения через «грязные», и «запрещённые» аспекты секса, такие как фетишизм, уролагния, копрофилия и т.п. Однако такие попытки обречены на провал: усиление «грязи» приводит лишь к барахтанью в нечистотах, что в конечном итоге перестаёт удовлетворять, или даже возбуждать. Следующая остановка — импотенция» (Kirk and Madsen 1990).

Описанный в указанных книгах уровень половой распущенности в гомосексуальном сообществе соответствует данным исследований.

Промискуитет

В исследовании Bell и коллег (1978) сообщается о том, что 70% гомосексуалистов признались, что имели сексуальные отношения с более чем 50% своих партнеров только один раз, 43% из гомосексуалистов признаются в 500 либо более партнерах в течение всей жизни, 28% признаются в 1000 либо больше в течение всей жизни, и среди этих людей 79% говорят, что половина из тех партнеров им была совершенно незнакома, а 70% из этих сексуальных контактов — это контакты на одну ночь (Bell 1978). Согласно данным Pollack и коллег, среднестатистический гомосексуалист ежегодно меняет несколько десятков партнёров, и несколько сотен в течение жизни (Pollak in Aries 1985, стр. 40–51).

К 1984 году, после того как разразилась эпидемия СПИДа, гомосексуальное движение призвало своих членов умерить распущенность, но это не оказало сильного эффекта: вместо более 6 партнеров в месяц в 1982 году среднестатистический немоногамный респондент в Сан-Франциско в 1984 году указал, что имеет связь с примерно 4 партнерами в месяц (McKusick 1984⁷⁸). В последующие годы Центр по контролю заболеваемости США

⁷⁸В 1982 респонденты указали, что в течение предыдущего месяца у них было в среднем 4,7 новых партнёров; в 1984 – 2,5 новых партнёров за тот же период.

(U.S. Centers for Disease Control) отметил увеличение половой распущенности среди молодых гомосексуалистов Сан-Франциско: с 1994 по 1997 годы доля гомосексуалистов, практикующих связь с множеством партнёров и незащищённый анально-генитальный контакт, увеличилась с 23,6% до 33,3%, с наибольшим ростом среди юношей до 25 лет (CDC 1999). Несмотря на свою неизлечимость СПИД более не удерживал гомосексуалистов от практики промискуитета (Hoover 1991; Kelly 1992).

В исследовании 2003 года «Urban Men's Health Study» в США было выявлено, что более 30% гомосексуальных мужчин посещают т.н. «гей-сауны» со средним количеством половых партнёров на уровне 27 человек в год (Woods 2003).

В ходе опроса более 2583 гомосексуалистов преклонного возраста было установлено, что в среднем в течение жизни у них было от 100 до 500 партнёров, при этом у 12% — более 1000 партнёров (Van de Ven 1997). Также в этом же исследовании было обнаружено, что для гомосексуалистов, принадлежащих к гомосексуальному движению, вероятность того, что у них было более 50 половых партнёров в течение предыдущих 6 месяцев, в четыре раза выше, чем для гомосексуалистов, не входящих в гомосексуальное движение (Van de Ven 1997).

Опрос, проведённый гомосексуальным журналом «Genre», показал, что 24% респондентов заявили, что в их жизни было более ста сексуальных партнёров. Журнал отметил, что несколько респондентов предложили включить в опрос категорию «более тысячи сексуальных партнеров» (Lambda Report 1998).

В другом исследовании сообщается о том, что средний гомосексуалист имеет от 20 до 106 партнеров в год, средний гетеросексуал имеет 8 партнеров в течение всей жизни (Corey 1980).

Среди мужчин-гомосексуалистов половая связь вне первичных отношений наблюдается в 66% уже в течение первого года таких отношений, и этот показатель достигает 90%, если отношения длятся 5 лет (Harry 1984, стр. 116).

Интересные данные были получены в исследовании Bell и коллег (1978) — авторы, помимо прочего, изучили, вступали ли респонденты в половой контакт с животными. Среди мужчин 19,5% гомосексуалистов и 5,4% гетеросексуальных мужчин ответили утвердительно; среди гомосексуальных женщин 6,5% ответили утвердительно, гетеросексуальные женщины ответили отрицательно (Bell 1978, 1981). На вопрос о практике сексуального садизма 26% гомосексуальных мужчин, 4,5% гетеросексуальных мужчин, 9,6% гомосексуальных женщин и 2,7 гетеросексуальных женщин ответили утвердительно (Bell 1981).



Частая картина на демонстрациях "ЛГБТ+"

Промискуитет среди гомосексуальных женщин является менее обычным явлением, чем среди гомосексуальных мужчин, но он всё же выше, чем среди гетеросексуальных женщин. Поразительно, но в литературе есть

удивительное наблюдение о том, что среди гомосексуальных женщин уровень половой распущенности с мужчинами (!) выше, чем среди гетеросексуальных женщин. Австралийские исследователи сообщили, что вероятность того, что гомосексуальная женщина будет иметь более 50 партнеров-мужчин в течение жизни, в 4,5 раза выше, чем такая вероятность для гетеросексуальных женщин (9% против 2%); и 93% гомосексуальных женщин вступали в половую связь с мужчинами (Price 1996; Ferris 1996).

Накоплен ряд наблюдений о том, что среди некоторых мужчин-гомосексуалистов практикуется добровольное и осознанное заражение себя ВИЧ-инфекцией путём вступления с ВИЧ-положительным лицом в незащищённый половой контакт. В английском языке для данного явления используются термины «багчейзер» (bugchaser) — «охотник за жуком» и «гифтгивер» (giftgiver) — «даритель». Впервые о случаях добровольного заражения ВИЧ заговорили ещё в разгар ВИЧ-эпидемии, в середине 80-х годов, когда появились первые научные статьи на эту тему (Frances 1985; Flavin 1986).



Ещё в 1999 году, в статье в журнале Сан-Франциско «SFGate», расска-

зывалось о том, что среди молодых гомосексуалистов наблюдается рост популярности т.н. сексуальной игры в русскую рулетку или «бейрбакинг»⁷⁹-вечеринки; то есть когда группы юношей встречаются для занятий гомосексуальными оргиями, с соблюдением трёх правил: никакой одежды, никаких презервативов и никаких разговоров о ВИЧ-статусе при том, что хотя бы один из участников является ВИЧ-положительным (Russel 1999).

Более точное описание «багчейзинга» появилось немного позже — в 2003 году, когда публицист Грегори Фриман опубликовал в журнале «Rolling Stone» статью «В поиске смерти», в которой рассказал о том, что среди мужчин-гомосексуалистов появился новый сексуальный фетиш: когда одни гомосексуалисты хотят целенаправленно получить ВИЧ, а другие — с радостью их инфицируют (Freeman 2003, удалено с сайта «Rolling Stone»).

«...Осознанное ВИЧ-инфицирование для них — это свержение крайнего табу, самое экстремальное сексуальное действие, которое привлекает некоторых гомосексуалистов, готовых попробовать всё. Другие чувствуют себя потерянными в группе живущих с ВИЧ из гей-сообщества. Багчейзеры хотят стать частью этого «клуба». Некоторые говорят, что багчейзинг открывает дверь к сексуальной нирване. А кое-кто не выносит мысли о том, что не похож на своего ВИЧ-позитивного любовника ...» (Freeman 2003).

Несмотря на то, что статья Фримена вызвала шквал критики со стороны аффилированных с «ЛГБТ+»-движением публицистов, которые обвинили Фримена в преувеличении масштабов проблемы или манипулировании информацией, научные данные действительно свидетельствуют о подобных практиках среди гомосексуалистов. Исследователи Госиер и Форсайт в 1999 впервые описали в научной работе стремление к целенаправленному заражению ВИЧ среди практикующих промискуитет и незащищённый половой

⁷⁹анг.: «Barebacking» — верховая езда без седла. Имеется в виду генитально-анальная пенетрация (“анальный” секс) без презерватива.

контакт гомосексуалистов (Gauthier 1999). В 2003 году доктор Ричард Тьюксбери описал, первый в научном сообществе, как гомосексуалисты, практикующие «багчейзинг», используют интернет и специфические сайты для знакомств (Tewksbury 2003; 2006). В 2004 году распространённость подобных практик среди гомосексуалистов описал Кроссли (Crossley 2004). Масштабные исследования использования возможностей Интернет среди гомосексуалистов-«багчейзеров» провели исследователи Гров и коллеги (Grov 2006a; 2006b; 2004). В 2007 году американские ученые Московитц и Ролофф выделили несколько причин, по которым некоторые гомосексуалисты желают инфицироваться ВИЧ: одной из причин называется стремление вхождения в некое особое «братство посвящённых», более сплоченное, чем разрозненная группа гомосексуальных мужчин (Moskowitz 2007a). Другой причиной является нежелание предохраняться и желание свободно заниматься сексом, не боясь заразиться ВИЧ. К третьей группе можно отнести людей, отрицающих СПИД как таковой и отвергающих «СПИД-истерию» как выдуманную теорию. Московитц и Ролофф сравнивали багчейзинг с сильной сексуальной зависимостью: по их мнению, мужчины, желающие получить вирус, обычно ведут неразборчивую половую жизнь, вступая в частые незащищенные половые контакты как с ВИЧ-положительными людьми, так и с теми, чей ВИЧ-статус неизвестен (Moskowitz 2007a). Психические особенности гомосексуалистов, практикующих «багчейзинг», и причины такого поведения также описаны в других работах (Moskowitz 2007b; LeBlanc 2007; Hatfield 2004; Blechner 2002).

Нестабильность партнёрства

Гомосексуалисты, даже поддерживающие друг с другом длительные отношения, реже соблюдают «верность» друг другу. Что касается традиционных семей, то в национальном репрезентативном опросе 884 мужчин и

1288 женщин, опубликованных в «Journal of Sex Research», было установлено, что 77% женатых мужчин и 88% замужних женщин верны своим брачным клятвам (Wiederman 1997). В национальном опросе 1997 года, опубликованном в «The Social Organization of Sexuality: Sexual Practices in the United States», было установлено, что 75% мужей и 85% жен никогда не имели сексуальных отношений вне брака (Laumann 1994). Телефонный опрос 1049 взрослых респондентов, проведенный для журнала «Parade», показал: 81% женатых мужчин и 85% замужних женщин сообщили, что они никогда не нарушали свои брачные обеты (PR Newswire 1994). Таким образом, традиционные гетеросексуальные отношения, включая и брак — союз мужчины и женщины — является преимущественно сексуально эксклюзивным, то есть половая связь вне брака является недопустимой, хотя, согласно публикации 2010 года, в западной культуре примерно 10% разнополых браков в год имеют сексуальную связь «на стороне» (Paik 2010).

Что касается гомосексуальных отношений, включая и официально зарегистрированные, то такие партнёрства являются преимущественно сексуально не-эксклюзивными — в среднем у каждого партнёра отмечается две параллельные связи в течение года (Rosenberg 2011). В исследовании McWhirter (1985) было обнаружено, что в связи длительностью от 1 года до 5 лет, только 4,5% гомосексуалистов сообщают о моногамии, а в связи длительностью более 5 лет — ни один (McWhirter 1985).

В исследовании в том же году в Нидерландах было выявлено, что у гомосексуалистов, не состоящих в длительной связи, около 22 случайных половых партнёров в год, а у тех, которые состоят в длительной связи⁸⁰, — «всего лишь» 8 «любовников» в год (Lampinen 2003; Xiridou 2003). Опрос,

⁸⁰проживают с «зарегистрированным постоянным партнёром»

проведенный в 2006 году исследователями из Калифорнийского университета среди гомосексуалистов и гетеросексуальных мужчин, выявил, что более половины мужчин-гомосексуалистов (51%) не состояли ни в каких постоянных отношениях. Среди гетеросексуальных мужчин эта доля составила 15% (Strohm 2006). В канадском исследовании гомосексуалистов, находящихся в связи с партнёром не менее 1 года, обнаружено, что лишь 25% не имели связей на стороне. Согласно утверждению автора исследования, «...гомосексуальная культура позволяет мужчинам попробовать различные... формы отношений, а не только моногамию, навязанную гетеросексуалами...» (Lee 2003).

Hayton (1993) описал отношение многих гомосексуалистов к браку:

«...Гомосексуалисты (...) уверены в том и подают такой пример, что супружеские отношения являются временными и в основном сексуальными по своей природе. Сексуальные отношения в основном предназначены для удовольствия, а не для продолжения рода. В гомосексуальном сообществе преобладает мнение, что моногамия в браке не является нормой и не должна поощряться в хороших «брачных» отношениях ...» (Hayton 1973).

В 2005 в опросе было выявлено, что «40,3% мужчин-гомосексуалистов, состоящих в «гражданских союзах», и 49,3% тех, которые не состояли в таких союзах, обсуждали и были согласны допустить сексуальные связи на стороне. Для сравнения, среди традиционных семей этот показатель был равен 3,5%» (Solomon 2005).

Исследователь Pollak выявил, что «лишь некоторые гомосексуальные отношения продолжаются больше двух лет, многие из них указывают, что имели более ста сексуальных партнёров» (Pollak in Aries 1985).

В работе Whitehead (2017) было проведено сравнительное исследование длительности отношений между гетеросексуальными семейными па-

рами и между зарегистрированными партнёрствами гомосексуалистов обоего пола на основании изучения крупнейших опубликованных исследований в США и Британии (Whitehead 2017). Средняя длительность⁸¹ гомосексуальных партнёрств составила 3,5 года, а средняя длительность отношений в гетеросексуальных семьях — 27 лет; таким образом, продолжительность отношений в официально зарегистрированных гомосексуальных партнёрствах более чем в семь раз уступает гетеросексуальным семейным отношениям (Whitehead 2017).

В 2015 году Верховный Суд США легализовал однополые браки, обязав все штаты выдавать брачные свидетельства однополым парам, а также признавать такие свидетельства, выданные в других юрисдикциях. Однако, как показывают данные американского института общественного мнения «Gallup», гомосексуалисты не спешат воспользоваться своими новоприобретёнными правами. Если до повсеместной легализации однополых браков 7.9% американских гомосексуалистов были «женаты», то после легализации всего лишь 2.3% решили оформить свои отношения. Год спустя после решения Верховного Суда, только 9.5% американских гомосексуалистов состояли в однополых «браках», причём большинство из них — в возрасте 50+ (Jones 2017). Похожая картина наблюдается и в Нидерландах, где однополые браки легализованы с 2001 года: только 12% гомосексуалистов состоят в «браке», по сравнению с 86% своих гетеросексуальных сверстников. Выясняется, что вопреки истерии по поводу однополых браков, подавляющему большинству гомосексуалистов они вовсе не нужны. Как можно объяснить данный парадокс?

⁸¹время от регистрации до расторжения гомосексуального партнёрства или «брака»

Начнём с того, что однополые отношения неустойчивы по своей природе. Если в естественных отношениях мужчина и женщина взаимодополняют друг друга своими биологическими и психологическими различиями, то в однополых отношениях гармония взаимодополнения отсутствует, отчего гомосексуалисты испытывают постоянную неудовлетворенность, выражающуюся в непрерывных поисках. Как подметил известный психиатр Эдмунд Берглер: «Самые худшие гетеросексуальные отношения — идиллия, по сравнению с самыми лучшими гомосексуальными» (Bergler 1956, стр. 17). Так что предоставленная возможность вступать в брак с партнёром одного пола вовсе не изменяет тот факт, что такие отношения не работают.

Вот как объясняют это упомянутые выше активисты Kirk и Madsen:

«Гомосексуалисты не очень хороши в приобретении и удержании партнёров. Отношения между ними обычно не длятся долго, хотя большинство искренне стремится найти себе вторую половинку. Другими словами, все ищут, но никто не находит. Как объяснить этот парадокс? Во-первых это связано с особенностями мужской физиологии и психологии, которые делают сексуальную и романтическую связь мужчины с мужчиной по своей природе менее устойчивой, чем связь мужчины с женщиной. В среднем, секс-драйв женщины менее интенсивен, чем у мужчины, и менее возбудим визуальными стимулами. Женщина более сексуально восприимчива к своим эмоциям, чем к тому, что она видит. Мужчины, с другой стороны, не только более сексуально озабочены (почти всегда), но также быстро и сильно возбуждаются при одном только виде «идеального» партнёра.

Во-вторых, сексуальное возбуждение сильно зависит от «таинственности», то есть степени неизведанного между партнёрами. Очевидно, что физически и эмоционально, мужчины больше похожи друг на друга, чем на женщин, и поэтому неизведанного там меньше. Это, как правило, приводит гомосексуалистов к быстрому переутомлению от своих партнёров. Интересно, что это ещё более верно для лесбиянок, чья страсть проходит весьма быстро, но поскольку их сексуальные потребности относительно скромны, они легко удовлетворяются эмоциональными взаимоотношениями.

Единственным критерием, по которому большинство гомосексуалистов

выбирают свои связи, является сексуальная привлекательность. Постоянные сношения с незнакомыми и безразличными им людьми в конечном итоге укрепляются в привычную поверхностность и нежелание судить по более важным критериям. Кредо такого гомосексуалиста можно выразить как: «Карл хоть и мудака, но у него большой елдак, пожалуй я пойду с ним домой».

Эмоциональная незрелость, страх перед обязательствами и сильное чувство собственной неполноценности ведут многих гомосексуалистов к массовому промискуитету. Уверенные в глубине души в собственной никчёмности, они подавляют это ужасное чувство постоянными подтверждениями, что они сексуально желанны, предаваясь беспорядочным половым связям с анонимными партнёрами. И хотя почти каждый гомосексуалист скажет, что хотел бы найти настоящую любовь, его требования настолько завышены и нереалистичны, что он не оставляет себе практически никаких шансов встретить такого человека. Например, он должен не пить, не курить, интересоваться искусством, пляжесом, гуакамоле, выглядеть и вести себя как натурал, хорошо одеваться; иметь чувство юмора, «правильное» социальное происхождение; не должен иметь много волос на теле; должен быть здоровым, гладко выбритым, обрезанным. . . ну, вы поняли.

Почему гомосексуалисты ставят себя в такое положение? Во-первых, потому что они предпочитают жить в фантазиях, чем иметь дело с реальностью. Во-вторых, это даёт им удобное оправдание, почему у них до сих пор никого нет, и что неразборчивый и безличный секс – это на самом деле поиск того единственного.

«Нежелание» иметь любые персональные отношения зачастую оказывается банальной неспособностью иметь их. Люди, страдающие этой проблемой, пойдут на любую крайность, чтобы рационально объяснить свою неадекватность, вплоть до написания книг, оправдывающих их «образ жизни» как «революционно-политическое заявление» и «представление бродячих артистов сексуального уличного театра».

Когда, за неимением лучшего, мужчина-гомосексуалист всё же соглашается на простого смертного, битва за любовь на этом не заканчивается – она только начинается. Среднестатистический Джони Гей скажет вам, что ищет отношения «без хлопот», в которых любовник «не слишком вовлечён, не выдвигает требований, и даёт ему достаточно личного пространства». В действительности же никакого пространства не будет достаточно, потому что Джони ищет не любовника, а подручного «fuck buddy» — приятеля для траха, своего рода неприхотливый бытовой прибор. Когда в отношениях начинает проявляться эмоциональная привязанность, (которая, по идее, должна быть самой разумной их причиной), они перестают быть удобными, становятся «хлопотными» и разваливаются. Но

тем не менее, не все гомосексуалисты ищут настолько сухие «отношения». Некоторые хотят настоящий обоюдный роман, и даже находят его. Что происходит тогда? Рано или поздно, одноглазый змей поднимет свою уродливую голову.

*В гей-сообществе никогда не было традиции верности. Не важно, насколько счастлив гомосексуалист со своим возлюбленным, он, скорее всего, в конечном итоге пойдёт искать х**. Показатель измен между «женатыми» гомосексуалистами, через какое-то время, приближается к 100%. Мужчины, как уже было сказано, более возбудимы, чем женщины, и какая-нибудь смазливая мордашка в метро или супермаркете, с лёгкостью может вскружить им голову. Многие гомосексуальные пары, склоняясь перед неизбежным, соглашались на «открытые отношения». Иногда это работает: выпустив пар, беспокойный любовник возвращается к партнёру, который для него важнее других. Но это работает не всегда. Иногда открытые отношения больше подходят одному партнёру, чем другому, который в конечном итоге признаёт, что не может это терпеть, и уходит. Иногда это просто молчаливое признание того, что отношения уже не основываются на любви, а на сексуальном и бытовом удобстве. Последнее может стать особо отвратительным: любовники, а точнее соседи по комнате, как правило, превращаются в пособников, помогающих друг другу искать партнёров для секса на троих»... (Kirk and Madsen 1990).*

Насилие в партнёрстве

В статье 1994 года в журнале «Journal of Interpersonal Violence» были рассмотрены проблемы конфликтных отношений и насилия в женских гомосексуальных партнёрствах (Lockhart 1994). Исследователи обнаружили, что 31% респонденток сообщили о том, что испытали по меньшей мере один эпизод физического насилия со стороны партнёрши.

В исследовании группы из 1099 гомосексуальных женщин было обнаружено, что более половины из них подвергались актам насилия (оскорбления и издевательства, побои) со стороны партнёрши (Lie 1991). Согласно данным Nichols (2000), 54% гомосексуальных женщин отметили, что испытывали 10 и более эпизодов насилия со стороны партнёрш, 74% указали на

6–10 эпизодов (Nichols 2000).



PinkNews.co.uk

В своей работе «Men Who Beat the Men Who Love Them» Island и Letellier подсчитали, что «частота домашнего насилия в гомосексуальных мужских партнёрствах почти вдвое выше, чем в гетеросексуальной популяции» (Island 1991).

Опрос «National Violence against Women Survey», показал, что «в однополых сожительстве наблюдается значительно более высокий уровень насилия, чем в разнополых. Тридцать девять процентов однополых женских сожителей сообщили о том, что они подвергались физическому и психическому насилию со стороны сожителя по сравнению с 21,7% респондентов из разнополых сожительств. Среди мужчин эти показатели составляют соответственно 23,1% и 7,4%» (CDC 2000).

Дополнительная информация

С дополнительной информацией и подробностями можно ознакомиться в следующих источниках:

1. **Dailey T.J.** Comparing the Lifestyles of Homosexual Couples to Married Couples. Family Research Council. 2004.
2. **Cameron P.** Domestic violence among homosexual partners. Psychol Rep. 2003 Oct;93(2):410-6. DOI: 10.2466/pr0.2003.93.2.410
3. **Reisman J.** The Reisman & Johnson Report. Applied to “Homosexual Marriage” And “Hate Crimes”. Preliminary Progress Report. A Working draft 2008. First Principles Press. стр. 8 - 11.

Библиографические источники

1. Baim Tracy. AIDS: The angry “Heart” of Larry Kramer. Windy City Times. 25.05.2011. Available from: <http://www.windycitymediagroup.com/gay/lesbian/news/ARTICLE.php?AID=31922> Проверено 01.01.2018
2. Bell AP, Weinberg MS, Hammersmith SK. Sexual preference: its development in men and women, statistical appendix. 1981, Boomingrton, Inidana Univ. Press.
3. Bell, A. and Weinberg, M. Homosexualities: a Study of Diversity Among Men and Women. New York: Simon & Schuster, 1978 pp. 308, 309. See also A. P. Bell, M. S. Weinberg, and S. K. Hammersmith, Sexual Preference (Bloomington: Indiana University Press, 1981
4. Bergler Edmund. Homo-sexuality: disease or way of life? Collier Books, New York 1956
5. Blechner, M. (2002). Intimacy, pleasure, risk, and safety. Journal of Gay and Lesbian Psychotherapy, 6(3), 27–33. https://doi.org/10.1300/J236v06n03_03
6. CDC 1999. “Increases in Unsafe Sex and Rectal Gonorrhea among Men Who Have Sex with Men — San Francisco, California, 1994-1997,” Mortality and Morbidity Weekly Report, CDC, 48(03): 45-48, p. 45 (January 29, 1999).
7. CDC 2000. Research report. "Extent, Nature, and Consequences of Intimate

- Partner Violence," U.S. Department of Justice: Office of Justice Programs (July, 2000): 30. <https://www.ncjrs.gov/pdffiles1/nij/181867.pdf>
8. Corey, L. and Holmes, K. Sexual Transmission of Hepatitis A in Homosexual Men. *New England J. Med.*, 1980, pp. 435-38.
 9. Crossley ML. Making sense of 'barebacking': Gay men's narratives, unsafe sex and the 'resistance habitus'. *British Journal of Social Psychology* (2004), 43, 225–244. <https://doi.org/10.1348/0144666041501679>
 10. Ferris D, et al., "A Neglected Lesbian Health Concern: Cervical Neoplasia," *The Journal of Family Practice*, 43(6): 581-584, p. 581 (December 1996); also: C. Skinner, J. Stokes, et al., "A Case-Controlled Study of the Sexual Health Needs of Lesbians," *Sexually Transmitted Infections*, 72(4): 277-280, Abstract (1996).
 11. Fethers K, et al., "Sexually Transmitted Infections and Risk Behaviors in Women Who have Sex with Women," *Sexually Transmitted Infections* 76 (2000): 348.
 12. Fethers K, et al., "Sexually transmitted infections and risk behaviours in women who have sex with women," *Sexually Transmitted Infections*, 76(5): 345- 349, p. 347 (October 2000).
 13. Flavin, Daniel K.; Franklin, John E.; Frances, Richard J. (1986). "The acquired immune deficiency syndrome (AIDS) and suicidal behavior in alcohol-dependent homosexual men". *The American Journal of Psychiatry*. 143 (11): 1440–1442. doi:10.1176/ajp.143.11.1440. PMID 3777237.
 14. Frances RJ, et al. Contracting AIDS as a means of committing suicide . *American Journal of Psychiatry*, 142(5), pp. 656b–656. <https://doi.org/10.1176/ajp.142.5.656b>
 15. Freeman GA. In Search of Death. *Rolling Stone*. 23 January 2003. Архивная веб-копия (удалено с сайта «Rolling Stone»). https://web.archive.org/web/20061116220955/http://www.rollingstone.com/news/story/5939950/bug_chas/print
 16. Jones JM. In U.S., 10.2% of LGBT Adults Now Married to Same-Sex Spouse. *Gallup Daily*, June 22, 2017. <https://news.gallup.com/poll/212702/lgbt-adults-married-sex-spouse.aspx>

17. Gauthier KD, Forsyth JC. "Bareback sex, bug chasers, and the gift of death". *Deviant Behavior*. 1999. 20 (1): 85–100. doi:10.1080/016396299266605
18. Grov, C. (2004). "Make me your death slave": Men who have sex with men and use the Internet to intentionally spread HIV. *Deviant Behavior*, 25, 329–349. <https://doi.org/10.1080/01639620490427683>
19. Grov, C. (2006a). Barebacking websites: Electronic environments for reducing or inducing HIV risk. *AIDS Care*, 18, 990–997. DOI: 10.1080/09540120500521137
20. Grov, Christian; Parsons, Jeffrey T. (2006b). "Bug Chasing and Gift Giving: The Potential for HIV Transmission Among Barebackers on the Internet". *AIDS Education and Prevention*. 18 (6): 490–503. doi:10.1521/aeap.2006.18.6.490.
21. Harry J. Gay Couples, New York: Praeger Books, 1984.
22. Hatfield, K. (2004). A Quest for belonging: Exploring the story of the bug chasing phenomenon. Paper presented at the National Communication Association Conference, Chicago, Illinois.
23. Hayton BP, "To Marry or Not: The Legalization of Marriage and Adoption of Homosexual Couples," (Newport Beach: The Pacific Policy Institute, 1993): 9.
24. Hoover DR, et al., "Estimating the 1978-1990 and Future Spread of Human Immunodeficiency Virus Type 1 in Subgroups of Homosexual Men," *American Journal of Epidemiology*, 134(10): 1190-1205, p. 1203 (1991).
25. Island D. and Letellier P., *Men Who Beat the Men Who Love Them: Battered Gay Men and Domestic Violence* (New York: Haworth Press, 1991): p. 14.
26. Kelly JA, et al., "Acquired Immunodeficiency Syndrome/ Human Immunodeficiency Virus Risk Behavior Among Gay Men in Small Cities," *Archives of Internal Medicine*, 152: 2293-2297, pp. 2295-2296 (November 1992)
27. Kirk M, Madsen H. *After the ball: how America will conquer its fear and hatred of gays in the 90s*. New York : Plume, 1990.
28. Kramer, Larry. *Faggots*. Grove Press. 1978. ISBN 978-0-8021-3691-6
29. Lambda Report (1998). "Sex Survey Results," *Genre* (October 1996), quoted

- in "Survey Finds 40 percent of Gay Men Have Had More Than 40 Sex Partners," *Lambda Report*, January 1998: 20.
30. Lampinen, et al., Sexual risk behavior of Canadian participants in the first efficacy trial of a preventive HIV-1 Vaccine. – *Canadian Medical Association CMAJ* Vol. 172(4) Feb 2005 (pp 479-83).
 31. Laumann E. O., et al., *The Social Organization of Sexuality: Sexual Practices in the United States* (Chicago:University of Chicago Press, 1994): 216.
 32. LeBlanc BD. An Exploratory Study of Bug Chasers. *Sociological imagination*. 2007. 43 (2). ISSN 1077-5048. <http://www.refdoc.fr/Detailnotice?cpsidt=20321517>
 33. Lee R. Gay Couples Likely to Try Non-monogamy, Study Shows. *Washington Blade* (August 22, 2003): 18.
 34. Lie G.-Y. and Gentlewarrier S. "Intimate Violence in Lesbian Relationships: Discussion of Survey Findings and Practice Implications," *Journal of Social Service Research* 15 (1991): 46. https://doi.org/10.1300/J079v15n01_03
 35. Lockhart L.L., et al., "Letting out the Secret: Violence in Lesbian Relationships," *Journal of Interpersonal Violence* 9 (1994): 469–492.
 36. McKusick, Leon, et al., "Reported Changes in the Sexual Behavior of Men at Risk for AIDS, San Francisco, 1982-84 — the AIDS Behavioral Research Project," *Public Health Reports*, 100(6): 622-629, p. 625, Table 1 (November- December 1985). In 1982 respondents reported an average of 4.7 new partners in the prior month; in 1984, respondents reported an average of 2.5 new partners in the prior month.
 37. McWhirter, D. P., & Mattison, A. M. (1984). *The male couple*. Englewood Cliffs, New Jersey: Prentice-Hall.
 38. Moskowitz D., Roloff M. *The Ultimate High: Sexual Addiction and the Bug Chasing Phenomenon*. *Sexual Addiction & Compulsivity*. 2007a; 14:21-40. DOI:10.1080/10720160601150121
 39. Moskowitz DA, Roloff ME. The existence of a bug chasing subculture. *Cult Health Sex*. 2007b. Jul-Aug;9(4):347-57. DOI: 10.1080/13691050600976296

40. Nichols W.C., et al, editors, *Handbook of Family Development and Intervention* (New York:John Wiley and Sons, Inc., 2000): 393.
41. Paik, A. (2010). The contexts of sexual involvement and concurrent sexual partnerships. *Perspectives on Sex and Reproductive Health*, 42(1), 33–42. doi:10.1363/4203310
42. Pendry R. HIV 'bug chasers': Fantasy or fact? (англ.). BBC News. 10 April 2006. <http://news.bbc.co.uk/2/hi/health/4895012.stm>
43. Pollack, M. (1985). Male homosexuality—or happiness in the ghetto. In P. Ariès & A. Béjin (Eds.), *Western sexuality: Practice and precept in the past and present* (pp. 40–61). Oxford: Basil Blackwell.
44. PR Newswire. "Sexual Habits of Americans Have Changed Dramatically in Ten Years: New National Survey Finds Both Men and Women More Committed and Caring" PR Newswire (August 4, 1994).
45. Price J, et al., "Perceptions of cervical cancer and pap smear screening behavior by Women's Sexual Orientation," *Journal of Community Health*, 21(2): 89-105 (1996);
46. Rosenberg, E. S., Sullivan, P. S., Dinunno, E. A., Salazar, L. F., & Sanchez, T. H. (2011). Number of casual male sexual partners and associated factors among men who have sex with men: Results from the National HIV Behavioral Surveillance system. *BMC Public Health*, 11, 189–197. doi:10.1186/1471-2458-11-189
47. Rotello, Gabriel, *Sexual Ecology: AIDS and the Destiny of Gay Men*, p. 112, New York: Penguin Group, 1998 (quoting gay writer Michael Lynch).
48. Russell S. "'Russian Roulette' Sex Parties – Rise in gay fringe group's unsafe practices alarms AIDS experts," *San Francisco Chronicle*, January 29, 1999, Internet edition. <https://www.sfgate.com/health/article/Russian-Roulette-Sex-Parties-Rise-in-gay-2949794.php>
49. Saghir M and Robins E, *Male and Female Homosexuality* (Baltimore: Williams and Wilkins, 1973): 225; L. A. Peplau and H. Amaro, "Understanding Lesbian Relationships," in *Homosexuality: Social, Psychological, and Biological Issues*, ed. J. Weinrich and W. Paul (Beverly Hills: Sage, 1982).

50. Solomon SE, et al. Money, Housework, Sex, and Conflict: Same-Sex Couples in Civil Unions, Those Not in Civil Unions, and Heterosexual Married Siblings. *Sex Roles* 52 (May 2005): 569.
51. Strohm C, et al. Couple Relationships among Lesbians, Gay Men, and Heterosexuals in California: A Social Demographic Perspective. Paper presented at the annual meeting of the American Sociological Association, Montreal Convention Center, Montreal, Quebec, Canada, (Aug 10, 2006): 18. http://www.allacademic.com/meta/p104912_index.html. Проверено 15.07.2014
52. Stuff B. Warum sich Menschen freiwillig mit HIV anstecken? (нем.). *Die Welt*. 16. Februar 2007. <https://www.welt.de/vermischtes/article719677/Warum-sich-Menschen-freiwillig-mit-HIV-anstecken.html>
53. Tewksbury, R. (2006). "Click here for HIV": An analysis of internet-based bug chasers and bug givers. *Deviant Behavior*, 27, 379–395.
54. Tewksbury, Richard (2003-09-01). "bareback sex and the quest for HIV: assessing the relationship in internet personal advertisements of men who have sex with men". *Deviant Behavior*. 24 (5): 467–482. doi:10.1080/713840245
55. Van de Ven P, et al. A Comparative Demographic and Sexual Profile of Older Homosexually Active Men. *Journal of Sex Research* 34 (1997): 354.
56. Whitehead NE. Are Gay / Lesbian Relationships Really as Short as They Seem? *Journal of Human Sexuality*, Volume 8: 99-125 (2017). <http://www.mygenes.co.nz/survival.pdf>
57. Wiederman M.W. "Extramarital Sex: Prevalence and Correlates in a National Survey," *Journal of Sex Research* 34 (1997): 170.
58. Woods, et al., Public Policy Regulating Private and Public Space in Gay Bathhouses, *JAIDS Journal of Acquired Immune Deficiency Syndromes*. Vol.32(4). April 2003 (pp 417-423).
59. Xiridou M, et al, "The Contribution of Steady and Casual Partnerships to the Incidence of HIV Infection among Homosexual Men in Amsterdam," *AIDS* 17 (2003): 1031.

Был ли гомосексуализм нормой в Древней Греции?

Ключевые выводы

(1) В древнегреческом обществе имели место половые акты между взрослыми и детьми, между человеком и животными, между взрослыми одного пола, но они ни в коей мере не были равнозначными гетеросексуальным отношениям. (2) Гомосексуализм в его современном понимании — как сексуальная связь между равными людьми — особенно в мужском пассивном статусе, в Древней Греции строго осуждался и жёстко карался обществом. (3) Существуют достаточно аргументированные мнения о наличии в определённый период истории и в определённых местах Древней Греции не гомосексуализма, а педерастии (гомосексуальной педофилии), входившей в специфический институт воспитания мальчиков (строгая половая сегрегация в силу общественных порядков или милитаризации). Тем не менее, некоторые исследователи считают, что отношения мальчика и наставника были строго регламентированы и педерастический компонент был исключен.

Введение

Некоторые активисты «ЛГБТ+»-движения утверждают, что гомосексуализм не считался отклонением в Древней Греции, а был обыденным явлением, что якобы гомосексуальный образ жизни был равнозначным гетеросексуальному, и в целом Древняя Греция преподносится как некая «гей-утопия» — место, где однополые отношения якобы были не только допустимы, но и чуть ли не приветствовались (Blanshard 2017).

На самом деле в Древней Греции отношение к однополым связям было далеко не таким фривольным, как это преподносится в мифе об античной «гей-утопии». Причина подобной интерпретации достаточно банальна — античная европейская культура рассматривается как образец некой классической высшей цивилизации в её расцвете, с точки зрения активиста

«ЛГБТ+»-движения какой еще лучший довод в поддержку однополых отношений можно найти, чем упоминание об европейской цивилизации в период её античного расцвета и отношение к однополым связям?



Падение титанов. Корнелис Корнелиссен 1590.

Риторика активистов «ЛГБТ+»-движения в данном вопросе основана на следующих допущениях: (1) Однополые отношения в Древней Греции являлись нормой поведения, рассматривались как разновидность половой активности человека. (2) Поскольку Древняя Греция считается периодом расцвета классической европейской культуры, интеграция однополых отношений в общественную жизнь является признаком развитой культуры.

Однако первое допущение не соответствует действительности, а второе является весьма избирательным.

Древняя Греция

Прежде чем перейти к обсуждению, следует вкратце отметить ряд важных исторических фактов. Античный период Греции — это совсем не однородный временной промежуток, в нём выделяют, по меньшей мере, несколько периодов — от ранней античности ахейского периода до покорения Афин римлянами, символизирующего конец Эллинистического периода,

каждый из этих периодов отличается специфическими общественными отношениями и внешнеполитической обстановкой. Также в географическом плане античная Греция представляла собой разнородные общности, отличающиеся по этно-культурному, экономическому и политическому составу: дорийцы (Спарта, Коринф, Крит), эолийцы (Беотия и Лесбос), ионийцы (Афины и эгейский регион Малой Азии).



Grechistory.ru

Ахейский период

Наши знания об ахейском веке, охватывающем Троянскую войну, падение Микен, миграцию дорийцев на греческий материк и начало Тёмных Веков (1100-800 до н.э.) доступны прежде всего из произведений Гомера (Durant 1939, стр. 45). На основании «Илиады» и «Одиссеи» можно представить образ повседневной сельской жизни и путешествий ранних греков, а также сильные патриархальные семейные узы и крепкую мужскую дружбу, помогавшие выжить на грубой и негостеприимной земле. Власть была простой и состояла из семьи царя с ограниченными полномочиями (Durant 1939, стр. 54). Они были трезвыми, щедрыми, трудолюбивыми и скромными

людьми. Рабы были немногочисленны и были заняты в основном в домашнем хозяйстве. Как у всех греков, их главной страстью были игры и спортивные соревнования. В ту эпоху, когда семья, а не государство находилось на вершине общества, браки устраивались по любви. Хотя это и был мир мужчин, положение женщин было относительно высоким и жёны играли важную роль в принятии решений в семье.



Молодые девушки обучались матерями женским премудростям, в то время как юноши обучались отцами мужественному искусству войны. Что касается гипотетического существования гомоэротических отношений в раннем греческом обществе — о них практически ничего не известно. Ни условия жизни, ни обычаи ранних греков не способствовали гомосексуальным практикам. Выживание было первоочередной задачей, исключительно сексуальные отношения между мужчинами и женщинами являлись нормативными.

Классический период

К 500 году до н.э. греческая жизнь в крупных городах-государствах, таких как Афины, претерпела значительную трансформацию со времён Гомера. Эти изменения практически на каждом уровне греческого общества

привели к таким условиям, которые могли способствовать снижению роли семьи и появлению определенных гоморозэтических элементов среди представителей высших классов. Среди наиболее важных изменений были:

- Возвышение власти государства над семьёй и кланом с последующим снижением важности семейной жизни и естественных супружеских и родительских связей. Государство стало фактическим суррогатом отца для греческого мужчины — с раннего детства до самой смерти.
- Урбанизация греческих городов с постоянно увеличивающимся числом рабов, обслуживающих элитный класс.
- Снижение статуса женщин в сравнении с более ранними периодами греческой культуры.

К тому времени в обществе греческих полисов произошла строгая классовая сегрегация. Например, в Афинах из общего населения в 300 000 человек, лишь приблизительно 40 000 мужчин были полноценными гражданами, остальные были рабами либо относились к более низкому социальному статусу: земледельцы, ремесленники, торговцы, солдаты, женщины и дети (Durant 1939, стр. 254). Отцы из семей, принадлежащих к высшему классу, оставляли воспитание своих детей жене и государству, сосредоточившись на своих делах гражданина. Афинская женщина из высшего класса вступала в брак в середине или конце подросткового возраста. Она жила довольно уединённой домашней жизнью, отличающейся строгой сегрегацией от противоположного пола, за исключением её мужа, отца и других членов семьи мужского пола (Cohen 1991, стр. 103).

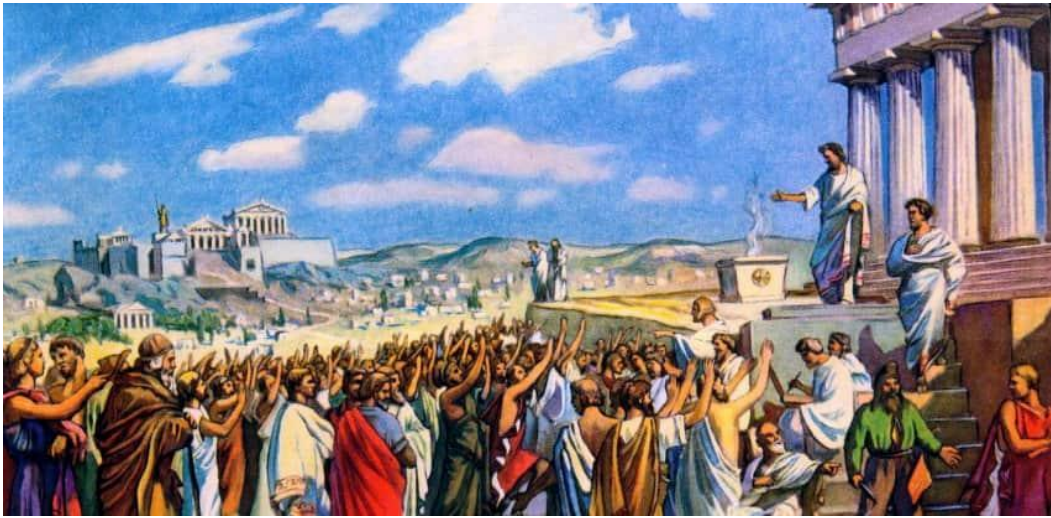

Афинский юноша из высшего класса, с другой стороны, обычно не женился до 30 лет. Его общественная жизнь начиналась в 6 лет, когда он поступал в гимназию для обучения письменности, музыке и гимнастике, ораторскому искусству, науке, философии и истории, а также боевому искусству (Durant 1939, стр. 288). В возрасте 18 лет он вступал в ряды «солдатской молодёжи». Ещё два года он обучался обязанностям гражданства и войны, после чего он получал право занимать военные должности. В 21 год юноша вступал в гражданство Афин с полными военными и налоговыми обязанностями. После этого он мог продолжить служить в армию или флоте, уйти на государственную службу или стать покровителем искусств или выбрать из множества других призваний по своему желанию (Durant 1939, стр. 289).

Гомосексуализм не был нормой

Подавляющее большинство исследователей сходятся в следующем: в Древней Греции гомосексуальный контакт между двумя совершеннолетними равноправными мужчинами считался глубоко противоестественным и жестоко карался.

Начнём с того, что любой греческий мужчина, не вступивший в брак с

женщиной и не ставший отцом детей, в лучшем случае не считался полноценным. Все основные события в жизни, включая брак, рождение и смерть, были освящены традиционными религиозными обрядами. Все граждане должны были вступать в брак и производить наследников и будущих граждан.

Как указал историк Уилл Дюран:

«... Вся мощь религии, права собственности и государства была направлена против бездетности ...» (Durant 1939, стр. 287).

Гомосексуальная связь, не ведущая к появлению потомства, ассоциировалась с позором и отклонением. Вот что пишет отечественный исследователь Р. Р. Вахитов:

«... К ужасу тех, кто выискивает в Греции «любовь небесного цвета» в классическую эпоху, он ассоциировался с позором и патологией (естественно, это касалось, прежде всего, мужчины с пассивной гомосексуальной позицией) ...» (Вахитов 2004).

Исследователь Кеннет Довер, несмотря на то, что он разделяет в некоторой степени весьма лояльные «ЛГБТ+»-движению предположения, признаёт:

«... Взгляды в Афинах на взрослого мужчину, который позволил себе быть в пассивной роли в генитально-анальной пенетрации, были абсолютно отрицательными. Такой человек рассматривался как потенциальный шпион и враг государства, поскольку он уже предал свою собственную природу и, следовательно, способен предать всё общество ...» (Dover 1978, стр. 20).

Исследователь Сорнтон пишет:

«... Большинство современных публикаций об античной сексуальности искажают древние источники в угоду определённых модных тенденций теорий, которые более говорят о кризисе западного рационализма, чем о древней Греции. Например, нам говорят, что древние греки не видели ничего плохого в содомии между мужчинами при условии соблюдения определённых ограничений в возрасте, социальном статусе и положении... в реальности существует обилие античных источников, которые были в ужасе и

отвращении при мысли о том, что в мужчину проникает анально другой мужчина, они называют подобное поведение противоестественным. В дискуссии на эту тему часто преследуется единственная цель — исказить то, что действительно говорили античные греки, путём многослойной демагогии ...» (Thorton 1997, стр. 13).

Исследователь Карлен отмечает:

«... Не существует доказательств тому, что гомосексуализм пользовался всеобщим признанием... Греки никогда не «канонизировали» физический акт содомии... При более подробном анализе, выходящем за рамки литературных апологетов гомосексуализма в древней Греции, становится очевидной широко распространённая практика насмешек и отвращения к гомосексуалистам. Гомосексуальное поведение, вероятно, практиковалось со стыдом, ложной бравадой или секретностью ...» (Karlen 1977, стр. 33, 35).

Исследователь Гуд подчеркивает:

«... В Древней Греции любовь и сексуальные отношения между взрослыми мужчинами воспринимались, мягко говоря, нелепо (если возможно: как нелепость) ...» (Goode 2004, стр. 193 - 194).

Исследователи отмечают, что в Древней Греции существовали особые слова для обозначения гомосексуалиста - «кинейдос» (падший), «эврипроктос» (широкий задний проход) и «этарас» (распутник):

*... В Древней Греции существовало специальное понятие для обозначения взрослого мужчины, который практикует гомосексуальное поведение: *κίμαιδος* — кинейдос. Этим словом обозначали мужчину, который добровольно принял пассивную роль в анально-генитальном контакте. При этом, приняв пассивную роль, кинейдос был более недостойным быть свободным человеком и становился больше похож на проститутку. Как следствие, кинейдос лишался прав гражданина. Человек, который позволил быть анально проникнутым, считался склонным к злоупотреблению алкоголем, едой, деньгами или властью ... (Greenberg in Roger 1997, стр. 181).*

*... Из тех, кто предавался страсти, никто не вызывал большего отвращения, чем класс сексуальных дегенератов, известных как *katapugons* или *kinaidoi* ... (Davidson 1998, стр. 167).*

... Образ кинейдоса был абсолютно отрицательным ... (Clark 2008, стр. 22).

... Кинейдос воспринимался как отталкивающий человек, извращенец и в общественном и в сексуальном смысле ... (King in Porter 1994, стр. 30).

... [древние греки считали, что] анально-генитальная пенетрация между взрослыми мужчинами была недопустима (...) ассоциировалась с непристойностью и грубостью ... (Keuls 1995, стр. 291, 299).

... [древние греки считали, что] взрослый мужчина, участвовавший в рецептивной роли в анально-генитальной пенетрации, утрачивал статус мужчины и становился женоподобным, подверженным осуждению и презрению ... (Vanggard 1972, стр. 89).

... [древние греки считали, что] мужчина, которому нравится быть анально проникнутым другим мужчиной — это извращенец, источник потенциальных социальных беспорядков, к нему и стоит относиться как к женщине, чью роль он принимает ... (Thorton 1997, стр. 105).

... Пассивная роль в анально-генитальной пенетрации считалась унижительным отращением. Таких называли εὐρύπρωκτοι — буквально «широкий задний проход» ... (Garrison 2000, стр. 161).

Отрицательное отношение к гомосексуализму было закреплено в афинском законодательстве, дошедшем до нас в речах Эсхина. Эсхин — древнегреческий государственный деятель, один из десяти аттических ораторов. Летом 346 г. до н. э. Эсхин был отправлен к македонскому царю Филиппу для заключения мира между Македонией и Афинами. После возвращения в Афины Эсхин был обвинён другим оратором по имени Тимарх в том, что он недобросовестно защищал интересы Афин. Тимарх (и его друг Демосфен) возбудили против Эсхина судебное преследование. Эсхин выступил с защитой своего честного имени, обвинив Тимарха в том, что он не может пользоваться гражданскими правами, поскольку ведет себя безнравственно и тем самым нарушает закон, запрещающий людям с запятнанной репутацией выступать с речами перед народом. Тимарх проиграл процесс — его признали виновным. Некоторые утверждают, что Тимарх удавился, не дожидаясь исполнения наказания. Слушания состоялись в начале 345 г. До нас дошла речь Эсхина против Тимарха, ответные выступления Тимарха и Демосфена не сохранились.

Рассмотрим ниже главы из речи Эسخина против Тимарха (в переводе Фролова).

«... Неужели в то время как ваши отцы проводили столь строгое различие между постыдным и прекрасным, вы отпустите безнаказанным этого Тимарха, который повинен в самых грязных занятиях? Будучи сам мужчиною и обладая телом мужчины, он предавался порокам, свойственным только женщине! Кто из вас отныне сможет наказать женщину, застигнутую на месте преступления? Разве не сочтут такого человека последним невежей, если он на женщину, грешащую естественным путем, сердится, а мужчиною, который творит над собою бесчинства вопреки природе, пользуется в качестве советника? (Эсхин против Тимарха, Глава 185).

... Если какой-либо афинянин станет предаваться распутству⁸², то не дозволено ему будет избираться в коллегию девяти архонтов и исполнять жреческие обязанности или же быть общественным защитником. Он не может исполнять никакую должность ни в нашей стране, ни за её пределами, ни ту, на которую назначают по жребию, ни ту, на которую избирают голосованием. Он не может также ни быть посланным в качестве глашатая, ни высказывать свое мнение, ни участвовать в общественных жертвоприношениях, ни увенчиваться венком наравне с остальными гражданами, ни переходить пределы освященных участков городской площади. Если же кто-нибудь станет так поступать, то его следует осудить за распутство и покарать смертью ... » (Эсхин против Тимарха, Глава 21).

⁸²В оригинале: «ἐάν τις Ἀθηναῖος ἐταιρήσῃ, μὴ ἐξέστω αὐτῷ τῶν ἐννέα ἀρχόντων γενέσθαι, μὴδ' ἱερῶσύνην ἱερώσασθαι, μὴδὲ συνδικῆσαι τῷ δήμῳ, μὴδὲ ἀρχὴν ἀρχέτω μὴδεμίαν, μήτε ἔνδημον μήτε ὑπερόριον, μήτε κληρωτὴν μήτε χειροτονητὴν, μὴδ' ἐπὶ κηρυκεῖαν ἀποστελλέσθω, μὴδὲ γνώμην λεγέτω, μὴδ' εἰς τὰ δημοτελῆ ἱερά εἰσίστω, μὴδ' ἐν ταῖς κοιναῖς στεφανηφορίας στεφανούσθω, μὴδ' ἐντὸς τῆς ἀγορᾶς τῶν περιρραντηρίων πορευέσθω. ἐάν δέ τις παρὰ ταῦτα ποιῆ, καταγνώσθεντος αὐτοῦ ἐταιρεῖν, θανάτῳ ζημιούσθω» (Perseus Digital Library).

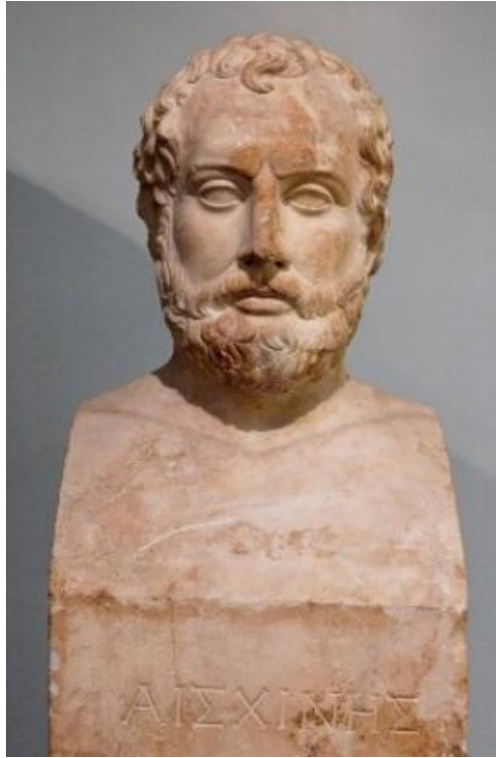

Эсхин

Обратите внимание, что слово «этарисей»/ «ἐταρῆση» Фролов переводит как «предание распутству», а англоязычные авторы переводят как «занятие проституцией», намекая таким образом, что Эсхин осуждал только мужскую проституцию, но не гомосексуализм как таковой. Греческий исследователь Адонис Георгидес доказывает на основе анализа древнегреческих текстов и словаря Лиделла-Скотта, что слово «этарисей» употреблено именно в значении «гомосексуального акта», для обозначения проституции использовалось другое слово: «порнено»/ «πορνεῖω». В речах Эсхина и других текстах, а также в словаре Лиделла-Скотта есть чёткая разница между этими двумя понятиями: «порнено», которое обозначало «продавать своё тело за деньги», и «этарисей», которое обозначало «водить распутную дружбу» (Georgiades 2004, стр. 58–72). В Афинах любой гражданин мог обвинить другого гражданина перед судьями в распутстве и непристойности (γραφιτέρη ἐταρσισεως) и потребовать изгнания или даже смерти.

Какое же мнение о гомосексуализме было у великих древнегреческих

философов? В творчестве Сократа (Σωκράτης; 470 г. до н. э. — 399 г. до н. э.), основоположника диалектической философии, не осталось каких-либо упоминаний о гомосексуализме, а предположения о его взглядах строятся на сторонних и косвенных источниках (Guthrie 1971).

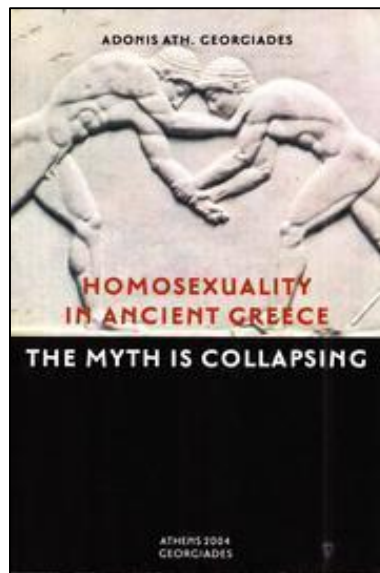

В одном из ранних произведений Платона (Πλάτων; 429–347 гг. до н. э.) — ученика Сократа (первого философа, чьи сочинения сохранились не в кратких отрывках, цитируемых другими, а полностью), под названием «Пир», можно угадать несколько архетипических гомосексуальных образов: в персонаже по имени Агафон, женоподобном и ухоженном обладателе женского голоса, почитателе красоты и молодости божества Эроса; и в молодом и женоподобном Алкивиаде, который пытался соблазнить Сократа (безуспешно, согласно Платону). В произведении Платона Сократ отвергает приставания Алкивиада, предостерегая того, что его желания не принесут ему блага.

Примечательно, что Георгиадес считает, что Платон в «Пире» специально искажил образ Алкивиада — реально существовавшего человека — из-за политических интриг (Georgiades 2004, стр. 145–151). Алкивиад был

выходцем из Афинской аристократии и воспитывался в доме властителя Перикла в условиях всеобщего почитания. Вследствие этого и будучи обладателем привлекательной внешности, Алкивиад вырос крайне избалованным вниманием и развращённым. Уже в юности он славился многочисленными половыми связями с женщинами. Большое значение для Алкивиада имели его отношения с Сократом. В то время как других привлекала красота Алкивиада, Сократ увидел его добрые природные качества, которые он старался развить в мальчике (Суриков 2011, стр. 183; Плутарх: Сравнительные жизнеописания, Алкивиад: 4).



Жан-Баптист Реньо. Сократ уводит Алкивиада из покоев Сладострастия (1791; Лувр)



Г. Семирадский. Сократ застаёт своего ученика Алкивиада у гетеры (1875; Ставропольский краевой музей изобразительных искусств)



Феликс Оврэ. Алкивиад среди куртизанок (уводимый Сократом) (Валенсийский музей художеств)

Алкивиад женился на Гиппарете, однако начал ей изменять с гетерами (Плутарх: Сравнительные жизнеописания, Алкивиад: 8). От её брака с Алкивиадом родилось двое детей (Суриков 2011, стр. 179). Также Алкивиад

имел сына Леотихида от спартанской царицы Тимеи (Плутарх: Сравнительные жизнеописания, Алкивиад: 23), а также прижил детей в связях с другими аристократками (Суриков 2011, стр. 198). Историк Эдуард Мейер высказывал предположение, что властитель Перикл прочил Алкивиада в свои политические преемники, так как у его сыновей Ксантиппа и Парала не было никаких особых талантов (Суриков 2011, стр. 180), вследствие чего среди афинской аристократии у него было порядочно врагов, заинтересованных в придании человеку, пользовавшемуся успехом у женщин, образа слащавого любителя мужчин.

Однако вернемся к Платону. Что бы он ни говорил в ранних работах, в своём труде «Законы» он однозначно высказывается о гомосексуализме как противоестественном извращении:

«... Как бы ни смотреть на подобные вещи, шутливо ли или серьёзно, приходится заметить, что наслаждение от соединения мужской природы с женской, влекущего за собой рождение, уделено нам от природы, соединение же мужчины с мужчиной и женщины с женщиной — противоестественно и возникло как дерзкая попытка людей, разнузданных в удовольствиях ...» (Платон. Законы, Книга I: 636c).

«... Поэтому верным, пожалуй, было бы слово того человека, с который одобрил бы, следуя в этом природе, закон, бывший до Лая⁸³. Человек этот рёк бы: мужчины не должны сходиться с юношами, как с женщинами, для любовных утех, это правильно; и он подтвердил бы свои слова указанием на животных, у которых самцы не касаются самцов, так как это противоречит природе ...» (Платон. Законы. Книга VIII: 836c).

«... Я утверждаю, что хоть мы остановились на том месте законов, которое затруднило нас из-за испорченности большинства людей, все же наш этот закон должен действовать, выражая ту мысль, что гражданам

⁸³Лай — фиванский царь, отец Эдипа, похитивший Хрисиппа, сына Пелопа (Athen. XIII 602f // Athenaeus. The deipnosophists / By Ch.V.Gulick. I-VII. London, 1957-1963), за что был проклят сам, а также весь его род. Эту же историю рассказывают Аполлодор (III 5, 5, 10) и Элиан (Пестрые рассказы / Пер. С.Поляковой. М.; Л., 1963. XIII 5). См. также изложение мифа у Гигина (fab. 85 Rose).

нашим не подобает быть хуже птиц и многих других животных, рожденных в больших стадах, которые вплоть до поры деторождения ведут безбрачную, целомудренную и чистую жизнь. Когда же они достигают должного возраста, самцы и самки по склонности соединяются между собою попарно и всё остальное время ведут благочестивую и справедливую жизнь, оставаясь верными своему первоначальному выбору. Наши граждане должны быть лучше животных ...» (Платон. Законы. Книга VIII: 840d).

«... Если будет на то воля Бога, мы, весьма возможно, принудим соблюдать в любви одно из двух: либо пусть гражданин не смеет касаться никого из благородных и свободнорожденных людей, кроме своей законной жены; пусть он не расточает своего семени в незаконных, не освященных религией связях с наложницами, а также в противоестественных и бесплодных связях с мужчинами. Или же мы совершенно исключим связи с мужчинами, а что касается связей с женщинами, то если кто помимо жены, вступившей в его дом с ведома богов, путём священного брака, станет жить с другими женщинами, купленными или приобретенными иным каким-либо способом, причём это явно обнаружится перед всеми мужами и женами, то мы как законодатели, думается мне, правильно сделаем, лишив его всех почетных гражданских отличий как человека, действительно чуждого нашему государству. Итак, пусть будет установлен этот закон относительно любовных утех и всего относящегося к разным видам любви – все равно, будет ли это считаться одним законом или двумя ...» (Платон. Законы. Книга VIII: 841d-842).

Аристотель (Ἀριστοτέλης, 384–322 гг. до н. э.) — ученик Платона и основоположник формальной логики, также высказывается о гомосексуальности в своих работах:

«... Если некоторые вещи доставляют удовольствие по природе в разных смыслах: одни — в безусловном, другие — в зависимости от рода животных и людей, а [некоторые доставляют его не по природе], но одно — в силу уродств, другое — в силу привычек, третье — по испорченности естества [или природы], то и для каждого из названных случаев тоже можно обнаружить наиболее близкие им склады [души].

Последние же я называю звероподобными складами, например: существо женского пола, о котором рассказывают, что оно, взрезав беременных, пожирает детей; или тех, кто наслаждается (как рассказывают о некоторых из дикарей, живущих у Понта) сырым или человеческим мясом; или тех, кто одалживает друг другу детей для праздничной трапезы; или то, что

рассказывают о Фалариде⁸⁴.

Это складыв звероподобные, другие возникают вследствие болезней (причём у некоторых от помешательства, как, например, у человека, принёсшего в жертву и съевшего свою мать, или у раба, съевшего печень товарища по рабству), и, наконец, бывают [состояния] как бы болезненные или от [дурных] привычек, как, например, привычка выдергивать волосы и грызть ногти, а также уголь и землю, добавим к этому любовные наслаждения с мужчинами. Ведь у одних это бывает от природы, у других — от привычки, как, например, у тех, кто с детства терпел насилие. Тех, у кого причиной [известного склада] является природа, никто, пожалуй, не назовёт невоздержанным, как, например, женщин за то, что в половом соединении не они обладают, а ими, [как и невоздержанным владеет влечение]; соответственно обстоит дело и с теми, кто находится в болезненном состоянии из-за привычки. Итак, каждое из этих состояний, подобно зверству, находится за пределами порочности ...» (Аристотель. Никомахова этика, Книга седьмая: 6 (V)).

Псевдо-аристотелева «Физиогномика»:

«... У пастика⁸⁵ глаза со свисающими веками; колени смыкающиеся; наклон головы вправо; жесты раскрытые и неопределенные; походка двоякая, с одной стороны, шатающаяся, иногда же — как у того, кто напрягает ляжки; глазами озирается, подобно софисту Дионисию... » (Aristotle. Physiognomonica, Chapter III, 808a:15; Thorton 1997, стр. 105).

В древнегреческой театральной традиции сама мысль о том, что двое взрослых мужчин вступят в гомосексуальные отношения, была нелепой (Garraty 1972). Сатирические комедии афинского драматурга Аристофана (448–380 гг. до н.э.) содержат суровые издевательства над гомосексуализмом во всех его формах. Его язык был грубым, а выражения — прямыми и унижительно пренебрежительными («эврипроктос» — широкое очко, проходная задница). Аристофан высмеивал не только педерастов, женоподоб-

⁸⁴Фаларид или Фаларис — правитель Акраганта, прославившийся жестокостью и каннибализмом.

⁸⁵παθικός (pathikós) — рецептивный участник анально-генитального контакта

ных и тайных гомосексуалистов, но также тех философов и ораторов, которых подозревали в сексуально девиантном поведении (Karlen 1977, стр. 36).

Эрастос-эроменос

Что же за гомосексуальные отношения могли существовать в Древней Греции? Спор исследователей касается специфического института воспитания мальчиков. В некоторых античных городах-полисах мальчики с определённого возраста и до возмужания воспитывались кем-либо из взрослых граждан. Часть исследователей считают, что подобные отношения наставника и мальчика включали и сексуальный компонент, то есть, что в древнегреческом обществе существовала особая форма гомосексуальной педофилии или педерастии — эрастос-эроменос (Scanlon in Verstraete 2014, стр. 64). Другая часть исследователей считает, что отношения были строго регламентированы и педерастический, плотский компонент был полностью исключен (Georgiades 2004).

Откуда пошёл подобный обычай? Среди аристократического класса в древнегреческой культуре на острове Крит существовал ритуальный обряд «похищения» (*harpagmos*), заключающийся в том, что взрослый опытный мужчина (*филетор*) уводил («похищал») мальчика по предварительной договорённости с его отцом. Мальчик, имеющий до этого статус несовершеннолетнего ребенка (*клейнос*), проводил два месяца вместе с филетором, охотясь и празднуя с другими мужчинами (Kroll, v.11, cols. 897–906). По окончании этого периода *клейнос* принимал подарки от филетора — военное одеяние, быка и винную чашу. Бык приносился в жертву Зевсу, а *клейнос* проходил обряд инициации и принимал статус «*парастат*» (охотящийся вместе, собрат по охоте), свидетельствовавший о его взрослении, причём между филетором и *парастатом* длительное время сохранялась связь (Koehl 1986, стр.105; Kroll, v.11, cols. 897–906). Каждый выходец из аристократической

семьи должен был пройти подобный обряд, чтобы стать мужчиной (Koehl 1986, стр.105; Kroll, v.11, cols. 897–906). С Крита подобные обычаи распространились на материковую Грецию — в том числе в Афины и в милитаризованную структуру города-государства Спарта (Percy III in Verstraete 2005). Филетор на материковой Греции стал называться «эрастос», а клейдос — «эроменос». Часть историков считают, что отношения эрастос-эроменос предусматривали совершение половых актов, в которых эрастос всегда выступал в активной позиции, а эроменос всегда в пассивной.

Вот что пишет отечественный исследователь Р. Р. Вахитов:

«... В современном западном мире благодаря пропаганде идеологов движения гомосексуализма утвердилось мнение, что древняя Греция, «родина цивилизации, просвещения и философии», также была родиной открыто и легально существовавшего гомосексуализма. Однако здесь перед нами такая же грубая модернизация древнегреческой культуры, как приписывание эллинам демократии и просвещения в современном смысле слова. В действительности, специалистам хорошо известно, что существовавший в Элладе короткий период (с VI по IV век до Р.Х.) в некоторых полисах (прежде всего в Афинах и в Спарте) феномен, который сегодня путают с гомосексуализмом, не имел к нему никакого отношения. На этом примере как раз прекрасно видно, какая пропасть разделяет патриархальную древнегреческую цивилизацию и современный модернистский и постмодернистский Запад. Потому и любопытно обратиться к нему. Начнем с того, что гомосексуализм в современном смысле слова, то есть сексуальные отношения между двумя взрослыми, совершеннолетними мужчинами, в Греции, действительно, существовал. Но, к ужасу тех, кто выискивает в Греции «любовь небесного цвета» в классическую эпоху, он ассоциировался с позором и патологией (естественно, это касалось, прежде всего, мужчины с пассивной гомосексуальной позицией).

Официально же существовал в течение двух веков классики в Греции не гомосексуализм, а педерастия (от греческого «педос» — ребенок), то есть сожительство взрослого, часто пожилого мужчины («эраста») с мальчиком-подростком («эратоменом»). (...)

Педерастическая страсть, по греческому обычаю, поражала сердце зрелого или даже пожилого 40–60-летнего мужчины (когда, кстати, по мнению греков, наступал расцвет («акмэ») мужчины — лучший возраст для

женитьбы, которую греки вовсе не связывали с любовью к женщине, а видели в ней лишь долг перед своим родом и государством). Мальчик же, который становился объектом страсти педераста, должен быть не младше 9–10 лет, но и не превышать возраста 21 года. В реальности чаще всего ему было от 12 до 18 лет. Причем, античные источники указывают четкий биологический критерий для определения пригодности мальчика к педерастическим отношениям — у него не должны были расти усы и борода. (...)

При этом большинство античных источников говорят о том, что эта «любовь» была вполне односторонней. Мальчик-«эратомен», вызвавший страсть взрослого педофила-«эраста», вовсе не получал никакого сексуального удовлетворения в отличие от «любовного союза» современных гомосексуалистов-мужеложников, который строится на манер союза мужчины и женщины и предполагает взаимное сексуальное удовлетворение. (...)

Итак, можно согласиться с П. Брюле в том, что у греков «в эротической связи между ребенком и взрослым любит, ищет любви и получает удовольствие от тела партнера именно взрослый». В случае греческого педерастического союза мальчик соглашался на такого рода отношения вовсе не из-за похоти, а из-за денег или подарков, либо из уважения к мужчине, который становился не только его любовником, но и учителем в жизни, наконец, из желания не противоречить традиции, либо даже, что для нас звучит дико, по настоянию своих родителей.

И это с точки зрения греков естественно, ведь мальчик не равен взрослому по своему статусу, поэтому он не имеет еще права на самовыражение, как понимаем мы любовь сейчас. Кроме того, ответное удовлетворение предполагало бы пассивную позицию для мужчины-педофила, что, как мы видели, по греческим представлениям, было бы несовместимо с честью мужчины. И наконец, какое сексуальное удовлетворение может получить мальчик, у которого не сформировались вторичные половые признаки!

Как видим, ничего схожего между иерархическим союзом древнегреческих педерастов, ориентированном на воспитание старшим младшего, и между любовным союзом современных гомосексуалистов, ориентированным на взаимное равноправное самовыражение и получение удовольствий, нет. Наконец, есть и еще одно, гораздо более фундаментальное отличие греческой педерастии и современного гомосексуализма. Эллинская педерастия произрастала из презрения к женщине, которую греки считали низшим существом, находящимся на полпути между человеком (то есть женщиной) и животным или рабом, каковой тоже рассматривался как скот. Подобного рода заявлениями нестрит греческая медицинская традиция, в частности, трактаты Гиппократов. Одно из важнейших свидетельств того,

что в женщине больше животного, чем в мужчине, является, по убеждению древних греков, то, что женщинам свойственна повышенная сексуальность. (...)

Грекам в голову не приходило, что возможна духовная близость между мужчиной и женщиной. Женщина, по их мнению, нужна для продолжения рода или для развлечения (исключения, как, например, образованные гетеры, были редки и только подтверждали правило). Да и что может быть общего у взрослого, образованного мужчины, привыкшего к публичной жизни, политическим и философским спорам, каковыми были греческие мужчины, и бедной девочки, которая раза в три младше его (при 35–45-летнем муже часто была жена 13–16 лет), ничего, кроме дома фактически не видела, образования не получила и ни бельмеса в науках и искусствах не смыслит, каковыми были греческие матроны, матери семейств? И так, истинная духовная близость, как считали греки, возможна лишь между высшими существами — мужчиной и женщиной же, но еще не выросшим, не огрубевшим, нуждающимся в защите и покровительстве — мальчиком. И она есть песнь мужественности. Греку никогда в голову бы не пришло переодеться в женское платье, изображать женщину, разговаривать писклявым голосом и кокетничать с мужчиной, как это делают современные гомосексуалисты (Вахитов 2004).

По мнению исследователя Roudinesco:

«... Право на педерастические практики было только у мужчин. Такие практики были абсолютно иерархическими и исключали любое равенство между участниками. Гомосексуалист, который отказывался от отношений с женщинами, считался извращенцем ...» (Roudinesco 2009, стр. 33).

Другие исследователи считают, что практика эроменос-эрастос предусматривала прежде всего воспитательный характер, с целью создать из мальчика настоящего мужчину и гражданина. По мнению исследователя Flacelliere:

«... Обильные сохранившиеся источники, в которых древние греки воспевают педерастию, всегда подразумевают духовные отношения, а не телесные. Плотская связь из них была исключена ... » (Flacelliere 1973, стр.67).

Древние источники говорят о том, что отношения эрастиса и эроменоса были строго регламентированы, а прелюбодеяния с учениками жестоко карались (Georgiades 2004). Свидетельством тому могут послужить законы и

порядки. Например, античный историк Ксенофонт утверждал, что среди спартанцев отношения зрелого воина с мальчиками и юношами сводились к идеализированной мужской дружбе, а сексуальная связь считалась извращением, сравнимым с инцестом.

«... Ликург и здесь поступил иначе: он одобрил, когда кто, сам будучи каким следует и полюбив душу мальчика, старается сделать из него безукоризненного друга и сообщника; и такое воспитание признавал самым высоким. Но он признал крайне позорным, когда кто выкажет стремление к телу мальчика, и постановил, чтобы в Лакедемоне любители мальчиков относились к последним, как родители к детям, и так же чуждались их любви, как братья чуждаются любви к сестрам ...» (Ксенофонт, Лакедемонская полития, 2:13).

Историк Клавдий Элиан указывает, что отношения спартанского наставника и мальчика были строго регламентированы, а фривольное отступление от них каралось.

«... Спартанские юноши держатся с теми, кто в них влюблен, без гордости и заносчивости, наоборот, их обращение противоположно обычному в таких случаях поведению юных красавцев — они сами просят, чтобы влюбленные «вдохновили их»; в переводе это значит, что мальчиков надо любить. Однако эта любовь не содержит ничего постыдного. Если же мальчик посмеет допустить по отношению к себе нескромность или влюбленный на нее отважится, обоим небезопасно оставаться в Спарте: их приговорят к изгнанию, а в иных случаях даже к смерти ...» (Клавдий Элиан, Пёстрые рассказы, Книга III:12).

В речах Эсхина можно также обнаружить свидетельства строгих ограничений.

«... Учителя детей пусть открывают школы не ранее восхода солнца, а закрывают их до захода солнца. И пусть не разрешается лицам, вышедшим из детского возраста, входить в школу, когда внутри находятся дети, если только это не сын учителя, или не брат, или не муж дочери. Если же кто-либо вопреки этому войдет, то пусть его покарают смертью. Гимnasiархи никоим образом пусть не разрешают взрослым участвовать в празднике Гермеса вместе с детьми. Если же гимнасиарх позволит и не удалит их из гимнасия, то он подлежит ответственности на основании закона о возвращении детей свободных родителей. Хореги, назначаемые народом,

должны быть в возрасте старше сорока лет ...» (Эсхин против Тимарха, Глава 12).

«... Если кто-нибудь из афинян учинит насилие над свободным мальчиком, то лицо, имеющее власть над этим мальчиком, может выступить с жалобой перед фесмофетами, определив заранее желательное наказание. Тот, кого суд признает виновным, должен быть передан Одиннадцати и казнен в тот же день. Если же его приговорят к штрафу, пусть он выплатит его в течение одиннадцати дней после вынесения приговора в том случае, если не может уплатить немедленно; а до тех пор, пока не уплатит, пусть находится в заключении. Пусть подлежат ответственности на таких же основаниях также и те, кто творит подобные беззакония над рабами ...» (Эсхин против Тимарха, Гл. 16).

«... После этого, афиняне, законодатель переходит к преступлениям, которые, как бы велики они ни были, действительно случаются в нашем городе. Ведь именно потому, что люди совершают неподобающие поступки, древние и установили, в конце концов, свои законы. Так вот, закон ясно говорит: если кого-нибудь отдаст за плату в любовники его отец, или брат, или дядя, или опекун, или вообще кто-нибудь из тех, кто имеет над ним власть, то против самого мальчика не разрешается вчинять иск, а против отдавшего и взявшего разрешается: против первого потому, что отдал, а против второго потому, что взял. Для каждого из них закон установил одинаковые наказания. Кроме того, он указывает, что мальчику, которого отдадут за плату в любовники, не обязательно по достижении совершеннолетия содержать своего отца или предоставлять ему жилище. Однако, когда отец умрет, сын должен похоронить его и совершить другие положенные обряды ...» (Эсхин против Тимарха, Глава 13)

Вазы

В вопросе об отношении к гомосексуализму в античности изображения на вазах являются одним из наиболее часто используемых источников. Известно, что до нашего времени дошли сведения о приблизительно 100 000 древнегреческих вазах, содержащих изображения (Corpus Vasorum Antiquorum Project). Все изображения, которые преподносятся сторонниками античной «гей-утопии», перечислены в книге британского исследователя Кеннета Довера «Greek Homosexuality» (Dover 1978). В этой книге До-

вер перечисляет около 600 ваз⁸⁶, рисунки на которых, по его мнению, «изображают гомосексуальное поведение или содержат намёк на него» (Dover 1978, стр. 207).

Довер воздерживается от приведения точных цифр, сколько именно ваз содержат гомосексуальные сцены, а сколько — «намёки», однако Адонис Георгиадес провел анализ каждой вазы из списка и выявил, что непосредственно гомосексуальные сюжеты наблюдаются на 30 вазах⁸⁷, а на остальных 570 вазах из списка Довера изображены герои, битвы и даже гетеросексуальные сюжеты, которые Довер трактует весьма интересным образом, изложенным ниже (Georgiades 2004, стр. 100).

Очевидно фантазии Довера при интерпретации данных изображений как «намёков на гомосексуализм» были весьма специфическими. Некоторые из приведенных Довером в качестве доказательств ваз вообще содержат изображения совокупляющихся в коленно-локтевой позиции мужчин и женщин: Довер интерпретирует подобные изображения как генитально-анальное проникновение, а следовательно скрытый гомосексуальный мотив (Dover 1978, изображения R543, R545, R577).

⁸⁶Что равняется 0,6% от общего количества ваз

⁸⁷Что равняется 0,03% от общего количества ваз

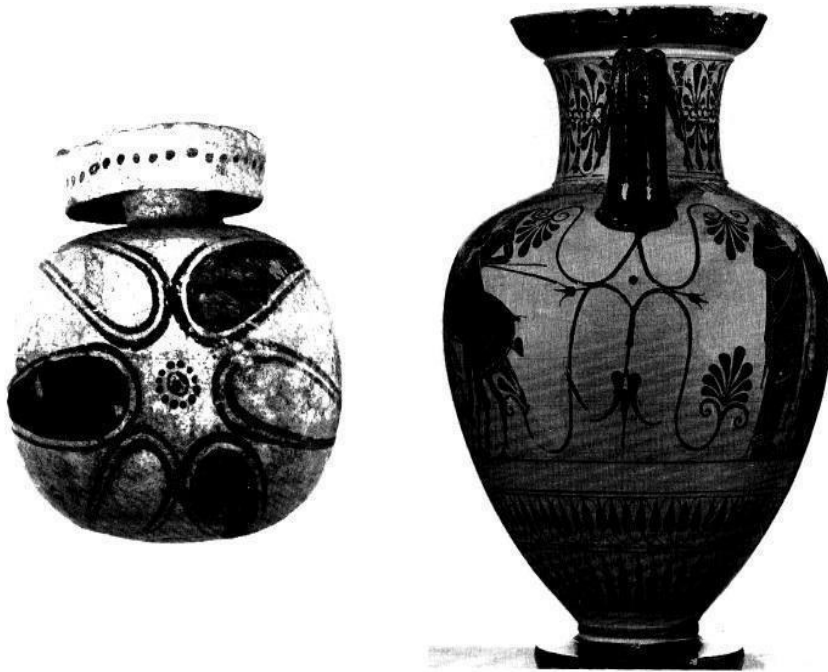

Подписи к данным изображениям согласно книге Довера: слева С19: «абстрактный мотив, предполагающий изображение ануса или соска»; справа В242: «сексуально двусмысленный рисунок».

Другие содержат изображения мужчины и женщины в различных не-сексуальных ситуациях, в этом случае Довер считает, что схожесть лиц мужчин и женщин или массивность бёдер женщины является скрытым гомосексуальным мотивом (Dover 1978, изображения CE33, R82, R55, R303, R659, R682).



Данное изображение Геракла Довер считает содержащим скрытый гомосексуальный намек, поскольку у Геракла изображена развитая мускулатура и маленький пенис (Dover 1978, R328).

В отдельных случаях Довер интерпретирует небольшие размеры пениса у изображенных персонажей как скрытый гомосексуальный подтекст (Dover 1978, стр. 126).

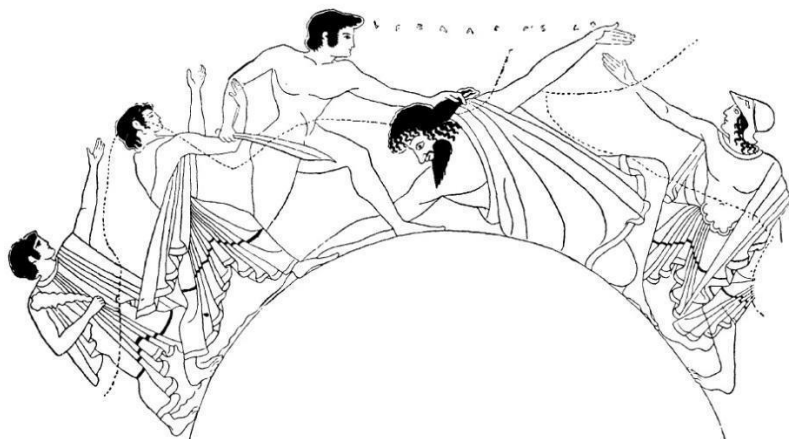

Следующее изображение Ореста, убивающего Эгисфа (Dover 1978, R177) Довер относит к гомосексуальным.

Довер интерпретирует это изображение следующим образом: «Этот пример не имеет явных юмористических намерений, а, возможно, преднамеренно выявляет «пенильные» фантазии художника: Орест, намереваясь

убить Эгисфа, держит широкий, изогнутый остроконечный меч в положении, в котором он покрывает его гениталии и, как бы, исходит от него» (Dover 1978, стр. 133).

Что можно добавить по поводу интерпретации изображений на вазах в качестве «допустимости гомосексуального поведения в Древней Греции»? Безусловно, на некоторой части присутствуют гомосексуальные сюжеты, происхождение которых может иметь самые разные причины — гомосексуальные наклонности самого художника или выполнение специфических требований заказчика, изготовление для публичного дома и др. Ничего из перечисленного нельзя исключить. Однако даже в этом случае изготовитель воздерживался от откровенного изображения однополого акта. Кеннет Довер интерпретирует двусмысленные, по его мнению, рисунки как подтверждение тому, что художник якобы хотел изобразить гомосексуальный акт, но не мог пойти против общественного мнения и запретов.

Из указанных 30 vaz, на которых присутствуют явные гомосексуальные мотивы, можно выделить вазы с двумя видами сюжетов: во-первых, лишь сатиры изображены в непосредственном гомосексуальном контакте друг с другом. Сатиры — это своего рода бесы античной греческой мифологии, лесные демоны и божества плодородия, известные своей слабостью к вину, похотливостью (Токарев 1988, стр. 415; Ayto 2005). Сатиры были символом сексуального распутства — такими их и изображали. Кроме того, на вазах изображались и сексуальные сцены с животными (Glazer 2011; Calame 1999, стр. 70): можно ли на основании этого выстроить логическую цепочку о допустимости скотоложества в Античной Греции и в современном обществе?



Сатир совокупляется с козлом. Афинская чаша ок. 500 до н.э Национальная галерея, Дворец Кинских в Праге, NM-N10 1672.



Сатиры забавляются с мулом. Археологический музей им. Клаудио Фаина.

Второй вид сюжетов изображает взаимодействие половозрелого мужчины с мальчиком или юношей — взрослый изображен касающимся половых органов ребёнка или вступающим в специфическую позицию под названием «*femur diductio*», в которой взрослый пытается просунуть пенис между сжатыми бедрами мальчика, примечательно, что взрослый мужчина всегда изображается в активной роли. Довер, считает, что «*femur*

diductio» являлось разновидностью гомосексуального контакта в Античной Греции, а Георгиадес считает, что «femogum diductio» является лишь аллегорическим средством изображения педерастического акта (Georgiades 2004, стр. 104). Оба сходятся в одном — изображение генитально-анального однополого контакта было недопустимым на вазах у античных греков: Довер — потому - что признаёт, что пассивное участие в таком акте было унижительным и оскорбительным для мужчины, Георгиадес — потому - что гомосексуальный контакт вообще был запретной темой у древних греков (Georgiades 2004, стр. 105).

В интернете присутствует большое количество современных порнографических рисунков с детальным изображением педерастического акта, стилизованных под древнегреческое искусство: игральные карты, альбомы. Подобные вещи начали производить с расчетом на специфического покупателя еще в позапрошлом веке. К изображениям на подобных предметах стоит относиться скептически и всегда проверять оригинальный источник – существует ли он или это просто фантазия автора. Опять же, на вазах присутствует и скотоложеская тематика.



Чаша из Археологического музея Неаполя, датированная ок. 510 до н.э.

Использование данных изображений на вазах для столь радикальных выводов о положении гомосексуализма и зоофилии в Античной Греции —

нерелевантно. Представим, что в далеком будущем Греции, археологи делают вывод, что гомосексуалисты составляли 25–30% всех мужчин на основании того, что один из трёх-четырёх героев телевизионного ситкома был гомосексуалистом. Или что гомосексуализм был широко признанной нормой в Москве на основании обнаружения нескольких журналов для гомосексуалистов из всего спектра печатной продукции.

Кубок Уоррена

Иногда в качестве «неопровержимого и убедительного доказательства» процветания гомосексуализма в античности приводится так называемый кубок Уоррена. На этом серебряном кубке в форме рельефа изображены две откровенные сцены педерастии — между взрослым мужчиной и юношей и между юношей и мальчиком.

Согласно версии Британского музея⁸⁸, данный кубок предположительно датируется 5–15 годами н.э., то есть временем Древнего Рима (Williams 2006). Кубок получил своё название по фамилии американского миллионера Эдварда Уоррена.

⁸⁸который приобрел данный кубок за 1,8 миллиона фунтов стерлингов у наследников Эдварда Уоррена в 1999 году



*Эдвард Уоррен (справа) со своим любовником Джоном Маршаллом, 1895 год
(BrightonOurStory 1999).*

Эдвард Уоррен был выходцем из богатой бостонской семьи, который увлекался античностью. В 1928 году вышла трёхтомная книга Уоррена под названием «A Defence of Uranian Love»⁸⁹, работу над которой он считал своим главным трудом «magnum opus» (BrightonOurStory 1999). Согласно заявлению самого Уоррена, история кубка, о котором идёт речь, такова: он был куплен им в Риме в 1911 году у перекупщика, а тот, в свою очередь, сказал, что купил его в Иерусалиме, где перекупщику сообщили, что кубок был откопан поблизости от палестинского города Баттир (Williams 2006).

По мнению специалиста по классической археологии Луки Джулиани, профессора Университета Гумбольдта в Берлине, кубок Уоррена является подделкой начала XX века, выдаваемой за античный артефакт (Giuliani at King's College 2014). Джулиани говорит, что сюжет, изображенный на кубке, является единственным во всей доступной для изучения археологов

⁸⁹англ.: «В защиту уранической (гомосексуальной) любви»

коллекции античной римской посуды, что сюжеты на кубках не носили сексуального характера такого рода, что Уоррен известен тем, что скупал предметы с аналогичными сюжетами, в том числе и подделки, что сюжет и стилистика кубка характерны для подделок начала XX-го века (Alberge 2014; Giuliani 2013a, 2013b, стр. 54).

Профессор Джулиани является не единственным, кто заявляет о фальшивости кубка Уоррена. Например, в статье в 2008 году в научном журнале «*Bolletino d'Arte*» специалист по античной культуре Мария Тереза Марабини Моевс приводит результаты исследования, показывающего, что кубок Уоррена был изготовлен мастерами итальянского рынка антиквариата, вероятно, в конце девятнадцатого века, чтобы удовлетворить спрос определенной иностранной клиентуры (Marabini Moevs 2008). К статье приложена техническая экспертиза кубка мастером литейного дела Клаудио Франки, основанная на его длительном практическом опыте в сочетании с теоретическими знаниями, которая подтверждает выводы историко-эстетической экспертизы кубка (Marabini Moevs 2008).

Мифы

Мифы древних греков содержат множество примеров великой и трагической любви: Миртил из любви к Гипподамии предаёт собственного царя; Гипподамия однако любит Пелопа и предаёт Миртила; Ариадна идёт против воли своего отца и спасает Тезея; Амфиарай, желая угодить своей жене Эрифиоле, идет на заведомую смерть; Ахиллес, согласно Гомеру, в самый последний момент осознаёт, что лишил жизни единственную достойную его, Пентиселею; Персей идет наперекор воле богов, чтобы спасти свою любимую Андромеду; Одиссей сквозь бури и невзгоды стремится вернуться к ждущей его Пенелопе, Геракл умирает от рук Деяниры, приревновавшей его

к красавице Иоле... Если гомосексуализм был чем-то допустимым и сравнимым с гетеросексуальной любовью, существуют ли древнегреческие мифы, воспевающие однополое влечение? Прежде всего, следует подчеркнуть разницу между фольклором — народными преданиями — и авторским творчеством, основанным на народных преданиях. В авторские произведения всегда закладывается определенная часть авторского мировоззрения. Древнегреческий драматург Эсхил⁹⁰, бывший педерастом (Karlen 1971, стр. 31), создавая свои пьесы на основе народных мифов, вложил в них определённый смысл, придав своим героям педерастические мотивы — царю Лаю или Зевсу (Dover 1978, стр 199). Известны три произведения Эсхила, мотивы которых используются в качестве аргументации присутствия положительных педерастических мотивов в греческой мифологии.

⁹⁰Αἰσχύλος, 525 до н. э. — 456 до н. э.



Драматический момент, когда Ахиллес, убивающий царицу амазонок Пентиселею, влюбляется в неё, изображен на вазе, хранящейся в Антической коллекции Мюнхена.

Разберём первый сюжет Эсхила, основанный на мифах. Это продолжение мифа о Миртиле и Гипподамии. Миртил, видя, что Гипподамия предпочла ему Пелопа, проклинает их, призывая на помощь богов. В отместку, Афродита насылает на Лая наваждение и он влюбляется в сына Пелопа по имени Хрисипп. Лай похищает юношу и бесчестит его. Для Пелопа этот поступок настолько чудовищный, что он насылает проклятия на весь род Лая. Впоследствии Лай погибает от руки собственного сына Эдипа. Эдип по неведению женится на собственной матери Иокасте, и у них рождаются дети. Когда оба узнают правду, то от горя и позора Иокаста повесилась, а Эдип выкалывает себе глаза. Сыновья, рожденные в инцесте, Этеокл и Полиник, убивают друг друга в междуусобной войне. Их сестра Антигона покончила

с собой.

Другой сюжет Эсхила — это миф о похищении Зевсом Ганимеда в образе орла. Верховное божество Олимпа Зевс известен как отец людей и богов. Зевс был женат на богине Гере, но совершенно не хранил ей верность. В этом отражается символическое значение того, что божественная сущность оплодотворяет всё сущее. Величайшие греческие герои были сыновьями Зевса и смертных женщин.

Любовные похождения Зевса с женщинами и хитрости, к которым он прибегал, чтобы добиться своих целей, бесчисленны. Из произведений Гомера известно о мифе о похищении Ганимеда (Georgiades 2004, стр. 116). Согласно разным источникам, Зевс увидел юношу Ганимеда и, пленённый его качествами, красотой и талантами, решил, что такой человек достоин Олимпа и похитил его в образе орла, унеся на Олимп, чтобы он был там бессмертным виночерпием. В пьесе Эсхила Зевс похищает Ганимеда именно из-за сексуальной любви.

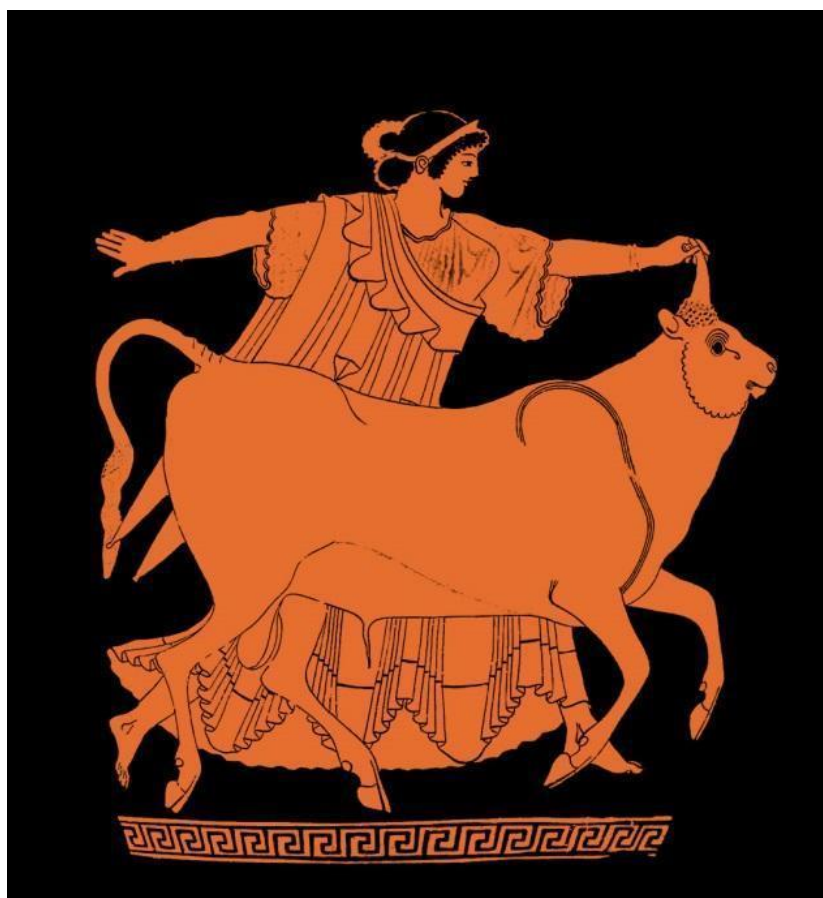

Зевс похищает Европу в образе белого быка. Рисунок на вазе, Национальный Музей Тарквинии.

Однако, исследователь Роберт Фласиер говорит в своей работе:

«... Нет никаких сомнений: Гомер никогда не приписывает какому-либо человеку или божеству «любовь к мальчикам», как это делали более поздние поэты. Да, он говорит о Ганиমেде в Илиаде (...), однако, согласно Гомеру, Ганимед — всего лишь виночерпий Зевса» (Flaciere 1980, стр. 22).

Ксенофонт, ученик Сократа, ставит точку в значении этого мифа:

«... (28) Я хочу показать тебе, Каллий, также и на основании примеров из мифологии, что не только люди, но и боги и герои любовь к душе ставят выше, чем наслаждение телом.

(29) Зевс, например, влюбляясь в прелести смертных женщин, после сочтения с ними оставлял их смертными; а в ком он восторгался добродетелями души, тех делал бессмертными; к числу их принадлежат Геракл и Диоскуры⁹¹, да и другие, как говорят.

⁹¹Диоскуры — Кастор и Полидевк (Поллукс), близнецы, дети Зевса от Леды, жены

(30) Я тоже утверждаю, что и Ганимеда Зевс унес на Олимп не ради тела, но ради души. В пользу этого говорит и его имя: у Гомера есть выражение:

γάνυται δέ τ' ἀκούων

Это значит: «радуйся слушая». А где-то в другом месте есть такое выражение:

πυκινὰ φρεσὶ μῆδεα εἰδώς

Это имеет смысл: «зная в уме мудрые мысли». Как видно из этих двух мест, Ганимед получил почет среди богов не потому, что был назван «радующий телом», но «радующий мыслями»» (Ксенофонт, Пир, Глава 8: 28 - 30).

Разберем последний сюжет — миф о Гиацинте. В мифе Гиацинт (Гиакинф) был юношей неописуемой красоты, в наиболее известных версиях мифов, сыном спартанского царя. Как трактуют миф сторонники интерпретации гомосексуальных мотивов в античной мифологии, олимпийские божества Аполлон и Зефир были влюблены в Гиацинта и соревновались в метании диска за его любовь. Аполлон случайно попал в голову Гиацинту и, убив его, горько оплакивал смерть возлюбленного, превратив его в цветок.

У древнегреческого автора IV века до н.э. Палефата (в переводе Ярхо) этот миф соседствует с мифом о любви Сапфо к Фаону.

«... Гиакинф, сын Амикла, был красивым отроком. Заметил его Аполлон, заметил и Зефир. Оба увлеклись его красотой и стали соревноваться перед ним, в чем каждый был способен. Аполлон стрелял в цель, Зефир поднимал ветер. Первый доставлял удовольствие пением, второй внушал страх и смятение. Отрок склоняется к богу, а Зефира, объятого ревностью, побуждает этим к войне. Потом были занятия Гиакинфа гимнастикой и месть со стороны Зефира. Средством убийства юноши послужил диск — Аполлон его метнул, а Зефир перехватил <и направил в юношу>. И тот погиб, но Земля не предала забвению несчастье: вместо отрока вырастает цветок, принимающий его имя, и говорят, что на листьях начертана его начальная буква ...» (Палефат. О невероятном. XLVI).

Гомосексуальная интерпретация в данном случае придается следующей фразе в переводе: «Оба увлеклись его красотой» и «Зефира, объятого ревностью».

Овидий — древнеримский поэт (43 до н.э. — 18 н.э.), включил следующий сюжет, основанный на мифе, в своё произведение «Метаморфозы», в переводе Шервинского (Овидий, Метаморфозы, 169–208):

*Бог на Эвротe гостил в то время, в неукрепленной
Спарте. Ни стрелы уже у него не в почете, ни лира;
Сам он себя позабыл; носить готов он тенета
Или придерживать псов, бродить по хребтам неприступным
Ловчим простым. Свой пыл питает привычкою долгой.
Был в то время Титан в середине меж ночью грядущей
И отошедшей, - от них находясь в расстоянии равном.
Скинули платье друзья и, масляным соком оливы
Лоснясь, готовы уже состязаться в метании диска.
Первый метнул, раскачав, по пространству воздушному круг свой
Феб⁹², и пред ним облака разделились от тяжести круга;
Времени много спустя, упадет на твердую землю
Тяжесть, паденьем явив сочетанье искусства и силы.
Неосторожный тогда, любимой игрой возбуждаем,
Круг подобрать поспешил тенариец. Но вдруг содрогнулся
Воздух, и с крепкой земли диск прынул в лицо тебе прямо,
О, Гиацинт! Побледнели они одинаково оба - Отрок и бог.
Он в объятия взял ослабевшее тело,
Он согревает его, отирает плачевные раны,
Тычется бегство души удержать, траву прилагая.
Все понапрасну: ничем уж его исцелить невозможно.
Так в орошенном саду фиалки, и мак, и лилея,
Ежели их надломить, на стебле пожелтевшем оставишься,
Вянут и долу свои отягченные головы клонят;
Прямо держаться нет сил, и глядят они маковкой в землю.
Так неподвижен и дик умирающий; силы лишившись,
Шея, сама для себя тяжела, к плечу приклонилась.
«Гибнешь, увы, Эбалид, обманутый юностью ранней! -
Феб говорит. - Эта рана твоя - мое преступленье.
Ты - моя скорбь, погублен ты мной; с моею десницею
Смерть да свяжут твою. Твоих похорон я виновник!
В чем же, однако, вина? Так, значит, виной называться
Может игра? Так может виной и любовь называться?
О, если б жизнь за тебя мне отдать или жизни лишиться
Вместе с тобой! Но меня роковые свяжут законы.
Вечно ты будешь со мной, на устах забывших пребудешь;
Лиры ль коснется рука - о тебе запоют мои песни.
Будешь ты - новый цветок - мои стоны являть начертаньем.
После же время придет, и славный герой заключится
В тот же цветок, и прочтут лепестком сохраненное имя»*

⁹²Феб — прозвище Аполлона

У Овидия, судя по всему, гомосексуальный подтекст рассматривается в скорби Аполлона-Феба по умирающему юноше. К тому же в переводах Фета (1887), Алексеева (1885) и Матвеева (1876) смысл ещё более простран- ный, чем у Шервинского. Помимо двусмысленности описания, собственно, ни в версии Палефата, ни Овидия ничего не говорится о педерастическом контакте между божеством и юношей.



Аполлон, Гиацинт и Кипарис. Иванов А. А. (1834). Третьяковская галерея.

Напротив, мифы полны вполне однозначными и недвусмысленными примерами любви и страсти Аполлона к женщинам, нимфам и богиням. Амфисса, Гипсипила, Коронида, Исса, Дриопа и множество и множество дру- гих, у Аполлона весьма многочисленное потомство. Классические исследо- ватели считают, что Гиацинт был одной из ипостасей Аполлона (Лосев 1957, стр. 402). Сюжет с гибелью Гиацинта — это классическая метафора

смерти и возрождения природы, а также он отражает эволюцию мифологических представлений античных греков, путём гибели до-эллинского лаконийского божества Гиацинта, дориский бог Аполлон занял его место, получив эпитет «Аполлон Hyakinthios» (Chantraine 1999, стр. 1149; Komita 1989).



Леда и лебедь. Микеланджело. Национальная галерея Лондона.

Могут ли подобные сведения свидетельствовать об обыденном отношении к однополым связям в Античной Греции? Античные мифы содержат не меньше сюжетов на тему скотоложества.



Леда и лебедь. Ваза ок. 330 до н.э. Из коллекции Getty Villa, Малибу, Калифорния

Анетта Александридис из Университета Корнелл вообще считает, что миф о похищении Ганимеда Зевсом сочетает в себе элементы гомосексуализма и зоофилии (Glazer 2011). Робсон, анализируя аллегорический характер мифов, приводит в пример множество других скотоложеских сюжетов античной мифологии (Robson in Deacy 1997, стр. 65). Тема скотоложества вообще упоминается не менее, если не более часто, чем предполагаемые педерастические мотивы в античной греческой культуре (Haerberle 1978; Harris 1969; Bagley 1968; Rosenfeld 1967; Masters 1966, 1962).



Пасифая забирается в деревянную корову, сделанную Дедалом, Джулио Романо (1530).

Скотоложеские акты практиковались некоторыми во время празднования вакханалий, а подобные сюжеты обыгрывались в театральных представлениях (Miletski in Beetz 2005, стр. 3). Одними из самых известных мотивов является соблазнение Зевсом Леды в образе лебедя и страсть Пасифаи к быку (от которой родился Минотавр). Критская царица Пасифая, воспылавшая страстью к быку, попросила Дедала смастерить деревянную корову с потайным местом внутри, куда бы она спряталась для совокупления с быком. Апполон, о котором мы рассказали выше, овладел Дриопой в облике змеи, а троянской девушкой — в форме собаки. Разве это свидетельствует о «скотоложеском рае» в Античной Греции и, более того, хоть каким-либо образом оправдывает институционализации зоофилии в современном обществе? Нет.

Сапфо

В 2008 году группа лесбиянок и лесбиянцев подала в суд заявление с требованием исключить слово «лесбиянки» из названия организации «Гре-

ческий союз геев и лесбиянок» (Telegraph 2008). Речь идет о жителях греческого острова Лесбос, недовольных тем, что их самоназвание прочно ассоциируется с женским гомосексуализмом. В английском языке, например, слово не меняется по роду: «lesbian» обозначает и мужчин и женщин с острова Лесбос. Если набрать в строке поиска в интернете слово «lesbian», то среди всех выданных результатов, связанных с однополыми отношениями женщин и гомосексуальной порнографией, вряд ли будет хотя бы 1% источников, связанных с негомосексуальными жителями греческого острова Лесбос.



Бюст Сапфо.

Столь прочная ассоциация связана с известной лесбиянкой — и в этом предложении мы имеем в виду исключительно географическое значение — античной греческой поэтессой по имени Сапфо⁹³ (ок. 630– 570 до н.э.). Между прочим, слово, произошедшее от имени поэтессы – «sapphic» – в настоящее время также употребляется почти исключительно в значении женского гомосексуального порно («sapphic porn», «sapphic love»), хотя изначально это слово было связано с поэзией («sapphic strophe», сапфическая строфа) (Annis 2006; БСЭ онлайн). Слова «сапфизм» и «лесбиянство» стали

⁹³Также встречается написание «Сафо», «Sappho» или «Psappho». На эолийском диалекте древнегреческого языка - «Ψάλλω».

употребляться в связи с женским гомосексуализмом лишь со второй половины 19-го века (Zimmermann 2003, стр. 776; Gollmann 1855, стр. 201). Подобные ассоциации основаны исключительно на мнении об однополых предпочтениях Сапфо (Most 1995, стр. 15).

Имя Сапфо из города Митилены на острове Лесбос по праву находится среди известнейших поэтов Античной Греции — по крайней мере это следует из отзывов авторов, живших как в её время, так и много позже. Сапфо считается автором приблизительно 10 тысяч стихотворных строк, однако до нашего времени дошло лишь около 650 оригинальных строк, т.е. 6,5% (Rayor 2014, стр. 7). Эти 650 оригинальных строк составляют одну поэму, дошедшую до нашего времени целиком и ещё около половины разрозненных фрагментов десяти других произведений (Rayor 2014, стр. 7). В течение нескольких сот лет после смерти Сапфо, в классической афинской греческой комедии Сапфо изображалась как распутная женщина, имевшая множество романов с мужчинами (Most 1995, стр. 17). Первые намёки на то, что в творчестве Сапфо можно разглядеть определённый гомоэротический контекст, появились лишь спустя три века после её смерти: это запись на папирусе о том, что «некоторые обвиняли Сапфо в любви к женщинам» (Campbell 1982, стр. 3). Очевидно, что в этот период в сохранности был гораздо больший объём творчества Сапфо, чем в наши дни, однако даже в этом объёме указания на однополое влечение поэтессы в её стихах было сомнительным (Page 1959, стр. 142). По поводу подобных обвинений в однополых предпочтениях, авторы 10-го века указывали, что они являются клеветой (Hallett 1979, стр. 448).



Сапфо и Алкей. Картина голландского художника Л. Альма-Тадема (1881) изображает античного поэта и музыканта Алкея, играющего на кифаре, и Сапфо, неотрывно внимающую ему, приготовив лавровый венок. Во времена поздней античности история любви Алкея и Сапфо была популярной темой в искусстве.

Гипотеза о гомосексуальных предпочтениях Сапфо — это всего лишь гипотеза некоторых авторов (Lardinois 2014, стр. 15). Даже исследователи, близкие к интерпретации жизни в Античной Греции как «гей-утопии», воздерживаются от однозначных заявлений о сексуальных наклонностях Сапфо:

«...Доказательства гомосексуальности Сапфо фрагментарны в буквальном смысле: лишь один из её стихов дожил до наших дней (цитирован литературным критиком римского периода), всё остальное — составлено на основе обрывков ещё более древних копий, в которых целая строка является редкостью, а также более поздних цитат: коротких отрывков, отдельных строк или фраз. Эти свидетельства отрывочны и противоречивы (...) Упоминания о том, что Сапфо предпочитала женщин, появляются не ранее эллинистического периода ...» (Dover 1978, стр. 173)

«... Справедливо ли включить Сапфо в главу, посвященную гомосексуализму? Обвинения в «сапфизме» и «лесбиянстве», выдвинутые против поэтессы в Древности, являются, согласно многочисленным эллинистам и историкам, клеветой чистой воды ...» (Flacერიере 1980, стр. 96).

Активисты «ЛГБТ+»-движения, используя образ Сапфо в качестве символа женского гомосексуализма, предпочитают умалчивать о том, как умерла Сапфо — она покончила с собой из-за неразделённой любви к любимцу Афродиты по имени Фаон (Castle 2002, стр. 169; Suidae Lexicon 1854, стр. 935).



Сапфо и Фаон. Картина французского художника Жака-Луи Давида (1808).

Лексикон Свида — крупнейший энциклопедический словарь, содержащий толкование около 30 тысяч слов преимущественно греко-античного происхождения описывает Сапфо следующим образом: «Сапфо была поэтессой из Митилен, что на острове Лесбос, и она сбросилась с левкадской скалы из-за своей любви к Фаону» (Suidae Lexicon 1854, стр. 935).



Сапфо на Левкадской скале. Картина французского художника Пьера Нарсиса Герена (1811).



Сапфо. Картина французского художника Шарля Менжеса (1877). На картине также обыгрывается сюжет самоубийства Сапфо на Левкадской скале.

Басня Эзопа

В завершение мы считаем нужным привести в пример фольклорный эпизод, показывающий отношение к гомосексуализму в Античной Греции. Эзоп (Ἄϊσωπος) — легендарный древнегреческий поэт-баснописец. Предположительно жил около 600 г. до н. э. Под именем Эзопа сохранился сборник басен (из 426 коротких произведений) в прозаическом изложении. Басни Эзопа были переведены (часто переработаны) на многие языки мира, в том числе знаменитыми баснописцами Жаном Лафонтеном и Иваном Андреевичем Крыловым. В России наиболее полный сборник басен Эзопа в переводе Михаила Гаспарова был издан издательством «Наука» в 1968 году.

Зевс, сотворив людей, тотчас вложил в них все чувства и забыл только одно — стыд. Поэтому, не зная, каким путем его ввести, он велел ему войти через зад. Сначала стыд противился и возмущался таким унижением, но так как Зевс был непреклонен, то он сказал: «Хорошо, я войду, но на таком условии: если ещё что войдет туда после меня, я тотчас удалюсь». Оттого-то все развратные мальчики и не знают стыда (Басни Эзопа 1968, стр. 96).

Гаспаров последнее предложение переводит достаточно нейтрально как относящееся к «развратным мальчикам». В переводе Гиббс смысл последнего предложения гораздо более прямой (на английский язык):

As a result, people who engage in sodomy have no sense of shame ... (Aesop's Fables 2002, p. 528).

Дополнительная информация

С дополнительной информацией и подробностями можно ознакомиться в следующих источниках:

1. **Georgiades A.** Homosexuality in Ancient Greece - The Myth is Collapsing. Athens. Georgiades 2004
2. **Engel R.** The rite of sodomy. Volume 1. New Engel Publishing 2011.

Библиографические источники

1. Аристотель. Никомахова этика. В переводе Нины Брагинской. Философы Греции. ЭКСМО-Пресс. Москва, 1997.
<http://lib.ru/POEEAST/ARISTOTEL/nikomah.txt>
2. Басни Эзопа. Серия: Литературные памятники Издательство: М.: Наука 1968
3. БСЭ онлайн. <http://bse.sci-lib.com/article099652.html>
4. Вахитов Р. Неизвестная Древняя Греция.
<http://www.nevmenandr.net/vaxitov/drgr.php>
5. Гай Светоний Транквилл. Жизнь двенадцати цезарей. Москва. Изд-во «Наука», 1993. Перевод М. Л. Гаспарова.
<http://ancientrome.ru/antlitr/t.htm?a=1354646662>
6. Демосфен против Андротиона. Российская АН. Памятники исторической мысли. Речи Демосфена. в 3-х томах. 1994.
<http://simposium.ru/ru/node/756>
7. Кассий Дион Коккейан. Римская история. Книги LXIV-LXXX / Пер. с древнегреч. А. В. Махлаюка, К. В. Маркова, Н. Ю. Сивкиной, С. К. Сизова, В. М. Строгеецкого под ред. А. В. Махлаюка; комм. и статья «Историк „века железа и ржавчины“» А. В. Махлаюка. — СПб.: Филологический факультет СПбГУ, Нестор-История, 2011. Серия: «Fontes scripti antiqui».
8. Клавдий Элиан. Пёстрые рассказы. Москва—Ленинград: Издательство Академии Наук СССР, 1963. Перевод с древнегреческого, статья, примечания и указатель С. В. Поляковой. Перевод выполнен по изданию: Claudii Aeliani Varia Historia ed. R. Hercher, Lipsiae, 1856.
ancientrome.ru/antlitr/t.htm?a=1482000300#12
9. Ксенофонт. Лакедемонская полития. Зайков А. В. Общество древней Спарты: основные категории социальной структуры: [учеб. пособие] / А. В. Зайков; Министерство образования и науки Российской Федера-

- ции, Уральский федеральный университет. — Екатеринбург: Издательство Уральского университета, 2013. — 196 с. Перевод с древнегреческого Г. А. Янчевецкого. ancientrome.ru/antlitr/t.htm?a=1396451413#2
10. Ксенофонт. Пир. Глава 8. <http://ancientrome.ru/antlitr/t.htm?a=1348107000#8>
 11. Лосев А. Ф. Античная мифология в её историческом развитии. Москва 1957.
 12. Мифы народов мира. М., 1991-92. В 2 т. Т.2. С.556
 13. Овидий. Метаморфозы. Перевод с латинского С.В.Шервинского М., Художественная литература, 1983, lib.ru/POEEAST/OWIDIJ/ovidii2_2.txt
 14. Палефат. О невероятном. "Вестник древней истории". 1988 г. №3 и №4. Перевод с древнегреческого, вступительная статья и комментарии В.Н. Ярхо. www.ancientrome.ru/antlitr/palaephatus/transl-f.htm
 15. Платон. Законы. Перевод А.Н.Егунова. В кн.: Платон. Законы. М.: "Мысль", 1999. http://lib.ru/POEEAST/PLATO/zakony.txt_with-big-pictures.html#
 16. Плутарх. Сравнительные жизнеописания в двух томах, М.: издательство «Наука», 1994. Издание второе, исправленное и дополненное. Т. I. Раздел «Алкивиад». Перевод С. П. Маркиша, обработка перевода для настоящего переиздания — С. С. Аверинцева, переработка комментария — М. Л. Гаспарова. <http://ancientrome.ru/antlitr/t.htm?a=1439001200>
 17. Суриков И. Е. Глава III. Алкивиад: афинский денди или первый «сверхчеловек»? // Античная Греция: политики в контексте эпохи. Година междуособиц. — М.: Русский Фонд Содействия Образованию и Науке, 2011
 18. Тацит. Сочинения в двух томах. Том I. «Анналы. Малые произведения». Науч.-изд. центр «Ладомир», М., 1993. Издание подготовили А. С. Бобович, Я. М. Боровский, М. Е. Сергеенко. Перевод и комментарий осуществлены А. С. Бобовичем (редакторы переводов — Я. М. Боровский и М. Е. Сергеенко).
 19. Токарев 1988. Сатиры // Мифы народов мира : Энцикл. в 2 т. / гл. ред.

- С. А. Токарев. — 2-е изд. — М. : Советская энциклопедия, 1988. — Т. 2 : К—Я. — С. 415-416
20. Эсхин. Речи. I. Против Тимарха. Глава 185. Перевод Э. Д. Фролова по изданию: *Eschine, Discours, Texte établi et traduit par V. Martin et G. de Bude, Tome I (Collection des Universites de France), Paris, 1927.* <http://ancientrome.ru/antlitr/aeschines/aesch1.htm#001> Текст приводится по изданию: «Вестник древней истории», 1962, № 3. <http://vdi.igh.ru/issues/174?locale=ru>
 21. *Aesop's Fables. A new translation by Laura Gibbs. Oxford University Press (World's Classics): Oxford, 2002.* <http://mythfolklore.net/aesopica/perry/109.htm>
 22. *Alberge D. German archaeologist suggests British Museum's Warren Cup could be forgery. The Guardian. 12.03.2014.* <https://www.theguardian.com/science/2014/mar/12/british-museum-warren-cup-forgery>
 23. *Annis WS. Introduction to Greek Meter. Aoidoi.org. January 2006.* <http://www.aoidoi.org/articles/meter/intro.pdf>
 24. *Aristotle. Physiognomonica. Translated in English by Ross M.A. W.D. Volume IV. Opuscula. Oxford at the Clarendon Press 1913.* https://www.loebclassics.com/view/aristotle-physiognomics/1936/pb_LCL307.85.xml
 25. *Ayto, John. Brewer's Dictionary of Phrase and Fable. Collins, 2005*
 26. *Bagley, H. L. 1968. The Beast Seekers. Atlanta, GA: Pendulum Books*
 27. *Blanshard A. Friday essay: the myth of the ancient Greek 'gay utopia'. The Conversation. 14.12.2017.* <https://theconversation.com/friday-essay-the-myth-of-the-ancient-greek-gay-utopia-88397>
 28. *BrightonOurStory: Auguste Rodin/Edward Perry Warren," Issue 6, Summer 1999,* <http://www.brightonourstory.co.uk/newsletters/rodin.html> accessed January 31, 2018
 29. *Bunson, M., Encyclopedia of the Roman Empire, Infobase Publishing, 2009.*
 30. *Calame C. The Poetics of Eros in Ancient Greece. English edition 1999. Princeton University Press, New Jersey.*
 31. *Campbell, D. A. (ed.) (1982). Greek Lyric 1: Sappho and Alcaeus (Loeb*

- Classical Library No. 142). Harvard University Press, Cambridge, Mass.
32. Castle, Terry (2002). *Boss Ladies, Watch Out!: Essays on Women, Sex and Writing*. London: Routledge.
 33. Chantraine P. *Dictionnaire étymologique de la langue grecque*, Klincksieck, 1999.
 34. Clark, Anna. *Desire A History of European Sexuality*. Routledge Taylor & Francis Group. New York and London, 2008.
 35. Claudius Aelian, *Various History*, 3.10. *Historical Miscellany*. Translated by Nigel G. Wilson. 1997. Loeb Classical Library. ISBN 978-0-674-99535-2
 36. Cohen David, *Law, Sexuality, and Society—The Enforcement of Morals in Classical Athens* (Port Chester, N.Y.: Cambridge University Press, 1991)
 37. Corpus Vasorum Antiquorum Project. <http://www.cvaonline.org/cva/default.htm>
 38. Davidson, James N. *Courtesans & Fishcakes The Consuming Passions of Classical Athens*. St. Martins Press. New York, 1998.
 39. Dover K. J. *Greek homosexuality*, Vintage Books, a division of Random House, New York, 1978
 40. Durant W, *The Life of Greece, The Story of Civilization: Part II* (New York: Simon and Schuster, 1939).
 41. Flaceliere R, *Love in ancient Greece*, Papadimas editions, 1980
 42. Flaceliere, *Love in Ancient Greece*. Greenwood Press Publishers. Westport, Connecticut, 1973.
 43. Garraty JA, Gay P, eds., “The Great Divide,” in *The Columbia History of the World* (New York: Harper & Row, 1972)
 44. Garrison, Daniel H. *Sexual Culture in Ancient Greece*. University of Oklahoma Press, Norman OK, 2000.
 45. Georgiades A. *Homosexuality in Ancient Greece - The Myth is Collapsing*. Athens. Georgiades 2004.
<https://archive.org/details/AdonisGeorgiadesHomosexualityInAncientGreeceTheMythIsCollapsing>

46. Giuliani at King's College 2014. The Warren Cup: A piece of mimetic craftsmanship around 1900?
<https://www.kcl.ac.uk/artshums/depts/classics/eventrecords/2013-14/warrencup.aspx>
47. Giuliani L. 2013a. Ein Kelch für Mr. Warren. *Zeitschrift für Ideengeschichte* 2013a;7 (3): 77-92
48. Giuliani L. 2013b. Falscher Sex. *Die Zeit* 2013b;15. August 2013
49. Glazer G. 'Divine or monstrous love': Alexandridis on bestiality in ancient Greek art. *Cornell Chronicle*. 23.09.2011. <http://news.cornell.edu/stories/2011/09/annetta-alexandridis-lectures-bestiality>
50. Gollmann, Wilhelm (1855). *The Homeopathic Guide, In All Diseases of the Urinary and Sexual Organs, Including the Derangements Caused by Onanism and Sexual Excesses*. Charles Julius Hempel; J. Emerson Kent. Philadelphia: Rademacher & Sheek.
51. Goode E. *Deviant Behavior*. Pearson 2004
52. Greenberg, David F., *Transformations of Homosexuality-Based Classifications*, p. 179-193 in: *The Gender/Sexuality Reader Culture, History, Politico Economy*, editors Roger N. Lancaster and Micaela di Leonardo, 1997
53. Guthrie W. K. C. *Socrates*, Cambridge University Press, 1971
54. Haeberle, E. J. 1978. *The Sex Atlas*. New York, NY: The Seabury Press
55. Hallett, Judith P. (1979). "Sappho and her Social Context: Sense and Sensuality". *Signs*. 4 (3): 447. doi:10.1086/493630
56. Hamilton E. *Mythology*, Little, Brown and Company, 1942.
57. Hans Willer Laale, *Ephesus (Ephesos): An Abbreviated History From Androclus to Constantine XI* (2011)
58. Harris, E. 1969. *Animals as Sex Partners*. Los Angeles, CA: Ultima House
59. Herodian Of Antioch's. *History Of The Roman Empire*. Translated from the Greek by Edward C. Echols. University Of California Press Berkeley & Los Angeles. 1961. http://www.tertullian.org/fathers/herodian_00_intro.htm
60. Johnson MD. 2004. Boswell, John (1947-1994). *gltq*, Inc. http://www.gltqarchive.com/ssh/boswell_j_S.pdf

61. Karlen A. *Sexuality and Homosexuality A New View* (New York: W. W. Norton & Co., 1971)
62. Keuls, Eva C. *The Reign of the Phallus Sexual Politics in Ancient Greece*. University of California Press. Berkeley, Los Angeles, & London, 1985
63. King, Sowing the Field: Greek and Roman Sexology, p. 29-46 in *Sexual Knowledge Sexual Science: The History of the Attitudes in Sexuality* editors Roy Porter and Mikulas Teich. 1994
64. Koehl, Robert B. "The Chieftain Cup and a Minoan Rite of Passage," *Journal of Hellenic Studies* 106 (1986), pp. 105–107.
65. Komita, Nobuo. Notes on the Pre-Greek Amyklaean God Hyakinthos. 1989
66. Kroll W. "Knabenliebe" in *Pauly-Wissowa, Realencyclopaedie der klassischen Altertumswissenschaft*, vol. 11. <https://people.well.com/user/aquarius/kroll-pederasty.htm>
67. Lardinois, André (2014) [1989]. "Lesbian Sappho and Sappho of Lesbos". In Bremmer, Jan. *From Sappho to De Sade: Moments in the History of Sexuality*. London: Routledge.
68. Liddell, Henry George and Scott, Robert. *A Greek-English Lexicon* (Oxford: Clarendon Press, 1940, 9th ed., with 1968 supplement in 1985 reprinting).
69. Marabini Moevs M.T. Per una storia del gusto: riconsiderazioni sul Calice Warren. *Bollettino d'Arte*, (Ministero per i Beni e le Attività Culturali) 146, Ottobre -Dicembre 2008, pp. 1-16. http://www.bollettinodarte.beniculturali.it/opencms/export/BollettinoArteIt/sito-BollettinoArteIt/Contributi/Editoria/BollettinoArte/Abstracts/visualizza_ass et.html_867032972.html#
70. Masters, R. E. L. 1962. *Forbidden Sexual Behavior & Morality*. New York, NY: Lancer Books, Inc
71. Masters, R. E. L. 1966. *Sex-Driven People*. Los Angeles, CA: Sherbourne Press, Inc
72. Miletski H. History of bestiality. In: *Bestiality and zoophilia. Sexual relations with animals*. Ed. Beetz AM, Podberscek L. Purdie University Press, Indiana 2005.

73. Most, Glenn W. (1995). "Reflecting Sappho". *Bulletin of the Institute of Classical Studies*. 40.
74. *New Haven Register* 2010. Jerone K. Hart. <http://www.legacy.com/obituaries/nhregister/obituary.aspx?pid=146866680>
75. Page, D. L. (1959). *Sappho and Alcaeus*. Oxford: Clarendon Press.
76. Percy III WA, "Reconsiderations about Greek Homosexualities," in *Same-Sex Desire and Love in Greco-Roman Antiquity and in the Classical Tradition of the West*, Binghamton, 2005
77. Perseus Digital Library <http://www.perseus.tufts.edu/hopper/text?doc=Perseus%3Atext%3A1999.01.0001%3Aspeech%3D1%3Asection%3D21>
78. Rayor, Diane; Lardinois, André (2014). *Sappho: A New Translation of the Complete Works*. Cambridge: Cambridge University Press.
79. Robson, James (1997). Bestiality and Bestial Rape in Greek Myth. In: Deacy, S and Pearce, K eds. *Rape in Antiquity: Sexual Violence in the Greek and Roman Worlds*. London: Duckworth, pp. 65–96.
80. Rosenfeld, J. R. 1967. *The Animal Lovers*. Atlanta, GA: Pendulum Books
81. Roudinesco, Elisabeth. Translated by David Macey. *Our Dark Side A History of Perversion*. Polity. Malden, MA and Cambridge, UK, 2009
82. Scanlon, Thomas F., "The Dispersion of Pederasty and the Athletic Revolution in Sixth-Century BC Greece," in *Same-Sex Desire and Love in Greco-Roman Antiquity and in the Classical Tradition of the West* 2014.
83. *Suidae Lexicon. Ex recognitione Immanuelis Bekkeri. Berolini. Typis et impensis Georgii Reimeri. 1854. Доступно онлайн: <https://play.google.com/books/reader?id=PtMNAAAIAAJ&printsec=frontcover&output=reader&hl=ru&pg=GBS.PP5>*
84. *Telegraph*. Islanders want legal right to be 'true lesbians'. *The Telegraph* 29.04.2008. www.telegraph.co.uk/news/worldnews/1912191/Islanders-want-legal-right-to-be-true-lesbians.html
85. Thorton, Bruse S. *Eros The Myth of Ancient Greek Sexuality*. Westview Press. Boulder, CO, 1997.
86. Vanggard, Thorkil. *Phallos A Symbol and Its History in the Male World*.

International Universities Press, Inc. New York, 1972.

87. Williams, CA., Roman Homosexuality: Second Edition, Oxford University Press, 2009.
88. Williams, Dyfri (2006), The Warren Cup, British Museum objects in focus, The British Museum Press
89. Xenophon, Constitution of the Lacedaemonians, 2.13. <http://www.perseus.tufts.edu/hopper/text?doc=Perseus%3Atext%3A1999.01.0210%3Atext%3DConst.+Lac.%3Achapter%3D2%3Asection%3D13> Xenophon. Xenophon in Seven Volumes, 7. E. C. Marchant, G. W. Bowersock, tr. Constitution of the Athenians. Harvard University Press, Cambridge, MA; William Heinemann, Ltd., London. 1925.
90. Yale AIDS Memorial Project 1994. <http://yamp.org/Profiles/JohnBoswell>
91. Zimmerman, Bonnie, ed (2003). Lesbian Histories and Cultures: An Encyclopedia, Garland Publishers

Есть ли риски для детей, воспитываемых в однополых парах?

Ключевые выводы

(1) У детей, воспитанных однополыми парами, отмечается повышенный риск развития гомосексуального влечения, полового нон-конформизма и принятия гомосексуального образа жизни — данные результаты получены даже в исследованиях, проведённых авторами, лояльными «ЛГБТ+»-движению. (2) Исследования, на которые ссылаются активисты «ЛГБТ+»-движения и аффилированные ему организации (отстаивая утверждение об отсутствии различий между детьми из традиционных семей и детьми, воспитанными однополыми парами), отличаются значительными недостатками. Среди них: небольшие выборки, предвзятый метод привлечения респондентов, короткий период наблюдения, отсутствие контрольных групп и предвзятое формирование контрольных групп. (3) Исследования, проведённые с крупными представительными выборками с длительным периодом наблюдения, показывают, что, помимо повышенного риска принятия гомосексуального образа жизни, дети, воспитанные гомосексуальными родителями, уступают детям из традиционных семей по ряду показателей.

Введение

В 2005 году Американская Психологическая Ассоциация (АПА) выпустила официальное письмо о детях из однополых «семей» (Patterson et al. 2005). Проанализировав 59 разных исследований таких детей, АПА не увидела никаких доказательств, что детям в однополых семьях живётся хуже, чем в традиционных. Эти выводы многократно цитировались в среде «ЛГБТ+»-движения, среди прочего, в судебных делах в США — включая «Obergefell v. Hodges», решение, которое и приравнивало однополые партнёрства к традиционным 26 июня 2015 года.

Тем не менее, некоторые специалисты не боятся выразить несогласие с

«линией партии» и указывают на значительное количество методологических ошибок в исследованиях, на которые ссылается АПА (Marks 2012; Nock 2010; Lerner 2001; Schumm 2010). Более того, даже исследователи, придерживающиеся аффирмативных по отношению к «ЛГБТ+»-движению позиций⁹⁴, вынуждены оговориться и, пусть и вскользь, упомянуть ряд методологических недостатков подобных исследований (Biblartz 2001; Perrin 2002; Anderssen 2002; Tasker 2005; Meezan 2005; Redding 2008).

Вот что пишут социологи Ричвайн и Маршалл:

«...В исследованиях в области социальных наук неспособность найти доказательства предполагаемого эффекта автоматически не означает, что эффекта не существует. Качество проводимых исследований, особенно в отношении размера и репрезентативности выборки данных, помогает социологам определить, действительно ли гипотетические эффекты отсутствуют или просто не обнаруживаются с помощью имеющихся в их распоряжении статистических инструментов. Значительная часть прошлых исследований по сравнению детей в однополых и гетеросексуальных семьях не предоставляет возможности уверенно исключить наличие различий при сравнении в более широкой выборке населения.

В частности, главная задача подобных исследований заключалась в первую очередь в том, чтобы просто найти достаточное количество подобных детей для анализа. Большинство существующих наборов данных с подробными демографическими данными не содержат достаточного количества детей родителей, состоящих в гомосексуальных отношениях для проведения информативного анализа. Например, широко используемый набор данных «Add Health» содержит только около 50 таких детей, несмотря на то, что общее количество участников составляет 12105 подростков ...» (Richwine 2012).

Исследователь Лорен Маркс провёл детальный анализ тех самых 59 исследований, на которые сослалась АПА — мы рассмотрим этот анализ ниже.

⁹⁴В отдельных случаях даже ярко выраженных

Исследование Лорена Маркса

В 2012 году журнал «Social Science Research» опубликовал работу Лорена Маркса, перепроверившего данные и методологию 59 исследований, на которых основывала свои выводы АПА (Marks 2012). Маркс выяснил, что «решительные заявления, включая те, что высказала АПА, не были эмпирически обоснованы» и «не основывались на науке», выборки оказались однородными; 26 из 59 исследований вообще не имели гетеросексуальной контрольной группы, а в других в качестве «гетеросексуальной контрольной группы» часто использовались одинокие матери (!). Кроме того, ни одно из исследований не имело достаточной статистической мощности, необходимой для выявления невыраженных эффектов. Ниже рассмотрены основные проблемы исследований⁹⁵, на которые опираются активисты «ЛГБТ+»-движения, отстаивая аргумент об «отсутствии разницы» между детьми из традиционных семей и однополыми парами.



*Доктор Лорен Маркс.
Источник: <http://mfhd.byu.edu>*

Непредставительные выборки

Для того чтобы полученные научные данные можно было применить

⁹⁵Обобщение результатов анализа Маркса (2012) приведено в работе: Kim C.C. Impact of Same-Sex Parenting on Children: Evaluating the Research. The Heritage Foundation. Issue Brief No. 3643 | June 19, 2012.

для популяции в целом, выборки (группы исследуемых), в которых получены данные, должны как можно более точно представлять популяцию в целом. Наиболее точной для научного изучения является вероятностная выборка — такая выборка, в процессе получения которой каждый член общей популяции имеет равные шансы быть отобранным в выборку, а отбор является случайным. С другой стороны, непредставительные выборки не позволяют делать достоверных обобщений относительно популяции в целом, поскольку они не представляют её. Например, мнение населения страны по поводу действий правительства невозможно изучить на основании опросов сторонников одной партии, для точного анализа необходима выборка с участием сторонников всех партий и многих других факторов.

Удобные выборки

«Удобные» выборки (*convenience samples*) — в статистике удобными выборками называют такие выборки, которые не были получены путём случайного отбора, когда для создания представительной выборки не хватает данных (например, крайне маленькая частота наблюдаемого явления). Такие выборки становятся доступны для статистического анализа, но не отражают характеристики всей популяции. Например, методом создания «удобной» выборки для изучения родителей в однополых отношениях является реклама в газетах и журналах для гомосексуальной аудитории. Затем исследователи просят людей, которые откликаются на рекламу, порекомендовать других, которые могут быть готовы принять участие. Следующему набору респондентов предлагается указать других потенциальных респондентов и т. д. Выборка нарастает по принципу «снежного кома»⁹⁶.

⁹⁶Например: Helen Barrett and Fiona Tasker, “Growing Up with a Gay Parent: Views of 101 Gay Fathers on Their Sons’ and Daughters’ Experiences,” *Educational and Child Psychology*, Vol. 18, No. 1 (2001), pp. 62–77

Нетрудно заметить, как «удобные» выборки могут быть нерепрезентативными для изучения популяции целом. Люди, которые имели негативный опыт в качестве родителей, могут быть менее склонны добровольно участвовать в опросе, чем люди с положительным опытом. Отбор по методам снежного кома также имеет тенденцию создавать выборки, которые являются однородными, поэтому в предшествующих исследованиях однополых родителей преобладают белые и обеспеченные жители городов⁹⁷. Получение объективной выборки является важнейшим аспектом исследований в области социальных наук в целом. Независимо от рассматриваемого предмета или исследуемого населения большие и репрезентативные образцы необходимы для выработки убедительных выводов о конкретной группе.

Маленькие выборки

В исследованиях, на которые опирается АПА, количество детей, воспитываемых в однополых парах, составило 44 — в то время как всего в выборке было около 12 тысяч детей; также в исследовании было всего 18 гомосексуальных матерей, в то время как всего в выборке было 14 тысяч матерей (Kim 2012). Среднее количество детей, воспитываемых однополыми родителями, изученных в 44 исследованиях вообще составило 39 (Kim 2012).

Ложно-отрицательные результаты

Маленькие выборки увеличивают вероятность получения ложно-отрицательных результатов, т. е. заключения, что различий нет, в то время, когда они действительно существуют. Исследователи всегда стараются настолько, насколько это возможно, уменьшить вероятность получения ложно-отрицательных результатов. В обзоре 2001 года (Lerner 2001) было

⁹⁷Например: Gary J. Gates, “Family Formation and Raising Children Among Same-Sex Couples,” Family Focus, Winter 2011, National Council on Family Relations

обнаружено, что из 22 исследований⁹⁸ (на которые ссылаются «ЛГБТ+»-активисты), только в одном случае размер выборки был достаточно большим, чтобы снизить вероятность ложно-отрицательных результатов до 25%. В остальном 21 исследовании вероятность ложно-отрицательных результатов варьировала от 77% до 92%.



"Семья у фотоаппарата". Г. Белгород

Несогласованные контрольные группы или вообще их отсутствие

Чтобы сделать вывод о том, что две группы различны по какому-либо исследуемому показателю, необходимо сравнивать изучаемую группу (например, детей, воспитываемых однополыми парами) с контрольной или сравнительной группой (например, детьми в традиционных семьях). В идеальном исследовании эти две группы — изучаемая и контрольная — должны быть идентичными, за исключением характеристик, которые могут

⁹⁸Всего было изучено 49 исследований, однако в 27 случаях вообще не имелось сравнительных групп

влиять на исследуемые показатели. В случае исследования детей в однополых парах - это характер сексуального влечения и отношений родителей. Тем не менее, среди 59 исследований, на которые ссылается АПА в отчете 2005 года, только в 33 имелись контрольные группы, а из этих 33 в 13 исследованиях в качестве такой контрольной группы использовали детей с гетеросексуальными матерями-одиночками. В оставшихся 20 исследованиях контрольные группы были очень обобщённо определены как «матери» или «пары», и только в редких случаях было чётко указано, что контрольные группы собраны из детей, родители которых состоят в браке.

По мнению группы исследователей из Института Американских Ценностей:

«... Самой большой проблемой [в обсуждении вопроса о влиянии на детей, воспитываемых однополыми парами] является то, что большинство исследований, показывающих отсутствие различий, основаны на сравнении одиноких гомосексуальных матерей с разведёнными гетеросексуальными матерями. Другими словами, они сравнивают детей из одних семей без отца с детьми из других семей без отца ... » (Marguardt 2006).

Другие методологические проблемы

Исследователи отметили ряд других методологических проблем в исследовании детей родителей, состоящих в однополых отношениях. Они включают в себя множество проблематичных аспектов, таких как сомнительная надёжность и обоснованность анализа данных, а также потенциально предвзятые ответы участников (например, гомосексуальных родителей) по соображениям социальной целесообразности (Meezah 2005; Lerner 2001). Кроме того, во многих исследованиях, как сами участники, так и исследователи были информированы о характере исследования⁹⁹, а данный факт мог привести к искажениям на этапах сбора и обработки данных (Kim

⁹⁹То есть, это не было «слепое исследование», которое позволяет избежать предвзятости и субъективизма в оценке результатов.

2012). В довершение всего, лишь в немногих исследованиях изучались отдалённые, долгосрочные последствия, в то время как некоторые эффекты могут не наблюдаться до позднего подросткового возраста (Perrin 2002; Redding 2008).

Исследование Марка Регнеруса

В июле 2012 года в англоязычном рецензируемом журнале «Social Science Research» появилась статья Марка Регнеруса, профессора социологии из Университета Остина (Regnerus 2012a). Статья называлась «Насколько отличаются взрослые дети людей, состоящих в однополых отношениях? Результаты Исследования новых семейных структур». Когда Регнерус опубликовал свои результаты, со стороны либеральных организаций и учреждений, поддерживающих гомосексуалистов, началась масштабная кампания по дискредитации его самого и его исследования. Регнерус подвергся травле¹⁰⁰: десятки тысяч оскорбительных писем присланных на электронную почту и в его дом, обвинения в предвзятости, критика его методов и результатов, призывы к редакции журнала отозвать его публикацию, и к руководству Университета Остина уволить его (Smith 2012, Wood 2013).

Что же такого особенного было в исследовании Регнеруса? Регнерус исследовал совершеннолетних людей, выросших в семьях различного типа, таких как: семья из женатых друг на друге мужчины и женщины; семья, в которой родители состояли в гомосексуальных отношениях; приёмная семья; семья, с отчимом/мачехой; неполная семья и др. Он обнаружил, что по ряду различных социально-психологических показателей, дети, чьи роди-

¹⁰⁰“The very integrity of the social-science research process is threatened by the public smearing and vigilante media attacks we have seen in this case” см. [Smith 2012](#)

тели состояли в гомосексуальных отношениях, отличались как от детей, выросших в полной традиционной семье, так и от детей из других, неполных или приёмных семей. Рассмотрим подробнее это исследование.

Данные о респондентах (участниках) были получены в результате проведения «Исследования новых семейных структур (New Family Structures Study, NFSS). В ходе «NFSS» был проведен масштабный скрининг (поиск и выявление) участников по всей территории Америки при помощи разных научных центров: скрининг включил свыше 15 тысяч потенциальных респондентов. По меркам социологических исследований — это очень большая и репрезентативная выборка. Из этого количества подходили под критерии отбора и согласились участвовать 2998 респондентов возрастом от 18 до 39 лет. С каждым из респондентов был проведен подробный опрос, в ходе которого они указывали различную информацию как о себе (40 различных социальных, эмоциональных и коммуникационных параметров), так и о своих родителях и семье, в которой они выросли.



*Доктор Марк Регнерус.
Источник: The Federalist*

Часть вопросов о родителях включала вопросы о том, были ли у кого-нибудь из родителей респондента гомосексуальные отношения. Один из вопросов: «С момента рождения и до достижения 18 лет (или до того как вы покинули родительский дом и стали жить отдельно) состоял ли кто-нибудь

из ваших родителей когда-нибудь в отношениях с человеком своего пола?». Варианты ответов: «Да, моя мать состояла в отношениях с женщиной»; «Да, мой отец состоял в отношениях с мужчиной»; «Нет». Если респондент отмечал один из первых двух вариантов, он должен был указать, если проживал с этим родителем в тот период, когда он или она состояли в гомосексуальных отношениях.

С учётом данной информации, Регнерус распределил 2998 респондентов на 8 групп:

Группа 1: Респонденты, которые жили со своими биологическими родителями, женатыми друг на друге и в момент проведения опроса, N=919 человек

Группа 2: Респонденты, мать которых состояла в гомосексуальных отношениях, независимо от семейного статуса, N=163

Группа 3: Респонденты, отец которых состоял в гомосексуальных отношениях, независимо от семейного статуса, N=75

Группа 4: Респонденты, которые были усыновлены приемными родителями в возрасте до 2 лет, N=101

Группа 5: Респонденты, которые жили со своими биологическими родителями до 18 лет, но в момент проведения опроса родители уже не в браке, N=116

Группа 6: Респонденты, биологические родители которых никогда не были женаты (или были разведены), при этом родитель, с которым вырос респондент, заключил брак с другим человеком до того, как респонденту исполнилось 18 лет, N=394

Группа 7: Респонденты с родителями-одиночками — биологические

родители никогда не были женаты (или были разведены), при этом родитель, с которым вырос респондент, не заключил брак с другим человеком до того, как респонденту исполнилось 18 лет, N=816

Группа 8: Респонденты с другими формами семейной организации — например семья с умершим родителем, N=406.

Регнерус указал в статье, что он специально исключил перекрытие групп, чтобы увеличить размер групп с гомосексуальными родителями, которых было не так много. Например, респондент, у которого мать состояла в гомосексуальных отношениях (группа 2), мог также входить в группу 5 или группу 7, но наличие гомосексуальных отношений было взято за основной критерий. В 12 случаях респонденты указали, что как мать, так и отец состояли в гомосексуальных отношениях, такие случаи были отнесены в группу 3. Регнерус специально подчеркнул в своей статье, что его исследование — это более исследование детей, чьи родители состояли (или в некоторых случаях до сих пор состоят) в гомосексуальных отношениях, чем исследование детей, чьи родители идентифицируют себя как гомосексуалистов.

Среди указавших гомосексуальные отношения своей матери, 91% указали, что проживали со своей матерью в то время, как она состояла в гомосексуальных отношениях, а 57% указали, что проживали со своей матерью и её сожительницей как минимум на протяжении 4 месяцев, и 23% — как минимум на протяжении 3 лет.

Среди указавших гомосексуальную связь своего отца, 42% указали, что проживали со своим отцом в то время, как он состоял в гомосексуальных отношениях, 23% указали, что проживали со своим отцом и его сожителем как минимум на протяжении 4 месяцев, и только 2% — как минимум на протяжении 3 лет.

Среди всех 2998 респондентов было изучено 40 различных социально-психологических параметров, таких как: состояние в браке, получение пособия по социальному обеспечению, наличие или отсутствие работы, наличие гомосексуальных наклонностей, уровень образования, употребление наркотических веществ, курение, уровень импульсивности и др. Целью Регнеруса было проверить, существуют ли различия по этим 40 параметрам между указанными выше 8 группами респондентов.

Результаты Регнеруса

Регнерус в статье указал, что акцент в исследовании был на сравнении детей из традиционных полноценных семей с детьми, родители которых имели гомосексуальные наклонности. В сравнении с респондентами, выросшими с биологическими женатыми родителями, респонденты, мать которых состояла в гомосексуальных отношениях, показали статистически значимые различия по следующим параметрам:

- Получение семьёй финансового пособия (17% (трад. семья) против 69% (мать в гомосекс.отн.))
- В настоящее время на денежном пособии (10% против 38%)
- В настоящее время имеется работа на полную ставку (49% против 26%)
- В настоящее время без работы (8% против 28%)
- Идентифицирует себя как 100% гетеросексуала (90% против 61%)
- Измена в браке (13% против 40%)
- Когда либо перенес ЗППП (8% против 20%)
- Когда-либо испытывал прикосновение сексуального характера от родителей (2% против 23%)
- Когда-либо принуждался к сексу против воли (8% против 31%)
- Индекс достижений в образовании (средние групповые значения:

3,19 против 2,39)

- Индекс чувства безопасности в родительской семье (4,13 против 3,12)
- Индекс отрицательного влияния родительской семьи (2,30 против 3,13)
- Индекс депрессии (1,83 против 2,20)
- Шкала уровня зависимости (2,82 против 3,43)
- Частота употребления марихуаны (1,32 против 1,84)
- Частота курения (1,79 против 2,76)
- Частота просмотра телевизора (3,01 против 3,70)
- Частота арестов полицией (1,18 против 1,68)
- Количество сексуальных партнёров-женщин (среди женщин-респондентов) (0,22 против 1,04)
- Количество сексуальных партнёров-мужчин (среди женщин-респондентов) (2,79 против 4,02)
- Количество сексуальных партнёров-мужчин (среди мужчин-респондентов) (0,20 против 1,48)

В сравнении с респондентами, выросшими с биологическими женатыми родителями, респонденты, отец которых состоял в гомосексуальных отношениях, показали статистически значимые различия по следующим параметрам:

- Получение семьёй финансового пособия (17% (трад. семья) против 57% (отец в гомосекс.отн.))
- Недавно были мысли о самоубийстве (5% против 24%)
- В настоящее время на пособии (10% против 38%)
- Идентифицирует себя как 100% гетеросексуала (90% против 71%)
- Когда либо перенес ЗППП (8% против 25%)
- Когда-либо испытывал прикосновение сексуального характера от

родителей (2% против 6%)

- Когда-либо принуждался к сексу против воли (8% против 25%)
- Индекс достижений в образовании (средние групповые значения: 3,19 против 2,64)
- Индекс чувства безопасности в родительской семье (4,13 против 3,25)
- Индекс отрицательного влияния родительской семьи (2,30 против 2,90)
- Индекс чувства близости с биологической матерью (4,17 против 3,71)
- Индекс депрессии (1,83 против 2,18)
- Индекс качества текущих отношений (4,11 против 3,63)
- Индекс проблемности отношений (2,04 против 2,55)
- Частота курения (1,79 против 2,61)
- Частота арестов полицией (1,18 против 1,75)
- Количество сексуальных партнёров-женщин (среди женщин-респондентов) (0,22 против 1,47)
- Количество сексуальных партнёров-мужчин (среди женщин-респондентов) (2,79 против 5,92)
- Количество сексуальных партнёров-мужчин (среди мужчин-респондентов) (0,20 против 1,47)

Следует отметить, что показатели респондентов, чьи родители состояли в гомосексуальных отношениях, отличались в худшую сторону не только от респондентов из полноценных традиционных семей, но и от респондентов, выросших в других формах семей (приёмные семьи и т.д.). Отдельный интерес вызывает то, что наличие родителя с гомосексуальными наклонностями влияет на формирование полового поведения детей.

Травля

Публикация вызвала эффект разорвавшейся бомбы далеко за пределами сообщества учёных, которые работают в области семейной социологии. Это открытие противоречило устоявшемуся с начала 2000-х годов в либеральной американской научной среде мейнстриму об отсутствии влияния сексуальных наклонностей родителей на детей и вызвало ярость общественных объединений гомосексуалистов. Регнеруса моментально заклеямили «гомофобом» и обвинили в том, что его результаты свидетельствуют против легализации гомосексуальных «браков» (история случилась до известного решения Верховного суда Америки), хотя Регнерус нигде в статье не выдвигал подобных аргументов. Либеральные СМИ даже обозвали Регнеруса «слоном в посудной лавке мейнстримной социологии» (Ferguson 2012).

Социолог Гари Гейтс, директор «Института сексуальной ориентации и свободы» при Калифорнийском университете, сам состоящий в гомосексуальном партнёрстве, возглавил группу из двухсот «докторов философии и медицины», которые направили письмо на имя главного редактора журнала «Social Science Research» Джеймса Райта с требованием объяснить, «каким это образом данная статья вообще прошла рецензию и была допущена к публикации» (Gates 2012). Текст этого письма был опубликован в блоге «Движение за новые гражданские права», который вёл пользователь «Скотт Роуз» — это псевдоним другого активиста «ЛГБТ+»-движения Скотта Розенвайга, который потратил немало усилий на дискредитацию Регнеруса.

Розенвайг потребовал от руководства Техасского университета в Остине провести расследование действий Регнеруса как «этического преступления». Руководство университета ответило Розенвайгу тем, что начало проверку, чтобы определить, имеется ли в действиях Регнеруса «состав пре-

ступления», необходимый для запуска официального расследование. Розенвайг незамедлительно разместил эту новость у себя в блоге, назвав её «расследованием действий Регнеруса» (Scott Rose 2012a). Проверка не выявила несоответствия действий Регнеруса научным этическим стандартам, расследование не было начато. Однако история была далека от завершения.

В блогосфере, СМИ и официальных изданиях началась травля Регнеруса, причём не только в виде критики его научной работы (аналитических методов и обработки статистических данных), но и в виде личных оскорблений и угроз здоровью и даже жизни. Последнее заслуживает особого внимания как показатель истерической эмоциональной атмосферы, окружающей эту историю. Регнерус детально ответил на критику своей работы в последующей статье в «Social Science Research», опубликованной через четыре месяца после первой (Regnerus 2012b).

Ответ на критику

Статья содержала ответы на основные моменты, за которые зацепились критики Регнеруса.

1. Использование аббревиатур «LM» («мать-лесбиянка») и «GF» («отец-гей»). Исследование Регнеруса касалось только взрослых детей, которые сообщили, что кто-то из их родителей имел гомосексуальную связь, таким образом, у него не было возможности узнать, идентифицирует ли данный родитель сам себя как гомосексуалиста. А в западной сексологии и социологии это имеет важное терминологическое значение, поскольку, с их точки зрения, внутреннее ощущение имеет более весомое значение, чем участие в гомосексуальной связи. Регнерус согласился с этой критикой и сказал, что исправит аббревиатуру «LM» на «MLR» (мать в лесбиянских отношениях) и «GF» на «FGR» (отец в гомосексуальных отношениях). Сути его выводов и правильности анализа это не меняет.

2. Сравнение семей респондентов с родителями, имевшими гомосексуальную связь с полными семьями с женатыми друг на друге биологическими родителями. Критика заключалась в том, что в этом сравнении семьи с родителями, имевшими гомосексуальную связь, включали в себя неполные семьи, и сравнивать их с полноценными стабильными семьями — предвзято. Регнерус опроверг данное обвинение. Он отметил, что его исследование включало сравнение разных организационных форм семей, в том числе и приёмных, и неполных, с одним родителем, в которых, однако, не имелись гомосексуальные отношения. Разница с такими семьями также была не в пользу родителей, имевших гомосексуальные отношения. Он также отметил, что крайне низкое число пар со «стабильными» однополыми отношениями сделало невозможным отдельное сравнение подобных стабильных однополых пар со стабильными гетеросексуальными семьями.

3. Выбор семей респондентов с родителями, имевшими гомосексуальную связь, в качестве независимых переменных. Это критическое замечание было ещё одной формой недовольства по поводу разной формы стабильности пар в его исследовании. Существует вероятность, что (уже существующая) нестабильность в гетеросексуальной семье явилась фактором, определившим переход некоторых мужчин и женщин в гомосексуальные отношения, и в таком случае нестабильность в семье должна быть «независимой переменной», а не гомосексуальные отношения. Регнерус предположил, что эти факторы могут быть каким-либо образом связаны, но согласно методологическому академическому научному подходу, является ошибочным смещать акцент с чётко определяемого явления (гомосексуальная связь) на менее чёткое и более расплывчатое в определении (семейная нестабильность). Например, чтобы провести анализ успешности футболистов, необходимо взять за переменную количество забитых мячей, а не красоту дриблинга.

4. Фокус на неустойчивых отношениях гомосексуалистов. Согласно его критикам, причина в том, что неустойчивые отношения гомосексуалистов, преобладающие в выборке Регинера, были «пережитком прошлого», когда такие отношения были стигматизированы, и что более современная выборка продемонстрировала бы большую стабильность подобных отношений. Регнерус ответил, что он не разрабатывал исследование, чтобы выявить родителей, имеющих нестабильные гомосексуальные отношения. Его исследование сфокусировано на совершеннолетних детях, которые были воспитаны в определённый период времени в определённых условиях. Однако он отметил данные, свидетельствующие о том, что однополые браки в Норвегии и Швеции имеют более высокий, чем гетеросексуальные браки, риск развода (Andersson 2006, Biblartz 2010), а также данные, свидетельствующие о более высоких уровнях расставания и развода среди современных однополых пар в Америке (Hoff 2010).

5. Небольшое количество стабильных женских гомосексуальных «семей» в его выборке. Критика является частью обвинений в том, что выборка «NFSS» была нерепрезентативной. Регнерус не скрывает, что в его выборке имеется только два респондента, которые проживали со своей биологической матерью и её гомосексуальной партнёршей в возрасте от одного до восемнадцати лет. Тем не менее, Регнерус вновь подчеркнул, что его целью являлось определение влияния родителей, бывших в гомосексуальных отношениях, а не выявление зависимости гомосексуальных наклонностей и стабильности гомосексуального семейного партнёрства:

«... Некоторые восприняли этот факт как признак подозрительной и нерепрезентативной выборки данных... Подмечу, что критикам стоило бы учитывать социальную специфику временного периода, в котором стабильные гомосексуальные партнёрства с детьми были просто менее распространены... Также имеет значение такой факт, как определение понятия стабильности, который способствуют необоснованным ожиданиям, особенно

после множественных публикаций исследований, основанных на неслучайных и предвзятых выборках... Например, в предыдущих исследованиях детей с матерями-лесбиянками, выборка ограничивалась белыми финансово-благополучными женщинами, которые могут позволить себе оплатить процедуру искусственного оплодотворения, в то время как выборка «NFSS» гораздо более представительна и включает и не белых женщин из более низкого класса (Rosenfeld 2010, стр. 757) (...) Более того, в предыдущих исследованиях влияния гомосексуальных наклонностей родителей на детей были включены только «дети, которые проживали с обоими родителями как минимум на протяжении пяти лет» (Rosenfeld 2010). Само собой разумеется, что подобная выборка покажет иные результаты, чем выборка, которая включила бы детей вне этого критерия ... » (Regnerus 2012b).

6. Различия между выборкой Регнеруса и данными переписи в Америке. Перепись показала более высокий процент детей, которые воспитываются в гомосексуальных парах, чем было выявлено в выборке Регнеруса. Регнерус ответил, что он опрашивал не пары, а взрослых детей; вопрос задавался о сексуальных отношениях своих родителей, чего в переписи не было; перепись отражает данный конкретный момент в истории пары, в то время как его исследование фокусировалось на воспоминаниях о всём детстве.

7. Отсутствие анализа браков людей со «смешанной ориентацией». Некоторые критики утверждают, что опрошенные Регнерусом взрослые были детьми из браков со «смешанной ориентацией», и что именно этот факт влияет на его результаты, а не однополые отношения родителей. Регнерус ответил, что его исследование не затрагивает «этиологию гомосексуализма» и «теорию изменчивости ориентации», у него нет способа узнать, имели ли родители в этих браках «смешанную ориентацию». Опять же, его исследование основывается на данных о детях, которые были воспитаны в определённый период их детства родителем в однополых отношениях.

8. Отсутствие анализа бисексуальных наклонностей. Эта критика является разновидностью предыдущего пункта: некоторые критики выдвинули

гипотезу о том, что во многих случаях родители были бисексуалистами. Регнерус ответил аналогично. Вдобавок, хотя это не опровергает его выводы, этот вопрос было бы интересно рассмотреть.

9. Тот факт, что не был учтён опыт приёмной семьи. Некоторые критики отмечают, что в период времени, который был изучен Регнерусом по воспоминаниям его взрослых респондентов, родители-гомосексуалисты часто брали детей из детдома или же сами отправляли своих детей в приёмную семью. Любая из этих ситуаций способствовала бы плохим результатам в исследовании. Регнерус вновь проанализировал свои данные и обнаружил 21 случай детей, у которых был опыт проживания в приёмной семье. В трёх случаях дети переехали из приёмной семьи в пару матери и её партнёрши, после того как были в приёмной семье — это подходит под первую ситуацию, описанную критиками. Четверо были направлены в приёмную семью после того как проживали в подобном партнёрстве — это подходит под вторую ситуацию. А данные остальных не подходят под критерии любой из описанных ситуаций. Другими словами, низкое количество респондентов с подобным опытом говорит не в пользу данной критической теории.

Регнерус ответил своим критикам ещё одним элегантным способом. В ноябре 2012 года он депонировал данные выборки «NFSS» в хранилище данных «ICPSR» (Межвузовский консорциум по политическим и социальным исследованиям) Университета Мичигана. Это означает, что любой учёный, имеющий институциональный доступ к «ICPSR», может проверить его выборку. Анализ Регнеруса легко проверяется, и его исследование открыто — расчёты можно повторить. Прошло несколько лет с момента внесения данных, и до сих пор никто не выявил, что выборка является плохого качества или что статистическая обработка Регнеруса была ошибочной.

Усилия по маргинализации статьи Регнеруса изначально были вызваны

отнодью не сомнениями в его методах, а жёстким идеологическим неприятием результатов его исследования. Его критики хорошо понимают, что адекватная оценка работы Регнеруса на такую острую для западного общества тему исходит из того, что его статья была опубликована в авторитетном рецензируемом журнале. Поэтому с самого начала усилия многих активистов по нормализации и популяризации гомосексуализма были потрачены, в первую очередь, на дискредитацию решения журнала опубликовать статью.

Член редакционной коллегии «Social Science Research» профессор Даррен Шеркат из Университета Южного Иллинойса вызвался провести внутренний аудит публикации Регнеруса и написать отдельную самостоятельную рецензию. В своих действиях Шеркат пользовался поддержкой кампании по дискредитации Регнеруса и переписывался со Скоттом Розенвайгом. В июле 2012 года Шеркат отчитался перед Скоттом Розенвайгом (тем самым блогером-активистом, который требовал от руководства университета Остина начать расследование в отношении Регнеруса), отправив тому по электронной почте письмо, в котором заявил, что «процесс рецензирования статьи прошёл с нарушениями». Розенвайг процитировал это письмо в своем блоге под заголовком «Сенсация! В гомофобной статье найдены нарушения» (Scott Rose 2012b). Редакция «Social Science Research» в условиях мощного давления предоставила черновик самостоятельной рецензии Шерката журналу «Chronicle of Higher Education», который опубликовал его. Самостоятельная рецензия Шерката, в которой он обвинил рецензентов статьи Регнеруса в «недостаточном профессионализме» и требовал «немедленно отозвать статью», которую он назвал «дерьмовой» (Bartlett 2012), получила восторженные отклики и медиатизацию в блогосфере. Тем не менее, будучи частным мнением Шерката и разделяющих его взгляды

специалистов, на судьбу статьи Регнеруса она не повлияла.

Примечательно, что Скотт Розенвайг позже опубликовал у себя в блоге полный текст письма Шерката. Некоторые выдержки из него:

«... Регнерус провёл чрезвычайно искажённое и плохое исследование, которое не должно было публиковаться в таком крупном авторитетном журнале общего интереса ... Он просто отстой и является политической шлюхой. Позднее он заплатит за это потерей репутации ... Я хочу поблагодарить тебя и всех остальных активистов за то, что вы постоянно держите эту тему на переднем плане. Как это исследование прошло рецензирование? Рецензенты — это правые христиане! ... » (Scott Rose 2012c)

Тем не менее, нападки на Регнеруса не имели под собой фактических доказательств наличия значительных ошибок в методах и анализе исследования, поэтому активисты-гомосексуалисты и симпатизанты, воспринявшие результаты его исследования как угрозу своей идеологии, давно перешли к личным оскорблениям и поиску неприличных мотивов, заговоров и обмана. Более того, следует отметить, что редакция журнала «Social Science Research» для того чтобы разрешить вопрос с обвинениями в корректности исследования решила, помимо непосредственных рецензентов статьи, дополнительно привлечь трёх видных экспертов в области социологии, для того, чтобы каждый написал комментарий по поводу статьи Регнеруса. Все эксперты (отнюдь не «религиозные фанатики» и не «консерваторы»), указав на некоторые отдельные замечания, свойственные любой научной публикации, не подвергли сомнению этичность и методологию исследования и отметили его важность (Amato 2012, Eggebeen 2012, Osborne 2012).

В 2012 было опубликовано открытое письмо в поддержку исследования Регнеруса, подписанное 27 учёными в области социологии и статистики (Вугон 2012). В этом письме группа специалистов и экспертов отмечает:

«... Фактически, демографические характеристики его выборки детей однополоых родителей — по признаку расы и этнической принадлежности —

близки к характеристикам аналогичных детей из другого исследования социолога Майкла Розенфельда (Rosenfeld 2010), которое, в противоположность Регнерусу, было восторженно принято в СМИ и научных кругах. Следует также отметить некую иронию в том, что Майкл Розенфельд в своём исследовании воспользовался услугами хорошо известной фирмы по организации опросов «Knowledge Networks» для сбора данных для своей статьи в авторитетном журнале социологии (Rosenfeld 2012), в то время как Регнерус был подвергнут жёсткой критике Дарреном Шеркатом за то же самое в своей статье. Стоит также отметить, что ещё одно исследование, опубликованное в «Journal of Marriage and Family», показало результаты, перекликающиеся с результатами Регнеруса (Potter 1994). Это исследование показало, что «успеваемость детей в семьях с однополыми родителями по двум критериям хуже, чем их сверстников в семьях женатых биологических родителей... Параллели между выводами в этом исследовании и исследовании Регнеруса ставят под сомнение утверждение о том, что Регнерус «всё испортил»... » (Byron 2012).

Риск формирования гомосексуального влечения

Несмотря на утверждение активистов «ЛГБТ+»-движения о том, что якобы исследования не показывают различий между детьми, воспитываемыми в однополых парах и детьми из традиционных семей, эти исследования имеют серьёзные методологические ограничения. К тому же эти самые исследования свидетельствуют о различиях в половой идентичности и сексуального влечения детей, воспитываемых в однополых парах, от детей из традиционных семей. Известная исследовательница вопросов воспитания детей Диана Баумринд отметила, что:

«... Было бы удивительно, если бы ... сексуальная идентичность детей не формировалась под влиянием сексуальной идентичности их родителей ... » (Baumrind 1995, стр. 134).

Stacey и Biblarz аналогичным образом отметили:

«... Большое количество накопленных доказательств в области исследований пола и сексуальности свидетельствует не в пользу сторонников теории об отсутствии влияния воспитания однополыми парами на сексуальный интерес детей ... » (Stacey 2001, стр. 177) Было бы удивительно, если бы ...

сексуальная идентичность детей не формировалась под влиянием сексуальной идентичности их родителей ... ».

Stacey и Biblarz провели анализ 21 исследования, которые они отобрали согласно критериям соответствия базовым стандартам статистической значимости и наличия данных о наблюдении формирования сексуального поведения детей однополых пар (Stacey 2001, стр. 159). Stacey и Biblarz обнаружили, что результаты исследований просто противоречат утверждению об «отсутствии различий», когда речь идет о сексуальных предпочтениях и половой самоидентификации подрастающих детей (Stacey 2001, стр. 176):

«... Авторы всех 21 исследований почти единогласно утверждают, что не обнаружили различий в показателях развития или успеваемости детей. Напротив, наш тщательный анализ полученных результатов свидетельствует о том, что в некоторых показателях — особенно в отношении пола и сексуальности — сексуальная ориентация родителей имеет несколько большее значение для их детей, чем утверждали исследователи ... Дети, воспитываемые гомосексуальными родителями, значительно более склонны к формированию гомозротических предпочтений, вступать в гомосексуальные отношения и вести гомосексуальный образ жизни ... » (Stacey 2001, стр. 167, 170, 171).

Rekers и Kilgus придерживаются того же мнения, что и Stacey и Biblarz, заявляя о различиях в формировании сексуального поведения между воспитанниками однополых пар и детьми в традиционных семьях (Rekers 2001, стр. 371-374, 379-380).

В исследовании Golombok и Tasker в 1996 году были изучены дети гетеросексуальных и гомосексуальных матерей на протяжении длительного периода времени — сначала в возрасте десяти лет, затем в возрасте двадцати четырёх лет (Golombok 1996). Было обнаружено, что в зрелом возрасте 36% детей гомосексуальных матерей сообщили о наличии у себя гомосексуального влечения различной степени выраженности, в то время как среди детей гетеросексуальных матерей таких было 20%. Однако, из указанного количе-

ства детей никто из детей гетеросексуальных матерей не вступал в гомосексуальные отношения, в то время как среди детей гомосексуальных матерей 67% имели гомосексуальные отношения (Golombok 1996, стр. 7–8).

В исследовании Bailey и коллег (1995) были изучены взрослые дети гомосексуальных отцов и было обнаружено, что 9% их сыновей являются гомосексуалистами и бисексуалистами, что в разы превышает распространённость гомосексуализма в общей популяции (Bailey 1995).

Также следует упомянуть исследование Sarantakos (1996), в котором были сравнены характеристики, полученные от учителей детей, воспитываемых гомосексуальными парами в сравнении с детьми из традиционных семей (Sarantakos 1996).

«... По мнению учителей, часть детей из однополых пар были запутаны своей идентичностью и пониманием того, что считалось правильным и ожидаемым от них в определённых ситуациях. Сообщалось, что девочки отцов-гомосексуалистов демонстрируют более «мальчишеские» отношения и поведение, чем девочки гетеросексуальных родителей. Сообщалось, что большинство мальчиков гомосексуальных матерей были более женственными в своём поведении и манерах, чем мальчики гетеросексуальных родителей. По сравнению с мальчиками гетеросексуальных родителей их больше интересовали игрушки, спортивные мероприятия и игры, обычно выбираемые девочками; они чаще, чем мальчики из традиционных семей, плакали в одинаковых стрессовых ситуациях и чаще искали совета учителей-женщин ... » (Sarantakos 1996, стр. 26).

Ричард Реддинг в своей работе 2008 года отметил:

«... Доступные исследования свидетельствуют о том, что у детей, воспитываемых гомосексуальными парами, с большей вероятностью сформируется гомоэроматическое влечение, ведущее к гомосексуальным отношениям и половому нон-конформизму ... » (Redding 2008).

В анализе Трейси Хансен, в который специально были включены девять исследований, опубликованных авторами, лояльными к «ЛГБТ+»-дви-

жению, и в которых были изучены дети старше 18 лет, воспитанные гомосексуальными парами, также было обнаружено, что среди таких детей диспропорционально высокое количество индивидов с негетеросексуальным влечением (Hansen 2008). Аналогичные данные получены в анализе Кэмерона, в который были включены исследования сыновей гомосексуальных отцов (Cameron 2009). Аналогичные данные были получены в мета-анализе Walter R. Schumm (2010) — в сравнении с детьми из традиционных семей, для детей, воспитанных однополыми парами, вероятность принятия гомосексуального образа жизни гораздо выше (Schumm 2010). Аналогичные данные получены в исследовании детей гомосексуальных матерей, проведённом Gartrell и коллегами (Gartrell 2011).

Дополнительная информация

С дополнительной информацией и подробностями можно ознакомиться в следующих источниках:

1. **Dent G.W.** No Difference?: An Analysis of Same-Sex Parenting. Ave Maria Law Review. 2011.
2. **Kim C.C.** Impact of Same-Sex Parenting on Children: Evaluating the Research. The Heritage Foundation. Issue Brief No. 3643 | June 19, 2012.
3. **Byrd D.** Conjugal Marriage Fosters Healthy Human and Societal Development. In: What's the harm?: does legalizing same-sex marriage really harm individuals, families or society? 16, 32 (Lynn D. Wardle ed., Lanham, Md. : University Press of America, 2008).
4. **Allen D.W.** (2013). High school graduation rates among children of same-sex households. Review of Economics of the Household, 11(4), 635-658.
5. **Sullins D.** Emotional Problems among Children with Same-Sex Parents: Difference by Definition (January 25, 2015). British Journal of Education, Society and Behavioural Science 7(2):99-120, 2015. <http://dx.doi.org/10.2139/ssrn.2500537>

6. **Phelan J.E.** Recollections of Their Fathers by Homosexual and Heterosexual Men. *Psychological Reports* Vol 79, Issue 3, pp. 1027 - 1034. <https://doi.org/10.2466/pr0.1996.79.3.1027>
7. **Schumm W.R.** A Review and Critique of Research on Same-Sex Parenting and Adoption. *Psychol Rep.* 2016 Dec;119(3):641-760. Epub 2016 Sep 12. <https://doi.org/10.1177/0033294116665594>
8. **Cameron P, Cameron K, Landess T.** Errors by the American Psychiatric Association, the American Psychological Association, and the National Educational, Association in representing homosexuality in amicus briefs about Amendment 2 to the U.S. Supreme Court. *Psychol Rep.* 1996 Oct;79(2):383-404. <https://doi.org/10.2466/pr0.1996.79.2.383>

Библиографические источники

1. Amato PR. The well-being of children with gay and lesbian parents. *Soc Sci Res.* 2012 Jul;41(4):771-4.
2. Anderssen N. et al., "Outcomes for Children with Lesbian or Gay Parents: A Review of Studies from 1978 to 2000," *Scandinavian Journal of Psychology*, Vol. 43 (2002), p. 348;
3. Andersson G, et al., 2006. The demographics of same-sex marriages in Norway and Sweden. *Demography* 43, 79–98, стр. 89 и стр. 96
4. Bailey J.M., et al. Sexual Orientation of Adult Sons of Gay Fathers, *31 DEVELOPMENTAL PSYCHOL.* 124 (1995)
5. Bartlett T, "Controversial Gay-Parenting Study Is Severely Flawed, Journal's Audit Finds," *Chronicle of Higher Education*, July 26, 2012
6. Baumrind D. Commentary on Sexual Orientation: Research and Social Policy Implications. *Developmental Psychology*, 31(1), 130-136.
7. Biblarz T, et al., 2010. How does the gender of parents matter? *Journal of Marriage and Family* 72 (1), 3–22., стр. 17
8. Byron J., et al. A Social Scientific Response To The Regnerus Controversy. Baylor University. 20.06.2012. <http://www.baylorisr.org/2012/06/20/a-social-scientific-response-to-the-regnerus-controversy/>

9. Cameron P. Gay fathers' effects on children: a review. *Psychol Rep.* 2009 Apr;104(2):649-59. DOI: 10.2466/pr0.104.2.649-659
10. Eggebeen DJ. What can we learn from studies of children raised by gay or lesbian parents? *Soc Sci Res.* 2012 Jul;41(4):775-8.
11. Ferguson A. Revenge of the sociologists. *The Weekly Standard.* 30.07.2012. <https://www.weeklystandard.com/andrew-ferguson/revenge-of-the-sociologists>
12. Gartrell N.K., et al., Adolescents of the U.S. National Longitudinal Lesbian Family Study: Sexual Orientation, Sexual Behavior, and Sexual Risk Exposure, 40 *ARCH. SEXUAL BEHAV.* 1199 (2011)
13. Gates GJ et al. Letter to the editors and advisory editors of *Social Science Research.* *Soc Sci Res.* 2012 Nov;41(6):1350-1. doi: 10.1016/j.ssresearch.2012.08.008.
14. Golombok S., Tasker F. Do Parents Influence the Sexual Orientation of Their Children? Findings From a Longitudinal Study of Lesbian Families, 31 *DEVELOPMENTAL PSYCHOL.* 3 (1996)
15. Hansen T., A Review and Analysis of Research Studies Which Assessed Sexual Preference of Children Raised by Homosexuals (June 30, 2008), <http://citeseerx.ist.psu.edu/viewdoc/download?doi=10.1.1.567.5830&rep=rep1&type=pdf>
16. Hoff, Colleen C., Beougher, Sean C., 2010. Sexual agreements among gay male couples. *Archives of Sexual Behavior* 39, 774–787.
17. Kim C.C. Impact of Same-Sex Parenting on Children: Evaluating the Research. The Heritage Foundation. Issue Brief No. 3643 | June 19, 2012.
18. Lerner R., Nagai A.K. No Basis: What the Studies Don't Tell Us About Same-Sex Parenting. Marriage Law Project, Washington, D.C. January 2001
19. Lerner R., Nagai A.K., "No Basis: What the Studies Don't Tell Us About Same-Sex Parenting," Marriage Law Project, 2001, <http://www.worldcat.org/oclc/49675281>
20. Marks L. Same-sex parenting and children's outcomes: A closer examination of the American psychological association's brief on lesbian and gay parenting. *Social Science Research.* Volume 41, Issue 4, July 2012, Pages 735-751.

<https://doi.org/10.1016/j.ssresearch.2012.03.006>

21. Marquardt E., et al. *The Revolution in Parenthood The Emerging Global Clash Between Adult Rights and Children's Needs*. An International Appeal from the Commission on Parenthood's Future. Institute for American Values 1841 Broadway, Suite 211 New York. 2006. https://www.imfcanada.org/sites/default/files/elizabeth_marquardt_revolution_in_parenthood.pdf
22. Meezan W., et al., "Gay Marriage, Same-Sex Parenting, and America's Children," *Future of Children*, Vol. 15, No. 2 (Fall 2005), pp. 97–116, http://futureofchildren.org/futureofchildren/publications/docs/15_02_06.pdf (accessed June 8, 2012); <https://www.ncbi.nlm.nih.gov/pubmed/16158732>
23. Nock S. "Affidavit of Steven Lowell Nock," *Halpern v. Attorney General*, Ontario Superior Court of Justice, Court File No. No.684/00, 2001, http://cdn.ca9.uscourts.gov/datastore/general/2010/08/12/Exhibit_C.PDF
24. Osborne C. Further comments on the papers by Marks and Regnerus. *Soc Sci Res.* 2012 Jul;41(4):779-83.
25. Patterson, C.J., 2005. Lesbian and gay parents and their children: summary of research findings. *Lesbian and Gay Parenting: American Psychological Association*
26. Perrin E.C. and Committee on Psychological Aspects of Child and Family Health, "Technical Report: Coparent or Second-Parent Adoption by Same-Sex Parents," *Pediatrics*, Vol. 109, No. 2 (February 2002), pp. 341–344;
27. Potter D. 2012. "Same-Sex Parent Families and Children's Academic Achievement." *Journal of Marriage and Family* 74:556-571
28. Redding R.E., "It's Really About Sex: Same-Sex Marriage, Lesbian Parenting, and the Psychology of Disgust," *Duke Journal of Gender Law & Policy*, Vol. 15, No. 127 (2008), pp.127–192;
29. Regnerus M. Parental same-sex relationships, family instability, and subsequent life outcomes for adult children: Answering critics of the new family structures study with additional analyses. *Soc Sci Res.* 2012a Nov;41(6):1367-77. doi: 10.1016/j.ssresearch.2012.08.015
30. Regnerus M., "Parental Same-Sex Relationships, Family Instability, and

- Subsequent Life Outcomes for Adult Children: Answering Critics of the New Family Structures Study with Additional Analyses,” *Social Science Research* 41, no. 6 (2012b): 1367–77.
31. Rekers G.A., Kilgus M. Studies of Homosexual Parenting: A Critical Review, 14 *REGENT LAW REV.* 343, 382 (2001–02).
 32. Richwine J, Marshall JA. The Regnerus Study: Social Science on New Family Structures Met with Intolerance. Backgrounder. NO. 2736, October 2, 2012. <https://www.heritage.org/marriage-and-family/report/the-regnerus-study-social-science-new-family-structures-met-intolerance>
 33. Rosenfeld M, et al. 2012. “Searching for A Mate: The Rise of the Internet as a Social Intermediary” *American Sociological Review* 77: 523-547.
 34. Rosenfeld M. 2010. “Nontraditional Families and Childhood Progress Through School.” *Demography* 47:3: 755–775.
 35. Rosenfeld, Michael J., 2010. Nontraditional families and childhood progress through school. *Demography* 47, 755–775
 36. Sarantakos S., Children in Three Contexts: Family, Education, and Social Development, 21 *CHILD. AUSTL.* 23 (1996)
 37. Schumm W.R. Children of Homosexuals More Apt To Be Homosexuals? A Reply to Morrison and to Cameron Based on an Examination of Multiple Sources of Data, 42 *J. BIOSOCIAL SCI.* 721, 737 (2010)
 38. Schumm W.R. Statistical Requirements For Properly Investigating A Null Hypothesis. *Psychological Reports*, 2010, 107, 3, 953-971. DOI 10.2466/02.03.17.21.PR0.107.6.953-971
 39. Scott Rose, “Open Letter to University of Texas Regarding Professor Mark Regnerus’ Alleged Unethical Anti-Gay Study,” *The New Civil Rights Movement* (blog), June 24, 2012a
 40. Scott Rose, “BOMBSHELL: Editor Darren Sherkat Admits Peer Review Failure of Invalid, Anti-Gay Regnerus Study,” *The New Civil Rights Movement* (blog), July 27, 2012b
 41. Scott Rose 2012c, “BOMBSHELL: Sherkat Admits.” The samples cited contain passages from Sherkat’s July 15 email to Rose that were originally more fully posted by Rose on *The New Civil Rights Movement*, but that posting is

no longer accessible. Cited in

42. Smith C, “An Academic Auto-da-Fé,” *The Chronicle of Higher Education*, July 23, 2012, <http://chronicle.com/article/An-Academic-Auto-da-F-/133107/>
43. Stacey J et al., “(How) Does the Sexual Orientation of Parents Matter?,” *American Sociological Review*, Vol. 66, No. 2 (April 2001), pp. 159–183;
44. Stacey J, Biblarz TJ. (How) Does the Sexual Orientation of Parents Matter?, Vol. 66, No. 2 (Apr., 2001), pp. 159-183. DOI: 10.2307/2657413
45. Tasker F, “Lesbian Mothers, Gay Fathers, and Their Children: A Review,” *Developmental and Behavioral Pediatrics*, Vol. 26, No.3 (June 2005), pp. 224–240;
46. Wood P. The Campaign to Discredit Regnerus and the Assault on Peer Review. *Academic Questions*. 2013;volume 26, number 2:171-181. doi: 10.1007/s12129-013-9364-5

Является ли «нормативность» гомосексуального влечения научно доказанным фактом?

Касательно данного вопроса мы убеждены в том, что научная публикация, автором которой является доктор Роберт Л. Кинни III (Robert L. Kinney III), конкретно и лаконично затрагивает все аспекты. Статья называется «Homosexuality and scientific evidence: On suspect anecdotes, antiquated data, and broad generalizations» и опубликована в рецензируемом журнале «The Linacre Quarterly» в 2015 году. Перевод данной публикации с английского на русский язык выполнили В. Лысов и А. Шатнер

Оригинальный источник на английском языке:

Robert L. Kinney III

Homosexuality and scientific evidence: On suspect anecdotes, antiquated data, and broad generalizations

The Linacre Quarterly 82 (4) 2015, 364–390

<https://doi.org/10.1179/2050854915Y.0000000002>

Гомосексуализм и научные доказательства: о подозрительных казусах, устаревших данных и широких обобщениях

Robert L. Kinney III¹

¹ Fort Wayne, IN, USA

Резюме

В качестве обоснования «нормативности» гомосексуализма выдвигается утверждение, что «адаптация» (приспосабливаемость или приспособляемость) и социальное функционирование гомосексуалистов сравнимы с гетеросексуальными. Однако, как было показано, «адаптация» и социальное функционирование не имеют отношения к определению того, являются ли сексуальные девиации психическими расстройствами и приводят к ложно-

отрицательным заключениям. Невозможно заключить, что психическое состояние не является девиантным, потому что такое состояние не приводит к нарушению «адаптации», стрессу или ухудшению социальной функции, в противном случае многие психические расстройства должны быть ошибочно обозначены как нормальные состояния. Выводы, приведенные в цитируемой сторонниками нормативности гомосексуализма литературе, не являются доказанным научным фактом, а сомнительные исследования не могут считаться достоверными источниками.

Ключевые слова: гомосексуализм, психическое нарушение, однополое влечение, научные доказательства, эмпирические доказательства, United States v. Windsor, Lawrence v. Texas, приспособляемость

Введение

Незадолго до того как эта статья была написана, католическая монахиня [написавшая критическую статью о гомосексуализме] была обвинена в использовании «подозрительных историй, устаревших данных и широких обобщениях с целью демонизации геев и лесбиянок» (Funk 2014). По тому же поводу другой активист написал, что монахиня отклонилась «в область социологии и антропологии», которые находятся «за гранью её компетентности» (Gallbraith 2014). Не вполне ясно, что именно имелось в виду, однако реакция на статью поднимает несколько важных вопросов. Обвинение в использовании устаревших данных и отклонение в область, находящуюся вне чьей-либо компетенции предусматривает две вещи. Во-первых, это подразумевает, что имеются какие-либо данные, которые являются более новыми, чем представленные монахиней по теме гомосексуализма. Во-вторых, это подразумевает, что существуют внушающие доверие эксперты, которые обладают большей компетенцией рассуждать на тему гомосексуализма. Возникает также вопрос: а что, собственно, говорят о гомосексуализме «не устаревшие», современные данные? А также, что говорят так называемые авторитетные эксперты по поводу гомосексуализма? В результате простого поиска в сети Интернет можно обнаружить, что многие из так

называемых экспертов по психическим расстройствам утверждают, что существует значительный объем научных данных в поддержку их мнения о том, что гомосексуализм не является психическим расстройством. В данной ситуации является необходимым выполнить обзор и анализ якобы научных данных, утверждающих, что гомосексуализм не является психическим отклонением.

Две группы, на которых, как правило, указывают как на «авторитетные и заслуживающие доверие в качестве экспертов по психическим расстройствам в Соединенных Штатах Америки» — это Американская психологическая ассоциация (АПА) и Американская психиатрическая ассоциация. Поэтому вначале я приведу позицию этих организаций в отношении гомосексуализма, а затем проанализирую «научные доказательства», которые, по их утверждению, говорят в пользу такой позиции.

Я покажу, что в источниках, которые преподносятся как «научные доказательства» в поддержку утверждения о том, что гомосексуализм не является психическим расстройством, имеются существенные недостатки. В частности, значительная часть литературы, которая преподносится в качестве научных доказательств, не имеет отношения к теме гомосексуализма и психических расстройств. В результате данных недостатков доверие к Американской психиатрической ассоциации и АПА, по крайней мере в отношении их заявлений относительно сексуальности человека, ставится под сомнение.

Американская психологическая ассоциация и американская психиатрическая ассоциация

Я начну с описания АПА и Американской психиатрической ассоциации и расскажу об их взглядах на тему гомосексуализма. АПА утверждает, что является:

«...крупнейшей научной и профессиональной организацией, представляющей психологию в Соединенных Штатах. АПА — крупнейшая в мире ассоциация психологов, в состав которой входят около 130 000 исследователей, преподавателей, клиницистов, консультантов и студентов ...» (American Psychological Association 2014).

Её целью является «способствовать созданию, коммуникации и применению психологических знаний в интересах общества и улучшению жизни людей» (American Psychological Association 2014).

Американская психиатрическая ассоциация (которая также использует акроним АПА):

«... является крупнейшей в мире психиатрической организацией. Это медицинское специализированное общество, представляющее растущее число членов, в настоящее время более 35 000 психиатров ... Его члены работают вместе, чтобы обеспечить гуманную заботу и эффективное лечение для всех людей с психическими расстройствами, включая умственные нарушения и расстройства, связанные с употреблением психоактивных веществ. АПА — это голос и совесть современной психиатрии ...» (American Psychiatric Association 2014a).

Американская психиатрическая ассоциация издает диагностическое и статистическое Руководство по психическим расстройствам (Diagnostic and Statistical Manual of mental disorders-DSM), которое является:

*«...справочником, используемым специалистами здравоохранения в Соединенных Штатах и во многих странах мира как **авторитетное** руководство по диагностике психических расстройств. «DSM» содержит описание, симптомы и другие критерии диагностики психических расстройств. Он обеспечивает единство коммуникации для клиницистов для общения со своими пациентами и устанавливает последовательные и надежные диагнозы, которые могут быть использованы при исследовании психических расстройств. Он обеспечивает единство коммуникации для исследователей для изучения критериев для потенциальных будущих пересмотров и оказания помощи в разработке лекарств и других вмешательств ...» (American Psychiatric Association 2014b, добавлено выделение).*

Диагностическое и статистическое руководство по психическим рас-

стройством считается авторитетным руководством по диагностике психического состояния. Из этого следует, что те психиатры, которые составляют Американскую психиатрическую ассоциацию, особенно те, которые участвуют в определении содержания «DSM», считаются авторитетами и экспертами в области психиатрии (для людей, не знакомых со спецификой науки, изучение психологии отличается от изучения психиатрии, поэтому существуют две разные профессиональные организации, которые изучают психические расстройства – психологическая и психиатрическая).

Отношение АПА и Американской психиатрической ассоциации к гомосексуализму изложено, по крайней мере, в двух важных документах. Первый из этих документов – это т.н. «Письмо друзей суда» (*Brief of Amici Curiae*)¹⁰¹, написанное во время дела Верховного суда США «Лоуренс против Техаса», которое привело к отмене законов против содомии. Вторым – это документ АПА под названием «Отчет целевой группы о надлежащих терапевтических подходах к сексуальной ориентации»¹⁰². В этом отчете авторы «провели систематический обзор рецензируемой научной литературы по усилиям по изменению сексуальной ориентации», чтобы обеспечить «более конкретные рекомендации лицензированным специалистам в области психического здоровья, общественности и политикам» (Glassgold et al., 2009, 2). Оба документа содержат цитаты из материалов, которые преподносятся как «доказательства», подтверждающие мнение о том, что гомосексуализм не является психическим расстройством. Я буду ссылаться на научные данные, приведенные в документах, и я проведу анализ источников, представленных в качестве научных доказательств.

¹⁰¹В англо-саксонской правовой системе существует институт «друзей суда» (*amici curiae*) - он обозначает лиц, оказывающих помощь судебному процессу, предлагая своё экспертное мнение, относящееся к делу, при том, что сами «друзья суда» фактически не являются стороной в деле.

¹⁰²Report of the Task Force on Appropriate Therapeutic Responses to Sexual Orientation

Следует отметить, что «целевая группа», которая подготовила второй документ, возглавлялась Джудит М. Глассголд, которая является психологом-лесбиянкой. Она заседает в совете Журнала «Journal of Gay and Lesbian Psychotherapy» и является бывшим председателем Отдела геев и лесбиянок АПА (Nicolosi 2009). Другими членами целевой группы были: Ли Бекстед, Джек Дрешер, Беверли Грин, Робин Лин Миллер, Роджер Л. Ворсингтон и Клинтон У. Андерсон. Согласно Джозефу Николози, Бекстед, Дрешер и Андерсон являются «геями», Миллер — «бисексуалист» и Грин - лесбиянка (Nicolosi 2009). Поэтому до ознакомления с их мнением читатель должен учесть, что представители АПА не выступают в этом вопросе с нейтральной позиции.

Я буду приводить цитаты из этих двух документов. Это позволит шире раскрыть позицию АПА и Американской психиатрической Ассоциации.

Позиция двух организаций по поводу гомосексуализма

АПА пишет по поводу гомосексуального влечения:

«... однополые сексуальные влечение, поведение и ориентация сами по себе являются нормальными и положительными вариантами человеческой сексуальности – другими словами, они не указывают на умственные расстройства или расстройства развития ...» (Glassgold et al. 2009, 2).

Они объясняют, что “нормальные” подразумеваются «как отсутствие психического расстройства, так и наличие положительного и здорового результата развития человека» (Glassgold et al., 2009, 11). Авторы, пишущие для АПА, считают, что данные утверждения «подкреплены значительной эмпирической базой» (Glassgold et al., 2009, 15).

В документе «Brief of Amici Curiae» используются аналогичные по смыслу выражения:

«...десятилетия исследований и клинического опыта привели все организации здравоохранения в этой стране к выводу о том, что гомосексуализм является нормальной формой человеческой сексуальности ...» (Brief of Amici Curiae 2003, 1).

Следовательно, основная позиция АПА и Американской психиатрической ассоциации заключается в том, что гомосексуализм не является психическим расстройством, но является скорее нормальной формой человеческой сексуальности, и они заявляют, что их позиция основана на значительных научных доказательствах.

Зигмунд Фрейд

Оба документа продолжают предоставлять исторические обзоры гомосексуализма и психоанализа. Один документ начинается с цитирования Зигмунда Фрейда, который предположил, что гомосексуализм «не является чем-то постыдным, пороком и деградацией, он не может быть классифицирован как болезнь, а является вариацией сексуальной функции» (Freud, 1960, 21, 423-4). Авторы отмечают, что Фрейд попытался изменить сексуальную ориентацию одной женщины, но, не достигнув успеха, «Фрейд пришел к выводу, что попытки изменить гомосексуальную сексуальную ориентацию вероятно являются безуспешными» (Glassgold et al., 2009, 21).

Само собой разумеется, что письмо, написанное [Фрейдом] в 1935 году, устарело или потеряло актуальность, в зависимости от выбора слов. Вывод Фрейда о том, что изменение гомосексуальной ориентации «вероятно являются безуспешным» после всего одной попытки должно расцениваться как «подозрительный казус». Следовательно, данные Фрейда в данном случае недостаточны; на основании его письма невозможно сделать утверждение о том, что гомосексуализм является нормальным вариантом сексуальной ориентации человека. Следует также отметить, авторы сознательно воздержали-

лись от полного приведения мнения Фрейда, который предположил, что гомосексуализм является «изменением сексуальной функции, вызванной определенной остановкой сексуального развития» (Herek 2012). Сознательное избегание этой цитаты из работы Фрейда вводит в заблуждение. (Более подробно о том, что именно писал Фрейд о гомосексуализме, можно прочитать в работе Николози.)

Альфред Кинси

Далее документ Целевой группы АПА ссылается на две книги, написанных Альфредом Кинси в 1948 и 1953 годах (*Sexual Behavior in the Human Male* and *Sexual Behavior in the Human Female*):

«...в то же время, когда патологизирующие взгляды на гомосексуализм в американской психиатрии и психологии были стандартизированы, накапливались доказательства того, что этот стигматизирующий взгляд был плохо обоснован. Публикация «Sexual Behavior in the Human Male» и «Sexual Behavior in the Human Female» показала, что гомосексуализм был более распространенным, чем предполагалось ранее, что свидетельствует о том, что такое поведение является частью континуума сексуального поведения и ориентаций ...» (Glassgold et al., 2009, 22).

В данной цитате ключевым моментом является отнесение гомосексуализма к «нормальному континууму» сексуального поведения.

Другими словами, АПА утверждает следующее, основываясь на книгах Кинси:

(1) Было продемонстрировано, что гомосексуализм более распространен среди людей, чем предполагалось ранее.

(2) Следовательно, существует нормальное распределение (или нормальный «континуум») сексуального влечения к разным полам.

Аргументы Кинси (которые приняты АПА) столь же несовершенны,

как и интерпретация сказанного Фрейдом. «Континуум» — это «непрерывная последовательность, в которой смежные элементы почти не отличаются друг от друга, хотя крайности весьма различны» (New Oxford American Dictionary 2010, s.v. continuum). Примером континуума являются показания температуры - «горячее» и «холодное» очень сильно отличаются друг от друга, но трудно отличить 100 ° F и 99 ° F. Кинси объясняет свою теорию континуумов в природе:

*«...Мир невозможно разделить только на овец и козлов. Не все черное и не все белое. Основной таксономии является то, что природа редко имеет дело с дискретными категориями. Только человеческий разум изобретает категории и пытается разложить все яйца по корзинам. **Живая природа является континуумом во всех её аспектах.** Чем раньше мы поймём это в отношении человеческого сексуального поведения, тем скорее мы сможем достичь разумного понимания реалий секса ...» (Kinsey and Pomeroy 1948, добавлено выделение).*

Что касается гомосексуализма, Кинси (и авторы АПА) приходит к выводу, что, поскольку некоторые люди испытывают сексуальное влечение к собственному полу, то автоматически следует, что существует нормальный континуум сексуального влечения. Для того чтобы увидеть ущербность подобной аргументации определения, не требуется научная степень. **Нормальность поведения определяется не просто фактом наблюдения такого поведения в обществе.** Это относится ко всей медицинской науке.

Для того чтобы легче понять уязвимость такой аргументации, я приведу в пример одно весьма специфическое поведение, которое наблюдается среди людей. У некоторых индивидов имеется стойкое желание удалить собственные здоровые части тела; среди других индивидов наблюдается желание наносить на своё тело шрамы, в то время как третьи стремятся причинить себе вред другими способами. Все указанные индивиды не являются самоубийцами, они не ищут смерти, а просто хотят удалить свои здоровые конечности или нанести своему телу повреждения.

Состояние, при котором человек испытывает желание избавиться от здоровой части тела, в науке известно как «апотемнофилия» «ксеномелия», или «синдром нарушения целостности тела». Апотемнофилия - это «желание здорового человека ампутировать конечность, которая является здоровой и полностью функциональной» (Brugger, Lenggenhager и Giummarra 2013, 1). Было отмечено, что «большинство субъектов с апотемнофилией являются мужчинами», что «большинство желает ампутировать ногу», хотя «значительная доля лиц с апотемнофилией желает удалить обе ноги» (Hilti et al., 2013, 319). В одном исследовании с 13 мужчинами было отмечено, что все субъекты с апотемнофилией испытывали «сильное стремление выполнить ампутацию ног» (Hilti et al., 2013, 324, добавлено выделение). Исследования показывают, что данное состояние развивается в раннем детстве, и что оно может присутствовать даже с момента рождения (Blom, Hennekam и Denys 2012, 1). Другими словами, некоторые люди могут родиться с желанием или настойчивым стремлением удалить себе здоровую конечность. Также в исследовании среди 54 человек было обнаружено, что 64,8% людей с ксеномиелией имеют высшее образование (Blom, Hennekam и Denys 2012, 2). Одно из исследований показало, что удаление здоровых конечностей приводит к «впечатляющему улучшению качества жизни» (Blom, Hennekam и Denys 2012, 3).

Итак, подведем итог: имеется психическое состояние, в котором люди «желают» и «стремятся» удалить свои здоровые конечности. Это стремление может быть врожденным, или, другими словами, люди могут родиться с желанием удалить свои здоровые конечности. Это «желание» и «стремление» — это то же самое, что «наклонность» или «предпочтение». «Желание» или «стремление», разумеется, не является равнозначным непосредственно совершению ампутации (действию), но и предпочтение, и наклонность, и

желание, и стремление, а также само действие удаления считаются нарушениями (Hilti et al., 2013, 324)¹⁰³.

Удаление здоровых конечностей — это патологическое действие, и также желание удалить здоровые конечности — это **патологическое желание** или **патологическая наклонность**. Патологическое желание развивается в форме мыслей, как и в случае большинства (если не всех) желаний. Во многих случаях расстройство присутствует с детства. Наконец, люди, которые реализуют своё желание и удаляют здоровую конечность, чувствуют себя лучше после ампутации. Другими словами, те, кто действует согласно их нарушенному желанию (патологическим мыслям) и выполняют патологическое действие по удалению здоровой конечности, испытывают улучшение «качества жизни» или испытывают чувство удовольствия после выполнения патологического действия. (Читатель должен заметить здесь параллель между патологической природой апотемнофилии и патологической природой гомосексуализма.)

Второй пример с психическим отклонением, которое я упомянул выше — это т.н. «несуицидальное членовредительство», или «аутомутиляция» (желание нанести себе повреждения, шрамы). David Klonsky отметил, что:

«... Несуицидальная аутомутиляция определяется как преднамеренное разрушение тканей собственного тела (без суицидальных целей), которые не регламентируются социальными порядками ... К распространённым формам аутомутиляции относятся нанесение разрезов и царапин, прижигание, а также вмешательство в процесс заживления ран. Другие формы включают вырезание слов или символов на коже, сшивание частей тела ...» (Klonsky 2007, 1039-40).

Klonsky и Muehlenkamp пишут, что:

¹⁰³ Американская психиатрическая ассоциация не считает апотемнофилию нарушением; в «DSM-5» указано: «Апотемнофилия (не является нарушением согласно «DSM-5») предусматривает желание удалить конечность чтобы исправить несоответствие между ощущением собственного тела и его или её реальной анатомией. American Psychiatric Association 2014b, стр. 246-7).

«...Некоторые могут использовать самоповреждение как средство для возбуждения или получения удовольствия по аналогии с прыжками с парашютом или прыжками на банджи. Например, мотивы, которые приводят некоторые индивиды аутомутилянтны, включают «хочу испытать кайф», «подумал, что это будет весело» и «для острых ощущений». По этим причинам аутомутиляция может произойти в группе друзей или сверстников ...» (Klonsky and Muehlenkamp 2007, 1050)

Точно так же Klonsky отмечает, что:

*«...распространенность аутомутиляции в популяции является высокой и, вероятно, выше среди подростков и молодых людей ... стало очевидно, что аутомутиляция наблюдается даже в неклинических и высокофункциональных популяционных группах, таких как учащиеся средних школ, студенты колледжей и военнослужащие ... **Растущая распространенность аутомутиляции говорит о том, что клиницисты чаще, чем когда-либо, сталкиваются с таким поведением в своей клинической практике. ...»** (Klonsky 2007, 1040, добавлено выделение).*

Американская психиатрическая ассоциация отмечает, что при несуйцидальной аутомутиляции непосредственному нанесению повреждения «часто предшествует позыв, а само повреждение ощущается как приятное, хотя индивид осознает, что он или она наносит себе вред» (American Psychiatric Association 2013, 806).

Подводя итог, несуйцидальное самовредительство — это патологическое действие, которому предшествует патологическое желание (или «побуждение») навредить себе. Те, кто травмируют себя, делают это ради «удовольствия». Некоторые пациенты с расстройством «высокофункциональны» в том плане, что они способны жить, работать и действовать в обществе, в то же время у них имеется данное психическое расстройство. Наконец, «распространенность аутомутиляции является высокой и, вероятно, выше среди подростков и молодых людей» (Klonsky 2007, 1040).

Теперь вернемся к первоначальной цели — рассмотреть примеры апо-

темнофилии и аутомутиляции в рамках логики АПА и Американской психиатрической ассоциации. АПА утверждает, что результаты исследований Альфреда Кинси опровергли мнение о том, что гомосексуализм является патологией. АПА основывает это утверждение на том, что исследования Кинси «продemonстрировали, что гомосексуализм был более распространенным, чем предполагалось ранее, что свидетельствует о том, что такое поведение является частью континуума сексуального поведения и ориентации» (Glassgold et al., 2009, 22).

Опять же, сокращенная версия аргумента Кинси выглядит так:

(1) Среди людей продемонстрировано то, что гомосексуализм более распространен, чем предполагалось ранее.

(2) Следовательно, существует нормальная вариация (или нормальный «континуум») сексуального влечения.

Заменим гомосексуализм примерами апотемнофилии и аутомутиляции, следуя логике Кинси и АПА, и тогда аргументация будет следующей:

(1) Было замечено, что некоторые индивиды испытывают желание и стремятся нанести себе травмы и отрезать себе здоровые части тела.

(2) Среди людей продемонстрировано то, что влечение к нанесению себе травм и отрезанию себе здоровых частей тела более распространено, чем предполагалось ранее

(3) Следовательно, существует нормальная вариация стремления к нанесению себе травм и отрезанию себе здоровых частей тела; существует континуум нормальных вариаций относительно отношения к самовредительству.

Таким образом, мы можем увидеть, насколько нелогичны и непоследовательны аргументы Кинси и АПА; наблюдение, что поведение более распространено, чем предполагалось ранее, не приводит автоматически к выводу, что существует нормальный континуум такого поведения. Можно было бы заключить, что каждое отдельное наблюдаемое поведение человека - это просто одно нормальное поведение в «континууме» человеческого поведения; если желание навредить себе или желание удалить здоровую конечность показано более распространенным, чем предполагалось ранее, то (по их логике) такое поведение будет частью обычного континуума поведения и целей самоповреждения.

На одном конце спектра Кинси будут те, кто хочет убить себя, а на другом конце спектра будут те, кто желает здоровья и нормального функционирования своего тела. Где-то между ними, по логике Кинси, будут те, кто испытывает желание нанести порезы на свои руки, а рядом с ними будут те, кто хочет эти руки полностью ампутировать. Это приводит к вопросу: почему все типы человеческого поведения не посчитать нормальными вариантами человеческого поведения? Конъюнктурный аргумент Кинси, если логически продолжить его, полностью устраняет любую потребность в психологии или психиатрии; Кинси писал, что «живой мир является континуумом во всех его аспектах».. Если бы это было так, тогда не было бы такой вещи, как психическое расстройство (или физическое расстройство), и не было бы необходимости во всех этих ассоциациях и группах, которые диагностируют и лечат психические расстройства. Влечение к совершению серийных преступлений было бы, по логике Кинси, просто одним из нормальных вариантов в континууме отношения к человеческой жизни.

Следовательно, утверждение АПА о том, что исследование Кинси яв-

ляется «опровержением» того, что гомосексуализм является патологией, является недостаточным и ошибочным. Данные научной литературы не поддерживает подобный вывод, а сам вывод абсурден. (Кроме того, следует отметить, что наряду с нелогичной аргументацией большая часть исследований Кинси была дискредитирована (Browder 2004; подробнее см. главу о 10%).

К. С. Форд и Фрэнк А. Бич

Другой источник, который был выдвинут в качестве научного доказательства того, что гомосексуализм не является психическим расстройством, является исследование, авторами которого являются С. S. Ford и Frank A. Beach. АПА написала:

«...С. S. Ford and Beach (1951) показали, что однополое поведение и гомосексуализм присутствуют в широком спектре видов животных и человеческих культур. Это открытие показало, что в однополых поведениях или гомосексуальной ориентации не было ничего противоестественного ...» (Glassgold et al., 2009, 22).

Цитата взята из книги под названием «Спектры полового поведения» (Patterns of Sexual Behavior). Она была написана в 1951 году, и в ней после изучения антропологических данных авторы предположили, что гомосексуальная активность была допустима в 49 из 76 человеческих культур (Gentile and Miller, 2009, 576). Форд и Бич также «указали, что среди приматов и самцы и самки участвуют в гомосексуальной активности» (Gentile and Miller, 2009). Таким образом, авторы АПА полагают, что, поскольку два исследователя в 1951 году обнаружили, что гомосексуализм наблюдается у некоторых людей и животных, тогда следует вывод, что в гомосексуализме нет ничего противоестественного (определение «ничего противоестественного», по-видимому, означает что гомосексуализм является «нормой»). Суть этой аргументации можно выразить следующим образом:

(1) Любое действие или поведение, наблюдающиеся в широком спектре видов животных и культур человека, предполагает, что в таком поведении или действии нет ничего противоестественного.

(2) Однополое поведение и гомосексуализм наблюдались в широком спектре видов животных и культур человека.

(1) Следовательно, нет ничего противоестественного в однополем поведении или гомосексуальной ориентации.

В этом случае мы опять имеем дело с «устаревшим источником» (исследование 1951 года), который к тому же выводит абсурдное заключение¹⁰⁴. Наблюдение какого-либо поведения как среди людей, так и среди животных не является достаточным условием для определения того, что в таком поведении нет ничего противоестественного (если только АПА не придумает какого-либо иного значения для слова «естественный», чтобы принять этот термин). Другими словами, существует много действий или форм поведения, которые совершают люди и животные, но это не всегда приводит к выводу, что «нет ничего противоестественного» в таких действиях и поведении. Например, было показано, что каннибализм широко распространен в культурах людей и среди животных (Petrinovich 2000, 92).

Применение поведения каннибализма к логике, используемой АПА, приведет к следующему аргументу:

(1) Любое действие или поведение, наблюдающиеся в широком спек-

¹⁰⁴Двадцатью годами позже Бич признал, что не знает ни одного подлинного примера самцов или самок в животном мире, предпочитающих гомосексуального партнера: «Есть самцы, которые садятся на других самцов, но без интромаиссии или кульминации. Также можно наблюдать садку между самками... но называть это гомосексуализмом в человеческом понятии — это интерпретация, а интерпретации каверзны... Очень сомнительно, что садка сама по себе может называться сексуальной...» (Karlen 1971, 399) — прим.пер.

тре видов животных и культур человека, предполагает, что в таком поведении или действии нет ничего противоестественного.

(2) Поедание особей собственного вида наблюдалось в широком спектре видов животных и культур человека.

(3) Следовательно, нет ничего противоестественного в поедании особей собственного вида.

Тем не менее, не кажется ли Вам, что в каннибализме, определенно есть что-то «противоестественное»? Мы можем прийти к такому выводу на основании всего лишь здравого смысла (не будучи антропологом, социологом, психологом или биологом). Таким образом, использование АПА ошибочного заключения Ford и Beach как «доказательства» того, что гомосексуализм не является психическим расстройством, является устаревшим и недостаточным. И снова научная литература не подтверждает их выводов, и сам вывод абсурден; их аргумент не является научным аргументом. (Этот пример можно было бы также использовать для иллюстрации абсурдной логики Кинси и АПА: на одном конце «нормального континуума пищевой ориентации» было бы веганство, а на другом — каннибализм.)

Эвелин Хукер и другие о «приспособляемости»

Следующим доводом авторов целевой группы АПА является отсылка к публикации Эвелин Хукер:

«... Исследование психолога Эвелин Хукер подвергло идею о гомосексуализме как психическом расстройстве научной проверке. Хукер изучила неклиническую выборку гомосексуальных мужчин и сравнила их с сопоставленной выборкой гетеросексуальных мужчин. Хукер обнаружила, среди прочего, по результатам трех тестов (тематический апперцептивный тест, тест «Расскажи историю по картинкам» и тест Роршаха), что гомосексуальные мужчины были сравнимы с гетеросексуальной группой по уровню приспособляемости. Поразительно, что эксперты, которые изучали протоколы Роршаха, не могли отличить протоколы гомосексуальной

группы от гетеросексуальной, что привело к вопиющему противоречию с тогдашним доминирующим пониманием гомосексуализма и методов проективной оценки ...» (Glassgold et al., 2009, 22, добавлено выделение).

В документе «Brief of Amici Curiae» работа Хукер также упоминается как «тщательное исследование»:

*«...в одном из первых **тщательных** исследований состояния психического здоровья у гомосексуалистов доктор Эвелин Хукер использовала набор стандартных психологических тестов для изучения гомосексуальных и гетеросексуальных мужчин, которые были сопоставлены по возрасту, уровню IQ и образованию ... Из своих данных она сделала вывод о том, что гомосексуализм по своей сути не связан с психопатологией и что «гомосексуализм как клиническое состояние не существует» ...» (Brief of Amici Curiae 2003, 10-11, добавлено выделение).*

Итак, в 1957 году Эвелин Хукер сравнила мужчин, которые утверждали, что они гомосексуалисты, с мужчинами, которые утверждали, что они гетеросексуальны. Она изучила субъектов, используя три психологических теста: тематический апперцептивный тест, тест «Расскажи историю по картинкам» и тест Роршаха. Хукер сделала вывод, что «гомосексуализм как клиническое состояние не существует» (Brief of Amici Curiae 2003, 11).

Тщательный анализ и критика исследования Хукер выходит за рамки этой статьи, но следует отметить несколько моментов.

Важнейшими аспектами любого исследования является: (1) измеряемый параметр (англ.: «outcome»; конечная точка), и (2) можно ли при помощи измерения данного параметра вывести целевое заключение.

Другим важным аспектом исследования является вопрос, правильно ли проведены измерения. В исследовании Хукер в качестве измеряемого параметра была изучена «приспосабливаемость» или «приспособляемость» (англ.: «adjustment») гомосексуалистов и гетеросексуалов. Хукер заявила, что приспособляемость, измеренная у гомосексуалистов и гетеросексуалов, была схожей. Она, однако, не определяет термин «приспособляемость». На

данный момент читатель должен запомнить такое понятие как «приспособляемость», я вернусь к нему позже. Здесь следует отметить, что во многих других работах были критически описаны методологические ошибки в исследовании Хукер (две работы, в которых разбираются методологические ошибки в исследовании Хукер приводятся в разделе ссылок – это Schumm (2012) и Cameron и Cameron (2012)). В данной же статье я подробно остановлюсь на параметре, который использовала Хукер в качестве научного доказательства, в пользу утверждения о «нормальности» гомосексуализма - приспособляемости.

Я сосредоточил внимание на этом параметре, поскольку на 2014 год «приспособляемость» по-прежнему является параметром, на который ссылаются основные ассоциации в качестве научных доказательств, в пользу утверждения о том, что гомосексуализм является «нормальной вариацией сексуальной ориентации человека».

После цитирования исследования Эвелин Хукер как научного доказательства, авторы целевой группы АПА заявили:

«...В исследовании Армон среди гомосексуальных женщин получены аналогичные [с данными Эвелин Хукер] результаты В последующие годы после исследований Хукер и Армон количество исследований сексуальности и сексуальной ориентации росло. Два важных события отметили драматическое изменение в изучении гомосексуализма. Во-первых, следуя примеру Хукер, все больше исследователей начали проводить исследования неклинических групп гомосексуальных мужчин и женщин. Предыдущие исследования в основном включали участников, которые находились в бедственном положении или находились в заключении. Во-вторых, были разработаны количественные методы оценки человеческой личности (например, тест личности Айзенка, вопросник Каттелла и тест Миннесоты) и были огромным психометрическим улучшением по сравнению с предыдущими мерами, такими как, например, тест Роршаха. Исследования, проведенные с этими недавно разработанными методами оценки, показали, что гомосексуальные мужчины и женщины были по существу схожи с гетеросексу-

альными мужчинами и женщинами в области адаптации и функционирования ...» (Glassgold et al., 2009, 23, добавлено выделение).

Эта последняя строка, которую я подчеркнул, чрезвычайно важна; «недавно разработанные методы» сравнивали «адаптацию» и способность функционировать в обществе между гомосексуалистами и гетеросексуалами, то есть использовали сравнение, чтобы обосновать мнение о том, что гомосексуализм не является расстройством. Здесь следует отметить, что «адаптация» использовалась взаимозаменяемо с «приспособляемостью» (Jahoda 1958, 60-63, Seaton in Lopez 2009, 796-199). Следовательно, АПА снова подразумевает, что, поскольку гомосексуальные мужчины и женщины «по существу схожи» с мужчинами и женщинами в процессе адаптации и социального функционирования, это обязательно говорит о том, что гомосексуализм не является психическим расстройством. Это тот же самый аргумент, предложенный Эвелин Хукер; она поддержала ее вывод о том, что гомосексуализм не является патологией с данными, свидетельствующими о том, что гомосексуалисты и гетеросексуалы были схожи в «приспособляемости».

Обзор John C. Gonsiorek под названием «Эмпирические данные для отклонения патологической модели гомосексуализма» (The Empirical Basis for the Demise of the Illness Model of Homosexuality) также цитируется АПА и Американской психиатрической ассоциацией в качестве доказательства того, что гомосексуализм не является расстройством (Glassgold et al., 2009, 23; Brief of Amici Curiae 2003, 11). В этой статье Gonsiorek делает несколько утверждений, схожих с утверждениями Эвелин Хукер. Gonsiorek указал, что:

«...психиатрический диагноз является адекватным методом, но его применение к гомосексуализму ошибочно и неправильно, поскольку для этого нет эмпирического оправдания. Другими словами, диагностировать гомосексуализм как болезнь - это плохой научный подход. Поэтому, независимо от

того, принимается ли или отклоняется ли правдоподобие диагностического действия в психиатрии, нет оснований рассматривать гомосексуализм как болезнь или как показатель психологического нарушения...» (Gonsiorek, 1991, 115).

Gonsiorek обвиняет тех, кто поддерживает утверждение о том, что гомосексуализм является расстройством, в том, что они используют «плохой научный подход». Кроме того, Gonsiorek предполагает, что «единственный значимый вопрос заключается в том, существуют ли какие-либо хорошо приспособленные гомосексуалисты» (Gonsiorek 1991, 119-20) и:

*«...на вопрос, является ли гомосексуализм как таковой или не является патологическим и связанным с психологическим нарушением, легко ответить. ... исследования различных групп последовательно показывали, что нет никакой разницы в **психологической адаптации** между гомосексуалистами и гетеросексуалами. Поэтому, даже если другие исследования показывают, что некоторые гомосексуалисты имеют нарушения, **нельзя утверждать**, что сама по себе сексуальная ориентация и психологическая адаптация связаны между собой...» (Gonsiorek, 1991, 123-24, выделено автором)*

Итак, в работе Gonsiorek «приспособляемость» используется в качестве измеряемого параметра. Опять же, научные данные, на которые ссылается Gonsiorek, заявляя, что «гомосексуализм является нормой», основаны на измерении «приспособляемости» гомосексуалистов. Gonsiorek подразумевает, что если сексуальная ориентация «связана» с психологической приспособляемостью, то можно считать, что гомосексуалисты являются людьми с психическим расстройством. Если же, однако, нет никакой разницы в приспособляемости гетеросексуалов и гомосексуалистов, то (по мнению Gonsiorek) гомосексуализм не является психическим расстройством. Его аргументация почти идентична аргументации Эвелин Хукер, которая была следующей:

(1) Нет никаких измеримых различий в психологической приспособляемости между гомосексуалистами и гетеросексуалами.

(2) Поэтому гомосексуализм не является психическим расстройством.

Документ «Brief of Amici Curiae» в деле «Лоуренс против Техаса», также цитирует обзор Gonsiorek как научное доказательство, подтверждающее утверждение о том, что «гомосексуализм не связан с психопатологией или социальной дезадаптацией» (Brief of Amici Curiae 2003, 11). В «Brief of Amici Curiae» упоминается еще несколько ссылок на научные данные, подтверждающие эту претензию; одна из упомянутых статей — это обзорное исследование 1978 года, в котором также рассматривается «приспособляемость» и «делается вывод о том, что полученные на сегодняшний день результаты не продемонстрировали, что гомосексуальный индивид менее психологически приспособлен, чем его гетеросексуальный аналог» (Hart et al., 1978, 604). Американская психиатрическая ассоциация и АПА также цитировали исследования Gonsiorek и Хукер как научное доказательство в своем резюме для недавнего судебного дела «США против Виндзора» (Brief of Amici Curiae 2013, 8). Следовательно, еще раз, меры «приспособляемости» были использованы для поддержки утверждения о том, что гомосексуализм не является психическим расстройством. Поэтому мы должны выяснить, что именно подразумевается под «приспособляемостью», поскольку это основа для большинства «научных доказательств», утверждающих, что гомосексуализм не является психическим расстройством.

«Приспособляемость» в психологии

Выше я отметил, что «приспособляемость» — это термин, который использовался взаимозаменяемо с «адаптацией». Marie Jahoda написала в 1958 году (через год после публикации исследования Эвелин Хукер), что:

«...термин «приспособляемость» фактически используется чаще, чем адаптация, особенно в популярной литературе по психическому здоровью, но часто неоднозначно, что порождает двусмысленность: следует ли по-

нимать приспособляемость как пассивное принятие любой жизненной ситуации (то есть как состояние удовлетворяющее ситуационные потребности) или как синоним адаптации...» (Jahoda 1958, 62).

Исследование Хукер и обзор Gonsiorek являются яркими примерами двусмысленного использования термина «приспособляемость»; ни один автор точно не определяет этот термин, но Gonsiorek намекает на то, что именно он подразумевает под этим термином, когда он ссылается на множество исследований, опубликованных в период между 1960 и 1975 годами (полный текст которых трудно получить из-за того, что они были опубликованы до внедрения цифровой архивации):

*«...ряд исследователей использовали тест Adjective Check List («ACL»). Chang и Block, используя этот тест, не обнаружили различий в общей **приспособляемости** между гомосексуальными и гетеросексуальными мужчинами. Evans, используя тот же тест, обнаружил, что у гомосексуалистов выявилось больше проблем с самовосприятием, чем у гетеросексуальных мужчин, но что только небольшую часть гомосексуалистов можно считать плохо **приспособленными**. Thompson, McCandless, и Strickland использовали «ACL» для изучения психологической **приспособляемости** как мужчин, так и женщин - гомосексуалистов и гетеросексуалов, заключив, что сексуальная ориентация не связана с индивидуальной приспособляемостью. Hassell и Smith использовали «ACL» для сравнения гомосексуальных и гетеросексуальных женщин и обнаружили смешанную картину различий, однако в нормальном диапазоне, на основании этого можно предположить, что в гомосексуальной выборке **приспособляемость** была хуже...» (Gonsiorek, 1991, 130, добавлено выделение).*

Таким образом, согласно Gonsiorek, по крайней мере одним из показателей его приспособляемости является «самовосприятие». Lester D. Crow в книге, опубликованной в тот же период времени, что и исследования, которые были рассмотрены Gonsiorek, отмечает, что:

«...Полная, здоровая приспособляемость может быть достигнута в случае, когда индивид демонстрирует определенные характеристики. Он признает себя индивидом, как похощим, так и отличным от других людей. Он уверен в себе, но с реалистичным осознанием своих сильных и слабых сторон. В то же время он может оценить сильные и слабые стороны других и

подстраивать свое отношение к ним с точки зрения позитивных ценностей ... Хорошо приспособленный человек чувствует себя в безопасности в своем понимании своей способности довести свои взаимоотношения до эффективного уровня. Ему помогают его уверенность в себе и чувство личной безопасности, чтобы так руководить его деятельностью, что они направлены на постоянное рассмотрение благосостояния самого себя и других. Он способен адекватно решать более или менее серьезные проблемы, с которыми он сталкивается изо дня в день. Наконец, человек, который добился успешной приспособляемости, постепенно развивает философию жизни и систему ценностей, которые хорошо служат ему в различных областях практики - учебы или работы, а также отношения со всеми людьми, с которыми он приходит в контакт, моложе или старше...» (Crow 1967, 20-21).

Более поздний источник «The Encyclopedia of Positive Psychology» отмечает, что:

«...в психологических исследованиях приспособляемость относится как к достижению результата, так и к процессу ... Психологическая приспособляемость является популярной мерой оценки результата в психологических исследованиях, и часто в качестве показателей адаптации используются такие меры, как чувство собственного достоинства или отсутствие стресса, беспокойства или депрессии. Исследователи могут также измерить уровень приспособляемости или благополучия человека в ответ на какое-то стрессовое событие, такое, как развод, или отсутствие девиантного поведения, такого, как употребление алкоголя или употребление наркотиков...» (Seaton in Lopez 2009, 796-7).

И отрывок из книги 1967 года, и более поздняя цитата из энциклопедии соответствуют определениям из исследований, упомянутых Gonsiorek. Gonsiorek приводит многочисленные исследования, в которых

«...обнаружены значительные различия между гомосексуальными, гетеросексуальными и бисексуальными группами, но не до уровня, который мог бы предложить психопатологию. Использовались методы измерения уровня депрессии, самооценки, проблем в отношениях и проблем в сексуальной жизни...» (Gonsiorek, 1991, 131).

Очевидно, что «приспособляемость» индивида определяется (по крайней мере частично) путем измерения «депрессии, самооценки, проблем в отношениях и проблем в сексуальной жизни», стресса и тревожности. Тогда,

предположительно, что человек, который не страдает от стресса или депрессии, имеет высокую или нормальную самооценку, может поддерживать отношения и сексуальную жизнь, будет считаться «приспособленным» или «хорошо приспособленным». Gonsiorek утверждает, что, поскольку гомосексуалисты похожи на гетеросексуалов в показателях депрессии, самооценки, проблем в отношениях и проблем в сексуальной жизни, автоматически следует, что гомосексуализм не является расстройством, поскольку, как отмечает Gonsiorek: «Общий вывод ясен: эти исследования в подавляющем большинстве предполагают, что гомосексуализм как таковой не связан с психопатологией или психологической приспособляемостью» (Gonsiorek, 1991, 115-36). Вот упрощенная аргументация Gonsiorek:

(1) Нет никаких измеримых различий в депрессии, самооценке, проблем в отношениях и проблем в сексуальной жизни между гомосексуальными людьми и гетеросексуалами.

(2) Поэтому гомосексуализм не является психологическим расстройством.

Как и заключение Эвелин Хукер, вывод Gonsiorek не обязательно следует из данных, которые, по его мнению, его поддерживают. Существует множество психических расстройств, которые не приводят к тому, что человек испытывает тревожность и подавленность или имеет низкую самооценку; другими словами, «приспособляемость» не является надлежащей мерой для определения психологической нормальности каждого процесса мышления и поведения, которое связано с этими мыслительными процессами. Депрессия, чувство собственного достоинства, «дисбаланс отношений», «сексуальный диссонанс», страдание и способность действовать в обществе не имеют отношения к каждому психическому расстройству; то есть

не все психологические расстройства приводят к нарушению «приспособляемости». Эта идея упоминается в «The Encyclopedia of Positive Psychology». Там отмечается, что измерение самооценки и уровня счастья для определения приспособляемости является проблематичным.

Это субъективные измерения, как отмечает автор,

«...которые подвержены социальной желательности. Индивид может не осознавать и, следовательно, быть не в состоянии сообщить о своем нарушении или психическом заболевании. Аналогичным образом, лица с тяжелыми психическими заболеваниями могут, тем не менее, сообщать о том, что они счастливы и довольны своей жизнью. Наконец, субъективное благополучие обязательно зависит от конкретной ситуации ...» (Seaton in Lopez 2009, 798).

Чтобы продемонстрировать это, рассмотрим примеры. Некоторые педофилы заявляют о том, что они не испытывают никаких проблем со своим «интенсивным сексуальным интересом» к детям, и могут полноценно функционировать в обществе. Американская психиатрическая ассоциация указывает по поводу педофилии, что:

*«...если индивиды также сообщают, что их сексуальное влечение к детям вызывает психосоциальные трудности, то у них может быть диагностировано педофильное расстройство. Однако, если они сообщают об отсутствии чувства вины, стыда или беспокойства по поводу такого влечения и функционально не ограничены своими парафильными импульсами (согласно самоотчету, объективной оценке или тому и другому) ... тогда у этих людей имеется **педофильная сексуальная ориентация, но не педофильное расстройство** ...» (American Psychiatric Association 2013, 698, добавлено выделение).*

Кроме того, люди, которые страдают апотемнофилией и аутомутиляцией, могут полноценно функционировать в обществе; ранее отмечалось, что такое поведение наблюдается в «высокоэффективных популяциях, таких как ученики средних школ, студенты колледжей и военнослужащие» (Klonsky 2007, 1040). Они могут функционировать в обществе, подобно тому, как взрослые с «интенсивным сексуальным интересом» к детям могут

функционировать в обществе и не страдать от стресса. Некоторые анорексика могут «оставаться активными в социальном и профессиональном функционировании» (American Psychiatric Association 2013, 343), а постоянное употребление непитательных, непищевых веществ (таких, как пластик) «редко является единственной причиной ухудшения социального функционирования»; АПА не упоминает о том, что депрессия, низкая самооценка или проблемы в отношениях или сексуальной жизни являются условием для диагностирования психического расстройства, при котором люди едят непитательные, непищевые вещества с целью получения удовольствия (это отклонение известно как синдром «пики») (American Psychiatric Association 2013, 330 -1).

Американская психиатрическая ассоциация также упоминает, что синдром Туретта (одно из тиковых расстройств) может происходить без функциональных последствий (и, следовательно, без какого-либо отношения к мерам «приспособляемости»). Они пишут, что «у многих людей со средней и тяжелой формой тиков нет проблем в функционировании, и они могут даже не знать, что у них тики» (American Psychiatric Association 2013, 84). Тиковые расстройства - это расстройства, которые проявляются в виде произвольных неконтролируемых действий (American Psychiatric Association 2013, 82) (то есть пациенты заявляют, что они не умышленно производят быстрые, рекуррентные, неритмичные движения или производят звуки и слова (часто нецензурные), другие пациенты вообще могут утверждать, что они «такими родились»). Согласно справочнику «DSM-5», не требуется обязательного наличия стресса или нарушения социального функционирования для того, чтобы был диагностирован синдром Туретта, и, следовательно, это еще один пример психического расстройства, в котором меры приспособляемости не релевантны. Это расстройство, в котором

нельзя использовать приспособляемость в качестве научного доказательства того, является ли расстройство Туретта или не является психическим расстройством.

Наконец, психическим расстройством, не связанным с «приспособляемостью», является бредовое расстройство. Лица с бредовым расстройством имеют ложные убеждения, которые

«...основаны на неверном восприятии внешней реальности, которое стойко удерживается, несмотря на то, что такое восприятие отвергается другими людьми, и на то, что существуют неопровержимые и очевидные доказательства обратного ...» (American Psychiatric Association 2013, 819).

Американская психиатрическая ассоциация отмечает, что «за исключением влияния непосредственно бреда или его последствий, функционирование индивида заметно не ухудшается, а поведение не является странным» (American Psychiatric Association 2013, 90). Кроме того, «общей характеристикой индивидуумов с бредовым расстройством является кажущаяся нормальность их поведения и внешнего вида, когда они не действуют согласно своим бредовым идеям» (American Psychiatric Association 2013, 93).

У лиц с бредовым расстройством, по-видимому, нет признаков «нарушенной приспособляемости»; кроме их непосредственных бредовых идей, они кажутся нормальными. Таким образом, бредовое расстройство является ярким примером психического расстройства, которое не связано с мерами приспособляемости; приспособляемость не имеет отношения к бредовому расстройству. Можно сказать, что гомосексуалисты, хотя их поведение является проявлением психического расстройства, «кажутся нормальными» в других аспектах их жизни - таких, как социальное функционирование. Следовательно, существует множество психических расстройств, при которых измерение приспособляемости не имеет никакой релевантности к психическому расстройству; это серьезный недостаток в литературе, используемой

в качестве научного доказательства для подтверждения вывода о том, что гомосексуализм не является психическим расстройством.

Это важный вывод, хотя я не первый, кто упомянул о проблеме диагностики психических расстройств сквозь призму оценки стресса, социального функционирования или параметров, которые включены в термины «приспособляемость» и «адаптация». Этот вопрос обсуждался в статье Robert L. Spitzer и Jerome C. Wakefield, посвященной диагностике психических отклонений на основании клинически явного расстройства или нарушения социального функционирования (статья была написана как критика более старой версии Диагностического и статистического руководства, но критические аргументы применимы к моему обсуждению).

Spitzer и Wakefield отметили, что в психиатрии некоторые психические нарушения неправильно определяются из-за того, что

«...[в психиатрии] принята практика определять, что состояние является патологическим, на основании оценки того, вызывает ли это состояние стресс или ухудшение в социальном или индивидуальном функционировании. Во всех остальных областях медицины состояние считается патологическим, если имеются признаки биологической дисфункции в организме. По отдельности ни стресс, ни ухудшение социального функционирования не достаточны для установления большинства медицинских диагнозов, хотя оба этих фактора часто сопровождают тяжелые формы расстройств. Например, диагноз пневмонии, сердечных патологий, рака или многочисленных других физических расстройств может быть сделан даже при отсутствии субъективного стресса и даже при успешном функционировании во всех социальных аспектах ...» (Spitzer и Wakefield, 1999, 1862).

Другое заболевание, которое может быть диагностировано без наличия стресса или нарушения социальной функциональности, которое следует упомянуть здесь, — это ВИЧ/СПИД. ВИЧ имеет длительный латентный период, и многие люди долгое время даже не знают, что они ВИЧ-инфицированы. По некоторым оценкам, 240 000 человек не знают, что у них ВИЧ (CDC 2014).

Spitzer и Wakefield подразумевают, что часто расстройство может присутствовать даже в том случае, если индивид хорошо функционирует в обществе, или у него отмечаются высокие показатели «приспособляемости». В некоторых случаях практика оценки стресса и социального функционирования приводит к «ложным отрицательным» результатам, в которых у индивида имеется психическое расстройство, но такое расстройство не диагностируется как нарушение (Spitzer и Wakefield, 1999, 1856). Spitzer и Wakefield приводят множество примеров психических состояний, при которых возможно ложно-отрицательная оценка, если в качестве диагностических критериев будут использованы только уровень социального функционирования или наличие стресса. Они отметили, что

«... Часто встречаются случаи индивидов, которые потеряли контроль над употреблением лекарств и, как следствие, испытывают различные нарушения (включая риски для здоровья). Однако такие индивиды не испытывают стресса и могут успешно выполнять общественную роль. Рассмотрим, например, случай успешного биржевого маклера, который пристрастился к кокаину до степени, угрожающей его физическому здоровью, но у которого не наблюдалось стресса и общественные функции которого не были нарушены. Если не применять к этому случаю критерии «DSM-IV», то у такого индивида правильно диагностируется состояние наркотической зависимости. Применяя же критерии «DSM-IV», состояние этого индивида не является расстройством ...» (Spitzer и Wakefield, 1999, 1861).

Spitzer и Wakefield приводят и другие примеры психических расстройств, которые не будут диагностированы как расстройства, если рассматривать только наличие стресса и уровень социального функционирования; среди них некоторые парафилии, синдром Туретта и сексуальные дисфункции (Spitzer и Wakefield, 1999, 1860-1).

Другие исследователи продолжили дискуссию Spitzer и Wakefield, отметив, что определение психического расстройства, которое основывается на измерении приспособляемости («наличие стресса или нарушение социального функционирования»), является циркулярным, а именно:

«...Spitzer и Wakefield (1999) были одними из самых известных критиков критерия приспособляемости, назвав его введение в «DSM-IV» как «строго концептуальное» (стр. 1857), а не эмпирическое. Нечеткость и субъективность этого критерия считаются особенно проблематичными и приводят к ситуации порочного круга применительно к определению: расстройство определяется при наличии клинически значимого стресса или нарушения функционирования, которые являются сами по себе нарушением достаточно значимым, чтобы считаться расстройством ... Использование критерия приспособляемости не совпадает с парадигмой общей медицины, согласно которой стресс или функциональное нарушение обычно не требуются для постановки диагноза. Действительно, многие бессимптомные состояния в медицине диагностируются как патологии на основе патофизиологических данных или при наличии повышенного риска (например, ранние злокачественные опухоли или ВИЧ-инфекция, артериальная гипертензия). Предполагать, что такие расстройства не существуют до тех пор, пока они не причинят стресса или инвалидности, было бы немислимо...» (Narrow and Kuhl in Regier 2011, 152-3, 147-62).

Вышеприведенная цитата относится к «DSM-IV», но отсутствие критерия «стресса или нарушения в социальном функционировании» все еще используется в аргументации о том, что гомосексуализм не является психическим расстройством. Более того, как совершенно справедливо отмечается в цитате, определение психического расстройства, которое основано на «стрессе или нарушении в социальном функционировании» в качестве критерия, является циркулярным. Определение по принципу порочного круга — это логическая ошибка, оно бессмысленно. Подход к определению «психического расстройства», в соответствии с которым Американская психиатрическая ассоциация и АПА основывают свое утверждение о гомосексуализме, основан на критерии «стресса или нарушения в социальном функционировании». Таким образом, утверждение о гомосексуализме как норме основано на бессмысленном (и устаревшем) определении.

Доктор Ирвинг Бибер, «один из ключевых участников исторических дебатов, кульминацией которого было решение 1973 года об исключении гомосексуализма из справочника психиатрических нарушений» (Институт

NARTH), признал эту ошибку в рассуждении (этот же вопрос был рассмотрен в статье Socarides (1995), 165, приводятся ниже). Бибер обозначил проблематичность критериев Американской психиатрической ассоциации для диагностики сексуальных расстройств. В резюме статьи Бибера отмечается,

«... что [Американская] психиатрическая ассоциация указала на отличную профессиональную эффективность и хорошую социальную адаптацию многих гомосексуалистов в качестве доказательства нормальности гомосексуализма. Но само по себе наличие этих факторов не исключает наличие психопатологии. Психопатология не всегда сопровождается проблемами приспособляемости; поэтому для выявления психологического расстройства эти критерии на самом деле неадекватны...» (Институт NARTH n.d.).

Роберт Л. Спитцер, психиатр, который принял участие в исключении гомосексуализма из справочника психиатрических нарушений, быстро осознал неуместность измерения «приспособляемости» в диагностике психических расстройств. Рональд Байер в своей работе обобщил события, связанные с решением Американской психиатрической ассоциации (1973), отметив, что

«... во время решения об исключении гомосексуализма из списка отклонений, Спитцер сформулировал такое ограниченное определение психических расстройств, которое основывалось на двух тезисах: (1) чтобы поведение было признано психическим расстройством, такое поведение должно регулярно сопровождаться субъективным стрессом и/или «некоторым общим ухудшением социальной эффективности или функционирования». (2) По мнению Спитцера, за исключением гомосексуализма и некоторых других сексуальных отклонений все остальные диагнозы в DSM-II соответствовали подобному определению расстройств...» (Baeyer, 1981, 127).

Однако, как отмечает Байер, «в течение года даже он [Спитцер] вынужден был признать «неадекватность своих собственных доводов» (Baeyer, 1981, 133). Другими словами, Спитцер признал неуместность оценки уровня «стресса», «социального функционирования» или «приспособляемости» для определения психического расстройства, что было показано в его более

поздней статье, процитированной выше (Spitzer и Wakefield, 1999).

Очевидно, что, по крайней мере, некоторые официально включенные в справочник «DSM» психические расстройства не вызывают проблем с «приспособляемостью» или социальным функционированием. Индивиды, которые наносят себе порезы бритвенными лезвиями для получения удовольствия, а также те, кто имеет интенсивный сексуальный интерес и сексуальные фантазии о детях, явно имеют психические отклонения; анорексика и индивиды, которые едят пластик, официально считаются людьми с психическими отклонениями, согласно «DSM-5», и индивиды с бредовым расстройством также официально считаются психически больными. Тем не менее, многие из вышупказанных педофилов, аутомутилянтов или анорексиков кажутся нормальными и «не испытывают никаких проблем в социальном функционировании». Другими словами, многие люди, которые психически не нормальны, могут функционировать в обществе и не проявляют признаков или симптомов «нарушенной приспособляемости». Другие психические расстройства, по-видимому, имеют скрытые периоды или периоды ремиссии, во время которых больные способны функционировать в обществе и кажутся явно нормальными.

Люди, с гомосексуальными наклонностями, люди с бредовым расстройством, педофилы, аутомутилянты, поедатели пластика и анорексика могут нормально функционировать в обществе (опять же, по крайней мере, в течение определенного периода времени), у них не всегда проявляются признаки «нарушенной приспособляемости». Психологическая приспособляемость не имеет отношения к некоторым психическим расстройствам; то есть исследования, которые рассматривают меры «приспособляемости» в качестве измеряемого параметра, неадекватны для определения нормальности психологических процессов мышления и связанного с ними поведения.

Следовательно, (устаревшие) исследования, которые использовали психологическую приспособляемость в качестве измеряемого параметра, обладают недостатками; их данных недостаточно, чтобы доказать, что гомосексуализм не является психическим расстройством. Из этого следует, что утверждение АПА и Американской психиатрической ассоциации о том, что гомосексуализм не является психическим расстройством, не подтверждается теми данными, на которые они ссылаются. Свидетельства, которые они приводят, не имеют отношения к их заключению. Это абсурдный вывод, сделанный на основании нерелевантных источников. (Более того, по поводу заключений, не вытекающих из результатов: утверждение Gonsiorek о том, что нет никакой разницы между гомосексуалистами и гетеросексуалами в показателях депрессии и самооценки, также оказывается само по себе не соответствующим действительности. Было показано, что у гомосексуальных индивидов отмечен более высокий, чем у гетеросексуалов, риск тяжелой депрессии, тревожности и суицидальности, (Bailey 1999; Collingwood 2013; Fergusson et al., 1999; Herrell et al., 1999; Phelan et al., 2009; Sandfort et al. 2001). Следует отметить, что эти статистические данные часто используются для того, чтобы сделать вывод о том, что причиной подобных различий в уровне стресса, тревожности и суицидальности якобы является дискриминация. Но это еще один вывод, который не обязательно вытекает из предпосылки. Другими словами, нельзя сделать однозначный вывод о том, что депрессия и т. д. являются следствием стигмы, а не патологическим проявлением состояния. Это должно быть научно доказано. Возможно, верно и то, и другое: депрессия и т. д. являются патологическими, а гомосексуальные индивиды не воспринимаются как нормальные, что, в свою очередь, дополнительно усиливает стресс таких индивидов.)

«Приспосабливаемость» и сексуальные отклонения

Далее я хочу рассмотреть последствия использования исключительно мер «приспособляемости» и социального функционирования для определения того, является ли сексуальное поведение и связанные с ним мыслительные процессы отклонением. Кстати, следует сказать, что такой подход является избирательным и не распространяется на все психосексуальные расстройства. Остаётся догадываться, почему АПА и Американская психиатрическая ассоциация рассматривают только «приспособляемость» и меры социального функционирования для суждения об одних формах поведения (например, педофилия или гомосексуализм), но не для других? Например, почему они [эти организации] не рассматривают другие аспекты парафилий (сексуальных извращений), которые явно указывают на их патологический характер? Почему состояние, при котором человек мастурбирует до состояния оргазма, фантазируя о причинении психологических или физических страданий другому человеку (сексуальный садизм), не считается патологическим отклонением, но состояние, при котором у человека отмечается бредовое расстройство, считается патологией?

Существуют люди, которые уверены, что у них под кожей живут насекомые или черви, хотя клинический осмотр ясно показывает, что они не заражены никакими паразитами; у таких людей диагностируется бредовое расстройство. С другой стороны, существуют мужчины, которые считают, что они женщины, хотя клинический осмотр ясно указывает на обратное — и, тем не менее, у этих мужчин не диагностируется бредовое расстройство. У индивидов с другими типами сексуальных парафилий отмечались такие же, как у гомосексуалистов, показатели адаптации и приспособляемости. Эксгибиционисты - индивиды, имеющие сильные побуждения демонстрировать гениталии другим, не ожидающим этого людям, чтобы испытать сек-

суальное возбуждение (American Psychiatric Association 2013, 689). Один источник отмечает, что

«... От половины до двух третей эксгибиционистов вступают в нормальный брак, достигая удовлетворительных показателей супружеской и сексуальной приспособляемости. Интеллект, образовательный уровень и профессиональные интересы не выделяют их из населения в целом ... Blair и Lapuon отметили, что в большинстве исследований было обнаружено, что эксгибиционисты страдали от чувства неполноценности и считали себя робкими, социально неинтегрированными и имели проблемы, выражающиеся в социальной враждебности. В других исследованиях, однако, было установлено, что эксгибиционисты не имеют заметных изменений в плане функционирования личности ...» (Adams et al., 2004, добавлено выделение).

Удовлетворительный уровень социального функционирования в сочетании с девиантными формами сексуального влечения может наблюдаться также у садомазохистов. Сексуальный садизм, как я упоминал ранее, — «интенсивное сексуальное возбуждение от физических или психологических страданий другого человека, которое проявляется в фантазиях, побуждениях или поведении» (American Psychiatric Association 2013, 695); сексуальный мазохизм — это «рецидивирующее и интенсивное сексуальное возбуждение от переживания акта унижения, избиения, обездвиживания или какой-либо иной формы страдания, которое проявляется в фантазиях, побуждениях или поведении» (American Psychiatric Association 2013, 694). В исследовании в Финляндии было обнаружено, что садомазохисты являются «хорошо приспособленными» в социальном плане (Sandnabba et al., 1999, 273). Авторы отметили, что 61% опрошенных садомазохистов «занимали лидирующие позиции на рабочем месте, а 60,6% вели активную общественную деятельность, например, были членами местных школьных советов» (Sandnabba et al., 1999, 275).

Таким образом, как у садомазохистов, так и у эксгибиционистов не обя-

зательно проявляются проблемы с социальным функционированием и нарушением (опять же, термины, которые были включены в зонтичный термин «приспособляемость»). Некоторые авторы отметили, что «определяющие черты» всех сексуальных отклонений (также известных как парафилии) «могут быть ограничены сексуальным поведением индивида и вызывают минимальное ухудшение в других областях психосоциального функционирования» (Adams et al., 2004).

«...В настоящее время нет универсальных и объективных критериев для оценки адаптивной значимости сексуального поведения и практики. За исключением убийства на сексуальной почве, ни одна форма сексуального поведения универсально не считается дисфункциональной ... Обоснованием исключения гомосексуализма из категории сексуальных отклонений, по-видимому, является отсутствие доказательств того, что гомосексуализм сам по себе является дисфункцией. Однако любопытно, что одна и та же логическая линия рассуждений не применялась к другим отклонениям, таким как фетишизм и консенсусный садомазохизм. Мы согласны с Laws и O'Donoghue, что данные состояния не являются по своей сути патологическими, и их включение в эту категорию отражает несогласованность в классификации...» (Adams et al., 2004).

Следовательно, авторы предлагают, чтобы единственной формой сексуального поведения, которая «универсально считается дисфункциональной» (и, следовательно, универсально считается психическим расстройством), является сексуальное убийство. К такому выводу они пришли, подразумевая, что любое сексуальное поведение и связанные с ним мыслительные процессы, которые не вызывают ухудшения в социальном функционировании или мерах «приспособляемости», не являются сексуальным отклонением. Как я объяснил выше, подобная логика является ошибочной и приводит к ошибочным выводам. Очевидным является не то, что все сексуальные отклонения являются нормой, а то, что некоторые деятели психиатрии и психологии ввели в заблуждение общество, сославшись на нерелевантные

меры оценки психического состояния как доказательства того, что состояние является нормальным. (Я не утверждаю, что это было сделано преднамеренно. Искренние ошибки также могли быть допущены.)

Катастрофические последствия такого подхода, при котором единственным способом определения того, является ли сексуальное влечение (поведение) отклонением или нормой, используются нерелевантные меры оценки «приспособляемости» и социального функционирования, наблюдаются в дискуссиях в справочнике «DSM-5» по поводу сексуального садизма и педофилии.

Американская психиатрическая ассоциация больше не считает сексуальный садизм отклонением. Американская психиатрическая ассоциация пишет:

«...Индивиды, которые открыто признают у себя наличие интенсивного сексуального интереса к физическому или психологическому страданию других людей, называются «признавшимися индивидами» (англ.: «admitting individuals»). Если эти индивиды также сообщают о психосоциальных трудностях из-за их сексуального интереса, то тогда у них может быть диагностировано садистское сексуальное расстройство. В противоположность этому, если «признавшиеся индивиды» заявляют о том, что их садистские побуждения не причиняют им чувство страха, вины или стыда, навязчивых идей и не мешают им выполнять другие функции, а их самооценка, психиатрическая или юридическая история указывают на то, что они не реализуют свои побуждения, тогда у таких индивидов должен определяться садистский сексуальный интерес, но такие индивиды не будут соответствовать критериям сексуального садистского расстройства...» (American Psychiatric Association 2013, 696, оригинальное выделение).

Следовательно, Американская психиатрическая ассоциация не считает, что само по себе «сексуальное влечение к физическому или психологическому страданию» другого человека является психическим расстройством. Другими словами, сексуальное влечение и фантазии происходят в форме

мыслей, то есть, мысли человека, который думает о физическом и психологическом ущербе другому человеку, чтобы стимулировать себя к оргазму, Американской психиатрической ассоциацией не считаются патологическими.

Следует отметить, что Американская психиатрическая ассоциация также не рассматривает педофилию саму по себе как психическое расстройство. Обозначив аналогичным образом то, что педофил может раскрыть наличие «интенсивного сексуального интереса к детям», они пишут:

«...Если индивиды указывают, что их сексуальное влечение к детям вызывает психосоциальные трудности, им может быть поставлен диагноз педофильного расстройства. Однако, если эти индивиды сообщают об отсутствии чувства вины, стыда или беспокойства по поводу этих побуждений, и они функционально не ограничены их парафильными импульсами (согласно самоотчету, объективной оценке или и тем и другим), и их самоотчет и юридическая история показывают, что они никогда не действовали согласно своим импульсам, тогда у этих людей отмечается педофильная сексуальная ориентация, но не педофильное расстройство...» (American Psychiatric Association 2013, 698).

Опять же, сексуальные фантазии и «интенсивное сексуальное влечение» происходят в форме мысли, поэтому 54-летний мужчина, который имеет «интенсивный сексуальный интерес» к детям, постоянно размышляющий о сексе с детьми, чтобы стимулировать себя к оргазму, согласно Американской психиатрической ассоциации, не имеет отклонений. Ирвинг Бибер сделал это же наблюдение в 1980-х годах, что можно прочесть в резюме его работы:

«...Является ли счастливый и хорошо приспособленный педофил «нормальным»? Как утверждает доктор Бибер ... психопатология может быть эго-синтонической — не вызывать ухудшений, а социальная эффективность (т. е. способность поддерживать положительные социальные отношения и эффективно выполнять работу) может сосуществовать с психопатологией, в некоторых случаях даже психотического характера...»

(Институт NARTH n.d.).

Весьма тревожно то, что садистские или педофильные побуждения могут считаться не соответствующими критериям психического расстройства. Майкл Вудворт и др. обратили внимание на то, что

«...сексуальная фантазия определяется как практически любой психический стимул, который вызывает сексуальное возбуждение у индивида. Содержание сексуальных фантазий сильно различается между индивидами и, как считается, сильно зависит от внутренних и внешних стимулов, таких как то, что люди видят, слышат и непосредственно переживают...» (Woodworth et al., 2013, 145).

Сексуальные фантазии — это психические образы или мысли, которые приводят к возбуждению, и эти фантазии используются для стимуляции оргазма во время мастурбации. Содержание сексуальных фантазий зависит от того, что люди видят, слышат и непосредственно переживают. Таким образом, не удивительным будет предположение, что у педофила, по соседству с которым живут дети, будут сексуальные фантазии, связанные с этими детьми; также можно будет предположить, что садист фантазирует о причинении психологических или физических страданий своему соседу. Тем не менее, если садист или педофил не испытывают дискомфорта или нарушения социального функционирования (опять же, эти термины включаются в «зонтичный термин» «приспособляемость») или если они не реализуют свои сексуальные фантазии, тогда они не считаются имеющими психические отклонения. Сексуальные фантазии или мысли о половом контакте с 10-летним ребенком в сознании 54-летнего педофила или фантазии или мысли садиста, фантазирующего о причинении психологических или физических страданий своему соседу, не считаются патологическими, если они не испытывают стресса, ухудшения социального функционирования или не причиняют вред другим лицам.

Подобный подход является произвольным, на основе ошибочного

предположения приводится абсурдный вывод о том, что любой мыслительный процесс, который не вызывает нарушения приспособляемости, не является психическим расстройством. Вы увидите, что АПА и Американская психиатрическая ассоциация выкопали себе глубокую яму с подобным подходом к определению сексуальных расстройств. Похоже, что они уже нормализовали любые сексуальные отклонения и практики, при которых есть «согласие» тех лиц, которые участвуют в таких практиках. Чтобы быть в соответствии с подобной логикой, используемой для нормализации гомосексуализма, они должны нормализовать все другие формы сексуального поведения, которые способствуют стимуляции оргазма, которые не вызывают ухудшения «приспособляемости» или не приводят к нарушению социального функционирования. Стоит отметить, что согласно этой логике, даже сексуальное поведение, в ходе которого другому индивиду причиняется вред, не считается отклонением, если индивид даёт свое согласие на получение вреда. Садомазохизм — это поведение, при котором происходит стимуляция себя или другого индивида к оргазму за счет причинения или получения страданий, и, как я уже говорил выше, такое поведение считается нормальным Американской психиатрической ассоциацией.

Кто-то может назвать эту статью «шатким аргументом», однако это будет неправильным пониманием того, что я пытаюсь донести: Американская психиатрическая ассоциация уже нормализовала все стимулирующие оргазм формы поведения, кроме тех, которые вызывают проблемы с «приспособляемостью» (стресс и т. д.), проблемы в социальном функционировании, вред здоровью или риск нанесения такого вреда другому человеку. В последнем случае - «вред или риск нанесения вреда» — нужна звездочка, потому что этот критерий допускает исключения: если получено обоюдное со-

гласие, тогда допускается оргазм-стимулирующее поведение, даже приводящее к вреду здоровью. Это выражается в нормализации садомазохизма, и это объясняет, почему организации педофилов так настаивают на снижении возраста согласия (LaBarbera 2011).

Таким образом, обвинение в том, что эта статья выдвигает шаткие аргументы, является беспочвенным: все эти психические расстройства уже были нормализованы Американской психиатрической ассоциацией. Является тревожным тот факт, что авторитет организации нормализует любое поведение, приводящее к оргазму, если получено согласие на такое поведение; что нормализация является результатом ошибочного суждения о том, что «любое стимулирующее оргазм поведение и связанные с ним психические процессы, которые не приводят к проблемам с приспособляемостью или социальным функционированием, не являются психическим расстройством». Это недостаточная аргументация. Хотя потребуется ещё, по крайней мере, одна статья, чтобы полностью раскрыть принцип определения того, что представляет собой психическое и сексуальное расстройство, я попытаюсь кратко изложить некоторые критерии. Выше было показано, что современная «мейнстримная» психология и психиатрия произвольно определяют, что любое сексуальное поведение (за исключением сексуального убийства) не является психическим расстройством. Я уже упоминал о том, что многие психические расстройства связаны с нефизиологическим использованием собственного организма — апотемнофилия, аутомутиляция, пика и нервная анорексия. Здесь также можно упомянуть и другие психические расстройства.

Физические нарушения часто диагностируются путем измерения качества функционирования органов или систем тела. Любого врача или специ-

алиста, который бы утверждал, что не существует такого понятия, как функционирование сердца, легких, глаз, ушей или других систем и органов тела, назвали бы в лучшем случае халатным невеждой, если не преступником в халате, которого надо немедленно лишить медицинского диплома. Таким образом, физические расстройства несколько легче диагностировать, чем психические расстройства, из-за того, что физические параметры более доступны для объективного измерения: кровяное давление, частота сердечных сокращений, частота дыхания и др. Эти измерения могут быть использованы для определения состояния здоровья или нарушения определенных органов и систем органов. Итак, в области медицины основным принципом является то, что существуют **норма функции органов и систем**. Этот основополагающий и фундаментальный принцип медицины, который должен быть признан любым практикующим врачом, иначе они не имеют ничего общего с медициной (они будут сведены к «медицине по Альфреду Кинси», в которой каждый орган тела просто будет иметь нормальный континуум функциональности).

Органы, связанные с оргазмом были (произвольно) исключены из этого основополагающего принципа медицины. Мейнстримные авторы, по-видимому, произвольно игнорируют то, что половые органы также имеют надлежащую норму физического функционирования.

Психическая нормативность сексуального поведения может быть (по крайней мере частично) обусловлена физической нормативностью сексуального поведения. Таким образом, в отношении мужчин, вступающих в половые контакты с мужчинами, физическая травма, вызванная генитально-анальным трением, является физическим нарушением; половой анальный контакт почти всегда приводит к физическим нарушениям в аноректальной

области рецептивного участника (и, возможно, в области полового члена активного участника):

*«...оптимальное состояние здоровья ануса требует наличия целостности кожных покровов, которые действуют как первичная защита против инвазивных возбудителей инфекций ... Снижение защитных функций слизистого комплекса прямой кишки наблюдается при различных заболеваниях, передающихся путем сексуального анального контакта. **В ходе анального полового акта повреждается слизистая оболочка, а патогены легко проникают непосредственно в крипты и столбчатые клетки ... Механика анорецептивного полового акта, по сравнению с вагинальным половым актом, основана на почти полном нарушении клеточной и слизистой защитной функции ануса и прямой кишки ...»** (Whitlow in Beck 2011, 295-6, добавлено выделение).*

Мне кажется, что информация, изложенная в предыдущей цитате, является доказанным солидным научным фактом; мне кажется, что исследователя, практикующего врача, психиатра или психолога, отрицающего этот факт, назвали бы в лучшем случае халатным невеждой, если не преступником в халате, которого надо немедленно лишить диплома.

Таким образом, одним из критериев того, является ли сексуальное поведение нормальным или девиантным, может быть то, причиняет ли такое поведение физический вред. Кажется очевидным, что половой анальный контакт является физическим нарушением, причиняет физический вред. Поскольку многие мужчины, вступающие в половые контакты с мужчинами, хотят выполнять эти физически девиантные действия, следовательно, желание участвовать в таких действиях является девиантным. Поскольку желания возникают на «психическом» или «мыслительном» уровне, следовательно, что такие гомосексуальные желания являются психическим отклонением.

Далее, в организме человека содержатся различные типы жидкостей. Эти жидкости являются «физическими», у них есть физические функции в

пределах нормы (опять же, это просто физиологическая данность – жидкости в организме человека имеют определенные надлежащие функции). Слюна, плазма крови, интерстициальная жидкость, слёзная жидкость — имеют надлежащие функции. Например, одна из функций плазмы крови заключается в переносе клеток крови и питательных веществ во все части тела.

Сперма — это одна из жидкостей мужского организма, и, следовательно (если только не применять избирательный подход к области медицины), сперма также имеет надлежащие физические функции (или несколько надлежащих функций). Сперма, как правило, содержит много клеток, известных как сперматозоиды, и эти клетки имеют надлежащую цель, куда они должны быть транспортированы – в область шейки матки женщины. Таким образом, физически упорядоченный половой акт мужчины был бы таким, в котором сперма физиологически функционировала бы должным образом. Следовательно, еще одним критерием нормального сексуального поведения является состояние, при котором сперма функционирует должным образом, сперматозоиды доставляются в область шейки матки.

Некоторые могут возразить, что у некоторых мужчин может быть азооспермия/аспермия (отсутствие сперматозоидов в сперме), поэтому они могут заявить, что нормальная функция спермы заключается не в доставлении сперматозоидов в область шейки матки женщины, либо они могут заявить, что, согласно моему аргументу, индивиды с аспермией могут выпускать свой эякулят везде, где бы они ни пожелали. Однако азооспермия/аспермия является исключением из нормы и является результатом либо «глубокого нарушения процесса формирования сперматозоидов (сперматогенеза) из-за патологии яичек ... или, чаще, обструкции полового тракта (например,

вследствие вазэктомии, гонореи, или инфекции Chlamydia)» (Martin 2010, 68, s.v. azoospermia). В организме здоровых самцов производятся сперматозоиды, тогда как у самцов с медицинскими нарушениями могут быть состояния, при которых невозможно измерить количество сперматозоидов в сперме. Если имеются объективные нормальные функции каких-либо частей тела, тогда нарушение или отсутствие одной части тела не обязательно приводит к изменению функции другой части тела. Такое утверждение было бы аналогичным утверждению о том, что нормальная функция плазмы крови не заключается в доставке эритроцитов и питательных веществ по всему организму, поскольку у некоторых людей наблюдается анемия.)

Также очевидно, что в организме есть система «удовольствия и боли» (которую также можно назвать «системой вознаграждения и наказания»). Эта система удовольствия и боли, как и все другие системы и органы тела, имеет надлежащую функцию. Её основная функция — действовать как отправитель сигнала к телу. Система удовольствия и боли сообщает организму, что является для него «хорошим» и что — «плохим». Система удовольствия и боли, в некотором смысле, регулирует поведение человека. Приём пищи, выделение мочи и фекалий, сон — это формы обычного человеческого поведения, которое включает ту или иную степень удовольствия в качестве мотиватора. Боль, с другой стороны, является либо показателем физически девиантного человеческого поведения, либо нарушения органа тела. Боль, связанная с прикосновением к горячей плите препятствует касанию плиты и получению ожога, в то время как болезненное мочеиспускание часто указывает на проблему с органом (мочевым пузырем, простатой или мочеиспускательным каналом).

Человек с «врожденной нечувствительностью к боли с ангидрозом (congenital insensitivity to pain with anhidrosis (CIPA))» не может ощущать

боли, и, следовательно, можно сказать, что система боли нарушена (если использовать общие немедицинские термины). Эта система не посылает правильные сигналы в мозг, чтобы регулировать поведение организма. Система удовольствия также может быть нарушенной, это наблюдается у людей с «агевзией», которые не ощущают вкус пищи.

Оргазм — это особый тип удовольствия. Его сравнивали с эффектом воздействия наркотиков, таких как опиаты (героин) (Pfaus 2009, 1517). Оргазм, однако, достигается в норме у людей, у которых есть нормально функционирующие половые органы. Некоторые (по-видимому, включая Американскую психиатрическую ассоциацию) придерживаются позиции, что оргазм — это тип удовольствия, который хорош сам по себе, независимо от обстоятельств, способствующих оргазму.

Опять же, для изложения всех недостатков такого утверждения нужна еще одна статья.

Однако вкратце, если авторитеты из области медицины будут последовательными (и не избирательными), они должны признать, что удовольствие, связанное с оргазмом, служит как сигнал или сообщение мозгу, что с организмом произошло что-то хорошее. Это «что-то хорошее», связанное с оргазмом, — есть стимуляция пениса до момента выброса спермы в области шейки матки. Любой другой тип оргазмической стимуляции (например, любой тип мастурбации — будь то самостимуляция, однополый контакт или взаимная мастурбация с противоположным полом — это злоупотребление системой удовольствия. Злоупотребление системой удовольствия во время мастурбации (и во всех однополых оргазм-стимулирующих действиях) может быть лучше объяснено на примере других телесных удовольствий. Если бы можно было по нажатию кнопки вызывать чувство «сытости», связанное

с едой, то постоянное нажатие такой кнопки было бы злоупотреблением системой удовольствия. Система удовольствия будет посылать «ложные» неправильные сигналы в мозг. Система удовольствия будет в некотором смысле «лгать» организму. Как если бы организм ощущал удовольствие, связанное с полноценным ночным отдыхом, но на самом деле не отдыхал бы вообще; или удовольствие от мочеиспускания или дефекации без фактического мочеиспускания или дефекации. В конечном итоге в организме наступают серьезные физические нарушения.

Таким образом, другим критерием для определения того, является ли сексуальное поведение нормальным или девиантным, является определение того, приводит ли сексуальное поведение к нарушениям в работе системы удовольствия или боли в организме.

Наконец, само собой разумеется, что возраст согласия является критерием, который должен быть связан с определением здоровой или нарушенной «сексуальной ориентации».

Выводы

Американская психиатрическая ассоциация и АПА ссылаются на вышеупомянутые исследования как на научные доказательства того, что гомосексуализм является нормальным вариантом сексуальной ориентации человека. АПА отметила, что гомосексуализм как таковой не предполагает ухудшения мышления, стабильности, надежности и общего социального и профессионального потенциала. Кроме того, АПА призывает всех специалистов в области психического здоровья взять на себя инициативу по устранению стигмы психического заболевания, которая уже давно связана с гомосексуализмом (Glassgold et al., 2009, 23-24).

В документе «Brief of Amici Curiae» повторяется то же утверждение, в

качестве обоснования этого утверждения там ссылаются на вышеупомянутую литературу, в которой рассматриваются «приспособляемость» и социальное функционирование (Brief of Amici Curiae 2003, 11). Однако, как было показано, приспособляемость и социальное функционирование не имеют отношения к определению того, являются ли сексуальные девиации психическими расстройствами. В результате научные исследования, в которых рассматривались только меры приспособляемости и социального функционирования, приводят к ошибочным выводам и показывают «ложно-отрицательные» результаты, как отмечают Спитцер, Уэйкфилд, Бибер и другие. К сожалению, катастрофически ошибочные рассуждения послужили основой для якобы «скрупулёзных и убедительных доказательств», которыми прикрывается утверждение о том, что гомосексуализм не является психической девиацией.

Невозможно заключить, что определенное поведение человека является нормальным просто потому, что оно более распространено, чем предполагалось ранее (согласно Альфреду Кинси), иначе все формы человеческого поведения, включая серийные убийства, должны считаться нормой. Невозможно заключить, что в определенном поведении «нет ничего противоестественного» просто потому, что оно наблюдается как у людей, так и у животных (согласно К.С. Форду и Фрэнку А. Бичу), иначе каннибализм должен считаться естественным. Самое главное: невозможно заключить, что психическое состояние не является девиантным, потому что такое состояние не приводит к нарушению «приспособляемости», стрессу или ухудшению социальной функции (согласно Эвелин Хукер, Джону К. Гонсиореку, АПА, Американской психиатрической ассоциации и другим), в противном случае многие психические расстройства должны быть ошибочно обозна-

чены как нормальные состояния. Выводы, приведенные в цитируемой сторонниками нормативности гомосексуализма литературе, не являются доказанным научным фактом; сомнительные исследования не могут считаться достоверными источниками.

Возможно, АПА и Американская психиатрическая ассоциация случайно допустили катастрофические логические ошибки при отборе литературы, которую они цитируют в качестве доказательства, подтверждающего утверждение о том, что гомосексуализм (и другие сексуальные отклонения) не является психическим расстройством; этот сценарий вполне возможен. Тем не менее, не стоит быть наивным и игнорировать те возможности, которые существуют у могущественных организаций для продвижения лженаучных идей в пропагандистских целях. Имеют место серьезные несоответствия в логических заключениях, а также произвольные применения критериев и принципов теми, кто считается «авторитетами» в области психиатрии и психологии. Проведенный в этой статье анализ литературы, на которую ссылаются как на «скрупулезные» и «убедительные» эмпирические доказательства, раскрывает основные её недостатки — нерелевантность, абсурдность и устарелость. Таким образом ставится под сомнение достоверность утверждения АПА и Американской психиатрической ассоциации по поводу определения сексуальных расстройств. В конечном итоге, подозрительные казусы и устаревшие данные действительно используются в дебатах на тему гомосексуализма, однако как раз авторитетные организации не гнушаются применять этот приём.

Дополнительная информация

С дополнительной информацией и подробностями можно ознакомиться в следующих источниках (добавлено переводчиками):

1. **Wright RH, Cummings NA, eds.** Destructive Trends in Mental Health: The Well-Intentioned Path to Harm. New York and Hove: Routledge; 2005
2. **Satinover JF.** The Trojan Couch: How the Major Mental Health Guilds Subverted Medical Diagnostics, Scientific Research and Jurisprudence to Undermine the Institution of Marriage, paper presented at the NARTH Conference November 12, 2005.
3. **Satinover JF.** Neither Scientific nor Democratic. *Linacre Quarterly*. Volume 66 | Number 2; 1999: 80 – 89. <https://doi.org/10.1080/20508549.1999.11877541>
4. **Socarides CW.** Sexual Politics and Scientific Logic: The Issue of Homosexuality. *The Journal of Psychohistory*; Spring 1992; 19, 3; 307 – 329. <http://psycnet.apa.org/record/1992-31040-001>
5. **Satinover JF.** Homosexuality and the Politics of Truth. Baker Books, 1998.
6. **Ruse A.** Fake Science: Exposing the Left's Skewed Statistics, Fuzzy Facts, and Dodgy Data. Regnery Publishing, 2017.
7. **van den Aardweg G.** Male Homosexuality and the Neuroticism Factor: An Analysis of Research Outcomes. *Dynamic Psychotherapy*; 1985: 79: 79. <http://psycnet.apa.org/record/1986-17173-001>
8. **Fergusson DM, Horwood LJ, Beautrais AL.** Is Sexual Orientation Related to Mental Health Problems and Suicidality in Young People? *Arch Gen Psychiatry*. 1999;56(10):876-880. <https://doi.org/10.1001/archpsyc.56.10.876>
9. **Herrell R, et al.** Sexual Orientation and Suicidality: A Co-Twin Control Study in Adult Men. *Arch Gen Psychiatry*. 1999;56(10):867-874. <https://doi.org/10.1001/archpsyc.56.10.867>
10. **Cameron P, Cameron K.** Re-examining Evelyn Hooker: Setting the record straight with comments on Schumm's (2012) reanalysis. *Marriage and Family Review*. 2012; 48: 491–523. <https://doi.org/10.1080/01494929.2012.700867>
11. **Schumm WR.** Re-examining a landmark research study: A teaching editorial. *Marriage and Family Review*. 2012; 8: 465–89. <https://doi.org/10.1080/01494929.2012.677388>

12. **Cameron P, Cameron K, Landess T.** Errors by the American Psychiatric Association, the American Psychological Association, and the National Educational, Association in representing homosexuality in amicus briefs about Amendment 2 to the U.S. Supreme Court. *Psychol Rep.* 1996 Oct;79(2):383-404. <https://doi.org/10.2466/pr0.1996.79.2.383>

Библиографические источники

1. Adams, Henry E., Richard D. McAnulty, and Joel Dillon. 2004. Sexual deviation: Paraphilias. In *Comprehensive handbook of psychopathology*, ed. Henry E. Adams and Patricia B. Sutker. Dordrecht: Springer Science+Business Media. http://search.credoreference.com/content/entry/sprhp/sexual_deviation_paraphilias/0 .
2. American Psychiatric Association. 2013. *Diagnostic and statistical manual of mental disorders*. 5th ed. Arlington, VA: American Psychiatric Association.
3. Association. American Psychiatric Association. 2014a. About APA & psychiatry. <http://www.psychiatry.org/about-apa-psychiatry>.
4. American Psychiatric Association. 2014b. Frequently asked questions. <http://www.dsm5.org/about/pages/faq.aspx>.
5. American Psychological Association. 2014. About APA. <https://www.apa.org/about/index.aspx>.
6. Bailey, J. Michael. 1999. Homosexuality and mental illness. *Archives of General Psychiatry* 56: 883–4.
7. Blom, Rianne M., Raoul C. Hennekam, and Damiaan Denys. 2012. Body integrity identity disorder. *PLoS One* 7: e34702.
8. Brief of Amici Curiae for American Psychological Association, American Psychiatric Association, National Association of Social Workers, and Texas Chapter of the National Association of Social Workers in Support of petitioners. 2003. *Lawrence v. Texas*, 539 U.S. 558.
9. Brief of Amici Curiae for the American Psychological Association, the American Academy of Pediatrics, the American Medical Association, the American Psychiatric Association, the American Psychoanalytic Association, et al. 2013. *United States v. Windsor*, 570 U.S.

10. Bayer, Ronald. 1981. *Homosexuality and American psychiatry: The politics of diagnosis*. New York: Basic Books, Inc.
11. Browder, Sue Ellin. 2004. *Kinsey's secret: The phony science of the sexual revolution*. CatholicCulture.org. <http://www.catholicculture.org/culture/library/view.cfm?recnum=6036>
12. Brugger, Peter, Bigna Lenggenhager, and Melita J. Giummarra. 2013. Xenomelia: A social neuroscience view of altered bodily self-consciousness. *Frontiers in Psychology* 4: 204.
13. Cameron, Paul, and Kirk Cameron. 2012. Re-examining Evelyn Hooker: Setting the record straight with comments on Schumm's (2012) reanalysis. *Marriage and Family Review* 48: 491–523.
14. Centers for Disease Control and Prevention (CDC). 2014. Expanded testing initiative. <http://www.cdc.gov/hiv/policies/eti.html>.
15. Collingwood, Jane. 2013. Higher risk of mental health problems for homosexuals. Psychcentral.com. <https://psychcentral.com/lib/higher-risk-of-mental-health-problems-for-homosexuals/>
16. Crow, Lester D. 1967. *Psychology of human adjustment*. New York: Alfred A Knopf, Inc
17. Fergusson, David M., L. John Horwood, and Annette L. Beautrais 1999. Is sexual orientation related to mental health problems and suicidality in young people? *Archives of General Psychiatry* 56: 876–80.
18. Freud, Sigmund. 1960. Anonymous (letter to an American mother). In *The letters of Sigmund Freud*. ed. E. Freud. New York: Basic Books. (Original work published 1935.)
19. Funk, Tim. 2014. Controversial nun cancels May speech in Charlotte diocese. 2014. *Charlotte Observer*. April 1, <http://www.charlotteobserver.com/2014/04/01/4810338/controversial-nun-cancels-may.html#.U0bVWKhdV8F>.
20. Galbraith, Mary Sarah, O.P. 2014. A statement from Aquinas College. Aquinas College Press release. April 4, 2014. <http://www.aquinas-college.edu/wpcontent/uploads/PRESS-RELEASEStatement-about-Charlotte-Catholic-Assembly-address.pdf>.

21. Gentile, Barbara F., and Benjamin O. Miller. 2009. *Foundations of psychological thought: A history of psychology*. Los Angeles: SAGE Publications, Inc.
22. Glassgold, Judith M., Lee Beckstead, Jack Drescher, Beverly Greene, Robin Lin Miller, Roger L. Worthington, and Clinton W. Anderson, APA task force on appropriate therapeutic responses to sexual orientation. 2009. *Report of the task force on appropriate therapeutic responses to sexual orientation*. Washington, DC: American Psychological Association.
23. Gonsiorek, John C. 1991. The empirical basis for the demise of the illness model of homosexuality. In *Homosexuality: Research implications for public policy*, eds. John C. Gonsiorek and James D. Weinrich. London: SAGE Publications.
24. Hart, M., H. Roback, B. Tittler, L. Weitz, B. Walston, and E. McKee. 1978. Psychological adjustment of nonpatient homosexuals: Critical review of the research literature. *Journal of Clinical Psychiatry* 39: 604–8. <http://www.ncbi.nlm.nih.gov/pubmed/?term=Psychological+Adjustment+of+Nonpatient+Homosexuals%3A+Critical+Review+of+the+Research+Literature>
25. Herek, Gregory. 2012. Facts about homosexuality and mental health. http://psychology.ucdavis.edu/faculty_sites/rainbow/html/facts_mental_health.html.
26. Herrell, Richard, Jack Goldberg, William R. True, Visvanathan Ramakrishnan, Michael Lyons, Seth Eisen, and Ming T. Tsuang. 1999. Sexual orientation and suicidality: A co-twin control study in adult men. *Archives of General Psychiatry* 56: 867–74.
27. Hilti, Leonie Maria, Jurgen Hanggi, Deborah Ann Vitacco, Bernd Kraemer, Antonella Palla, Roger Luechinger, Lutz Jancke, and Peter Brugger. 2013. The desire for healthy limb amputation: Structural brain correlates and clinical features of xenomelia. *Brain* 136: 319.
28. Jahoda, Marie. 1958. *Current concepts of positive mental health*. New York: Basic Books, Inc.
29. Kinsey, Alfred C., Wardell R. Pomeroy, and Clyde E. Martin. 1948. *Sexual behavior in the adult male*. Philadelphia, PA: W.B. Saunders, excerpt from

- American Journal of Public Health. June 2003; 93(6): 894–8. <http://www.ncbi.nlm.nih.gov/pmc/articles/PMC1447861/#sec4title>.
30. Klonsky, E. David. 2007. Non-suicidal selfinjury: An introduction. *Journal of Clinical Psychology* 63: 1039–40.
 31. Klonsky, E. David, and Muehlenkamp J.E.. 2007. Self-injury: A research review for the practitioner. *Journal of Clinical Psychology* 63: 1050.
 32. LaBarbera, Peter. 2011. Firsthand report on B4U-ACT conference for “minorattracted persons”—Aims at normalizing pedophilia. *Americansfortruth.com*. <http://americansfortruth.com/2011/08/25/firsthand-report-on-b4u-act-conference-forminor-attracted-persons-aims-at-normalizing-pedophilia/>.
 33. Marshall, Gordon. 1998. Advocacy research. *A dictionary of sociology*. *Encyclopedia.com*. <http://www.encyclopedia.com/doc/1O88-advocacyresearch.html>.
 34. Martin, Elizabeth A. 2010. *Oxford concise medical dictionary*. 8th ed. New York: Oxford University Press.
 35. Narrow, William E., and Emily A. Kuhl. 2011. Clinical significance and disorder thresholds in DSM-5: The role of disability and distress. In *The conceptual evolution of DSM-5*, eds. Darrel A. Regier, William E. Narrow, Emily A. Kuhl, and David J. Kupfer. 2011. Arlington, VA: Psychiatric Publishing, Inc.
 36. NARTH Institute. n.d. The A.P.A. normalization of homosexuality, and the research study of Irving Bieber. <http://www.narth.com/#!the-apa---bieber-study/c1sl8>.
 37. Nicolosi, Joseph. 2009. Who were the APA “task force” members? <http://josephnicolosi.com/who-were-the-apa-task-force-me/>.
 38. Petrinovich, Lewis. 2000. *The cannibal within*. New York: Walter de Gruyter, Inc.
 39. Pfaus, J.G. 2009. Pathways of sexual desire. *Journal of Sexual Medicine* 6: 1506–33.
 40. Phelan, James, Niel Whitehead, and Phillip Sutton. 2009. What research shows: NARTH’s response to the APA claims on homosexuality: A report of

the Scientific Advisory Committee of the National Association for Research and Therapy of Homosexuality. *Journal of Human Sexuality* 1: 53–87.

41. Purcell, David W., Christopher H. Johnson, Amy Lansky, Joseph Prejean, Renee Stein, Paul Denning, Zaneta Gau1, Hillard Weinstock, John Su, and Nicole Crepaz. 2012. Estimating the population size of men who have sex with men in the United States to obtain HIV and syphilis rates. *Open AIDS Journal* 6: 98–107. <http://www.ncbi.nlm.nih.gov/pmc/articles/PMC3462414/>.
42. Sandfort, T.G.M., R. de Graaf, R.V. Bijl, and P. Schnabel. 2001. Same-sex sexual behavior and psychiatric disorders: Findings from the Netherlands mental health survey and incidence study (NEMESIS). *Archives of General Psychiatry* 58: 85–91.
43. Sandnabba, N. Kenneth, Pekka Santtila, and Niklas Nordling. 1999. Sexual behavior and social adaptation among sadomasochistically-oriented males. *The Journal of Sex Research* 36: 273–82.
44. Seaton, Cherisse L. 2009. Psychological adjustment. In *The encyclopedia of positive psychology volume II, L–Z*, ed. Shane J. Lopez. Chichester, UK: Wiley- Blackwell Publishing, Inc.
45. Schumm, Walter R. 2012. Re-examining a landmark research study: A teaching editorial. *Marriage and Family Review* 8: 465–89.
46. Sanday, Peggy Reeves. 1986. *Divine hunger: Cannibalism as a cultural system*. New York: Cambridge University Press.
47. Socarides, C. 1995. *Homosexuality: A freedom too far: A psychoanalyst answers 1000 questions about causes and cure and the impact of the gay rights movement on American society*. Phoenix: Adam Margrave Books.
48. Spitzer, Robert L., and Jerome C. Wakefield. 1999. DSM-IV diagnostic criterion for clinical significance: Does it help solve the false positives problem? *American Journal of Psychiatry* 156: 1862.
49. *New Oxford American Dictionary, the*. 2010. Oxford University Press. Kindle Edition.
50. Ward, Brian W., Dahlhamer James M., Galinsky Adena M., and Joestl Sarah. 2014. *Sexual orientation and health among U.S. adults: National Health and*

Interview Survey, 2013. National Health Statistics Reports, U.S. Department of Health and Human Services, N. 77, July 15, 2014. <http://www.cdc.gov/nchs/data/nhsr/nhsr077.pdf>.

51. Whitlow Charles B., Gottesman Lester, and Bernstein Mitchell A.. 2011. Sexually transmitted diseases. In *The ASCRS textbook of colon and rectal surgery*, 2nd ed., eds. David E. Beck, Patricia L. Roberts, Theodore J. Saclarides, Anthony J. Genagore, Michael J. Stamos, and Steven D. Vexner. New York: Springer.
52. Woodworth, Michael, Tabatha Freimuth, Erin L. Hutton, Tara Carpenter, Ava D. Agar, and Matt Logan. 2013. High-risk sexual offenders: An examination of sexual fantasy, sexual paraphilia, psychopathy, and offence characteristics. *International Journal of Law and Psychiatry* 36: 144– 156.

Гомосексуализм был исключен из перечня половых извращений научным консенсусом?_

Резюме

Голосование Американской психиатрической ассоциации в декабре 1973 года об исключении гомосексуализма из классификации психических нарушений было проведено без представления каких-либо существенных научно-исследовательских данных, без соответствующих наблюдений и анализа, без адекватной дискуссии, под сильным давлением со стороны гомосексуальных организаций и активистов. Это решение было первым значительным символом стремительно наступающей эпохи догмата «политической корректности».

События в Американской психиатрической ассоциации (АПА), которые привели к исключению диагностического понятия «гомосексуализм» из публикуемого АПА списка сексуальных отклонений в разделе психических расстройств, произошли в конце 1960-х — начале 1970-х годов. 14 декабря 1973 года руководство АПА простым голосованием решило принять поправку к странице 44 перечня психических заболеваний, согласно которой гомосексуальное влечение как таковое перестало считаться расстройством. Спустя 14 лет (1987), в результате поэтапных изменений, из списка отклонений вообще исключили любые упоминания о гомосексуализме, а «варианты» влечения по полу объекта стали обозначать «сексуальной ориентацией».

Всего лишь за 10 лет до того, в 1963 году, Комитет общественного здравоохранения Нью-Йоркской медицинской академии, состоящий из психиатров и психологов, опубликовал отчет по изучению гомосексуализма, в котором было указано:

«...Гомосексуализм в самом деле является заболеванием. Гомосексуалист

— это индивид с нарушениями в эмоциональной сфере, не способный к формированию нормальных гетеросексуальных отношений... Некоторые гомосексуалисты вышли за рамки чисто оборонительной позиции и утверждают, что такое отклонение представляет собой желательный, благородный и предпочтительный образ жизни ...» (*New York Academy of Medicine 1964, в нашем переводе*).

Решение АПА в 1973 было осуществлено без представления каких-либо существенных научно-исследовательских данных, без соответствующих наблюдений и анализа, без адекватной дискуссии. Это решение было первым значительным символом стремительно наступающей эпохи догмата «политической корректности».

Позиция активистов «ЛГБТ+»-движения стала догмой американской, а в результате определенных событий — и всемирной психиатрии.

Политика, не наука

Джеффри Виск — гомосексуальный историк из Англии, мнение которого часто приводится активистами «ЛГБТ+»-движения, так охарактеризовал события 1973 года в Американской психиатрической ассоциации:

«...Решение Американской психиатрической ассоциации об исключении гомосексуализма из публикуемого ею списка расстройств в 1973 году было едва ли хладнокровным научным решением. Это было ответом на политическую кампанию, которая основывалась на убеждении, что изначальное включение гомосексуализма в разряд расстройств является политико-медицинской ошибкой ...» (*Weeks 1988, стр. 213, в нашем переводе*).

Эдвард Шортер в своём историческом словаре психиатрии отметил, что если в некоторых областях, например, таких, как происхождение шизофрении или депрессии, психиатрия стремилась быть максимально научной, то:

«...в вопросах, связанных с гомосексуализмом, психиатрия повела себя как служанка своих культурных и политических хозяев ...» (*Shorter 2005, стр. 127, в нашем переводе*)

Бывший президент Американской психологической ассоциации (1979) доктор Николас Каммингс отметил, что в вопросе классификации гомосексуализма:

«...Американская психиатрическая ассоциация предпочла идеологию науке (...), а дело распространения научных и профессиональных истин было узурпировано ангажированными идеологами ...» (Wright and Cummings 2005, стр. xiv, в нашем переводе).



Доктор Н. Каммингс. Источник: alertadigital.com

Исследователь Рональд Байер, бывший в конце 1960-х годов членом Института Хастингса в Нью-Йорке, заметил, что Американская психиатрическая ассоциация:

«...стала жертвой беспорядочной и бурной эпохи, когда разрушительные противоречия угрожали политизировать все аспекты американской жизни. В условиях яростного эгалитаризма (...) психиатры были вынуждены обсуждать патологический статус гомосексуализма с самими гомосексуалистами. В результате был сделан вывод, основанный не на достижении научной истины, продиктованной разумом, но вместо этого был действием, продиктованным идеологическим нравом того времени ...» (Bayer 1981).

Альфред М. Фридман, бывший президент Американской психиатрической ассоциации (именно он был в должности на момент скандального голосования) в пресс-релизе, который вышел на следующий день после голосования (15.12.1973), отметил «ограниченную научную значимость голосования за исключение гомосексуализма из второго издания американского перечня психиатрических заболеваний, и в то же время подчеркнул его

огромное социальное значение» (Bayer 1981, стр. 138; Freedman 2001).

Эндрю Салливан журналист и активист «ЛГБТ+»-движения написал, что в декабре 1973 года Американская психиатрическая ассоциация:

«... под сильным политическим давлением (...) исключила гомосексуализм из своего официального перечня психиатрических нарушений ...» (Sullivan 1998, стр. 107)

«ЛГБТ+» журнал «The Advocate» описал события декабря 1973 года следующим образом:

«... то, что случилось в 1974 (...) имеем в виду широко распространённые протесты сообщества геев и лесбиянок, которые привели к исключению АПА гомосексуализма из перечня заболеваний ...» (Advocate 28.12.1993, стр.

Активистка гомосексуального движения США Барбара Гиттингс, иногда называемая «матерью гей-движения», в книге «Making History» высказалась вполне откровенно:

«...Это [решение АПА] никогда не было медицинским решением, и именно поэтому всё произошло так быстро. Ведь прошло всего три года со времени первой шок-акции на конференции АПА и до голосования совета директоров, исключившего гомосексуализм из списка психических расстройств. Это было политическим решением (...) Мы были исцелены в одночасье росчерком пера ...» (Marcus 1991)



Барбара Гиттингс на демонстрации

В 1974 году, в интервью «ЛГБТ+»-историку Джонатану Катцу Барбара Гиттингс похвалилась:

«... Вот как далеко мы прошли за десять лет. Теперь Американская психиатрическая ассоциация дрожит перед нами ... » (Gittings 1974)

История: общественные настроения

Политическому решению руководства американских психиатров способствовала общественно-политическая ситуация в США. В 1960–1970-х годах американское общество устало от затянувшейся военной интервенции во Вьетнаме и экономического кризиса. Зародились и стали невероятно популярными молодёжные протестные движения, движение за права негритянского населения, движение за права женщин, антивоенное движение, движение против социального неравенства и бедности. Расцвела культура хиппи с её нарочитым миролюбием, всеобщей любовью и свободой, распространилось употребление психоделиков, таких как ЛСД и марихуана (Стоун 1999). Тогда оказались поставленными под сомнение все традиционные

ценности и убеждения. Это было время бунта против каких бы то ни было авторитетов (Губанов 2008). В расчет принимались только чувства, субъективные переживания и личные эмоции. В этой атмосфере денежные вливания Мура, Рокфеллера и Форда активизировали политическую кампанию за признание гомосексуализма нормальным альтернативным образом жизни (Карлсон 2003, стр. 104).

Всё вышеописанное происходило в тени раздуваемой угрозы перенаселения и поисков средств контроля над рождаемостью. Престон Клауд, представляющий Национальную академию наук, требовал интенсифицировать «любыми осуществимыми способами» популяционный контроль, и рекомендовал правительству легализовать аборт и гомосексуальные союзы (Eliott et al. 1970). Кингсли Дэвис, одна из центральных фигур в разработке политики ограничения рождаемости, наряду с популяризацией контрацептивов, аборт и стерилизации, предлагала поощрение «неестественных форм полового акта»:

«...Вопросы стерилизации и неестественных форм полового акта обычно встречаются молчанием или неодобрением, хотя никто не сомневается в эффективности этих мер в предотвращении зачатия. Основные изменения, необходимые для оказания влияния на мотивацию деторождения, должны быть изменениями в структуре семьи, положении женщин и сексуальных нравах... » (Davis 1967).

В 1969 в своём обращении к Конгрессу президент Никсон назвал рост населения «одной из самых серьезных проблем для судьбы человечества» и призвал к неотложным действиям. В том же году вице-президент Международной Федерации планирования семьи Фредерик Яффе направил письмо-меморандум на имя Бернарда Берельсона, председателя международной организации «Совет по народонаселению»¹⁰⁵. В этом меморандуме Яффе

¹⁰⁵ «Population Council». Основана Джоном Д. Рокфеллером в 1952 году.

предложил¹⁰⁶ «поощрение роста гомосексуализма» как метод сокращения рождаемости (Jaffe 1969, также цитировано в Elliott et al. 1970, стр. ix).

ПРЕДЛАГАЕМЫЕ МЕРЫ ПО УМЕНЬШЕНИЮ ФЕРТИЛЬНОСТИ В США, ПО УНИВЕРСАЛЬНОСТИ ИЛИ СЕЛЕКТИВНОСТИ ВОЗДЕЙСТВИЯ			
УНИВЕРСАЛЬНОЕ ВОЗДЕЙСТВИЕ	СЕЛЕКТИВНОЕ ВОЗДЕЙСТВИЕ В ЗАВИСИМОСТИ ОТ СОЦИО-ЭКОНОМИЧЕСКОГО СТАТУСА		Меры, основанные на существующей мотивации для предотвращения нежелательных беременностей
Социальные ограничения	Экономические сдерживающие факторы	Социальный контроль	
Реструктуризация семьи: а) Отсрочка или избегание брака б) Изменение образа идеального размера семьи	Изменение налоговой политики: а) Существенный брачный налог б) Налог на детей в) Больше налогов для женатых, чем для холостых г) Стимулы освобождения родителей от налогов д) Дополнительные налоги для родителей, у которых более чем 1 или 2 ребенка в школе	Принудительный аборт для внебрачных беременностей	Премии для поощрения стерилизации Премии для поощрения контрацепции Премии для поощрения абортов
Обязательное образование детей	Сокращение/ликвидация оплачиваемого декретного отпуска или льгот	Принудительная стерилизация всех, у кого есть двое детей, за исключением немногих, которым будет дозволено трое	Аборт и стерилизация по требованию
Поощрение роста гомосексуализма	Сокращение/ликвидация семейных и детских пособий	Ограничение деторождения лимитированным числом взрослых	Обеспечение распределения определенных противозачаточных средств без рецепта Улучшение противозачаточных технологий
Просвещение за ограничение семьи	Бонусы за поздний брак и продолжительные интервалы между деторождениями	Лицензия на детей по типу брачного сертификата	Обеспечение наличия и доступности контрацепции
Регулирование фертильности вещества в водоснабжении	Пенсии для женщин в возрасте 45 лет, у которых меньше чем 2 детей	Жилищная политика: а) Противодействие владения частным домом б) Прекращение предоставления государственного жилья на основе размера семьи	Улучшение охраны материнского здоровья через планирование семьи в качестве основного элемента
Поощрение выхода женщин на работу	Прекращение выплаты пособий после второго ребенка Хроническая депрессия Высуждение выхода женщин на работу и предоставление немногочисленных учреждений по уходу за детьми Ограничение/устранение бесплатного медицинского обслуживания, обучения, жилья, займов и субсидий для семей, у которых более чем 2 детей		

Таблица со стр. 9 (перевод на русский язык А. Шатнер) из: Jaffe F.S. *Activities Relevant to the Study of Population Policy for the U.S. Memorandum to Bernard Berelson, March 11, 1969.* Также цитировано на стр. ix в: U.S. *Population Growth and Family Planning* Jaffe F.S. *Activities Relevant to the Study of Population Policy for the U.S. Memorandum to Bernard Berelson, March 11, 1969.* Также цитировано на стр. ix в: U.S. *Population Growth and Family Planning : A Review of the Literature.* Robin Elliott, Lynn C. Landman, Richard Lincoln and Theodore Tsuoroka. *Family Planning Perspectives*, Vol. 2, No. 4 (Oct., 1970), pp. i-xvi (16 p.). Stable URL: <https://www.jstor.org/stable/2133834> DOI: 10.2307/2133834

¹⁰⁶наряду с такими методами, как снижение авторитета семьи, поощрение поздних браков и добавление контрацептивов в питьевую воду



Демонстрации на рубеже 1960-х и 1970-х годов.

Источник: Grey Villet/Time & Life

Тогда же, в 1969 году, из-за разногласий между мафиози, контролирующими оборот алкоголя в барах для гомосексуалистов, и прикрывающими их бизнес полицейскими начальниками Нью-Йорка был выполнен оперативный рейд в специфический бар под названием «Стоунволл» (Nianis 2015). После этого, в отместку, воинствующие группы гомосексуалистов в течение 5 дней учиняли уличные беспорядки, акты вандализма, поджоги и схватки с полицией. Заблокировав улицу Кристофер-стрит, активисты останавливали транспорт и нападали на пассажиров, если они не были гомосексуалистами или отказывались выразить с ними солидарность. Ничего не подозревающий водитель такси, случайно завернувший на улицу, умер от инфаркта от того, что бушующая толпа принялась раскачивать его автомобиль. Другой водитель был избит, после того как вышел из автомобиля, чтобы противостоять прыгающим по нему вандалам (Carter 2004, стр. 186).



"Стоунволльские" беспорядки

Непосредственно после беспорядков активисты создали организацию «Гомосексуальный фронт освобождения» (ГФО) по аналогии с «Национальным фронтом освобождения» во Вьетнаме. Одним из основных методов социально-политической активности ГФО стало организованное публичное психологическое давление — т.н. шок-акции («Zaps»).

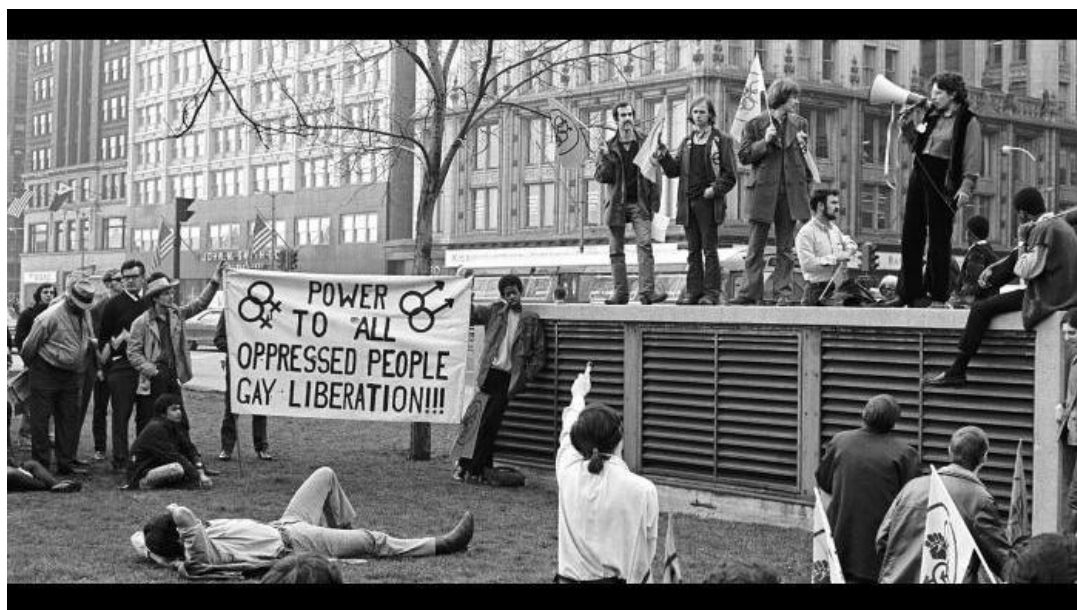

*Акция в Грант-парке, апрель 1970 года.
Источник: Margaret Olin*

Суть такой акции заключалась в следующем: активисты ГФО выслеживали на улице политических деятелей и врачей, и в заранее определенном месте, по заранее организованному сценарию, в присутствии журналистов и прохожих, своим вызывающим поведением застигали «жертву» врасплох,

требуя от неё признать «нормативность» гомосексуального поведения. Они врывались на заседания, занимали места рядом с докладчиками, выкрикивали лозунги, заглушая речь «жертвы» или вообще просто нападали на неё (Campbell 2007, стр. 135).

Из «АПА» в «Гей-па»

Однако главной целью активистов ГФО стали психиатры, отстаивающие мнение о том, что гомосексуализм является отклонением от нормы. Активисты срывали конференции Американской психиатрической ассоциации и выступления специалистов, считающих гомосексуализм извращением сексуального влечения, и даже звонили им по ночам с угрозами. Более того, в рядах Американской психиатрической ассоциации сформировалась секретная группа молодых психиатров, выступающих вместе с ГФО (т.н. «гей-фракция»).



*Шок-акция в нотариальном офисе Нью-Йорка,
4 июня 1971 года. Источник: Richard C. Wandel*

Внучка бывшего президента Американской психиатрической ассоциации (1974–1975) Джона Шпигеля¹⁰⁷ (который позже раскрыл родным, что в течение многих лет практиковал гомосексуальные контакты) рассказывала, как, подготавливая почву для внутреннего переворота в ассоциации, он собирал у них дома единомышленников, называвших себя «GayРА»¹⁰⁸, где они обсуждали стратегии по выдвижению молодых симпатизирующих гомосексуальному движению специалистов на ключевые позиции вместо седовласых ортодоксов (Glass and Spiegel at This American Life 2002). Таким образом, у идеологов гомосексуализма было мощнейшее лобби в руководстве АПА.

Как пишет в своей статье непосредственный участник тех событий, один из тех, кто осмелился отстаивать научную позицию и противостоять попыткам внедрения гомосексуализма в норму, эксперт в области психологии половых отношений профессор Чарльз Сокаридес:



«... Воинствующие группировки активистов-гомосексуалистов развернули настоящую кампанию по травле специалистов, выдвигавших аргументы против исключения гомосексуализма из списка отклонений; они проникали на международные конференции специалистов в области психиатрии, где проходило обсуждение проблемы гомосексуализма, устраивали дебош, оскорбляли выступающих, срывали выступления. Мощное гомосексуальное лобби в общественных и специализированных СМИ продвигало публикацию материалов, направленных против защитников физиологической концепции полового влечения. Статьи с выводами, сделанными на основании академического научного подхода, высмеивались и клишировались как «бессмысленная мешанина из предрассудков и дезинформации». Данные действия подкреплялись письмами и телефонными звонками с оскорблениями и угрозой физической расправы и даже террористических атак ...» (Socarides 1992).

¹⁰⁷Избран в 1973, вступил в должность в 1974

¹⁰⁸«GayРА»: «ГейПиЭй», то есть «Гомосексуальная Психиатрическая Ассоциация», вместо «ЭйПиЭй» (АПА)

Для изучения проблемы гомосексуализма с позиций психиатрии в АПА назрело решение создать специальный экспертный комитет из специалистов-сексологов. В 1970 году Сокаридес предпринял попытку создать группу по изучению проблематики гомосексуализма исключительно с научно-клинической точки зрения, обратившись в Нью-Йоркское отделение АПА.

Глава отделения, профессор Даймонд (V. Diamond) поддержал Сокаридеса, и подобная группа была создана в составе двадцати специалистов-психиатров из разных клиник Нью-Йорка. После двух лет работы и проведения шестнадцати заседаний, группа подготовила отчёт, в котором однозначно говорилось о гомосексуализме как психическом отклонении и была предложена программа мер по терапевтической и социальной помощи гомосексуалистам. Однако профессор Даймонд умер в 1971 году, а новым главой Нью-Йоркского отделения АПА был сторонником гомосексуальной идеологии. Отчёт был отклонён, а его авторам был дан чёткий намёк, что отклоняться будет любой отчёт, который обозначит гомосексуализм отклонением от нормы. Группа была распущена (Socarides 1992).

Прессинг, прессинг, прессинг

Пока единомышленники гомосексуального движения действовали изнутри Американской психиатрической ассоциации, гомосексуальные активисты начали методично прессинговать рядовых членов и руководителей извне. В мае 1970 года активисты проникли на заседание национальной конвенции АПА в Сан-Франциско, начали перекрикивать выступающих, вести себя вызывающе и издевательски, приводя к тому, что смущенные и растерянные врачи покидали аудиторию. К концу заседания активисты окружили

подиум и микрофоны. Научное заседание превратилось в гротескную пародию. Член ГФО по имени Константин Берландт прошелся по залу в обтягивающем красном платье, а с балконов запускалось множество бумажных самолетиков. Председатель был вынужден прервать ход конференции (Teal 1971, стр. 274).



Доктор Ирвинг Бибер

Позже Ирвинг Бибер, выдающийся психоаналитик и психиатр, представил доклад о гомосексуализме и транссексуализме. Активисты-гомосексуалисты подвергли Бибера агрессивной критике, а его попытки объяснить свою позицию были встречены оскорбительным смехом. Один из критиков обратился к нему:

«... Я читал вашу книгу, доктор Бибер, и если бы в этой книге говорилось о чернокожих так, как в ней говорится о гомосексуалистах, вас бы выпотрошили и четвертовали, как вы того заслуживаете! ...» (Bayer 1981).

Воодушевленные отсутствием какой-либо реакции на вмешательство в деятельность научной организации, активисты сорвали другое заседание АПА 23 июня 1970 года, на этот раз в Чикаго. Они постоянно перекрикивали главного докладчика (Teal 1971, стр. 275). Затем, в октябре, во время конференции в Университете Южной Калифорнии, активисты снова сорвали до-

клад на тему гомосексуализма, перекрикивая докладчиков и захватив трибуны с микрофоном (Teal 1971, стр. 276 - 280).



*Воинствующие гомосексуалисты.
Источник: groovyhistory.com*

В начале 1971 года председатель Национального комитета по организации конференций АПА доктор Джон Юинг был предупрежден доктором Кентом Робинсоном (который в то время выступал в качестве своего рода посредника между активистами-пропагандистами и АПА) о том, что если во время следующей конференции в Вашингтоне, округ Колумбия, секция по изучению гомосексуализма не будет состоять из активистов гомосексуального движения, то вся конференция будет сорвана (Bayer 1981; Sorba 2012). Угрозы сработали. Уступив давлению, Юинг согласился организовать специальную секцию для активистов во время следующей конференции АПА в мае 1971 года. Юингу удалось добиться одного условия: что секция будет возглавлена специалистом-психиатром, так как того требуют правила АПА. Поскольку доктору Кенту Робинсону не было известно о другом кандидате, он согласился сделать это сам.

Таким образом, вместо того чтобы адекватно отреагировать на угрозы со стороны внешних активистов, путём усиления мер безопасности, организатор конференции Джон Юинг уступил требованиям радикалов. Мало того,

он пошёл дальше. Юинг приказал службе безопасности носить гражданскую одежду в обычном стиле, что, по мнению исследователя Рональда Байера, «вызвало желание провести срыв конференции, а не предотвратить его» (Bayer 1981). Тем, кто «бросил вызов профессиональному авторитету психиатрии, было ясно, что только угроза беспорядка и даже насилия способна создать условия ...», в которых произойдут изменения (Bayer 1981).

Но создания секции по изучению гомосексуализма из гомосексуалистов оказалось недостаточно. После уступок со стороны АПА активисты решили предъявить больше требований. В преддверии майской конференции в Вашингтоне секретная фракция «GayPA» обратилась за помощью к Франклину Камейни, предводителю вашингтонского отделения организации гомосексуалистов «Mattachine» и руководителям ГФО.

Рональд Байер пишет:

«...Несмотря на согласие позволить гомосексуалистам провести самим обсуждение состава комиссии на конференции 1971 года, активисты-гомосексуалисты в Вашингтоне решили, что они должны нанести еще один удар по психиатрии... Слишком гладкий переход... лишил бы движение его главного оружия — угрозы беспорядков. Они обратились к «Гомосексуальному Фронту освобождения» с призывом провести демонстрацию в мае 1971 года. Вместе с руководством фронта они тщательно разработали стратегию организации беспорядков, уделив внимание самым незначительным деталям ...» (Bayer 1981).

Несмотря на договоренность не срывать конференцию в Вашингтоне, на съезде АПА 3 мая 1971 года в отеле «Omni Shoreham» случился ад. Камейни привлёк к акции протестующих против Вьетнамской войны и сторонников левых идей. Протестующие ворвались на заседание психиатров, схватили микрофон, и Камейни прокричал в него:

«...Психиатрия — враждебное образование! Психиатрия ведёт против нас безжалостную войну на истребление! Вы можете считать это объявлением войны против вас! Мы отрицаем полностью вашу власть над

нами! ...» (Bayer 1981).

Тем не менее, несколько часов спустя, оговоренная ранее с Юингом секция по гомосексуализму, состоящая из лидеров гомосексуального движения, собралась для «дискуссии». Помимо самого Кэмейни в состав секции вошёл Ларри Литлджон из группировки «Society for Individual Rights» из Сан-Франциско, Дороти Мартин, основательница женской гомосексуально-феминистской группировки «Дочери Билитис», Лили Виченц, активистка-лесбиянка, и Джек Бейкер, представитель студенческого комитета гомосексуалистов Университета Миннесоты. В конце конференции Кэмейни и Литлджон сообщили Кенту Робинсону, что они хотели представить свои требования об исключении гомосексуализма из официального перечня психических отклонений АПА, (DSM II) членам комиссии АПА по номенклатуре. Под сильным давлением встреча была организована, и хотя дискуссии ни к чему не привели (шла середина 1971 года), процесс «превращения беспорядков в конкретное политическое требование был запущен» (Bayer 1981).

Вскоре после майской конференции, 7 июня 1971 года, Франклин Кэмейни написал письмо в журнал «Psychiatric News», в котором пригрозил АПА не только большими, но и худшими беспорядками:

«...Наши действия были только началом всё более интенсивной кампании гомосексуалистов, направленной на изменение подхода психиатрии к гомосексуализму или, в противном случае, мы дискредитируем саму психиатрию ...» (Bayer 1981).

Протесты продолжились. Активистка Кэтрин Тобин Лэйхазен описывает различные способы воздействия:

«... Мы проводили все возможные формы протеста (...) Когда посол США в Организации Объединенных Наций вышел с какой-то встречи и сел в свой большой черный лимузин, я помню, как я сходила с ума, прыгала и била по машине (...) Его никогда не осаждала куча гомосексуалистов до того ...»

(Tobin 1972).

Партнёрша Кэтрин Лэйхазен активистка Барбара Гиттингс работала с Франклином Камейни над созданием секции по гомосексуализму для следующей конференции АПА 1972 года в Далласе. На этот раз руководство АПА даже не сопротивлялось — организация секции подобного характера вошла в обиход. Активисты поняли, что, продолжая проводить групповые «дискуссии» по вопросу об удалении гомосексуализма из списка заболеваний в рамках АПА, они создают впечатление, что психиатры по меньшей мере разделились по этому вопросу. Активисты Маршалл Кирк и Хантер Мэдсен объясняют этот момент в своей книге, вышедшей спустя 17 лет: «Постоянный дискурс создает впечатление, что общественное мнение по крайней мере разделено по этому вопросу...».

Вышеупомянутый доктор Кент Робинсон снова сыграл центральную роль в проведении секции, на этот раз он принял меры для полностью институционализированной официальной организации. В состав секции вновь вошёл Фрэнклин Камейни, также Барбара Гиттингс и Джадд Мармор, избранный вице-президент АПА. Также в секции принял участие психиатр Джон Фрайер, занимавший должность профессора в Университете Темпл в Филадельфии. Фрайер решил выступить скрытно, надев парик и резиновую маску и используя микрофон, изменяющий тембр голоса, он назвался «Доктор Анонимус».



Секция по гомосексуализму на конференции АПА в Далласе (1972 год). Слева направо: Барбара Гиттингс, Франклин Камейни, «Доктор Анонимус» и Джадд Мармор.

Во время заседания секции, выступив перед аудиторией из примерно 200 психиатров, «Доктор «Анонимус» объявил о существовании «GayPA», рассказал, что её члены регулярно встречаются, ходят в гомосексуальные бани и даже проводят тайный ужин во время ежегодных съездов АПА. Он также сообщил, что на съезде присутствовало более 100 членов «GayPA». Кэмейни в своём выступлении потребовал, чтобы психиатрия: 1) отказалась от своего прежнего негативного отношения к гомосексуализму; 2) публично отреклась от «теории болезни» в любом её смысле; 3) начала активную кампанию по искоренению распространённых «предрассудков» по этому вопросу как посредством работы по изменению взглядов, так и законодательных реформ; 4) консультировалась на постоянной основе с представителями гомосексуального сообщества (Kameny and Gittings 1972).

В дополнение к панели автор Эдвард Альвуд в своей книге «Straight News» отмечает, что Камейни также:

«...признал, что, участвуя в конвенции, он имел редкую возможность интегрироваться в мероприятие. Кэмейни даже присутствовал на ежегодном балу психиатров. Когда заиграла музыка, Камени обнял Фила Джонсона, местного гомосексуального активиста, и двое мужчин стали вальсировать на танцполе. Ошеломленные психиатры и их супруги молча наблюдали, большинство из них притворялось, что они этого не видят ...» (Alwood 1996).



*Камейни вальсирует с Джонсоном на балу АПА.
Источник: digitalcollections.nypl.org*

Создание дискуссии

Следующим дальновидным ходом активистов стало создание видимости разделения мнений. После проведения секции на съезде 1972 года в рамках АПА возникла внутренняя дискуссия, вызванная несколькими активистами в АПА, когда искренний сторонник «ЛГБТ+»-движения, затем директор «Программы по исследованию гендерной идентичности» Калифорнийского университета доктор Ричард Грин опубликовал статью под названием «Гомосексуализм как психическое заболевание» в журнале «International Journal of Psychiatry», в которой призвал к исключению гомосексуализма из списка расстройств. Рональд Байер отмечает в своей книге следующее:

«...Статья Грина вызвала публикацию по меньшей мере шести ответных официальных комментариев, по крайней мере четыре из которых были рассчитаны на то, чтобы заострить внимание на глубоких разногласиях, которые начали становиться характерными для мнения о гомосексуализме. Вместо того чтобы выразить сомнение в адекватности написанного Грином и выявить слабейшие стороны его логики, эти ответы были безогово-

рочно партизанскими заявлениями. Джадд Мармор и Мартин Хоффман выразили ясную и однозначную поддержку позиции по исключению гомосексуализма из классификации психических заболеваний. Чарльз Сокаридес и Лоуренс Хаттерер поддержали традиционные психиатрические взгляды ...» (Bayer 1981).

К середине 1972 года активисты создали иллюзию, что многие психиатры отказываются от традиционных взглядов. В результате многие психиатры, которые, вполне возможно, сочувствовали борьбе за гражданские права, с которыми связывало себя гомосексуальное движение, все же не имея опыта изучения человеческой сексуальности, начали разделять мнение в поддержку исключения гомосексуализма из классификации заболеваний.

Восьмого октября 1972 года после ежегодного съезда АПА активисты организовали то, что станет рассматриваться позже как одна из их наиболее важных шоковых акций. В тот день они сорвали встречу Ассоциации по продвижению бихевиоральной терапии в Нью-Йорке. Во время этой встречи более ста членов группировки под названием «Альянс активистов гомосексуалистов» (ААГ) устроили протест у отеля, в котором проходил съезд. Активисты распространяли брошюры под названием «Пытаешь кого-то?»¹⁰⁹, в которых критиковали метод аверсивной электрошоковой терапии. Между тем несколько активистов смогли проникнуть в зал заседаний и окружить трибуну. Один из психиатров, открыто поддерживавших гомосексуальных активистов, доктор Рональд Голд провозгласил в микрофон. «Вот и всё! (...) Мы захватили власть!». Голд потребовал, чтобы гомосексуализм был удалён из официального руководства по диагностике для психиатров. Произошедшее было со вкусом описано в статье «Нью-Йорк Таймс» следующим утром (Bayer 1981).

¹⁰⁹англ.: «Torture anyone?»

Смена руководства

Между тем, пока уличные активисты срывали конференции психиатров, за кулисами в АПА также происходили драматические изменения. На руководящие должности были избраны психиатры, сочувствующие или даже участвующие в гомосексуальном движении. Время для этого было подходящим: АПА как и американское общество в целом было чрезвычайно поляризовано из-за интервенции во Вьетнам и социальных противоречий. Гомосексуалисты-активисты объединили свои усилия с антивоенными и социальными деятелями и сформировали в АПА новое отделение, назвав себя «Комитет обеспокоенных психиатров». Этот комитет и начал кампанию по продвижению активистов «ЛГБТ+» и разделяющих их взгляды в руководящий совет АПА. «Комитет обеспокоенных психиатров» выдвинул доктора по имени Альфред Фридман на пост президента АПА как кандидата от «опозиции». Фридман выиграл выборы с перевесом в 3 голоса из 20 000 голосовавших (Sorba 2012).



*Альфред М. Фридман.
Michael Blumenfeld/Taylor & Francis Group*

Доктор Фридман официально присоединился к требованиям удалить гомосексуализм из перечня психических нарушений. Согласно его воспоминаниям:

«...Выборы в 1973 году были очень важны, потому что совет [АПА] предыдущего года никогда бы не поддержал депатологизацию гомосексуализма (...) На выборах в АПА 1972 и 1973 годов социальная риторика обеспечила ряду психиатров посты в руководящем совете АПА, вновь избранные были готовы идти на изменения, включая удаление гомосексуализма из официальной номенклатуры АПА ...» (Freedman 2001).

Рональд Байер добавляет:

«... психиатры, придерживающиеся социального активизма, бросили вызов «старой гвардии» Ассоциации, и победили (...) Те, кто не разделял новых взглядов руководства вынуждены были уйти в глухую оборону...» (Bayer 1981).

Роковая встреча

Во время протестов на майском ежегодном съезде (1972) один из участников конференции узнал, что вышеупомянутый психиатр-активист Рональд Голд учился с ним в колледже. Он представил его доктору Роберту Спитцеру, который входил в то время в комитет АПА по номенклатуре и статистике (этот комитет устанавливает официальные критерии и классифицирует психические болезни). Спитцер с симпатией относился к антивоенному движению и социальному движению. Голд моментально оценил важность своего нового знакомства и начал лоббировать встречу между представителями ААГ и членами комитета по номенклатуре.



Роберт Спитцер. Источник: sgn.org

Спитцер согласился дать Голду возможность выступить на следующей

конференции АПА в мае 1973 года, которая проходила в Гонолулу, на Гавайских островах.

Ко времени майского съезда АПА в Гонолулу взгляды Спитцера продвинулись довольно далеко: регулярные контакты с активистами-гомосексуалистами, которые настаивали на том, что они полностью удовлетворены своей жизнью, оказали своё влияние (Sorba 2007). Однако избирательный пересмотр экспертного отношения к гомосексуализму был невозможен без изменения всей концепции психического расстройства. Согласно новым концепциям Спитцера, психическое расстройство стало обозначать нечто совершенно иное, чем было известно классическому психиатрическому подходу: «состояние, которое причиняет субъективный дистресс или связано с регулярным нарушением социальной эффективности или социальных функций» (см. Главу 13).

В конце концов Спитцер склонился к тому, чтобы посвятить вопросу исключения гомосексуализма из классификации АПА панельную дискуссию в ходе съезда в Гонолулу. В состав панели были включены только два психиатра, не разделяющих мнений по депатологизации гомосексуализма: Чарльз Сокардес и Ирвинг Бибер, и четыре психиатра, поддерживающих внесения изменений в классификацию: Джадд Мармор, Роберт Столлер, Ричард Грин и Рональд Голд.



Доктор Рональд Голд (крайний слева) во время провозглашения создания организации «National Gay Task Force», октябрь 1973. Также на снимке активисты: Говард Браун, Брюс Веллер (приложивший позже усилия для переименования иммунодефицита гомосексуалистов в СПИД), Натали Рокхилл и Франклин Камейни. Источник: Fred W. McDarrah.

Во время проведения съезда в Гонолулу Голд талантливо прочитал целую лекцию перед аудиторией из почти 5 000 психиатров, призвав в конце «перестать называть гомосексуализм отклонением». После конференции Голд пригласил Спитцера посетить один из местных баров для гомосексуалистов, и Спитцер был поражен, увидев среди посетителей коллег из руководства АПА. Хотя члены «GayPA» поначалу возмутились тем, что Голд разоблачил их перед посторонним человеком, они, в конце концов, как пишет Байер, ухватились за возможность обратить ситуацию в собственную пользу и предоставить Спитцеру эмоциональные аргументы. Рональд Байер отмечает, что встреча Спитцера с членами «GayPA»:

«... вызвала эмоциональный толчок, побудивший Спитцера подготовить в течение месяца официальное предложение об исключении гомосексуализма из номенклатуры отклонений ...» (Bayer 1981).

Спитцер быстро довёл этот вопрос до сведения доктора Генри Брилла, который в то время был председателем комитета АПА по номенклатуре и

статистике. Брилл поручил Спитцеру подготовить «научно обоснованный» и «убедительный» меморандум, который будет представлен Совету по исследованиям и разработкам, Справочному комитету и Совету попечителей Американской психиатрической ассоциации.

Поскольку ни один из членов комитета не являлся экспертом по вопросам гомосексуализма, представленные данные, большая часть которых была в новинку, вызвали значительный интерес у тех специалистов, которые должны были ответить на вопросы, поднятые в резолюции Спитцера. Другими словами, такое важное решение, которое затрагивало судьбы целых сообществ, было принято небольшой группой людей в АПА в довольно специфической общественной обстановке, которая(группа) имела лишь смутное представление о предмете, и часть из которой была крайне ангажирована, чтобы беспристрастно судить о научном качестве представленных ей материалов.

Спитцер подготовил трёхстраничную резолюцию и обратился к доктору Чарльзу Сильверстайну¹¹⁰ и Уорделлу Помрою¹¹¹ с просьбой помочь убедительно изложить свои аргументы перед Советом (лучше - представить Совету) по исследованиям и разработкам АПА. Избранные президент и вице-президент АПА Джон Шпигель и Джадд Мармор также помогли в проведении презентации (Bayer 1981).

¹¹⁰который позже издал книги под названием «Наслаждение от гей-секса» (1977) и «Новое наслаждение от гей-секса» (1993).

¹¹¹ученик и один из любовников Альфреда Кинси

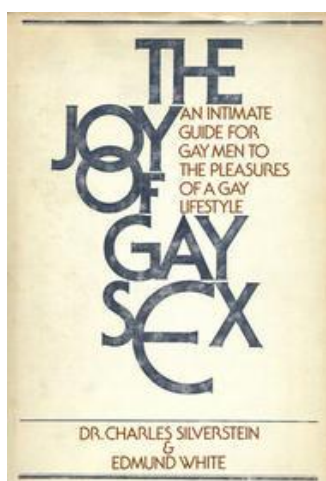

Одна из книг Чарльза Сильверстайна: «интимное руководство для гомосексуалистов по получению наслаждения».

В своём выступлении Сильверстайн сделал упор на крайне спорное исследование Эвелин Хукер (о котором мы расскажем ниже), а также сослался на некоторые данные критикуемой работы Альфреда Кинси (см. Главу 1). Сильверстайн также отметил заявления Кинси по поводу распространённости гомосексуализма, но, по-видимому, забыл упомянуть про мнение Кинси о том, что сексуальность человека является изменяемым предпочтением.



*Альфред Кинси (сидит), Уордел Померой (слева), Клайд Мартин (справа).
Источник: Keystone Features/Getty Image*

Уордел Померой в своём выступлении перед комитетом утверждал: данные Кинси показали, что гомосексуализм не связан с психопатологией, и что все другие исследования гомосексуализма были по своей сути ошибочными, поскольку они были основаны на «клинических» выборках (то есть исследовали гомосексуалистов, проходящих психиатрическое лечение), а не на выборках из обычной популяции. Оба утверждения Помероя являлись очень спорными, особенно в том смысле, что сами данные Кинси, за которые Померой был в значительной степени ответственным, отличаются неоднократно отмеченными искажениями в процессе подбора респондентов (см. главу 1). Сам Померой был вынужден отметить недостатки доклада Кинси в своей книге «Dr. Kinsey and the Institute for Sex Research», опубликованной незадолго до его выступления (Pomeroy 1972). Однако об этом Померой также вероятно забыл упомянуть.

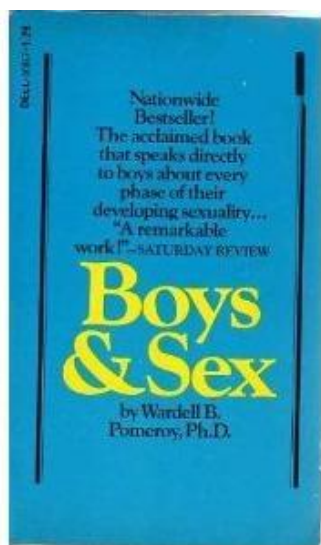

Книга Помероя «Мальчики и секс» (1970), вызвавшая горячую дискуссию в обществе.

После выступлений Сильверстайна и Помероя Спитцер высказал своё мнение, в котором призвал к исключению гомосексуализма из классификации психических нарушений, основываясь на трёх утверждениях: (1) «со-

гласно отчётам Кинси, гомосексуализм является нормальной вариацией человеческого поведения»; (2) «гомосексуализм не соответствовал критериям психического расстройства, поскольку он «не вызывает регулярного субъективного дискомфорта и не связан с регулярным ухудшением социальной эффективности или функций» — это заявление привело к пересмотру критериев нарушения во всей психиатрии (см. главу 13); (3) Спитцер утверждал, что гомосексуальное влечение было разновидностью нормы, основываясь на работе «Male and Female Homosexuality» Марсель Т. Сагир и Эли Робинс — это исследование было крайне плохо проведено, имело крайне много недостатков и было подвергнуто критике со стороны большинства специалистов¹¹², но со стороны выступающих или комитета критика не была упомянута.

Более того, во время выступлений перед комитетом АПА никто не упомянул критические исследования тех же Сагир и Робинс, например, исследования распространённости самоубийств. В них указывалось, что гомосексуализм действительно вызывает «субъективное расстройство», и что были обнаружены различия в поведенческих моделях и психологии гомосексуалистов по сравнению со всеми другими мужчинами.

Так или иначе, вскоре после этого Спитцер при участии Голда составил резолюцию комитета по номенклатуре и статистике о необходимости внести поправку в перечень психических заболеваний с удалением из него гомосексуализма (Satinover 1999).

¹¹²Именно поэтому в последующих письмах и обращениях АПА в рамках громких судебных разбирательств в США, сама АПА предпочитает не упоминать исследование Сагир и Робинс

«Голосование»

Когда в декабре 1973 года руководящий орган АПА — Совет попечителей — собрался на официальное заседание по этому вопросу, решение уже было принято заранее за закрытыми дверями. Примечательно, как пишет Сокаридес, что на такое важное для психиатрии голосование явилось лишь две трети от членов комиссии (15 человек) во главе с председателем Джоном Шпигелем, едва набрав необходимый кворум (Socarides 1992). Никаких новых данных не было представлено, а несогласным с «нормализацией» гомосексуализма было предоставлено всего пятнадцать минут, чтобы изложить (озвучить) свои аргументы, обобщающие семидесятилетний опыт психиатрического и психоаналитического знания в которых излагалось семьдесят лет психиатрического и психоаналитического мнения. Кроме того, не было выделено времени для обсуждения аргументов и доводов. Несмотря на попытки изложить другой взгляд на проблему, присутствующие члены комиссии почти единогласно проголосовали за исключение гомосексуализма, и только двое воздержались от голосования.

Доктор Джеффри Сэтиновер приводит свидетельство бывшего гомосексуалиста, присутствовавшего вечером после голосования на «гей-вечеринке» в квартире одного из членов этой самой комиссии, где тот отмечал «победу» со своим любовником (Satinover 1999).

После голосования в Совете попечителей несколько человек из числа противников решения, задействовав устав АПА, собрали необходимое число подписей членов АПА (свыше двухсот) и подали официальный протест с требованием, чтобы по этому вопросу был проведён референдум среди всех членов АПА (а не только в Совете попечителей). Руководство АПА было вынуждено согласиться с уставом. Было решено провести голосование всех членов Американской психиатрической ассоциации (а их на то

время насчитывалось свыше 25 тысяч). Подобное развитие событий было рискованным для гомосексуального движения.

Тем не менее организация «National Gay Task Force» оказалась хорошо подготовленной к такому сюжету. Кто-то изнутри, вероятно, Джадд Мармор, предоставил им список адресов всех членов АПА. Было составлено письмо, в котором «National Gay Task Force» вместо того, чтобы идентифицировать себя, призвала каждого психиатра поддержать исключение гомосексуализма из классификации психических нарушений. То есть, письмо выглядело так, будто было отправлено от имени Совета попечителей АПА. В письме, якобы от имени руководства АПА, говорилось следующее:

«...для нашей профессии было бы серьезным и неправильным шагом проголосовать против решения, принятого после серьезного и расширенного рассмотрения органами нашей организации, предназначенными для рассмотрения именно таких вопросов ...» (Bayer 1981; Socarides 1992; Satinover 1999).

Брюс Веллер, руководитель «National Gay Task Force» позже отметил:

«... дорого обошедшиеся нам письма похоже сыграли свою роль ...» (Thompson 1994, стр. 105 - 106).

Ответило около 40% получивших письмо членов АПА (примерно 10 тысяч), из которых 58% поддержали голосование в комиссии. Таким образом, от общего количества психиатров в США в 25 тысяч человек, лишь 25% поддержали исключение гомосексуализма из перечня отклонений, а 75% предпочли отстраниться от проблемы из страха перед психологическим давлением. Это был драматический перелом в деятельности активистов гомосексуального движения.

АПА приняли поправку к странице 44 второго издания перечня психических отклонений.

302 Sexual deviations

This category is for individuals whose sexual interests are directed primarily toward objects other than people of the opposite sex, toward sexual acts not usually associated with coitus, or toward coitus performed under bizarre circumstances as in necrophilia, pedophilia, sexual sadism, and fetishism. Even though many find their practices distasteful, they remain unable to substitute normal sexual behavior for them. This diagnosis is not appropriate for individuals who perform deviant sexual acts because normal sexual objects are not available to them.

302.0 Homosexuality**302 Sexual deviations¹**

This category is for individuals whose sexual interests are directed primarily toward objects other than people of the opposite sex, toward sexual acts not usually associated with coitus, or toward coitus performed under bizarre circumstances as in necrophilia, pedophilia, sexual sadism, and fetishism. Even though many find their practices distasteful, they remain unable to substitute normal sexual behavior for them. This diagnosis is not appropriate for individuals who perform deviant sexual acts because normal sexual objects are not available to them.

302.0 Sexual orientation disturbance [Homosexuality]

This is for individuals whose sexual interests are directed primarily toward people of the same sex and who are either disturbed by, in conflict with, or wish to change their sexual orientation. This diagnostic category is distinguished from homosexuality, which by itself does not constitute a psychiatric disorder. Homosexuality *per se* is one form of sexual behavior, and with other forms of sexual behavior which are not by themselves psychiatric disorders, are not listed in this nomenclature.

¹ This term and its definition are inconsistent with the change in thinking that led to the substitution of **Sexual Orientation Disturbance** for **Homosexuality** in the list below. However, since no specific recommendations were made for changing this category or its definition, this category remains unchanged for the time being.

«Было, стало». Сверху: фрагмент страницы 44 в «DSM II» до поправки, снизу – после поправки Спитцера.

Следует отметить, что сразу после решения АПА отметила следующее:

«...активисты гомосексуальных групп, без сомнения, будут утверждать, что психиатрия наконец-то признала гомосексуализм таким же «нормальным», как и гетеросексуальность. Они будут неправы. Убирая гомосексуализм из списка психиатрических заболеваний, мы только признаём, что он не соответствует критерию определения заболевания ... что не значит, что он так же нормален и полноценен, как гетеросексуальность...» (АПА 1974)

1977-1980: шаг назад

В 1977 году, пять лет спустя после описанных событий, Гарольд Лиф опубликовал в научном журнале «Medical Aspects of Human Sexuality» результаты анонимного опроса среди американских психиатров, являющихся членами АПА. Из тех психиатров, кто заполнил и вернул анкету (2500 чело-

век), 69% по-прежнему считали гомосексуализм психическим расстройством, 13% затруднились с ответом и лишь 18% поддержали решение (Lief 1977, стр. 110-111). Спустя короткое время в журнале «Time» вышла соответствующая статья под заголовком «Sick Again?» (Time 1978). Исследование Лифа обострило дискуссии, развернувшиеся вокруг подготовки нового, третьего издания перечня психических заболеваний АПА.



Статья в "Time" от 20 февраля 1978 года

Исследование Лифа показало, что аргументы доктора Чарльза Сэтиновера и доктора Ирвинга Бибера в дебатах 1973 года оказались более убедительными для большинства психиатров. Сам Роберт Спитцер в конце концов признал слабость своих собственных аргументов. Осознавая ущербность доводов, оправдывающих замену диагноза «гомосексуализм» политкорректным эвфемизмом «нарушение сексуальной ориентации», Спитцер попытался сформулировать новые причины для своего решения. Таким образом, вместо того чтобы исправить себя и вернуть категорию гомосексуализма как психического заболевания в справочник АПА, Спитцер просто заменил один набор слабых аргументов на другой набор таких же слабых доводов.

Как отмечалось выше, слабость аргументации в определении Спитцера 1973 года проистекает из того факта, что «субъективное расстройство» и весьма специфическое и очень неудачное понятие «нарушение адаптации и

социального функционирования» не являются адекватными критериями для многих других очень серьезных психических расстройств в разряде патологий (см. главу 13).

Следуя подобной логике, психиатры вынуждены были бы, например, исключить социопатов из разряда психических отклонений, ведь они согласно самому определению, не испытывают никаких «субъективных расстройств». Не говоря уже обо всех других сексуальных отклонениях, по поводу которых большинство психиатров согласилось, что они должны быть включены в третье издание классификации АПА.

Ещё в 1974 году Спитцер вновь обратился к руководству АПА с предложением заменить своё весьма избирательное и неудачное определение «нарушение сексуальной ориентации» на другой придуманный им термин «гомодисфилия» (позже «дисгомофилия»)¹¹³. Он попытался применить семантический трюк, то есть просто изменить терминологию, не меняя ничего по сути (Kirk and Kutchins 2008, стр. 90). Однако Спитцер с удивлением обнаружил, что активисты гомосексуального движения отрицательно отреагировали на его новые предложения. В отличие от категории «нарушения сексуальной ориентации», определение которых было расплывчатым по критериям для классификации, которое было расплывчатым по поводу расстройства, которое оно подразумевалось классифицировать, «гомодисфилия» подразумевала слишком явную связь однополого влечения с отклонением (Decker 2013). Ведь Спитцер указал, что:

«... отсутствие специфичности [в термине «нарушение сексуальной ориентации»] (...) приводит к тому, что его можно с тем же успехом применить к любому нарушению, связанному с сексуальным расстройством, например, фетишизму или педофилии» (Kutchins 2003, стр. 80).

¹¹³По сути, это означало то же самое, что и «нарушение сексуальной ориентации», разве что слово «нарушение» было заменено на менее понятное обывателю «дисфилия».

Однако психиатры - представители гомосексуального движения в АПА Ричард Грин, Ричард Пиллард, Поль Гебхард и Джон Мони — активно воспротивились спитцеровской «дисгомофилии» (Kutchins 2003, стр. 80). В какой-то степени, перед Спитцером маячила угроза новых протестов и прессинга ассоциации со стороны гомосексуальных организаций, если он продолжил бы продвигать своё новое видение классификации. Спитцер попытался даже ответить в защиту своей позиции:

«... Понятие дисгомофилии занимает промежуточную позицию относительно патологического статуса гомосексуализма (...) Я считаю, что если мы удалим дисгомофилию (...) нас могут обоснованно обвинить в реакции на политическое давление ...» (Kutchins 2003, стр. 82).

Позже Спитцер предложил другое определение, ещё более запутанное: «нарушение гомосексуального конфликта» («homosexual conflict disorder») (Kirk and Kutchins 2008, стр. 215).

Хотя в АПА между лояльными гомосексуальному движению психиатрами и были споры по поводу точного определения, ни одна из сторон не хотела, чтобы противоречия стали публичными. Обе стороны понимали, что если общественности станет известно об этой проблеме, это может привести к гораздо более взвешенной и трезвой оценке решения АПА 1973 года и реклассификации гомосексуального влечения как психического отклонения в готовящемся издании «DSM III». Майкл Мавроидис, который в то время был посредником между психиатрами и гомосексуальными группировками, написал письмо Франклину Камейни и обществу «Мэттэчин» с призывом не повторять общественных акций начала 1970-х годов по тактическим соображениям:

«... Я лично считаю, что это будет разрушительным как для движения за права геев, так и для психиатрии – в это время проводить публичное обсуждение и голосование по этому вопросу. Я считаю, что широкая обще-

ственность уже рассматривает как данность то, что официальная психиатрия решила, что гомосексуализм как таковой не является психическим заболеванием (...) Риск потерь от того, что пресса начнёт описывать подробности текущей дискуссии о гомосексуализме, должен удерживать любого от того, чтобы вынести что-либо из этих дискуссий за рамки Целевой группы к Ассамблее АПА (...) или рядовым членам ассоциации ...» (Kutchins 2003, стр. 85).

В конце концов Спитцер, разочарованный отсутствием поддержки и единства мнений со стороны коллег, ассоциированных с гомосексуальным движением, отказался от термина «дисгомофилия» и решил заменить его другим термином: «эго-дистонический гомосексуализм (ЭДГ)». Новое определение, в отличие от «нарушения сексуальной ориентации», которое фокусировалось на дискомфорте, связанном с гомосексуальным влечением, смещало акцент на нарушение гетеросексуальной функции (Bayer 1981, стр. 176). ЭДГ определялся как:

«... Желание приобрести или увеличить своё гетеросексуальное влечение для того, чтобы можно было инициировать или поддерживать отношения с противоположным полом, при том, что имеющаяся устойчивая модель явного гомосексуального влечения является нежелательной и приносит дискомфорт ...» (Bayer 1981, стр. 176).

Спитцер обратился с предложением провести голосование среди членов Целевой группы по поводу введения нового термина «ЭДГ». После споров было решено заменить «нарушение сексуальной ориентации» на предложенное Спитцером понятие «эго-дистонического гомосексуализма», но одновременно с этим перенести его из раздела «парафилии»¹¹⁴ в раздел «психосексуальные расстройства»¹¹⁵, при этом было специально оговорено, что т.н. «эго-синтонический гомосексуализм» не является отклонением.

Следует упомянуть одну из причин, по которой активисты гомосексу-

¹¹⁴Введённый в «DSM III» эвфемизм, которым заменили слово «половые извращения»

¹¹⁵То есть расстройства, «связанные с нормальным сексуальным влечением»

ального движения и им сочувствующие были против даже подобной терминологии. Они, вполне логично, указывали, что, поскольку не существует соответствующих психических расстройств, связанных с гетеросексуальным влечением, то патологический характер гомосексуального влечения является очевидным. Один из психиатров откровенно высказался, что:

«... единственными гетеросексуалами, которые испытывали субъективный стресс от своего гетеросексуального влечения, были шизофреники, отрицающие сексуальность как таковую ...» (Bayer 1981, стр. 172).

Спитцер и те, кто голосовал за вычурное новое определение, предпочли просто закрыть глаза на очевидные логические несоответствия; каждый попросту преследовал свои цели. Активисты гомосексуального движения считали, что в результате компромисса удалось избежать полной репатологизации гомосексуализма в «DSM-III». Спитцер хотел предоставить индивидам с нежелательным однополым влечением возможность получить помощь.

Таким образом, в 1977 году, спустя четыре года после того, как гомосексуализм как таковой был депаталогизирован, большинство психиатров в АПА по-прежнему считали его психическим расстройством. В 1980 году, когда была опубликована классификация «DSM-III», однополое влечение все ещё относилось к патологии под термином «эго-дистонический гомосексуализм», а тем, кто обращался за помощью, было рекомендовано пройти лечение.

Итак, в конце 1970-х годов, при обсуждении третьего издания классификации психических заболеваний АПА, активисты гомосексуального движения решили не проводить общественных акций по многим причинам. Война во Вьетнаме закончилась, президент Никсон подал в отставку, накал социальных противоречий спал.



«Рак геев». Статья в порнографическом журнале для гомосексуалистов «Mandate», декабрь, 1981.

К тому же, на рубеже 1970-х – 1980-х годов начали появляться первые сообщения о новой и страшной болезни, названной «иммунодефицит геев» или «рак геев» (переименованный усилиями члена члена «National Gay Task Force» Брюса Веллера в СПИД). В этих условиях вероятность оседлать движение за социальную справедливость была гораздо ниже.

Как пишут исследователи Кирк и Катчинс:

«...Гей-активисты решили не начинать очередную публичную баталию [против инициативы Спитцера], которую они могли проиграть, поскольку АПА стала возвращаться к более консервативному направлению. Не разглашая появление диагноза «эго-дистонический гомосексуализм», они рассчитывали сохранить общественное мнение о том, что АПА более не рассматривает гомосексуализм как патологическое состояние. Даже учитывая пересмотр в определениях, это технически было верным, хоть и в меньшей мере, чем принято считать. Дальновидность их решения подтвердилась в 1987 году, когда «эго-дистонический гомосексуализм» был тихо удален из следующего издания классификации психических расстройств ...» (Kirk and Kuthicns 2008, стр. 90).

1987: окончательное поражение

Естественно, активисты гомосексуального движения стремились к

тому, чтобы любое упоминание термина «гомосексуализм» исчезло из классификации. По словам Рональда Байера:

«...Технически, старт новой конфронтации в отношении статуса гомосексуализма в классификации психиатрических расстройств был дан в мае 1983 года с назначением рабочей группы по пересмотру классификации «DSM-III» под председательством Роберта Спитцера (...) Цель рабочей группы состояла в пересмотре критериев расстройств, уже внесенных в классификацию, и добавлении новых клинических синдромов на основе данных, накопленных после публикации «DSM-III» (1978). Было создано более двадцати пяти консультативных комитетов для оказания помощи рабочей группе, в том числе и по вопросам сексуальных нарушений ...» (Bayer 1981).

Несмотря на то, что рабочая группа начала деятельность в 1983 году, первоначально вопрос об удалении пункта «эго-дистонический гомосексуализм» не поднимался в качестве проблемы до 1985 года. Тогда председатель Комитета по вопросам лесбиянок и гомосексуалистов Американской психологической ассоциации Алан К. Малион (Alan K. Malyon) написал письмо Роберту Спитцеру с требованием полностью удалить гомосексуализм из готовящегося издания «DSM-III-R». Малион заявил, что данный диагноз является признаком продолжающейся тенденции относить гомосексуализм к психическим расстройством. После письма Малиона другие активисты и сочувствующие движению психиатры последовали его примеру. Основным «научным» аргументом инициаторов было то, что наличие такого диагноза в классификации АПА до сих пор способствовало социальной стигматизации гомосексуалистов. Самым убеждённым и пламенным выразителем подобного мнения был президент организации психиатров-гомосексуалистов Роберт Кабэдж (Robert Cabaj). На этот раз Спитцер не противился. Таким образом, в 1987 году АПА незаметно убрала из нового издания своей классификации «DSM-III-R» любые упоминания о гомосексуализме, на этот раз не утруждаясь даже голосованием. Как пишут Кирк и Катчинс, основными

финальными аргументами при удалении были «редкая встречаемость данного диагноза в клинической практике» и «небольшое количество научных статей, написанных на эту тему» (Kirk and Kuthicns 2008, стр. 90).

Всемирная организация здравоохранения (ВОЗ) попросту пошла по стопам АПА и в 1990 году также удалила гомосексуализм из своей международной классификации болезней (МКБ 10-го пересмотра). В полном соответствии с отмеченным некоторыми исследователями принципом вторичности психиатрического раздела МКБ по отношению к американской классификации, МКБ-10 копировала «DSM-III»: в классификации ВОЗ, в разделе психосексуальных нарушений, был введён диагноз «эгодистоническая половая ориентация (F66.1)». Из соображений политкорректности данная категория, к превеликому абсурду, как было уже сказано выше, включает и гетеросексуальное влечение, которое «индивид желает изменить в связи с присоединившимися психологическими нарушениями и расстройствами поведения».

Научная аргументация решения 1973 года

Итак, мы рассмотрели основные общественно-политические события и этапы скандального исключения гомосексуализма из американской классификации психических отклонений. Выше мы упомянули, что во время выступления перед Комитетом АПА по номенклатуре в 1973 году, доктор Чарльз Сильверстайн, доктор Уорделл Померой и доктор Роберт Спитцер сослались на несколько исследований, якобы доказывающих, что гомосексуальное влечение является «вариацией нормы». Сильверстайн упомянул работу Эвелин Хукер (1957), Померой — работы Альфреда Кинси (1948, 1953), а Спитцер — работы Марсель Сагир и Эли Робинс (1971). Рассмотрим эти исследования.

«Отец сексуальной революции»

Аспекты, связанные с работой и личностью Альфреда Кинси, мы упомянули в первой главе нашей книги. Вкратце напомним, что это исследование отличается множеством недостатков в плане подбора выборки и множество раз подвергалось критике. Проблемы работ Кинси были детально разобраны в следующих работах (мы перечислили основные моменты в первой главе):

(1) Cochran W.G., Mosteller F., Tukey J.W. (1954). *Statistical problems of the Kinsey Report on Sexual Behavior in the Human Male*. American Statistical Association, National Research Council (U.S.). Committee for Research in Problems of Sex — Psychology. *Journal of the American Statistical Association*. Vol. 48, No. 264 (Dec., 1953), pp. 673-716 (44 pages). DOI: 10.2307/2281066 <https://www.jstor.org/stable/2281066>

(2) Maslow A.H., Sakoda J. M.. (1952). *Volunteer error in the Kinsey study*, *Journal of Abnormal Psychology*. 1952 Apr;47(2):259-262. <http://dx.doi.org/10.1037/h0054411>

(3) Terman L.M. "Kinsey 's 'Sexual Behavior in the Human Male' : Some Comments and Criticisms." *Psychological Bulletin* 1948 ;45:443-459. <http://dx.doi.org/10.1037/h0060435>

(4) Lowrey, L. G. (1948). *Review of Sexual behavior in the human male*. [Review of the book *Sexual behavior in the human male*. A. C. Kinsey, W. B. Pomeroy & C. E. Martin]. *American Journal of Orthopsychiatry*, 18(4), 729-730. <http://dx.doi.org/10.1037/h0097509>

(5) Bergler E., Kroger S. W. *Kinsey's Myth of Female Sexuality: The Medical Facts*. Grune & Stratton, NY. 1954

(6) American Legislative Exchange Council. Jeffrey L. *Restoring Legal Protections for Women And Children: A Historical Analysis of The States Criminal Codes*. *The State Factor: Jeffersonian Principles in Action*, Washington DC, April 2004.

(7) Reisman J.A., Eichel E.W., Gordon Muir J., Court J.H. *Kinsey, sex, and fraud : the indoctrination of a people : an investigation into the human sexuality research of Alfred C. Kinsey, Wardell B. Pomeroy, Clyde E. Martin, and Paul H. Gebhard*. Lafayette, La. : Huntington House Publishers, 1990.

«Мать гомосексуального движения»

Если специалиста по насекомым Альфреда Кинси называют «отцом сексуальной революции Америки», то специалиста по крысам Эвелин Хукер называют «матерью гомосексуального движения» (White 2007).



Эвелин Хукер. Источник: brightlightsfilm

Если Кинси был более сосредоточен на выявлении и изучении сексуальных отклонений, то главной задачей Хукер было доказать, что индивиды с гомосексуальным влечением не отличаются от индивидов с влечением к противоположному полу. Публикация её исследования под названием «The Adjustment of the Male Overt Homosexual» в 1957 году в журнале «Journal of Projective Techniques» являлась главным и основным источником, на который ссылаются активисты «ЛГБТ+»-движения, заявляя о нормативности гомосексуального влечения. Фактически (исследование Сагир и Робинс не рассматривалось), оно было одним из двух единственных исследований, использовавшихся как «научные» аргументы при голосовании АПА в 1973 году. Если учитывать специфику работы Кинси (оговорено выше), то публикация Хукер вообще является единственным исследованием, послужившим причиной исключения гомосексуализма из разряда психических расстройств (1973 год); также это было единственным исследованием, на которое активисты «ЛГБТ+»-движения и им сочувствующие, сослались в ходе

судебных разбирательств в США, приведшим к отмене законов против содомии (2003 год) (Schumm 2012). Исследование Хукер называют «самым влиятельным исследованием в социальной психологии», «оказавшим драматическое влияние на современное общество», его цитировали наибольшее количество раз (Schumm 2012; Satinover 2004; Cameron 2012; Landess 1999).

Согласно мнению многих комментаторов и активистов «ЛГБТ+»-движения, исследование Хукер поставило точку в дискуссии о том, имеются ли психические отклонения в отношениях гомосексуалистов друг с другом и с обществом в целом. Многие обыватели приняли идеологию о гомосексуализме как «нормальном» и «здоровом» поведении, не имея понятия, что такой вывод в значительной мере получен на основании данных одного исследования, проведенного человеком, имеющим ограниченный опыт изучения лабораторных невротических крыс в качестве объекта исследования чьи предыдущие объекты исследования были лабораторными невротическими крысами. Однако даже не в этом заключается проблема работы Хукер, предыдущий опыт работы не всегда имеет влияние на последующие результаты и не является критерием качества. Исследование Хукер отличается множеством ошибок в методологии и интерпретации, о которых мы расскажем ниже.

Как и в случае с Кинси, мы считаем важным для понимания вначале вкратце вспомнить её биографию. Ниже мы приведем выдержки из книги профессора Гарника Суреновича Кочаряна (2008), который, в свою очередь, опирался на анализ декана Университета Далласа доктора Томасса Ландесс и биографические материалы историков «ЛГБТ+»-движения (Кочарян 2008; Landess 1999; Shenitz 1990).

Эвелин Хукер, девичья фамилия Джентрай, родилась в 1907 году и вы-

росла в однокомнатном фермерском доме вместе со своими восемью братьями и сестрами. В 1932 году Эвелин Джентрай защитила степень доктора философии в области психологии (PhD in psychology). С 1939 г. по 1970 г. Эвелин Джентрай преподавала психологию в Калифорнийском университете. Дважды была замужем. Первым её мужем был писатель Донн Колдуэлл, за которого она вышла замуж в 1941 году (развелись в 1948). Вторым ее мужем стал англичанин Эдвард Хукер — филолог и профессор кафедры английского языка в UCLA, за которого она вышла замуж в 1951 г. в Лондоне, и под фамилией которого стала «матерью гомосексуального движения». Профессор Хукер умер от сердечного приступа спустя шесть лет после свадьбы, детей у Эвелин, пережившей второго мужа на 40 лет, ни в одном браке не было.

Об истории возникновения идеи проведения исследования пишет Ф. Мондимор в книге «A Natural History of Homosexuality»:

«... после окончания докторантуры по психологии Хукер стала читать несколько курсов в Университете Калифорнии. Среди её студентов был юноша гомосексуалист, с которым она подружилась, и который впоследствии ввёл Хукер в свой круг общения, в основном состоящий из геев ...» (Мондимор 2002).

Сама Хукер рассказывает:

«... В 1943 году Сэм Фром познакомил меня со своими друзьями-геями, и я открыла для себя совершенно новый мир...» (Мондимор 2008).

Эта группа друзей, по мере того как отношения между доктором Хукер и ними становились все ближе, предложила, чтобы она изучила их как объект исследования с единственной целью — оспорить отношение к гомосексуализму как к психическому расстройству. После некоторого колебания Хукер согласилась; на самом деле она подала заявку и получила грант от национальных институтов психического здоровья, чтобы сделать это (Hooker 1993; Sorba 2007).

Следует отметить, что по своей основной профессии Хукер была далека от изучения сексуальности. В это время она занималась экспериментами с невротическими крысами (Мондимор 2002).

План эксперимента Хукер был следующий: 1) провести психологическую диагностику группы мужчин с гомосексуальным влечением и группы мужчин с гетеросексуальным влечением, используя три психологических теста; 2) найти нескольких экспертов и, не предоставляя экспертам данных о сексуальных предпочтениях обследуемых, попросить их интерпретировать эти тесты; 3) попросить экспертов, которые не будут осведомлены о сексуальном предпочтении обследуемых, оценить их психологическое здоровье. Э. Хукер также предложила экспертам определить сексуальные предпочтения мужчин попарно, опираясь лишь на результаты тестов.

Было отобрано 30 гомосексуалистов и 30 мужчин с влечением к противоположному полу, обе группы были сопоставимы по возрасту, уровню интеллекта (IQ) и образования. Э. Хукер хотела также, чтобы эти пары были подобраны и по другим параметрам, включая, например, профессию, но это оказалось невыполнимой задачей. Проект вообще не был бы возможен без помощи гомосексуальной организации «Общество Мэттэчин».

Для сравнительного изучения структуры личности и приспособленности в этих двух группах мужчин использовались проективные методы (тест Роршаха, тематический апперцепционный тест [ТАТ] и тест «the Make-A-Picture-Story Test» [MAPS]), шкалы отношений и интенсивные интервью, касающиеся истории жизни.

Затем по результатам обследования, из обеих групп составили пары, состоящие из одного гомосексуалиста и одного гетеросексуала. Два эксперта (Dr. Klopfer и Dr. Mortimer Meyer) анализировали результаты теста Роршаха, а один эксперт (Dr. Shneidman) — результаты тестов ТАТ и MAPS

(Hooker 1957).

Согласно опубликованным результатам исследования Хукер, между двумя группами мужчин — гомосексуалистов и гетеросексуалов, каждая из 30 человек — не было обнаружено статистически значимых различий в уровне психических расстройств, а по результатам анализа теста Роршаха невозможно было определить сексуальные предпочтения обследованных. Фундамент для триумфа «ЛГБТ+»-движения был заложен.

Доктор Томас Ландесс, бывший декан университета в Далласе, автор многочисленных книг и статей, проанализировал исследование Э. Хукер в своей статье «The Evelyn Hooker study and the normalization of homosexuality» (Landess 1999). Ландесс обозначил аспекты исследования Хукер, которые не афишируются сторонниками «ЛГБТ+»-движения.

Подбор исследуемых

Во-первых, Хукер обследовала не случайно отобранных гомосексуалистов, а позволила активистам подобрать таких индивидуумов, которые больше всего подходили для подтверждения поставленной ею и её единомышленниками задачи, а именно: доказать, что гомосексуализм — не патология. Для формирования группы гомосексуалистов Хукер рекрутировала членов «Общество Мэттэчин» и их друзей. Индивидуумы, которые оказались психически неуравновешенными, были исключены из заключительной выборки. Во-вторых, приведенная в статье методология Хукер, как она рекрутировала гетеросексуалов, не согласуется с более детальным и полным её отчетом, появившимся позже (Hooker (1958), см. подробности в Schumm (2012)). Она самостоятельно подобрала контрольную группу гетеросексуалов. В-третьих, у шести обследованных ею субъектов (трёх из группы гомосексуалистов и трёх из группы гетеросексуалов) было зафиксировано как гомосексуальное, так и гетеросексуальное поведение после подросткового

возраста. Такую группу ни в коем случае нельзя назвать «чистой» в гетеросексуальном отношении. «Никто, даже Кинси, не назвал бы эту группу однозначно гетеросексуальной», — заключает Т. Landess. Ландесс обращает внимание на то, что сама Хукер указывала на то, что выборка не была случайной. Фактически Хукер преднамеренно отбирала только тех субъектов, которые казались психически устойчивыми и «нормальными» — по крайней мере, в своей способности приспосабливаться к окружающему их социуму.

Также следует обратить внимание на процесс отбора Хукер обследуемых — непринуждённость в рекрутировании гомосексуалистов и трудности, с которыми она столкнулась при рекрутировании гетеросексуалов. Её высказывания в этом отношении уклончивы, а более поздние её размышления наводят на мысль, что она, возможно, первоначально скрывала правду, чтобы утаить проблемы, с которыми столкнулась при наборе контрольной группы.

Статистика

Хукер сделала несколько ошибок в своих математических вычислениях, которые вызывают сомнение относительно тщательности и компетентности её как исследователя. Schumm (2012) подробно разобрал исследование Хукер. В выборке количеством в 60 участников есть только 12% вероятности выявить малый эффект различия ($d=0,20$), 47% — выявить средний ($d=0,50$) и 86% — найти сильный эффект ($d=0,80$) (Cohen 1977). Таким образом, вопрос, сможет ли исследование выявить различия хотя бы среднего эффекта между двумя группами мужчин, был в значительной мере равносителен гаданию на монетке.

Известный статистик Cohen (1992) сомневается, что человек без по-

мощи вычислительной техники способен выявить эффект средней величины. Так что не удивительно, что экспертам Хукер было трудно выявить различия между группами, так как большинство различий были от малых до средних величин с точки зрения эффекта. Можно также отметить, что между двумя группами мужчин не было идеального соответствия. Хотя различия и не были статистически значимыми, они были заметны в величине эффекта¹¹⁶ между двумя группами по возрасту ($ES=0,31$), уровню IQ ($ES=0,06$) и образованию ($ES=0,17$).

Интерпретация

Хукер не пыталась доказать, что гомосексуалисты были нормальны во всех отношениях, и её исследование не подтверждает идею, что гомосексуалисты как группа столь же адаптивны, как и гетеросексуалы. Ландесс отметил, что маленькие выборки Э. Хукер являются совсем не случайными. Этим самым она отказалась проверять суждение, что гомосексуалисты и гетеросексуалы в обществе являются в равной мере нормальными, хорошо приспособленными людьми. Э. Хукер сообщает в своей статье, что интересуется только вопросом, «обязательно ли гомосексуализм является признаком патологии». Чтобы ответить на этот вопрос, «Все, что нам необходимо — один случай, в котором ответ отрицательный» — утверждает она (Hooker 1957). Другими словами, в этом исследовании она заинтересована в обнаружении хотя бы одного гомосексуалиста, у которого отсутствует психическая патология. Это явилось причиной сосредоточения Хукер на самой здоровой когорте. Зная характер её выборки, никто не мог, исходя из результатов проведенных ею исследований, сделать обоснованный вывод, что у гомосексуалистов не больше психических расстройств, чем у гетеросексуалов. Однако

¹¹⁶Effect size (ES)

многие сделали именно такой вывод. На самом деле, на основании исследования Хукер можно только сделать заключение, что некоторые гомосексуалисты не проявляют патологии в своих взаимоотношениях с обществом в целом, но оно не доказывает, что гомосексуалисты не патологичны в своих сексуальных действиях.

Landess подчеркивает, что в резюме своей статьи Хукер сообщает, что, осознавая степень бросаемого ею вызова ведущим авторитетам в этой области, она делает ряд допущений об ограничениях её исследования. Она признаёт возможность того, что гомосексуалисты являются действительно патологичными — пункт, упускаемый большинством её поклонников.

Она допускает, что психологический дефект гомосексуалистов может заключаться «в слабости функционирования эго (in a weakness of ego-function) и контроля, и что это не может быть достоверно диагностировано с помощью проективных тестовых протоколов» (Hooker 1957, p. 30).

Она также допускает, что патология гомосексуализма может проявляться только «в эротической ситуации, и что гомосексуалист может хорошо функционировать в неэротических ситуациях, таких, которые имеют место при проведении тестов Роршаха, ТАТ и MAPS. Таким образом, можно защищать гипотезу, что гомосексуализм является проявлением патологии, но в то же время иметь в виду, что эта патология ограничивается одним сектором поведения — сексуальным (Hooker 1957, p. 30). По мнению Т. Landess, Э. Хукер опровергает это суждение своим собственным исследованием, так как гомосексуалисты были неспособны управлять своими сексуальными фантазиями даже в неэротической ситуации, имеющей место при проведении тестов MAPS и ТАТ.

Хукер (Hooker 1957, p. 30) также отмечала, что истории жизни группы

гомосексуалов и гетеросексуалов отличались в области любовных отношений. Она указывала, что сравнение обеих групп по количеству и продолжительности любовных отношений, паттернам круизинга, степени удовлетворения сексуальным паттерном и любовным партнером выявило чёткие различия.

Компетентность

Хукер была относительно неопытна в применении теста Роршаха, и эта неопытность, возможно, привела к ошибкам в применении и оценке этого теста. Т. Landess отмечает, что несмотря на отсутствие у Э. Хукер клинического опыта в работе с «проективными методами», она проводила тест Роршаха и осуществляла необходимые вычисления. Критики результатов, полученных Хукер при использовании теста Роршаха, рассматривают, по крайней мере, два вопроса. Сначала они подвергают сомнению её способность проводить и анализировать этот тест. Это базируется на том основании, что у неё как у учёного, ранее исследовавшего животных, очевидно, было сравнительно мало опыта в применении теста Роршаха. Некоторые авторитетные специалисты в данной области утверждают, что более квалифицированный эксперт обнаружил бы много упущений Хукер, включая признаки патологии гомосексуалистов.

Предвзятость

Также Хукер критикуют за невыполнение условий «слепого» исследования при осуществлении теста Роршаха. Идеально, чтобы тест осуществлялся при обстоятельствах, в которых бы ни интервьюер, ни испытуемый не знали о цели его проведения. Однако в анализируемом исследовании как Хукер, так и обследуемые знали, что именно она стремилась доказать. Более того, и она, и гомосексуалисты, безусловно, были заинтересованы в доказа-

тельстве гипотезы, что гомосексуалисты не обязательно являются носителями патологии. «Могут ли субъекты, тестируемые с помощью теста Роршаха, скоординировать свои ответы в соответствии с ожидаемыми результатами?» — спрашивает Т. Landess. Безусловно, — говорят некоторые эксперты в области теста Роршаха. Один из примеров такого явления при проведении проективных методов называют эффектом Розенталя (the Rosenthal effect), когда субъект генерирует результаты, которые, по его убеждению, хочет получить исследователь. В данном же случае и Хукер, и обследуемые ею гомосексуалисты имели выраженный мотив сделать это.

Исследование Хукер не было логическим развитием её карьеры как психолога и не вытекало из беспристрастного научного любопытства. Она проводила исследование с определенной целью, вытекавшей из её собственного психоэмоционального переживания, чтобы доказать, что гомосексуалисты могут функционировать как нормальные люди. Как сама она говорила: «Я наблюдала за этими мужчинами и не видела ничего психопатологического в их поведении» (Shenitz 1990, стр. 22).

Из статьи-отчета Э. Хукер и её интервью в более поздние годы следует, что гомосексуалисты стремились не только участвовать в исследовании, но на самом деле были его зачинщиками. Они надеялись, что оно докажет их нормальность. По этой причине гомосексуалисты очень тщательно проводили отбор кандидатов из своей среды. Это должны были быть волонтеры, обследование которых смогло бы доказать гипотезу нормальности. При анализе результатов её исследования очень важно помнить, что именно гомосексуальные активисты явились его инициаторами, а также то, что обследуемые гомосексуалисты хорошо знали о его окончательной цели.



*Эвелин Хукер почетно участвует в демонстрации гомосексуалистов в 1987 году.
Источник: Mike Sergieff, Herald-Examiner Collection/ Los Angeles Public Library*

Хукер признала сама, что имела личную заинтересованность в итогах своего исследования (Hooker 1978). Интересно отметить, что первое исследование Хукер было вообще опубликовано в 1955 году в гомосексуальном журнале «Mattachine Review» (Hooker 1955). В этой статье она представила результаты обследования подобранных «Обществом Мэттэчин» для ее исследования 74 гомосексуальных мужчин при помощи набора коротких психотестов. Хукер обнаружила несколько психологических паттернов и заключила, что для более полного комплексного анализа необходимо множественное тестирование.

Избирательность

При исследовании с помощью ТАТ и MAPS, которые требуют, чтобы субъекты составляли вымышленные рассказы об изображённых сценах, гомосексуалисты не могли воздержаться от включения в эти рассказы гомо-

сексуальных фантазий. По этой причине после того, как различия стали очевидны, Хукер изменила характер исследования и больше не просила экспертов использовать ТАТ и MAPS, пытаясь определить сексуальное предпочтение каждого из 60 субъектов. Landess отмечает, что, возможно, самые существенные данные были получены Хукер по результатам MAPS и ТАТ. Проблема идентификации гомосексуальных протоколов в данном случае была по существу намного более лёгкой, чем та, с которой столкнулись эксперты при проведении теста Роршаха, так как в большинстве случаев гомосексуальные протоколы можно было всё же идентифицировать. Несмотря на осведомлённость гомосексуалистов в том, что цель исследования состоит в доказательстве их собственной приспособляемости, соответствия норме и отсутствия отличия от гетеросексуалов, они не воздерживались от удовлетворения своих желаний в гомосексуальных фантазиях, таким образом демонстрируя свои сексуальные аппетиты. В связи с этим, заключает Т. Landess, нельзя не сделать заключение, что в вербализации таких фантазий проявлялся навязчивый характер гомосексуальности, сложность гомосексуалистов контролировать своё сексуальное желание, даже когда их репутация в психиатрическом сообществе находилась под угрозой. Характеризуя результаты оценки экспертом протоколов ТАТ и MAPS, касающихся приспособляемости, Т. Landess отмечает замечание критиков, которые говорят, что отсутствие «слепоты» исследования повышает возможность влияния эффекта Розенталя на оценивание полученных результатов, так как эксперт знал то, к чему стремилась Хукер.

Однако независимо от такого «консенсуса» Хукер (1958, стр. 36) фактически сообщила о значительных различиях (в том числе среднего и сильного эффекта) между двумя группами мужчин при использовании Т-теста по согласованным парам и парным выборкам: количество признаков

($ES=0,57$, $p<0,05$), процент признаков ($ES=0,81$, $p <0,05$) и количество признаков от 15 до 20 ($ES=0,51$, $p<0,05$). Два подготовленных ею эксперта, используя данные теста Роршаха, смогли точно и совместно определить 40% гомосексуальных мужчин ($p=0,05$). Она также сообщила о значительных различиях в тематике содержания (Hooker 1958, таблица IV, стр. 45) относительно оральной/анальной направленности и озабоченности, женской идентификации и акцента на женственности, отсылок к извращениям и общего увеличения сексуальных, анальных и оральных образов. Хукер заключила, что различия были обнаружены при использовании парных данных (когда каждый гомосексуальный мужчина соответствовал гетеросексуальному по возрасту, образованию и IQ), но не при использовании непарных (Hooker 1958, стр. 37). Примечательно, что Хукер не провела какой-либо многовариантный анализ со своими данными, например, используя регрессионный анализ для прогнозирования числа признаков Уилера из её демографических переменных и сексуальной ориентации и т.п.

Применение результатов

Landess подчёркивает тот факт, что сделанные Хукер замечания редко становятся известны. Её сообщение 1957 г., подобно народной сказке, стало более упрощённым в пересказе. Возможно, столь же важным, как и само по себе исследование Хукер 1957 г., стало использование его результатов другими авторами. Это единственное исследование шестидесяти субъектов, которое не только неоднократно цитировалось видными психиатрами, социальными критиками и «ЛГБТ+»-активистами, но и применялось как часть экспертного доказательства при судебных разбирательствах на общенациональном уровне.

Любопытно, отмечает Landess, что многие из тех, кто ссылается на дан-

ное исследование, не только неправильно его трактуют, но и делают это удивительно сходным образом. Это выглядит так, как если бы один комментатор неправильно истолковал его, а все остальные черпали своё знание из этого единственного ошибочного комментария. В доказательство сказанного T. Landess приводит несколько примеров.

Так, в американском учебнике по психиатрии «Comprehensive Textbook of Psychiatry» доктор Джадд Мармор, упомянутый выше, сделал следующее резюме исследования Хукер: «Хукер (1957) провела совместное исследование 30 гомосексуальных мужчин и 30 гетеросексуальных, которые соответствовали по возрасту, IQ и образованию. Все гомосексуалисты соответствовали 6 баллам, а гетеросексуалы 0 баллам по шкале Кинси. Ни один из субъектов не лечился. Два эксперта независимо, без предшествующего знания о субъектах рассмотрели протоколы теста Роршаха, ТАТ и MAPS и попытались отличить гомосексуалистов от гетеросексуалов, но они были неспособны сделать это» (Marmor 1975).

Мармор повторил то же самое, когда давал показание под присягой при разбирательстве случая, заслушанного в государственном суде в штате Техас. Доктор Грегори Херек поддержал Мармора, сказав под присягой: «Классическое исследование в этом случае проводилось Хукер (1957). Она провела тесты Роршаха, ТАТ и MAPS... Когда попросили оценить, какие протоколы были получены от гомосексуалистов, эксперты были неспособны достоверно отличить сексуальную ориентацию ответчиков» (Cameron 1993, стр. 35–36).

Landess отмечает, что такое поразительное единодушие научных экспертов и прессы примечательно, особенно когда понятно, что все эти оценки не соответствуют реальности. Версия Мармора особенно дефектна. Дей-

ствительно, краткий отрывок, приведенный выше, содержит пять очевидных ошибок.

Его утверждение, что все гомосексуалисты соответствовали 6 баллам, а гетеросексуалы 0 баллам по шкале Кинси не соответствует действительности. Во-первых, Э. Хукер в своем отчёте вообще не упоминает шкалу Кинси. Во-вторых, она приводит в своём отчёте факты, которые противоречат обобщению Мармора. Три гетеросексуала сообщили о гомосексуальном контакте после подросткового возраста, а три гомосексуалиста сообщили о гетеросексуальном поведении. Однако по Кинси оценка «0» соответствует исключительно гетеросексуальному поведению, а «6» — исключительно гомосексуальному.

Было привлечено три эксперта, а не два, как сообщает Мармор. Доктор Мармор указывает, что эксперты проверили все три теста, тогда как фактически два эксперта проверили тест Роршаха, а один MAPS и ТАТ.

Доктор Мармор заявляет, что эксперты проверяли результаты исследований с помощью тестов MAPS и ТАТ, пытаясь отличить гетеросексуалов от гомосексуалистов, тогда как фактически никого из экспертов не просили делать это, ориентируясь на данные тесты, потому что Хукер знала, что при их проведении гомосексуалисты раскрывают себя.

Вопреки утверждениям Мармора, MAPS и ТАТ действительно выявили сексуальное предпочтение гомосексуалистов.

Херек допускает некоторые из тех же самых ошибок, которые сделал Мармор: Он говорит о том, что больше чем один эксперт проверил все тестовые результаты, и что после ознакомления с результатами всех трёх тестов «эксперты» были неспособны различить гетеросексуалов и гомосексуалистов.

Мармор и Херек свидетельствовали перед судьей как опытные учёные, в частности, Мармор — как бывший президент Американской психиатрической ассоциации. Ирония состоит в том, что в то время как судья безоговорочно принял свидетельские показания Мармора и Херека, он проигнорировал научное исследование Пола Кэмерона, который приводит обстоятельное и точное резюме исследования Хукер в своем труде «The Gay Nineties: What the Empirical Evidence Reveals About Homosexuality».

Еще более подробный анализ исследования Хукер проведен в статье Кэмерона (Cameron 2012), а Schumm даже провёл перерасчёт данных Хукер с использованием современных математических методов и выявил различия и в тесте Роршаха (Schumm 2012).

Ниже приведен список некоторых работ, в которых детально рассматриваются недостатки исследования Хукер:

(1) Schumm W.R. *Re-examining a Landmark Research Study: A Teaching Editorial, Marriage & Family Review*, 2012; 48:5, 465-489, DOI:10.1080/01494929.2012.677388

(2) Cameron P., Cameron K. *Re-Examining Evelyn Hooker: Setting the Record Straight with Comments on Schumm's (2012) Reanalysis, Marriage & Family Review*, 2012; 48:6, 491-523, DOI: 10.1080/01494929.2012.700867

(3) Landess T. *The Evelyn Hooker study and the normalization of homosexuality*. 1999.

(4) Cameron P. *The Gay Nineties: What the Empirical Evidence Reveals About Homosexuality*, Adroit Press, Franklin, TN: 1993

(5) Ruse A. *Fake science: exposing the left's skewed statistics, fuzzy facts, and dodgy data*. Washington, DC : Regnery Publishing, a division of Salem Media Group, 2017

(6) Satinover J. *The "Trojan Couch": How the Mental Health Associations Misrepresent Science*. 2004

Исследование Сагир и Робинс

Напоследок отметим и последнее исследование — работу Сагир и Робинс (Saghir and Robins 1971). Данные исследователи занимались изучением психических проблем среди гомосексуальных индивидов в течение долгого времени и у них имеется множество публикаций на эту тему и до и после 1973 года.

Цель конкретного исследования (1971), представленного АПА в 1973 году, заключалась в том, чтобы определить, используя самозаполняемый тест-вопросник, уровень относительных показателей психопатологии в гомосексуальных и гетеросексуальных группах. Проблема этого исследования вновь была в выборке. Во-первых, вопросник был предоставлен гомосексуалистам обоюбого пола, отобраным из организаций гомосексуалистов, в том числе из самых радикальных. А гетеросексуальные индивиды были отобраны от общего населения.

Это интересный факт в свете того, что в исследовании, опубликованном всего годом ранее, Сигельман выявил более высокие показатели невротических нарушений именно среди гомосексуалистов - членов гомосексуальных организаций, чем среди гомосексуалистов, которые не занимались активизмом (Siegelman 1972).

Во-вторых, авторы предпочли изучать только тех гомосексуалистов, которые никогда ранее не проходили лечение в психиатрической больнице. В реальности выборка гомосексуальных индивидов содержала самую крупную долю таких субъектов — 14% мужчин и 7% женщин имели предшествующие психиатрические госпитализации. Среди гетеросексуальных респондентов таких не было. Все указанные индивиды были исключены из исследования (!). По очень скромной оценке число гомосексуалистов, проходивших психиатрическое лечение, по крайней мере в пять раз выше, чем

должно было бы быть, чтобы подтвердить гипотезу о том, что между гомосексуалистами и гетеросексуалами «нет никакой разницы».

Короче говоря, исследование показало совершенно противоположное тому, что утверждали его авторы, даже игнорируя избирательный подход к выборке, из которой были исключены априори любые субъекты с самым важным среди признаков психопатологии фактором — прохождением психиатрического лечения.

Это согласуется с другими исследованиями, которые Сагир и Робинс опубликовали как до 1973 года, так и после: все демонстрируют сильную статистически значимую связь между гомосексуализмом, суицидальными попытками и алкоголизмом, как у мужчин, так и у женщин, в сравнении с гетеросексуальными группами (Lewis et al. 1982; Hughes et al. 1994; Saghir et al. 1970a; Saghir et al. 1970b; Saghir et al. 1969; Saghir et al. 1969; см. также главу 5, стр. 112-113).

Заключение

Депатологизация гомосексуализма была достигнута не научным решением, а политическим ходом. Как было показано, на выборах 1973 года попечительский совет АПА был укомплектован исходя из соображений, связанных с войной во Вьетнаме, движения за гражданские права чернокожих и сочувствия к гомосексуалистам из-за их стигматизированного статуса в обществе. Джон Шпигель, избранный в то время президентом АПА, даже сам был гомосексуалистом, разумеется, пока ещё скрытым. При совете попечителей, укомплектованном сторонниками гомосексуалистов, активисты получили негласные полномочия терроризировать противостоящих им психиатров. В статье о тех временах, опубликованной в «Psychiatric News»,

вспоминается, что защищающие содомию активисты начали говорить о неуступчивых психиатрах как о «военных преступниках», что имело очевидные последствия. Возможно, опасаясь за свою безопасность и, несомненно, устав от непрестанного давления, два члена Совета попросту воздержались от голосования.

В основе решения 1973 года (и всех последующих) не имелось никаких убедительных данных о том, что гомосексуальное влечение как таковое не является отклонением от нормы, более того, это решение проигнорировало значительную доказательную базу и клинический опыт, подтверждающие то, что гомосексуальное влечение, наряду с педофильным, зоофильным и др., относится к отклонениям от нормы.

Дополнительная информация

1. Kirk S.A., Kutchins H. The selling of DSM : the rhetoric of science in psychiatry. New Brunswick N.Y. : Adline Transactions, 2008.
2. Satinover J. The "Trojan Couch": How the Mental Health Associations Misrepresent Science. National Association for Research and Therapy of Homosexuality. 2004.
3. Decker H. S. The making of DSM-III : a diagnostic manual's conquest of American psychiatry. Oxford University Press, 2013.
4. Reilly R.R. Making gay okay: how rationalizing homosexual behavior is changing everything. Ignatius Press 2015.

Библиография

1. Губанов ИБ. Культурный Ренессанс и широкое общественное движение в Сан-Франциско в 1966—67 гг.: провозглашение рождения «нового народа». Санкт-Петербург: Музей антропологии и этнографии имени Петра Великого; 2008

2. Карлсон А. Общество - Семья - Личность: Социальный кризис Америки. Альтернативный социологический подход Социальная мысль Запада. Американская школа альтернативной социологии. Пер. с англ. и общ. ред. профессора А. И. Антонова. М.: 2003г. 288 с
3. Кочарян Г.С. Гомосексуальность и современное общество. – Х.: ЭДЭНА, 2008. – 240 с.
4. Мондимор Ф.М. Гомосексуальность: Естественная история / Пер. с англ. – Екатеринбург: У-Фактория, 2002. – 333
5. Стоун С. Хиппи от А до Я. Секс, наркотики, музыка и влияние на общество с шестидесятых до наших дней / Пер. с англ. Р. Ю. Царёв. Красноярск; 1999
6. Advocate, The. December 28, 1993, стр.40
7. Alwood E. Straight news : gays, lesbians, and the news media. New York : Columbia Univ. Press, 1996.
8. APA. Homosexuality: Proposed Change in DSM 2, 1973.
9. Bayer R. Homosexuality and American Psychiatry: The Politics of Diagnosis. New York : Basic Books, 1981
10. Cameron, Paul, and Kirk Cameron. 2012. Re-examining Evelyn Hooker: Setting the record straight with comments on Schumm's (2012) reanalysis. Marriage and Family Review 48: 491–523
11. Cameron P. The Gay Nineties: What the Empirical Evidence Reveals About Homosexuality. – Franklin, TN: Adroit Press, 1993
12. Campbell J. L. Jack Nichols, Gay Pioneer: "Have You Heard My Message?". Haworth Press, 2007
13. Carter D. Stonewall: the riots that sparked the gay revolution (2004).
14. Cohen, J. (1977). Statistical power analysis for the behavioral sciences (revised ed.). New York, NY: Academic Press
15. Cohen, J. (1992). A power primer. Psychological Bulletin, 112, 155–159.
16. Davis K. Population Policy: Will Current Programs Succeed? Science 10 Nov 1967: Vol. 158, Issue 3802, pp. 730-739 DOI: 10.1126/science.158.3802.730

17. Decker H. S. *The making of DSM-III : a diagnostic manual's conquest of American psychiatry*. Oxford University Press, 2013
18. Elliott et al. *U.S. Population Growth and Family Planning: A Review of the Literature*. Robin Elliott, Lynn C. Landman, Richard Lincoln and Theodore Tsuoroka. *Family Planning Perspectives*, Vol. 2, No. 4 (Oct., 1970), pp. i-xvi (16 p.). Stable URL: <https://www.jstor.org/stable/2133834> DOI: 10.2307/2133834
19. Freedman A.M. *Psychiatric News*, September 2001, Recalling APA's Historic Step. <http://www.psych.org/pnews/00-09-01/recalling.html>
20. Gittings B. *Barbara Gittings: Founding New York Daughters of Bilitis*, 1958. Interview by Jonathan Ned Katz 1974. outhistory.org/exhibits/show/gittings/int
21. Glass and Spiegel. The story of how the American Psychiatric Association decided in 1973 that homosexuality was no longer a mental illness. *This American Life* 204 81 words. January 18, 2002. <https://www.thisamericanlife.org/204/81-words>
22. Hooker, E. (1955). Inverts are not a distinct personality type. *Mattachine Review*, 1, 20–22.
23. Hooker E. Reflections of a 40-year Exploration. *American Psychologist*, April 1993
24. Hooker, E. (1957). The adjustment of the male overt homosexual. *Journal of Projective Techniques*, 21, 18–31.
25. Hooker, E. (1958). Male homosexuality in the Rorschach. *Journal of Projective Techniques*, 22, 33–54.
26. Hooker, E. (1978). Epilogue. *Journal of Social Issues*, 34, 131–135.
27. Hughes, T. L., & Wilsnack, S. C. (1994). Research on lesbians and alcohol: Gaps and implications. *Alcohol Health & Research World*, 18(3), 202-205.
28. Jaffe F.S. *Activities Relevant to the Study of Population Policy for the U.S.* Memorandum to Bernard Berelson, March 11, 1969
29. Kameny F, Gittings B. *Gay, Proud and Healthy*. 1972.

30. Kirk S.A., Kutchins H. The selling of DSM : the rhetoric of science in psychiatry. New Brunswick N.Y. : Adline Transactions, 2008.
31. Kutchins H. Making us crazy. Free Press, 2003.
32. Landess T. The Evelyn Hooker study and the normalization of homosexuality.
33. Lewis CE, Saghir MT, Robins E., Drinking patterns in homosexual and heterosexual women. *J Clin Psychiatry*. 1982 Jul;43(7):277-9
34. Lief H.I. Sexual Survey Number 4: Current Thinking on Homosexuality, *Medical Aspects of Human Sexuality 2* (1977), pp.110- 111
35. Marcus E. Making history : the struggle for gay and lesbian equal rights,1945-1990 : an oral history. New York, NY : HarperCollins, 1991.
36. Marmor J. *Comprehensive Textbook of Psychiatry*. – Baltimore, 1975. – Vol. 2. –p. 15–16
37. New York Academy of Medicine. The problem of homosexuality. *Bulletin*. 1964;40: 576-580.
38. Nianis H. How the Mafia Once Controlled the New York Gay Scene. *Vice.com* 30.07.2015. URL: https://www.vice.com/en_us/article/gqmym3/how-the-mafia-once-controlled-the-new-york-gay-scene-616
39. Pomeroy W.B. *Dr. Kinsey and the Institute for Sex Research*. New York, 1972.
40. Saghir MT, Robins E. Homosexuality. I. Sexual behavior of the female homosexual. *Arch Gen Psychiatry*. 1969 Feb;20(2):192-201
41. Saghir MT, Robins E, Walbran B. Homosexuality. II. Sexual behavior of the male homosexual. *Arch Gen Psychiatry*. 1969 Aug; 21(2):219-29
42. Saghir MT, Robins E. Male and female homosexuality: natural history. *Compr Psychiatry*. 1971 Nov;12(6):503-10.
43. Saghir MT, Robins E, Walbran B, Gentry KA. Homosexuality. IV. Psychiatric disorders and disability in the female homosexual. *Am J Psychiatry* 1970a Aug;127(2):147-54.
44. Saghir MT, Robins E, Walbran B, Gentry KA. Homosexuality. III. Psychiatric disorders and disability in the male homosexual. *Am J Psychiatry*. 1970b

Feb;126(8):1079-86

45. Satinover J. Neither Scientific nor Democratic. *The Linacre Quarterly* Volume 66, 1999 - Issue 2. <https://doi.org/10.1080/20508549.1999.11877541>
46. Satinover J. The "Trojan Couch": How the Mental Health Associations Misrepresent Science. *National Association for Research and Therapy of Homosexuality*. 2004.
47. Schumm, Walter R. 2012. Re-examining a landmark research study: A teaching editorial. *Marriage and Family Review* 8: 465–89.
48. Shenitz B. «The Grande Dame of Gay Liberation» / *Los Angeles Times Magazine*. – 1990, June 10. – P. 20–34
49. Shorter E. *A Historical Dictionary of Psychiatry*. New York: Oxford University Press, 2005.
50. Siegelman M. Adjustment of male homosexuals and heterosexuals. *Arch Sex Behav*. 1972 Jun;2(1):9-25
51. Socarides CW. *Sexual Politics and Scientific Logic: The Issue of Homosexuality*. *The Journal of Psychohistory*. 10th, no. 3 ed. 1992
52. Sorba R. *The "Born Gay" Hoax*. Wilmington, 2007
53. Sullivan A. *Love Undetectable*. New York: Alfred A. Knopf, 1998.
54. Teal D. *The Gay Militants*, 1971
55. Thompson M. *The Long Road to Freedom*, 1994
56. *Time*. February 20, 1978. Sexes: Sick Again
57. Tobin K., Wicker R. *The gay crusaders*. New York : Paperback Library, 1972.
58. Weeks, Jeffery. *Sexuality and Its Discontents Meanings, Myths and Modern Sexualities*. Routledge and Kegan Paul. London, 1988
59. White H. *The Mother of the Homosexual Movement – Evelyn Hooker PhD*. Monday July 16, 2007. lifesitenews.com
60. Wright, R. H., & Cummings, N. A. (2005). *Destructive trends in mental health: The well-intentioned path to harm*. New York, NY: Taylor & Francis. p. xiv

Беспристрастна ли «современная наука» к вопросу гомосексуализма?

Большая часть следующего ниже материала была опубликована в журнале «Russian Journal of Education and Psychology»: Лысов В. Science and homosexuality: political bias in modern Academia // Примечание: в сравнении с публикацией, в данном материале есть текстовые и графические дополнения.

«Репутация истинной науки была украдена её злоецей сестрой-близнецом — «фейковой» наукой, которая представляет собой просто идеологическую повестку. Эта идеология узурпировала ту доверительность, которая по праву принадлежит истинной науке».

из книги Остина Русе «Fake Science»

Резюме

Такие заявления, как «генетическая причина гомосексуализма доказана» или «гомосексуальное влечение невозможно изменить» регулярно выдвигаются на научно-популярных образовательных мероприятиях и в сети Интернет, предназначенных, в том числе, и для научно неискушенных людей. В этой статье я продемонстрирую, что в современном научном сообществе доминируют люди, которые проецируют свои общественно-политические взгляды в свою научную деятельность, делая научный процесс сильно предвзятым. Эти проецируемые взгляды включают в себя спектр политических заявлений, в том числе в отношении т.н. «сексуальных меньшинств», а именно, что «гомосексуализм является нормативным вариантом сексуальности среди людей и животных», что «однополое влечение является врожденным и не может быть изменено», «пол является социальной конструкцией, не ограничивающейся бинарной классификацией» и т.д. и т.п. Я продемонстрирую, что такие взгляды в современных научных кругах на Западе

считаются ортодоксальными, устойчивыми и устоявшимися, даже при отсутствии убедительных научных данных, тогда как альтернативные взгляды сразу же помечаются как «псевдонаучные» и «ложные», даже если за ними стоит убедительная фактология. В качестве причины подобной предвзятости можно упомянуть множество факторов - драматическое социальное и историческое наследие, которое привело к появлению «научных табу», интенсивную политическую борьбу, которая породила лицемерие, «коммерциализацию» науки, ведущую к погоне за сенсациями, и т.д. Возможно ли полностью избежать предвзятости в науке, остается спорным вопросом. Однако, на мой взгляд, можно создать условия для оптимального равноудаленного научного процесса.

Введение

В апреле 2017 года информационный ресурс «USA Today» опубликовал видео под названием «Психология бесплодия» (USA Today via MSN). В материале была рассказана история трёх пар, которые не могли завести детей даже при длительной половой жизни без контрацепции — то есть страдали от бесплодия, согласно определению Всемирной организации здравоохранения (Zegers-Hochschild 2009, с. 1522). Каждая из пар решила проблему бесплодия определённым образом — за счёт экстракорпорального оплодотворения, усыновления и использования суррогатной матери. Видеоролик был стильно оформлен и составлен в научно-популярном ключе, а история каждой пары была подробно описана.

Однако медиаресурс «USA Today» абсолютно обыденным образом и без малейшей доли юмора или биологической рациональности перечислил среди двух пар, имевших медицинские проблемы (нарушения репродуктив-

ных функций и органов), пару из двух мужчин. Авторы видеоролика на трогательном музыкальном фоне доходчиво объясняли зрителям, что проблема «бесплодия» двух состоящих в американском браке гомосексуалистов — Дэна и Уилла Невилл-Рейбен — в том, что «у них нет матки» (Flory 2017). Вероятно, «USA Today» допускает, что для какой-то части его аудитории подобные тонкости строения мужского и женского организма были доселе неизвестны. Так или иначе, одним из основных лейтмотивов новости было рассуждение о том, что медицинская страховка должна покрывать расходы гомосексуальных пар на лечение «бесплодия».

Сообщения подобного характера, полные биологического абсурда, совершенно не редкость в атлантических СМИ, да и, собственно говоря, всё чаще встречаются и в российском информационном и научно-популярном пространстве. Утверждения о «доказанной генетической причине гомосексуализма» или «полтора тысячах видов гомосексуальных животных» выдвигаются на научно-популярных просветительских мероприятиях, предназначенных для молодёжи.



Дэн и Уилл, не могущие забеременеть друг от друга, потому что они мужчины.

В этой статье я продемонстрирую, что в современном научном сообществе преобладают люди, которые проецируют свои либеральные взгляды в свою научную деятельность, делая науку сильно предвзятой. Эти либеральные взгляды включают в себя ряд пропагандистских заявлений в отношении

т.н. «сексуальных меньшинств» («ЛГБТ»), а именно, что «гомосексуализм является нормативным вариантом сексуальности среди людей и животных», что «однополое влечение является врожденным и не может быть изменено», «пол является социальной конструкцией, не ограничивающейся бинарной классификацией» и т. д.

Далее в тексте я буду упоминать такие взгляды как ЛГБТ-пропагандистские¹¹⁷. В то же время, существуют взгляды и мнения, которые противоречат вышеупомянутому, я буду называть их ЛГБТ-скептическими. Я продемонстрирую, что ЛГБТ-пропагандистские мнения в современном официальном академическом сообществе считаются ортодоксальными, стойкими и устоявшимися, даже при отсутствии убедительных научных данных, в то время как взгляды ЛГБТ-скептические позиции помечаются как «псевдонаучные» и «ложные», даже если они подкреплены убедительной фактологией.

Наука и политическая идеология

Первым важным условием для понимания того, что такое наука, является определение того, что такое научный метод. Научный метод состоит из нескольких этапов: (1) постановка вопроса (что нужно изучить): определе-

¹¹⁷Энциклопедия Британника определяет пропаганду так: «Пропаганда, распространение информации — фактов, аргументов, слухов, полуправды, или лжи — чтобы повлиять на общественное мнение. Пропаганда — более или менее систематические усилия манипулировать убеждениями, отношениями или действиями других людей посредством символов (слов, жестов, плакатов, монументов, музыки, одежды, отличительных знаков, стилей причёсок, рисунков на монетах и почтовых марках и т. д.). Преднамеренность и относительно сильный упор на манипуляцию отличают пропаганду от обычного общения или свободного и лёгкого обмена идеями. У пропагандиста есть конкретная цель или набор целей. Чтобы достичь их, пропагандист преднамеренно отбирает факты, аргументы и символы и представляет их так, чтобы достичь наибольшего эффекта. Чтобы максимизировать эффект, он может упускать существенные факты или искажать их, и может пытаться отвлечь внимание аудитории от других источников информации». <https://www.britannica.com/topic/propaganda>

ние объекта и предмета, цели и задач исследования; (2) работа с литературой: изучение вопросов по этой теме, которые уже были исследованы другими; (3) разработка гипотезы: формулировка предположения о том, как изучаемый процесс протекает и что может случиться при воздействии; (4) эксперимент: тестирование гипотезы; (5) анализ результатов: изучение результатов эксперимента и выяснение, в каком объеме была подтверждена гипотеза; и, наконец, (6) выводы: доведение до других результатов эксперимента и анализа.

Этот фундамент для изучения был основой научного исследования на протяжении веков, и его рациональный, объективный метод позволил человечеству добиться впечатляющих результатов.



Советские ученые теоретики. Белов В. Е., 1972

Однако, как отметил профессор Генри Бауэр в 1992 году, в настоящее время научное и, тем более, научно-популярное сообщество все больше отворачивается от научного метода, чтобы соответствовать либеральной идеологии как единственному решающему способу «научной» интерпретации окружающего мира (Baier 1992). Таким образом, основной научный метод

был сведён к следующему: (1) определение проблемы и, насколько это возможно, избегание «запрещенных» тем, например. раса и пол как биологически детерминированные понятия, «сексуальная ориентация» как социальная конструкция; (2) поиск того, что уже изучено другими, и выбор результатов, которые не противоречат сложившейся идеологии; (3) развитие гипотезы: допущение объяснения проблемы, не противоречащей либеральной идеологии; (4) эксперимент: проверка гипотезы; (5) анализ результатов: игнорирование и уменьшение значимости «неожиданных» результатов при увеличении и переоценке «ожидаемых» результатов; и наконец; (6) выводы: оглашение результатов, которые триумфально «поддерживают» либеральную идеологию. Профессор Бауэр не единственный, кто обеспокоен этим идеологическим сдвигом науки.

Например, аналогичные выводы в отношении современного состояния науки сделали профессор Рут Хаббард (Hubbard and Wald 1993), профессор Линн Уордел (Wardle 1997, 852), доктор Стивен Голдберг (Goldberg 2002), доктор Алан Сокал и Доктор Джин Бричмонт (Sokal and Bricmont 1998), американский публицист Кирстен Пауэрс (Powers 2015), и доктор Остин Русе (Ruse 2017).

Профессор Николас Розенкранц из Джорджтаунской юридической школы и профессор Джонатан Хайдт из Нью-Йоркского университета даже основали «Heterodox Academy» - интернет-проект, сфокусированный на проблеме идеологического однообразия и неприятия разных точек зрения в американских высших учебных заведениях (Heterodox Academy.n.d.).

Доктор Брет Вайнштейн уволился из Государственного колледжа Эвергрин после того, как он отказался принять участие в так называемом «Дне отсутствия» – когда в университет допускаются представители любой расы и этноса кроме европеоидов – он подвергся издевательствам со стороны

разъяренных студентов и активистов (Weinstein 2017). Позже вместо со своим братом доктором Эриком Вайнштейном и другие учеными он основал сообщество, которое в шутку называли «Интеллектуальная темная паутина (Intellectual Dark Web)» (Bari 2018). Журналист Бари Вайс описал это сообщество следующим образом: «Во-первых, эти люди готовы отчаянно отстаивать свою точку зрения, но при этом дискутировать вежливо, почти по всем значимым предметам: религия, аборты, иммиграция, природа сознания. Во-вторых, в эпоху, когда популярное мнение об окружающем мире и событиях, часто отвергает реальные факты, каждый полон решимости противостоять пропагандистам политически удобных мнений. И в-третьих, некоторые заплатили за желание выражать альтернативное мнение, будучи уволенными из научных учреждений, которые становятся все более враждебными к неортодоксальной мысли - и нашли восприимчивую аудиторию в другом месте» (Bari 2018).

Для тех, кто ранее не интересовался этой проблемой, господство идеологического догматизма в науке может показаться невероятно абсурдным. Они могут наивно считать, что в современной науке только те факты, которые были бесспорно подтверждены, являются единственной правдой, а все остальное основано на предположениях, гипотезах, теориях и социально-политическом конструктивизме. Тем не менее, выдвижение предположений, гипотез, теорий и социально-политического конструктивизма как «доказанных фактов» наблюдается во все более широком спектре проблем (Baier 2012, с. 12), некоторые из которых имеют большой общественный резонанс. Например, является ли гомосексуальное влечение «вариацией человеческой сексуальности», или это нефизиологическое (непродуктивное) отклонение сексуального поведения наряду с сексуальным влечением к де-

тям, животным или неодушевленным предметам? В этих вопросах, как и некоторых других, научный метод стал жертвой политических взглядов (Wright and Cummings 2005, с. XIV).

Рассмотрим следующее: в сегодняшние дни, в академических кругах, исследователи, которые заявляют, что имеют т.н. «прогрессивные» убеждения, значительно превосходят те, которые заявляют о «консервативных» убеждениях (Abrams 2016). Впечатляющий список рецензируемых публикаций, раскрывающих ту же проблему, можно найти в базе данных упомянутого выше сообщества «Heterodox Academy» (Heterodox Academy n.d. Peer-Reviewed Research). И ЛГБТ-пропагандистские взгляды являются одним из основных аспектов современной «прогрессивной» либеральной идеологии.

В частной беседе один из моих коллег, практикующий психолог и кандидат наук в одном из крупнейших городов России (попросил меня не раскрывать его имя, потому что он боится последствий иметь альтернативное мнение) в шутку рассказал мне о простом принципе «современной» популярной науки, чтобы судить по темам, связанным с гомосексуализмом: всё, что показывает любые положительные для гомосексуалистов факты, обозначается примером объективной науки и образцового научного метода. В свою очередь, всё, что показывает любые скептические в отношении гомосексуалистов данные, клеймится «лженаукой от правых экстремистов» (персональный разговор, 14 октября 2018 года). Другими словами, в «современной науке» усомниться в «нормальности» гомосексуализма – равносильно сомнению в «прогрессивности» постмодернизма и массовой культуры. Чтобы установить это явление, достаточно лишь самого простого наблюдения современного научно-популярного дискурса. Правительства богатых стран и богатые неправительственные фонды устанавливают определенные допускаемые убеждения в отношении гомосексуализма, словно

если бы это было бесспорной и очевидной истиной как, например, то, что только женщины могут рожать людей (хотя боюсь, что в свете творящегося сегодня в области «транссексуализма», этот пример будет подвергнут жесткой критике).

Подмена научного на политически корректное

Некоторые утверждают, что научный политический и общественный диспут должен быть очень чувствительным к ряду тем из-за горького наследия человеческой истории. Но научные факты не имеет ничего общего с политикой. Существуют очевидные биологические различия между человеческими расами (фенотипами) (Sarich 2005), существуют очевидные биологические различия между человеческими полами (Evans and DeFranco 2014) и так далее. Действительно, такие факты частично использовались в качестве «аргументов» для невообразимых преступлений и злодеяний на протяжении всей истории человечества, и человечество и общество всегда должны помнить об этом. Никаких аргументов в пользу неравенства не существует.

Тем не менее, вышеупомянутые печальные страницы истории не отменяют существование физиологических фенотипов и половых различий у людей, потому что они встречаются в природе и являются биологически обусловленными. Например, мужчина не может родить из-за биологических особенностей своего организма (отсутствие матки, прежде всего, как метко было отмечено «USA Today»). Мы можем просто избегать говорить об этом, замалчивать эти очевидные естественные вещи или менять значение слова «женщина» - это ничего не добавляет к непоколебимой реальности науки. Научные факты существуют независимо от их интерпретации идеологами политических доктрин, независимо от того, перечислены ли они в какой-

либо декларации или классификации болезней, и независимо от политической корректности.



*Толерантность уничтожила свободу слова.
Карикатура из "The Weekly Standard"*

По моему мнению, установление знака равенства между «политкорректностью» и научностью является одной из огромных проблем современности, и этот факт препятствует новизне и инновациям. Некоторые исследователи придерживаются сходного мнения (Hunter 2005). Согласно словарю «HarperCollins» в британском английском «политическая корректность» обозначает «демонстрацию прогрессивных идеалов, особенно путем отказа от использования словарного запаса, который считается оскорбительным, дискриминационным или осуждающим, особенно в отношении расы и пола» (Collins English Dictionary. n.d.) А согласно словарю Вебстера «Random House» американского английского «политкорректность» «...характеризуется, как правило, приверженности прогрессивной ортодоксальности по вопросам этнической и гендерной принадлежности, сексуальной ориентации или экологии» (Dictionary/Thesaurus n.d.).

Отечественные публицисты Беляков и соавторы охарактеризовали «политическую корректность» без излишних сентиментов:

*«... Политическая корректность — один из продуктов общества постмодерна, характеризующегося мультикультурализмом, методологическим анархизмом, социальной фрагментацией и выходом на передний план более узких идентичностей. Демократия в таком обществе предстает как общественный уклад, предполагающий не власть большинства, но прежде всего защиту прав всякого меньшинства, вплоть до отдельного человека. В действительности даже самое демократическое государство не в состоянии защитить все провозглашенные им права и обеспечить реализацию амбиций каждого члена общества. Симуляцией решения этой проблемы является широкое распространение языковой практики политкорректности, предлагающей избегать использования тех слов и высказываний в отношении расовой и половой принадлежности, возраста, состояния здоровья, социального статуса, внешнего вида представителей определенных социальных групп, которые те могут посчитать оскорбительными и дискриминационными. Так, «политически корректно» называть негра «афроамериканцем» (*african american*), индейца — «коренным американцем» (*native american*), инвалида — «преодолевающим трудности из-за своего физического состояния» (*physically challenged*), толстяка — «горизонтально ориентированным» (*horizontally oriented*), бедняка — «лишенным преимуществ» (*disadvantaged*), человека, роющего в помойках — «собирателем вещей, от которых отказались» (*refuse collectors*) и т. д. Чтобы предупредить стигматизацию «сексуальных меньшинств», или «людей с нетрадиционной ориентацией» (тоже политкорректные эвфемизмы), предлагается употреблять по отношению к ним, например, не термин «гомосексуалист», а «гомосексуал». Оскорбительными были найдены и «сексистские» морфемы, якобы намекающие на превосходство мужчины над женщиной. Такие этимологически связанные с корнем «man» (мужчина) слова как *chairman* (председатель), *foreman* (начальник), *fireman* (пожарник), *postman* (почтальон) предлагается исключить из обихода в пользу, соответственно, *chairperson*, *supervisor*, *fire fighter*, *mail carrier*. По той же причине слово *woman* (женщина) надлежит отныне писать как «wotуп» (или даже *vaginal american*), а вместо местоимений *he*, *his* (он, его) — всегда употреблять *she*, *her* (она, ее). Во избежание проявления обидного для животных и растений антропоцентризма слова *pets* (домашние животные) и *house plants* (домашние растения), представляющие человека как их хозяина, предлагается заменить на *animal companions* (компаньоны-животные) и *botanical companions* (компаньоны-растения) ...» (Беляков и Матвейчев 2009).*

Таким образом, «политкорректность», если очистить этот термин от «политкорректной» обёртки, означает не что иное, как разновидность цензуры.

Определённые культурные убеждения леволиберальной направленности стали общественными догмами, от которых никто не имеет права отступать, будь то учёные, учителя или студенты. Любой учёный, который хочет добиться признания и финансирования, должен использовать язык «политкорректности». Таким образом, «политкорректность» иногда вполне надлежащим образом называют «либеральный фашизм», подчеркивая лицемерие самопровозглашенных либералов, действующих как авторитарные фашисты (Coppedge 2017).

RAMIREZ INVESTOR'S BUSINESS DAILY
2015 © CREATORS.COM



@Ramireztoons

www.investors.com/cartoons

«Мы противостоим нетолерантности, а также любому, кто не согласен с нами». Карикатура из журнала «Investors Business Daily»

Является очевидным то, насколько серьёзно «политкорректность» извращает науку, поскольку она разрушает все классические научные нормы и принципы. Эти нормы можно обобщить как универсализм, открытость,

бескорыстие, скептицизм, которые воспринимаются в научной деятельности как нечто само собой разумеющееся, а также простая честность и отсутствие лицемерия. Однако сегодня то, что раньше воспринималось как само собой разумеющееся, уже таковым не считается. В конце концов, утверждать, что что-то бесспорно и однозначно доказано в то время, когда существуют убедительные доказательства обратного (которые известны компетентным и беспристрастным ученым) — это просто нечестно и непорочно.

По этому поводу журналист Том Николс подметил:

«... Я боюсь, что мы уходим от естественного здорового скептицизма по отношению к заявлениям различных экспертов в сторону вымирания экспертного мнения как такового: в сторону подпитываемого «Google», основанного на «Википедия» и оупляемого блогами краха профессионалами-экспертами и обывателями, учителями и учениками, знающими и интересующимися ...» (Nichols 2017).

«Википедия» и «Youtube» как источник «знаний»

«Википедия» — это один из самых посещаемых интернет-сайтов, который преподносит себя как «энциклопедию» и принимается многими неспециалистами, а также школьниками за беспрекословный источник истины. Сайт был запущен в 2001 году предпринимателем из штата Алабама по имени Джимми Уэйлс. Перед тем как основать сайт «Википедия», Джимми Уэйлс создал интернет-проект «Vomis», который распространял платную порнографию, факт, который он старательно стремится удалить из своей биографии (Hansen 2005; Schilling 2012).

Многие думают, что «Википедия» заслуживает доверия, поскольку «любой пользователь может добавить статью или отредактировать уже существующую статью». Это полуправда — на самом деле любая информа-

ция, которая не соответствует либеральным и леворадикальным догмам, будет подвергнута цензуре за счёт существования запутанных механизмов проверки статьи, при которых существует институт т.н. посредников — редакторов, представляющих те или иные либеральные движения, например посредник от «ЛГБТ+»-движения, который может отредактировать или отклонить материалы (Jackson 2009). Таким образом, несмотря на свою официальную политику якобы нейтралитета, «Википедия» имеет сильную либеральную предвзятость и откровенно левый уклон.



В статье в журнале «FrontPageMagazine» Дэвид Свингл провёл анализ и продемонстрировал, что проект «Википедия» представляет точку зрения своих самых настойчивых и постоянных редакторов, некоторые из них (особенно в областях социального противоречия) являются активистами, стремящимися повлиять на общественное мнение (Swingle 2011). Например, Свингл подсчитал:

«... Сравните [статьи на «Википедия»] про Энн Култер (Ann Coulter¹¹⁸) и про Майкла Мура (Michael Moore¹¹⁹). Статья про Култер состояла из 9028 слов (на 9 августа 2011 года). Из этого количества, 3220 слов находились в

¹¹⁸ Политический деятель, придерживающаяся традиционных взглядов

¹¹⁹ Общественный активист, придерживающийся леволиберальных взглядов

разделе «Противоречия и критика», в котором рассказывалось о ряде инцидентов с Култер и приводились цитаты критикующих её деятелей, в основном среди левых и либералов. То есть 35,6% статьи, посвященной Энн Култер, было уделено тому, чтобы преподнести её в плохом свете, противоречивом и полном критики.

С другой стороны, статья про Мура насчитывала 2876 слов (что примерно равно среднему объему статей про политических деятелей на «Википедия»), из которых 130 слов находилось в разделе «Противоречия». Это 4,5% всей статьи про Мура.

Значит ли это, что «непредвзятый» читатель считает, что Култер в восемь раз противоречивее чем Мур? ...» (Swingle 2011).

В своей статье журналист Джозеф Фэра (Joseph Farah) пишет, что «Википедия»:

«... является не только распространителем неточности и предвзятости. Это оптовый поставщик лжи и клеветы, такой, каких мир ещё никогда не знал...» (Farah 2008).

Кроме того, «Википедия» находится под сильным влиянием платных специалистов по общественным связям и управлению репутацией, которые удаляют любые негативные факты, касающиеся их клиентов, и представляют предвзятый контент (Grace 2007; Gohring 2007). Хотя такое платное редактирование не допускается, «Википедия» мало что делает для соблюдения своих правил, особенно в отношении крупных доноров.

Сооснователь «Википедии» Ларри Зэнгер, покинувший проект, признал, что «Википедия» не следует собственной декларируемой политике нейтралитета (Arrington 2016).

Исследователь Брайан Мартин в своей работе пишет:

«... Несмотря на номинальное следование руководству пользователя, в «Википедия» может происходить систематически предвзятое редактирование, которое постоянно поддерживается. Методы предвзятого редактирования записи в «Википедия» включают удаление положительной информации, добавление негативной информации, использование предвзятого выбора источников и преувеличение значимости конкретных тем. Чтобы

поддерживать предвзятость в записи, даже если на неё указывают некоторые пользователи, задействуются следующие ключевые методы - это отмена исправлений записи, выборочное применение правил «Википедии» и блокирование редакторов ...» (Martin 2017).

Все статьи «Википедии» на тему «ЛГБТ+» должны получить одобрение т.н. посредников, и любые неудобные им факты удаляются из материалов. Режим посредничества представителя «ЛГБТ+» является обязательным для всех статей «ЛГБТ+», и именно посредник решает, что будет опубликовано, а что нет — это правило «Википедии».

Таким образом, все статьи «Википедии», связанные с «ЛГБТ+», написаны тенденциозно, своекорыстно, и представляют лишь компиляцию тщательно отредактированной информации из зачастую сомнительных или вообще ненаучных, художественных источников. Невозможно не то, что добавить новую статью, или внести дополнения к существующей статье, но даже изменить одно единственное слово, если оно противоречит негласной догме «либо хорошо, либо ничего».

Около 300 примеров ангажированности «Википедии», в том числе и по вопросу «ЛГБТ+» задокументированы на сайте «Conservapedia» (Conservapedia 2018).

Например, в «Википедии» очень долгое время в статье об однополном поведении среди животных (которая сама по себе весьма предвзята, см. главу 2) присутствовала ничем не обоснованная фраза о «1500 видах гомосексуальных животных», которая преподносилась «Википедией» как научная истина – несмотря на то, что не имеется никаких источников, приводящих данные цифры. На самом деле этот рекламный лозунг был запущен сотрудником норвежского музея естественной истории по имени Петтер Бёкман в ходе организации выставки в 2006 году, который Бёкман и внёс его в

статью в «Википедии» в 2007 году. Лишь спустя 11 лет информацию удалили: в ходе обсуждения Бёкман не смог предоставить источник и признал ошибочность утверждения:



В конечном итоге, как заявляет руководство «Википедии»:

«... «Википедия» — это частный веб-сайт, принадлежащий частной организации «Wikimedia Foundation» и управляемый исключительно Советом попечителей этой организации. «Википедия» и «Wikimedia Foundation» могут свободно устанавливать свои собственные правила, касающиеся того, кто может писать и редактировать статьи на сайте ... Как частный веб-сайт «Википедия» имеет полное право блокировать, запрещать и любым иным способом ограничивать любого читателя в возможности читать или редактировать содержимое сайта по любой причине или даже без причины ... «Wikimedia Foundation» имеет полное право изменять свои правила по любой причине, которую он сочтёт нужной — или даже без причины, просто потому что «так хочется» ...» (Wikipedia: Free Speech 2018).

Именно такая «энциклопедия» и является основным источником «знаний» об окружающем мире для огромного количества молодёжи...

Другой источник информации для современных обывателей — сервис по размещению видеороликов «YouTube», принадлежащий крупнейшей корпорации «Google». Сайт «YouTube» официально позиционирует себя как свободный ресурс, якобы не препятствующий выражению ни в пользу «ЛГБТ+», ни выражений, которые опровергают риторику «ЛГБТ+». Это не

так.



В последние годы в адрес «YouTube» всё чаще звучат обвинения в препятствовании выражению консервативных взглядов (Carlson 2018). Цензуре на «YouTube» подвергся канал «PragerU» и другие каналы, выражающие точку зрения, отличную от взглядов либеральных идеологов.

Журналисты «FoxNews» упомянули попавшую в их распоряжение внутреннюю служебную записку «YouTube» от апреля 2017 года, в которой подробно расписано, как происходит цензура видеоматериалов. Одна из причин, по которым масштаб цензуры на «YouTube» неочевиден для большинства людей, заключается в том, что у компании хватает ума не стирать каждое видео, которое она хочет подвергнуть цензуре. Вместо этого в отношении многих видеоматериалов вводится «ограниченный режим»¹²⁰. Такие видеоматериалы заблокированы на кампусах, в школах, библиотеках и прочих публичных местах; их не могут просматривать несовершеннолетние и незарегистрированные пользователи. Видеоматериалы ограниченного режима сайт намеренно отправляет в самый конец, так что их труднее найти. Кроме того, они демонетизированы: те, кто их выложил, не могут на них зарабатывать вне зависимости от количества просмотров.

Представим, например, что в газетном киоске перестали продавать «The New York Times» — её можно, конечно, получить, но только по подписке. И,

¹²⁰Так это названо в служебной записке

кроме того, — исключительно бесплатно. То есть издателям запретили зарабатывать на продаже газеты. Очевидно, что подобные действия подпадали бы под определение цензуры.

Каковы же критерии цензуры для видеоматериалов на «YouTube»? Как сказано в служебной записке, под цензуру подпадает, цитирую, «спорное религиозное или шовинистическое содержание», а также «крайне спорное, провокационное содержание». Никаких определений, что это такое — спорное религиозное, шовинистическое, религиозное или провокационное содержание — не даётся. Решение принимает «YouTube», причём максимально политизировано.

«FoxNews» приводит пример: «YouTube» счёл «провокационной» попытку канала «PragerU» поставить под сомнение утверждение о повальном расизме среди американских полицейских. Если вы не считаете всех американских полицейских расистами, то, согласно «YouTube», — вы разделяете «крайне спорное, провокационное содержание». Так что видеоролик «PragerU» был демонетизирован и, по сути, объявлен разжигающим ненависть. В то же время видеоролики, в которых утверждается, что, скажем, «белые от природы злы», остаются на YouTube без каких-либо ограничений.

Служебная записка даёт ясное понимание того, где «YouTube» берёт цензоров. В документе поясняется, что компания привержена «свободе принадлежности, в том числе тем благам, которые являются продуктом разнообразия и инклюзивности». В числе тех, кому «YouTube» доверил цензуру против «экстремистского контента», оказалась организация, разделяющая радикальные ультралиберальные, в том числе и «ЛГБТ+»-взгляды, — «Southern Poverty Law Center» (InfluenceWatch; Thiessen 2018).

Травля несогласных

Многочисленные, хорошо финансируемые и, как следствие, влиятельные группировки и организации подобные «Southern Poverty Law Center», применяя опыт начала 1970-х годов прошлого века (см. Главу 14), создают ситуацию, в которой любой выразитель мнения, даже полностью научно аргументированного, которое не совпадает с риторикой «ЛГБТ+», рискует многого лишиться — от карьеры до здоровья. Ещё на заре эпохи «мейнстримной науки» и «политкорректности», исследователи, отстаивающие взгляды, которые отличаются от «мейнстримной линии партии» рискуют быть обвиненными в «недемократичности», «жестокости и бесчеловечности» (Marmor 1973), «безответственности, гомофобии и предрассудках» (Isay 1986). Подобные обвинения поддерживаются «мейнстримной культурой» в СМИ, шоу-бизнесе.

Профессор Роберт Спитцер (1932–2015) являлся одной из важнейших фигур во время скандальных действий руководства Американской психиатрической ассоциации в 1973 году, приложив все усилия к исключению гомосексуализма из перечня психических отклонений, Спитцер сделал для «ЛГБТ»-движения, возможно, более других, получив уважение и статус авторитета со стороны «ЛГБТ» (Bayer 1981).

Однако почти 30 лет спустя на конференции Американской психиатрической ассоциации в 2001 году Спитцер сообщил о результатах своих последних исследований, что «66 процентов мужчин и 44 процента женщин достигли хорошей степени гетеросексуального функционирования», то есть «поддерживали устойчивые, любящие гетеросексуальные отношения на протяжении года, получая достаточное удовлетворение от эмоциональных отношений со своим партнером, оценённые по меньшей мере на 7 баллов по

10-балльной шкале, вступая в сексуальную связь с секс-партнёром по крайней мере ежемесячно, и никогда или редко фантазируя о гомосексуальном контакте во время секса»; позже результаты были опубликованы в журнале «Archives of Sexual Behavior» (Spitzer 2001; 2003a). Это полностью противоречило ЛГБТ-пропагандистским догмам о якобы неизменяемости гомосексуального влечения. Вокруг Спитцера разверзся ад: «сегодня герой гей-движения внезапно стал Иудой» (van den Aarweg 2012). Статья Спитцера была жестко критикована известными преследователями репаративной терапии, такими как А. Ли Бекстед, Хелена Карлсон, Кеннетт Коэн, Ритч Сэвин-Уильямс, Грегори Херек, Брюс Ринд, и Роджер Уорсингтон (Rosik 2012).

Интересно, что, как отметил доктор Кристофер Роусик, некоторые критикуемые аспекты работы Спитцера 2003 года заключались в следующем: исследование было основано на личных сообщениях респондентов из выборки, набранной при содействии консультационных организаций и Национальной ассоциации по исследованию и терапии гомосексуализма (NARTH) (Wilde 2004). Это высочайшая степень лицемерия: работа, в которой были представлены результаты ЛГБТ-скептического исследования, была критикована за использование той же самой методологии, которая использовалась в ЛГБТ-пропагандистских работах, например исследование Шидло и Шредера также было основано на личных сообщениях (Shidlo and Schroeder 2002). Фактически, вся психологическая наука и другие социальные науки в значительной степени зависят от личных сообщений и самоотчетов объектов исследования. Кроме того, огромная доля ЛГБТ-пропагандистских публикаций о детях, воспитанных однополыми парами, основана на небольших выборках, собранных гомосексуальными организациями (Marks 2012).

В конце концов по прошествии десяти лет бушующей над ним ненависти, Спитцер сдался. В возрасте 80 лет он написал письмо в редакцию журнала «Archives of Sexual Behavior» с просьбой отозвать статью (Spitzer 2012). Он также принес извинения всему гомосексуальному сообществу «за вред». Доктор ван ден Аардвег вспоминает о телефонном разговоре с профессором Спитцером, через некоторое время после публикации его статьи 2003 года, в котором тот рассказал о попытках противостоять критикам: (Spitzer 2003b): “Я спросил его, продолжит ли он свои исследования, или даже попытается ли он работать с людьми с гомосексуальными проблемами, которые ищут «альтернативную» профессиональную помощь, то есть помощь и поддержку, чтобы по собственному желанию изменить гомосексуальные интересы на гетеросексуальные... Его ответ был однозначен. Нет, он никогда больше не затронет этот предмет. Он был почти сломлен эмоционально после ужасных личных нападков со стороны воинствующих геев и их сторонников. Это был поток ненависти. Человек действительно может быть сломлен таким травмирующим опытом.” (Spitzer 2003b).

Другим исследователем, чьи работы часто цитируют гомосексуальные активисты, является профессор Чарльз Розелли из Орегонского университета. Профессор Розелли изучает нейробиологические процессы на моделях домашних овец. На ранних этапах своей деятельности профессор Розелли проводил эксперименты по изучению социосексуального поведения домашних баранов. Он предположил, что некоторый гормональный внутриутробный дисбаланс может нарушить сексуальное поведение баранов. В своих ранних публикациях на эту тему исследования профессора Розелли были сосредоточены лишь на улучшении разведения овец и его последствиях для экономики, и Розелли признавал ошибочность изучения сексуального пове-

дения человека на моделях животных, отмечая: «Исследования, направленные на понимание факторов, регулирующих сексуальное поведение и фертильность баранов, имеют очевидное значение для овцеводства. Полученная информация о гормональных, нейронных, генетических и экологических факторах, определяющих предпочтения половых партнеров, должна позволить лучше выбрать баранов для размножения и, как следствие, иметь экономическое значение. Тем не менее, это исследование также имеет более широкое значение для понимания развития и контроля сексуальной мотивации и выбора партнера для разных видов млекопитающих, включая людей. В этом отношении важно понимать, что половое поведение барана, направленное на другого самца, не может быть строго приравнено к гомосексуализму человека, потому что сексуальная ориентация человека включает в себя восприятие, фантазии и опыт, а также наблюдаемое сексуальное поведение» (Roselli 2004, стр. 243).

В своей обзорной статье 2004 года профессор Розелли признал, что он не нашел убедительных доказательств своей теории [о внутриутробном гормональном дисбалансе], и упомянул различные гипотезы, объясняющие однополое поведение у некоторых баранов (Roselli 2004, стр. 236 - 242). В своей деятельности Розелли был очень чувствителен к ЛГБТ в своих формулировках и интерпретациях и тем более никоим образом не выражал ЛГБТ-скептические взгляды.

Тем не менее профессор Розелли был подвергнут преследованию и травле со стороны активистов ЛГБТ за то, что в его лаборатории производили вскрытие баранов – хотя, очевидно, что другого дешевого способа изучения анатомии головного мозга баранов просто не имеется (Cloud 2007). Розелли моментально объявили «гомофобом» и «живодёром». В статье под названием «Руки прочь от гомосексуальных овец!» в лондонской газете

«Sunday Times» Роселли назвали «главой секретного заговора против гомосексуалистов» (Ersly 2013, p. 48). К поднявшемуся шуму присоединилась организация ПЕТА в лице своего представителя — известной спортсменки и активистки движения «ЛГБТ+» Мартины Навратиловой (ПЕТА UK 2006). Активисты прислали Роселли и различным работникам Университета Орегона около 20 тысяч писем с угрозами и оскорблениями («вас нужно пристрелить!», «пожалуйста, сдохни!» и т.д.) (Ersly 2013, p. 49).

Спустя несколько лет, когда Роселли, вероятно наученный горьким опытом противостояния мейнстримным идеям, перешёл на риторику «ЛГБТ+»-движения, в последующей статье он писал: “Предпочтение половых партнеров у человека можно изучать на животных моделях с помощью специальных тестов ... Несмотря на несовершенство, тесты на предпочтение сексуального партнера у животных используются для моделирования сексуальной ориентации человека” (Roselli 2018, стр. 3).

Доктор Рэй Милтон Блэнчард из Университета Торонто является авторитетом в области сексологии, он входил в состав подкомитета по проблемам гендерной идентичности Американской психиатрической ассоциации по разработке классификации «DSM-IV». Доктор Блэнчард выдвинул гипотезу о том, что гомосексуальное влечение (включая гомосексуальную педофилию) и транссексуализм (расстройство половой идентичности в DSM-IV, в настоящее время половая дисфория в соответствии с DSM-5) вызваны специфическими патологическими для мужского пола иммунными реакциями, подобными резус-несовместимости (Blanchard 1996). Хотя научный дискурс доктора Блэнчарда является весьма сдержанным и почти ЛГБТ-пропагандистским, активисты ЛГБТ преследуют его за то, что он считает транссексуализм психическим отклонением. Это является своего рода богохульством для современной ЛГБТ-идеологии, поэтому некоторые активисты

ЛГБТ подвергают доктора Блэнчарда жесткой критике (Wyndzen 2003). Более того, в одном из интервью Блэнчард отметил: «Я бы сказал, если бы можно было начать с нуля, игнорировать всю историю исключения гомосексуализма из классификации «DSM», нормальная сексуальность - это все, что связано с размножением» (Cameron 2013). Что касается транссексуализма, доктор Блэнчард заявил: «Первый шаг в политизации транссексуализма – выступаете ли вы за или против - это игнорирование или отрицание его базовой природы как разновидности психического расстройства» (Blanchard 2017 on Twitter).

ЛГБТ-активист из проекта «Билерико» написал про Блэнчарда: «если бы доктор Блэнчард был каким-нибудь чокнутым без должности и авторитета, его можно было бы легко дискредитировать. Но это не тот случай - наоборот, он был в комитете Американской психиатрической ассоциации, отвечающем за парафилии и сексуальные расстройства» (Tannehill 2014). Если вы правильно поняли значение, активист жалуется на то, что доктор Блэнчард «обладает авторитетом», иначе «его было бы легко дискредитировать». Вот и все.

Доктор Марк Регнерус из Техасского университета не обладал авторитетом Блэнчарда, когда в 2012 году он опубликовал в рецензируемом журнале «Social Science Research» свои выводы о том, что гомосексуальные связи родителей оказывают негативное влияние на детей (Regnerus 2012). Публикация вызвала эффект разорвавшейся бомбы далеко за пределами сообщества ученых, которые работают в области семейной социологии. Это открытие противоречило устоявшемуся с начала 2000-х годов в либеральной американской научной среде мейнстриму об отсутствии влияния сексуальных наклонностей родителей на детей и вызвало ярость общественных

объединений гомосексуалистов. Регнеруса моментально заклеямили «гомофобом» и обвинили в том, что его результаты свидетельствуют против легализации гомосексуальных «браков» (история случилась до известного решения Верховного суда Америки), хотя Регнерус нигде в статье не выдвигал подобных аргументов. Либеральные СМИ даже обозвали Регнеруса «слоном в посудной лавке мейнстримной социологии» (Ferguson 2012).

Социолог Гэри Гейтс, директор Института сексуальной ориентации и гендерной идентичности в Калифорнийском университете, возглавил группу из двухсот ЛГБТ-дружественных социологов, которые подписали письмо к главному редактору журнала «Social Science Research» с требованием назначить группу из ученых с особым опытом в вопросах родительского воспитания ЛГБТ для написания развернутого критического заключения по статье Регнеруса (Gates 2012).

Пикантность ситуации придаёт то, что сам Гари Гейтс, живущий в однополном партнерстве, подвергся резкой критике со стороны ЛГБТ-активистов «как предатель идеалов» (Ferguson 2012) за публикацию исследования о том, что только 3,8 процента американцев идентифицируют себя как гомосексуалистов (Gates 2011a). Это противоречило заявлению о «10%» из работы известного энтомолога Альфреда Кинси, которое представляет одну из догм ЛГБТ-пропаганды. Как откровенно поделился Гейтс, «когда моё исследование было впервые опубликовано, выдающиеся блоггеры-геи и их последователи назвали меня «безответственным», приветствовали критику моей работы и даже сравнивали меня с нацистами» (Gates 2011b).

В любом случае, всего год спустя Гейтс возглавил травлю Регнеруса и его ЛГБТ-скептического исследования. ЛГБТ-активист Скотт Роуз направил открытое письмо президенту Техасского университета, требуя санкций против Регнеруса за его публикацию как «этического преступления» (Rose

2012). Университет ответил, что начал проверку, чтобы определить, есть ли у в публикации Регнеруса «состав преступления» для начала необходимого официального расследования. Проверка не выявила каких-либо несоответствий в действиях Регнеруса с этическими научными этическими стандартами, и никакого расследования не было начато. Однако история была далека от завершения. Регнерус подвергался преследованиям в блогосфере, СМИ и официальных публикациях не только в форме критики его научной работы (аналитические методы и обработка статистических данных), но также в форме личных оскорблений и угроз здоровью и даже жизни (Wood 2013).

Кристиан Смит, профессор социологии и директор Центра изучения религии и общества в Университете Нотр-Дам, прокомментировал этот случай: «Те, кто нападает на Регнеруса, не могут открыто признать свои истинные политические мотивы, поэтому их стратегия состояла в том, чтобы дискредитировать его за проведение «плохой науки». Это ложь. Его [Регнеруса] статья не идеальна – и ни одна статья никогда не бывает идеальной. Но с научной точки зрения это не хуже того, что обычно публикуется в социологических журналах. Без сомнения, если бы Регнерус опубликовал противоположные результаты с использованием одной и той же методологии, никто бы не придрался к его методам. Кроме того, никто из его критиков не высказывал методологических опасений по поводу более ранних исследований по той же теме, недостатки в которых были серьезнее, чем те ограничения, которые подробно обсуждаются в статье Регнеруса. Очевидно, что слабые исследования, которые приходят к «правильным» выводам, более приемлемы, чем более сильные исследования, которые дают «еретические» результаты» (Smith 2012).

Доктор Лоуренс Майер и доктор Пол МакХью, опубликовавшие в журнале «New Atlantis» развёрнутый обзор научных исследований под названием «Sexuality and Gender: Findings from the Biological, Psychological, and Social Sciences», попали под жёсткий прессинг «ЛГБТ+»-движения (Hodges 2016). В своей работе авторы очень деликатно и осторожно показали необоснованность риторики гомосексуального движения в отношении причины гомосексуального влечения, заключив, что «анализ результатов биологических, психологических и социальных исследований ... не выявил никаких научных доказательств по поводу некоторых из наиболее часто распространяемых заявлений о сексуальности» (Mayer and McNugh 2016, стр. 7).

Коллега Майера и МакХью по Университету Джона Хопкинса доктор Квентин ван Митер рассказал, что изначально Майер и МакХью планировали опубликовать свою статью в каком-нибудь из авторитетных крупных рецензируемых специализированных научных журналов, но им раз за разом отказывали редакторы, ссылаясь на то, что их работа «политически некорректна» (Van Meter 2017).

Статья Майера и МакХью сразу же подверглась яростным нападкам со стороны активистов «ЛГБТ+»-движения. Организация «Human Rights Campaign (HRC)», которая, согласно данным с её интернет-страницы, является крупнейшим представителем интересов «ЛГБТ+» и обладает годовым бюджетом около 50 миллионов долларов, опубликовала комментарий к работе Майера и МакХью, заявив, что эти авторы «вводят в заблуждение», «распространяют ненависть» и т.д. Активисты начали давить на редакцию журнала, требуя дискредитировать статью (Hanneman 2016). Редакторы журнала даже были вынуждены опубликовать официальное письмо в ответ на обвинения «HRC», названный «Lies and Bullying from the Human Rights

Campaign», в котором они прокомментировали некоторые из наиболее одиозных выпадов. Редакторы «New Atlantis» отметили: «эта омерзительная попытка запугивания — это разрушительная для науки вещь, нацеленная на уничтожение существования взаимоуважительного несогласия по спорным научным вопросам. Тактика запугивания подобного рода подрывает атмосферу свободных и открытых исследований, которую научные учреждения обязаны поддерживать» (Editors of The New Atlantis 2016).

Аналогичная вакханалия от ЛГБТ-активистов связана с публикацией доктора Лизы Литтман, доцента поведенческих и социальных наук в Университете Брауна. Доктор Литтман изучила причины всплеска «быстро возникающей гендерной дисфории» (название для подросткового транссексуализма) среди молодежи и пришла к выводу, что их внезапное стремление к смене пола может распространяться через сверстников и может быть патологическим механизмом преодоления возрастных трудностей (Littman 2018). Прежде чем объявить себя «трансгендерами», подростки смотрели видео о смене пола, общались с транссексуалистами в социальных сетях и читали «трансгендерные» ресурсы. Кроме того, многие дружили с одним или несколькими транссексуалистами. Треть респондентов сообщили, что если в их кругу общения был хотя бы один транссексуальный подросток, более половины подростков в этой группе также начали идентифицировать себя как «трансгендеры». Группа, в которой 50% ее членов становятся «трансгендерами», является показателем, в 70 раз превышающим ожидаемую распространенность этого явления среди молодежи. Кроме того, оказалось, что до начала половой дисфории 62% респондентов имели один или несколько диагнозов психического расстройства или расстройств нервного развития. И в 48% случаев респонденты пережили травмирующее или стрессовое событие до наступления «половой дисфории», включая запугивание,

сексуальное насилие или развод родителей. Доктор Литтман предположила, что т.н. социальное заражение и межличностное заражение играют значительную роль в причинах расстройства половой идентичности. Первое - это «распространение аффекта или поведения среди группы населения» (Marsden 1998). Второе - это «процесс, в котором человек и сверстники взаимно влияют друг на друга таким образом, что стимулирует эмоции и поведение, которые могут потенциально подорвать их собственное развитие или нанести вред другим» (Dishion and Tipsord 2011). Результаты исследования были даже размещены на веб-странице Университета Брауна. Но эта публикация ожидаемо была встречена истерическими обвинениями в «трансфобии» и требованиями цензуры. Администрация университета с готовностью прогнулась и быстро удалила исследовательскую статью со своего сайта. По словам декана, общественные активисты университета «выражали обеспокоенность по поводу того, что выводы исследования могут быть использованы для дискредитации усилий по поддержке транссексуальной молодежи и игнорирования взглядов членов трансгендерного сообщества» (Kearns 2018).

Профессор Джеффри С. Флиер, бывший декан Гарвардской медицинской школы, так прокомментировал этот вопрос: «За все мои годы в академической среде я ни разу не видел подобной реакции со стороны журнала через несколько дней после публикации статьи, которую журнал уже проверил, рецензировал и принял к публикации. Можно только предположить, что такая реакция была в значительной степени ответом на интенсивное давление и угрозы – явные или неявные - что худшие последствия негативной реакции соцсетей обрушатся на журнал «PLOS One», если не будут предприняты какие-либо действия по цензуре» (Flier 2018).

Профессор Кеннет Цукер из Университета Торонто является бывшим

руководителем бывшей (закрыта в декабре 2015 года) Клиники гендерной идентичности детской молодежи и семьи в Центре наркологии и психического здоровья (САМН).

Профессор Цукер опубликовал впечатляющий список работ в области расстройств гендерной идентичности, он был членом рабочих группах по разработке классификаций «DSM-IV» и «DSM-IV-TR» и возглавлял рабочую группу Американской психиатрической ассоциации по теме «Расстройства сексуальной и гендерной идентичности» для «DSM-5». Профессора Цукера сложно назвать ЛГБТ-скептиком, и именно под его руководством Американская психиатрическая ассоциация «обновила» диагноз «расстройства гендерной идентичности» до «гендерной дисфории», удалив, к торжеству сторонников ЛГБТ, слово «расстройство» из диагноза (Thompson 2015).

Так или иначе, в бывшей Клинике Гендерной Идентичности профессор Цукер работал с пациентами в возрасте от 3 до 18 лет, вопреки мейнстримным принципам «гендерно-позитивных» педиатрических услуг Канады, которые предусматривают всяческое содействие смене пола таких детей – поддержку в выражении желаемого пола с помощью смены имени, одежды, поведения и других средств - до тех пор, пока дети не достигнут разрешенного законом возраста для начала операций и приёма гормонов. Вместо этого доктор Цукер полагал, что в этом молодом возрасте половая самоидентификация весьма податлива, и гендерная дисфория со временем исчезнет (Zucker and Bradley 1995). Подобный подход противоречил идеологии ЛГБТ, и деятельность доктора Цукера долгое время находилась под давлением со стороны ЛГБТ-активистов. Несмотря на общепризнанное существование различных моделей лечения расстройства гендерной идентичности (Ehrensaft 2017), администрация Центра наркологии и психического здоровья решила провести проверку деятельности доктора Цукера

(Thompson 2015). Отобранные рецензенты написали в своём отчете «в ходе проверки две доминирующие темы стали предметом беспокойства для рецензентов: во-первых, Клиника, по-видимому, действует как чуждый элемент в системе Центра наркологии и психического здоровья в частности и в сообществе в целом, а во-вторых, деятельность Клиники, похоже, не соответствует современной клинической и операционной практике. Отзывы клиентов и заинтересованных сторон были как положительными, так и отрицательными в отношении Клиники. Некоторые бывшие клиенты были очень довольны обслуживанием, которое они получили, в то время как другие чувствовали, что подход специалистов был неудобным, расстраивающим и бесполезным. Профессиональное сообщество признало академический вклад Клиники, в то время как некоторые заинтересованные стороны выразили обеспокоенность по поводу существующей модели оказания медицинской помощи». (САМН 2016).

Рецензенты также написали, что предложили неустановленным заинтересованным сторонам прокомментировать их опыт лечения в клинике, и один из них заявил, что доктор Цукер «попросил его снять рубашку перед другими присутствующими клиницистами, засмеялся, когда он согласился, а затем назвал его «маленький волосатый паразит» (Singal 2016a). Доктор Цукер был немедленно уволен (второй штатный сотрудник клиники доктор Хейли Вуд была уволен ранее), поэтому Клиника по гендерной идентичности была закрыта. Что ж, того факта, что «некоторые заинтересованные стороны выразили обеспокоенность» (несмотря на то, что практика Клиники гендерной идентичности получила академическое признание) и неподтвержденного обвинения в неэтичном обращении - кстати, впоследствии отозванного обвинителем (Singal 2016b) - было достаточно, чтобы применить жёсткую цензуру.

Доктор Роберт Оскар Лопес из Калифорнийского государственного университета, который сам воспитывался в паре двух гомосексуалисток и считает себя бисексуалистом, опубликовал в 2012 году эссе «Growing Up With Two Moms: The Untold Children's View», рассказав о своем крайне неприятном опыте воспитания в паре из двух женщин, который впоследствии превратил его в убеждённого ЛГБТ-скептика в вопросах однополых браков и усыновления детей. Это привело к немедленной травле и обвинениям в блогах (Flaherty 2015). Лопес продолжал писать в том же дискурсе, в результате чего он попал в списки «ненавистнических высказываний» таких ЛГБТ-пропагандистских организаций как «Human Rights Campaign» (HRC staff 2014) and «GLAAD» (GLAAD n.d.).

Любое даже самое мягкое ЛГБТ-скептическое высказывание немедленно клеймется как ненависть.

Об этом говорит и женщина, воспитанная в однополой паре Хизер Барвик, которая опубликовала своё нашумевшее — внутри информационного гетто СМИ традиционных взглядов — открытое письмо к «ЛГБТ+»-сообществу. Барвик рассказала, что в отличие от детей, переживших развод, и в отличие от детей, усыновлённых разнополыми парами, дети в однополых парах подвергаются критике, если решаются пожаловаться на своё положение: «...Нас так много. Многие из нас слишком запуганы, чтобы высказаться и рассказать вам о наших страданиях и боли, потому что по какой бы то ни было причине кажется, что вы не слушаете. Что вы не хотите слышать. Если мы говорим, что мы страдаем из-за того, что были воспитаны однополыми родителями, нас либо игнорируют, либо клеймят ненавистниками ...» (Barwick 2015). Месяц спустя своё открытое письмо опубликовала ещё одна дочь лесбийской пары, раскритиковав в нём тоталитарную куль-

туру «ЛГБТ+»-сообщества: «... Я никогда бы не причислила себя к сообществу настолько нетерпимому и эгоцентричному, как ЛГБТ, которое требует жаркой и страстной толерантности, но не проявляет взаимной толерантности, иногда даже к собственным членам. Фактически это сообщество нападает на каждого, кто не согласен с ним, не важно, насколько сердечно выражается это несогласие ... » (Walton 2015).

Извращение науки в угоду идеологии

Ученые и все связанные с наукой люди должны всегда стараться в рамках научной деятельности держаться вне культурного и политического континуума. Наука как вечное и обезличенное стремление к поиску знаний об окружающем нас мире решает, что является «правильным», на основе фактических данных, а не «озабоченностей, высказанных некоторыми заинтересованными сторонами в сообществе». Если таких доказательств нет или они противоречивы, то мы можем говорить только о теориях и гипотезах. Наука должна быть универсальной, то есть применять одни и те же критерии для интерпретации экспериментов и исследований. Не существует идеальной публикации, каждая научная работа имеет свои ограничения и недостатки. Однако, если в исследовании или публикации, результаты которого являются ЛГБТ-скептическими, выявлено методологическое ограничение, и это ограничение не позволяет сделать окончательные выводы, то аналогичное методологическое ограничение, выявленное в исследовании или публикации, результаты которого являются ЛГБТ-пропагандистскими, абсолютно тем же образом не позволяет сделать окончательные выводы. Например, множество методологических ограничений было показано в известных ЛГБТ-пропагандистских работах Альфреда Кинси (Terman 1948; Maslow and Sakoda 1952; Cochran et al. 1954) и Эвелин Хукер (Cameron and Cameron 2012; Schumm 2012; Landess n.d.).

Однако эти работы рассматриваются как примеры, содержащие «убедительные и доказанные научные факты», которые использовались для принятия важных общественно-политических и научно-административных решений. В то же время любое ограничение в ЛГБТ-скептических публикациях фактически сводит его на нет и превращает в «лженауку». В противном случае это классический пример соринки и бревна в глазу.

Доктор Лорен Маркс из Университета штата Луизиана опубликовал в 2012 году обзор 59 научных работ (Marks 2012), посвященных детям, воспитанным в однополых парах, эти работы использовались в качестве аргумента для заявления Американской психологической ассоциации об отсутствии какого-либо влияния гомосексуальных связей родителей на детей (APA 2005). Маркс указал на множество недостатков и ограничений этих работ. Обзор доктора Маркса не только был проигнорирован ведущими научными организациями, но также был заклеен как «низкокачественное исследование», которое было «неуместно для журнала, в котором публикуются оригинальные исследования» (Bartlett 2012).

Во многих отношениях, как показано выше, исследователи обоснованно боятся и избегают разглашать ЛГБТ-скептические результаты и даже отказываются работать в таких «запретных» направлениях. Искажает ли этот факт науку? Несомненно. Например, бывший президент Американской психологической ассоциации (1979–1980 гг.) доктор Николас Каммингс считает, что социологическая наука находится в упадке, поскольку она находится под диктатурой общественных активистов. Доктор Каммингс заявил, что, когда Американская психологическая ассоциация проводит исследования, она делает это только тогда «когда они знают, каким будет результат ... только исследования с предсказуемо благоприятными результатами допустимы» (Ames Nicolosi n.d.).

Другой бывший президент Американской психологической ассоциации (1985—1986) доктор Роберт Перлофф заявил: «... Американская психологическая ассоциация чересчур «политически корректна» ... и чересчур подчиняется особым интересам ... » (Murray 2001).

Clevenger в своей работе описал системный уклон, связанный с публикацией статей, касающихся темы гомосексуализма (Clevenger 2002). Он показал, что существует институционализируемая предвзятость, которая препятствует публикации какой-либо статьи, не соответствующей определенному политическому и идеологическому пониманию гомосексуализма. Clevenger также делает вывод о том, что Американская психологическая ассоциация, как и другие профессиональные организации, становится всё более политизированной, что приводит к сомнениям в достоверности их заявлений и непредвзятости их деятельности, хотя они по-прежнему являются высоким авторитетом и используются в судебно-правовых вопросах. Мнения исследователей, которые противоречат либеральной доктрине, заглушаются и маргинализируются.

Возьмем, к примеру, исследование 2014 года, озаглавленное «Когда контакт меняет мнение: эксперимент по распространению поддержки равенству геев (When contact changes minds: An experiment on transmission of support for gay equality)», в котором Майкл Лакур из Лос-Анджелеса изучил ответы обывателей на вопрос об отношении к т.н. «легализации» однополых браков в зависимости от сексуальной идентификации личности интервьюеров (LaCour and Green 2014). Лакур утверждал, что, когда интервьюер представлялся гомосексуалистом, это значительно увеличивало вероятность утвердительного ответа. Результаты снова распространились через заголовки ведущих СМИ. Лакур стал почти звездой. Тем не менее, можно ска-

зять, что его хамство погубило его, когда случайно заинтересованный читатель обнаружил, что ЛаКура полностью фальсифицировал данные в своем исследовании (Broockman et al. 2015). Публикация ЛаКура была отозвана (McNutt 2015), но, опять же, новость об отзыве не распространилась в средствах массовой информации.

Журналист Naomi Riley описывает случай с публикацией Марка Хатценбюлера (Riley 2016). В 2014 году профессор Колумбийского Университета Марк Хатценбюлер заявил, что обнаружил следующее: гомосексуалисты, жившие в местах с высоким уровнем «предрассудков», имели более низкую — на 12 лет ниже — ожидаемую продолжительность жизни, чем жившие в «либеральных» районах. Для лучшего понимания: разница в 12 лет — это больше, чем аналогичная разница между регулярными курильщиками и некурящими. Естественно, новость об исследовании Хатценбюлера разлетелась по заголовкам мейнстримных СМИ, а сторонники маргинализации не приемлющих гомосексуализм как норму получили «научный» аргумент. Однако ни одно из этих самых СМИ не упомянуло публикацию в журнале «Social Science and Medicine», что упомянутый выше исследователь, профессор Техасского Университета Марк Регнерус попробовал реплицировать результаты Хатценбюлера и получил совершенно другие данные — нет никакого влияния «уровня предрассудков» на продолжительность жизни гомосексуалистов (Regnerus 2017). Регнерус честно испробовал десять различных методов статистических расчетов в попытке подтвердить заявленные Хатценбюлером данные, но ни один метод не показал статистически значимых результатов. Регнерус заключил: «переменные в оригинальном исследовании [Хатценбюлера] (и, следовательно, его ключевые выводы) настолько чувствительны к субъективной интерпретации во время измерений, что их можно считать нерелевантными» (Regnerus 2017).

В социальных науках к настоящему времени произошел настоящий «кризис реплицируемости» (т.е. повторяемости, другими словами универсальности) публикуемых исследований. В 2015 году в крупном исследовательском проекте под названием «Reproducibility Project», возглавляемом Брайаном Носеком из Университета Вирджинии, была поставлена задача повторить результаты 100 опубликованных психологических исследований — только результаты одной трети из них получилось воспроизвести (Aarts et al. 2015).

Главный редактор научного журнала «The Lancet» Ричард Хортон выразил своё беспокойство в авторской статье:

«...Большая часть научной литературы, возможно, половина, может просто не отражать действительность. Будучи заваленной исследованиями с малыми выборками, ничтожными эффектами, неадекватным анализом, а также с очевидными конфликтами интересов, вместе с одержимостью соответствовать модным тенденциям сомнительной важности, наука повернула в сторону тьмы ... Очевидная распространённость в научном сообществе такого неприемлемого исследовательского поведения внушает тревогу... В своём стремлении произвести впечатление ученые слишком часто подгоняют данные под свою картину мира или подстраивают гипотезы под свои данные... Наша погоня за «значимостью» отравляет научную литературу множеством статистических сказок... Университеты включены в постоянную борьбу за деньги и талант... А отдельные учёные, включая их самое высшее руководство, мало что делают, чтобы изменить культуру исследования, которая временами граничит со злым умыслом ...» (Horton 2015).

Разница между медийным отношением к публикации Регнеруса и Хатценбюлера очевидна: просто некоторые выводы более приемлемы, чем другие[1].

Профессор Уолтер Шумм из Университета Канзаса в работах на ту же тему отметил: «... исследования показали, что многие научные авторы, проводя обзор литературы, склонны ссылаться на методологически более слабые исследования, если в таких исследованиях выводился желаемый результат в поддержку гипотезы об отсутствии влияния...» (Schumm 2010, стр. 378).

В 2006 году доктор Брайн Майер из Колледжа Геттисберг заметил по поводу медийного эффекта публикации Адамс и соавторов о том, что неприязненное отношение к гомосексуализму якобы свидетельствует о «скрытой гомосексуальности» (Adams et al. 1996): «...Отсутствие [репликативных исследований] особенно озадачивает, если учитывать ту степень внимания, которую вызвала статья [Adams и коллег 1996 года]. Мы считаем интересным тот факт, что множество средств массовой информации (журнальные статьи, книги и бесчисленные интернет-сайты) приняли психоаналитическую гипотезу за объяснение гомофобии, даже при отсутствии последующих эмпирических подтверждений ...» (Meier et al. 2006, стр. 378).

В 1996 году доктор Алан Д. Сокал, профессор физики из Нью-Йоркского университета, подал статью под названием «Преодоление границ: на пути трансформирующей герменевтики квантовой гравитации (Transgressing the Boundaries: Towards a Transformative Hermeneutics of Quantum Gravity)» в академический журнал «Social Text». Редакция «Social Text» решила опубликовать эту статью (Sokal 1996a). Это был эксперимент - статья была полным обманом - в этой статье Сокал, обсуждая некоторые текущие проблемы математики и физики, совершенно иронично передает их значение в сфере культуры, философии и политики (например, он предположил, что квантовая гравитация является социальной конструкцией),

чтобы привлечь внимание современных академических комментаторов, которые ставят под сомнение объективность науки, это была искусно написанная пародия на современные философские междисциплинарные исследования, лишенная какого-либо физического смысла (Sokal 1996b). Как объяснил Сокал: «В течение нескольких лет меня беспокоило очевидное снижение стандартов интеллектуальной объективности в некоторых областях американской академической гуманитарной науки. Но я всего лишь физик: если я не в состоянии понять выгоды подобного, возможно, это просто отражает мою собственную неадекватность. Итак, чтобы проверить мейнстримные интеллектуальные стандарты, я решил провести скромный (хотя и не совсем контролируемый) эксперимент: опубликует ли ведущий североамериканский журнал по культурным исследованиям, в редакционный коллектив которого входят такие светила, как Фредрик Джеймсон и Эндрю Росс, полную ерунду, если эта ерунда (а) звучит хорошо и (б) льстит идеологическим предубеждениям редакторов? Ответ, к сожалению, да.» (Sokal 1996b).

Другое подтверждение плачевного состояния современной науки представили трое американских учёных — Джеймс Линдси, Хелен Плакроуз и Питер Богоссян, которые в течение целого года намеренно писали совершенно бессмысленные и даже откровенно абсурдные «научные» статьи в различных областях социальных наук, чтобы доказать: идеология в этой сфере давно взяла верх над здравым смыслом. С августа 2017 года учёные под вымышленными именами направили в уважаемые и рецензируемые научные журналы 20 сфабрикованных статей, оформленных как обычные научные исследования. Тематика работ варьировалась, но все они были посвящены различным проявлениям борьбы с «социальной несправедливостью»: исследованиям феминизма, культуры мужественности, вопросам расовой теории, сексуальной ориентации, бодипозитива и так далее. В каждой

статье выдвигалась какая-либо радикально-скептическая теория, осуждающая тот или иной «социальный конструкт» (например, гендерные роли). С научной точки зрения статьи были откровенно абсурдными и не выдерживали никакой критики.

В статье в журнале «Агео» Линдси, Плакроуз и Богоссян рассказали о мотивах своего поступка: «...Что-то в науке пошло не так, особенно в определённых областях гуманитарных наук. Сейчас прочно утвердились научные исследования, посвященные не поиску истины, а социальным недовольствам и возникающим на их почве конфликтам. Порой они безоговорочно господствуют в этих областях, а ученые все чаще запугивают студентов, администраторов и другие кафедры, принуждая их придерживаться своей точки зрения. Это не научное мировоззрение, и оно неполноценно. Для многих эта проблема все более очевидна, но у них нет убедительных доказательств. По этой причине мы целый год проработали в сфере образования, видя в нем неотъемлемую часть проблемы ...» (Lindsay et al. 2018).

«В этом процессе существует одна нить, которая связывает воедино все 20 наших научных работ, хотя мы использовали самые разнообразные методы, выдвигая те или иные идеи с намерением посмотреть, как будут реагировать редакторы и рецензенты. Иногда мы просто придумывали какую-нибудь сумасбродную или бесчеловечную идею и начинали её продвигать. Почему бы не написать работу о том, что мужчин надо тренировать как собак для недопущения культуры насилия? Так появилась наша работа «Парк для выгула собак». А почему бы не написать исследование с утверждением о том, что когда человек тайком мастурбирует, думая о женщине (без её согласия, и она об этом никогда не узнает), он совершает по отношению к ней сексуальное насилие? Так мы получили исследование «Мастурбация». А по-

чему бы не заявить, что сверхразумный искусственный интеллект потенциально опасен, поскольку его программируют мужеподобным, женоненавистническим и империалистическим, используя психоанализ автора «Франкенштейна» Мэри Шелли и Жака Лакана? Заявили — и получили работу «Феминистский искусственный интеллект». А может, выдвинуть идею о том, что жирное тело естественно, а поэтому в профессиональном бодибилдинге надо ввести новую категорию для толстяков? Почитайте «Исследование жиров», и вы поймете, что у нас получилось.

Иногда мы изучали существующие исследования недовольств, дабы понять, где и что пошло наперекосяк, а потом пытались усилить эти проблемы. Есть работа «Феминистская гляциология»? Отлично, мы её скопируем и напишем работу о феминистской астрономии, где заявим, что астрологию феминисток и гомосексуалистов надо считать составной частью науки астрономии, на которую следует наклеить ярлык женоненавистничества. Рецензенты с большим энтузиазмом восприняли эту идею. А что если использовать метод тематического анализа для подтасовки излюбленных интерпретаций данных? Почему бы и нет. Мы написали статью о работающих трансгендерах, где именно так и поступили. Мужчины используют «заповедники для самцов», чтобы продемонстрировать там свою увядающую мужественность неприемлемым для общества образом? Нет проблем. Мы опубликовали работу, краткое содержание которой сводится к следующему: «Исследователь гендерных проблем идет в ресторан с полуголыми официантками, дабы выяснить, зачем он нужен». Вас озадачивают общепринятые впечатления, и вы ищете этому своё объяснение? Мы сами всё объяснили в своей работе «Фаллоимитатор», дав ответ на следующий вопрос: «Почему мужчины-натуралы обычно не мастурбируют путем анального проникновения, и что будет, если они начнут это делать?» Даём намёк: согласно нашей

статье в ведущем научном журнале «Сексуальность и культура», у мужчин в этом случае будет гораздо меньше враждебности по отношению к трансгендерам и транссексуалам, и они станут более женственными.

Мы использовали и другие методы. Например, мы подумали, не написать ли «прогрессивную статью» с предложением запретить белым мужчинам в колледжах выступать в аудитории (или сделать так, чтобы на приходящие к ним электронные письма отвечал преподаватель), а потом вдобавок ко всему заставить их сидеть на полу в цепях, чтобы они почувствовали угрызения совести и загладили свою историческую вину. Сказано — сделано. Наше предложение нашло живой отклик, и, похоже, титан феминистской философии журнал «Гипатия» отнесся к нему с большой теплотой. Перед нами встал еще один непростой вопрос: «Интересно, опубликуют ли главу из гитлеровской «Майн Кампф», если ее перепишет феминистка?» Оказалось, что ответ на него положительный, так как статью принял к публикации феминистский академический журнал «Аффилия». Продвигаясь вперед по научной стезе, мы начали осознавать, что можем творить что угодно, лишь бы это не выходило за рамки общепринятой морали и демонстрировало понимание существующей научной литературы.

Иными словами, у нас появились веские основания считать, что если мы будем правильно присваивать имеющуюся литературу и заимствовать из нее (а такое практически всегда возможно — надо только ссылаться на первоисточники), у нас появится возможность делать какие угодно модные в политическом плане заявления. В каждом случае возникал один и тот же основополагающий вопрос: что нам нужно писать и что нам нужно цитировать (все наши ссылки, между прочим, вполне реальны), дабы нашу ахинею публиковали как науку высокого полета.»

Данные статьи успешно проходили проверку и печатались в уважаемых рецензируемых научных журналах. Ввиду своей «образцовой научности» авторы даже получили 4 приглашения стать рецензентами в научных изданиях, а одна из наиболее абсурдных статей — «Собачий парк» — заняла почётное место в списке лучших статей в ведущем журнале феминистской географии «Гендер, место и культура». Тезис данного опуса был следующим:

«Собачьи парки потворствуют изнасилованиям и являются местом разрастающейся собачьей культуры изнасилований, где происходит систематическое притеснение «угнетённой собаки», что позволяет измерить человеческий подход к обеим проблемам. Это даёт представление о том, как отучить мужчин от сексуального насилия и фанатизма, к которым они склонны» (Lindsay et al. 2018).

Ad hominem

Американская активистка и писательница, не скрывающая своих гомосексуальных предпочтений, профессор гуманитарных наук Камилла Палья в книге «Vamps And Tramps» ещё в 1994 отметила: «... За последнее десятилетие ситуация вышла из-под контроля: ответственный научный подход невозможен, когда рациональный дискурс контролируется штурмовиками, в данном случае гей-активистами, которые с фанатичным абсолютизмом претендуют на исключительное обладание истиной... Мы должны знать о потенциально пагубном смешивании гей-активизма с наукой, которое порождает больше пропаганды, чем истины. Гей-учёные должны быть прежде всего учёными, а потом уже геями ...» (Paglia 1995, стр. 91).

Последняя фраза в определённой степени примечательна. Трансформация идеологических и социальных взглядов специалистов по психическому

здоровью — а не медицинские наблюдения и научные факты — сильно влияют на результаты исследований. К сожалению, многие из тех, кто изучает гомосексуализм, явно нацелены на определенный результат.

Исследователей, результаты которых опровергают мнение о «гомосексуализме как разновидности ориентации», часто критикуют по принципу «ad hominem circumstantiae». Это порочная демагогическая практика, при которой аргумент, вместо фактологического обсуждения самого аргумента, опровергается указанием на обстоятельства, характер, мотив или другой атрибут лица, приводящего аргумент, или лица, связанного с аргументом. Например, на то, что учёный является верующим или поддерживает политические партии с консервативными взглядами, что статья опубликована в «немейнстримном» или нерецензируемом журнале и т.д. При этом любые попытки развернуть этот аргумент на 180 градусов мгновенно заглушаются обвинениями в профанации, отсутствии «политкорректности», «гомофобии» и даже распространении ненависти.

Посудите сами.

Карл Мария Кертбени, австрийский памфлетист, придумавший слова «гетеросексуализм», «моносексуализм» и «гомосексуализм» (ранее однополые сексуальные связи обозначались словами содомия или педерастия), был гомосексуалистом (Takács 2004, стр 26–40). Немецкий адвокат, придумавший термин «сексуальная ориентация» и требовавший считать гомосексуальные связи нормой по причине их врождённости, Карл Генрих Ульрихс, был гомосексуалистом (Sigusch 2000). Эдвард Уоррен, американский миллионер, увлекавшийся античностью, предоставил общественности якобы древний кубок с изображениями педерастических актов, который якобы подтверждал нормативность гомосексуализма в Древней Греции (т.н. Кубок Уоррена), был гомосексуалистом (BrightonOurStory 1999). Энтомолог доктор

Альфред Кинси - «отец сексуальной революции в Соединенных Штатах» - был бисексуалистом (Baumgardner 2008, с. 48) и занимался сексом с другими мужчинами, включая его ученика и соавтора Клайда Мартина (Leu 2009, с. 59). Психиатр Фриц Кляйн, автор «Шкалы сексуальной ориентации Кляйна», был бисексуалистом (Klein and Schwartz 2001). Доктор Эвелин Хукер начала свое знаменитое исследование по настоянию своего друга Сэма Фрома и других геев (Jackson et al., 1998, с. 251-253), и ее самый первый доклад по этому вопросу был опубликован в журнале для гомосексуалистов «Mattachine Review» (Hooker 1955). Психиатр Пол Розенфелс, опубликовавший в 1971 году книгу «Homosexuality: The Psychology of the Creative Process», в которой рассматривал гомосексуальное влечение как вариант нормы, и участие которого сыграло свою роль во время событий 1973 года, был гомосексуалистом (Paul Rosenfels Community website n.d.).

Доктор Джон Спигел, избранный президентом Американской психиатрической ассоциации в 1973 году, был гомосексуалистом (и членом так называемой «GayРА») (81 words, 2002), как и другие коллеги, которые внесли вклад в исключение гомосексуализма из списка отклонений: Рональд Голд (Humm 2017), Говард Браун (Brown 1976), Чарльз Сильверстейн (Silverstein and White 1977), Джон Гонсиорек (Minton 2010) и Ричард Грин (Green 2018). Доктор Джордж Вайнберг, который придумал манипулятивный термин «гомофобия» под влиянием контактов с друзьями-гомосексуалистами, был пламенным борцом гомосексуального движения (Aууар 2002). Доктор Дональд Уэст, который сформулировал «гипотезу», что индивиды, скептически относящиеся к гомосексуализму могут быть «скрытыми гомосексуалистами», сам является гомосексуалистом (West 2012). Доктор Грегори Херек, специалист по «гомофобии» концептуализировавший определение «преступлений на почве ненависти», сам является гомосексуалистом

(Bohan and Russel 1999). Авторами основных исследований, которые интерпретируются как подтверждение биологического происхождения гомосексуализма, являются гомосексуалисты: доктор Саймон ЛеВэй («исследование гипоталамуса») (Allen 1997), доктор Ричард Пиллард («исследование геев-близнецов») (Mass 1990) и доктор Дин Хеймер («исследование генов геев») (The New York Times 2004). Доктор Брюс Бейджмил, опубликовавший книгу, утверждающую, что гомосексуализм широко распространен и является нормальным явлением среди животных и «последствия для человека огромны», сам является гомосексуалистом (Kluger 1999). Доктор Джоан Рафгарден, сторонник гипотезы о «естественности» гомосексуализма и транссексуализма у животных, является урожденным Джонатаном Рафгарденом, который в возрасте 52 лет прошёл медицинское вмешательство по пластике половых признаков из мужских в женские (Yoon 2000). В отчете Американской психологической ассоциации по репаративной терапии гомосексуализма сделан вывод о том, что якобы «усилия по изменению сексуальной ориентации вряд ли будут успешными и сопряжены с определенным риском причинения вреда, вопреки утверждениям практикующих и защитников репаративной терапии» (APA 2009, с. V); этот отчет был создан целевой группой из семи человек, из которых Джудит М. Гласголд, Джек Дрешер, Беверли Грин, Ли Бекстед, Клинтон У. Андерсон являются гомосексуалистами и Робин Лин Миллер - бисексуалист (Nicolosi 2009). Автор другого доклада Американской психологической ассоциации о детях, воспитываемых однополыми парами, написавший, что «ни в одном исследовании не было выявлено, что дети лесбиянок или гомосексуалистов находятся в невыгодном положении по сравнению с детьми гетеросексуальных родителей» (APA 2005, п. 15), профессор Шарлотта Дж. Паттерсон из Университета Вирджинии, является бывшим президентом «Division 44» - подгруппы

АПА по защите интересов лесбиянок, геев и бисексуалов - а также приглашенным преподавателем в программе «LGBT Health Graduate Certificate Program at Columbian College of Arts and Sciences» (GW Columbian College). Доктор Клинтон Андерсон, которого доктор Паттерсон поблагодарила за «неоценимую помощь» с докладом (АРА 2005, с. 22) является гомосексуалистом (см. выше). Среди остальных семи человек, которых доктор Паттерсон поблагодарила за «полезные комментарии», доктор Натали С. Элдридж - лесбиянка (Eldridge et al., 1993, с. 13), доктор Лоуренс А. (Ларри) Курдек - гомосексуалист (Dayton Daily News 2009), доктор Эйприл Мартин - лесбиянка (Weinstein 2001) и «пионер в защите нетрадиционной сексуальности и альтернативных семейных расстановок» (Manhattan Alternative. n.d.). А в более ранней версии отчета (АРА 1995) доктор Паттерсон также поблагодарила доктора Бьянку Коди Мерфи, также лесбиянку (Plowman 2004). Игорь Семенович Кон, историк и философ, опубликовавший ряд работ, позитивно описывающих гомосексуализм для русского общества, многократно выступал в поддержку риторики гомосексуального движения в России является получателем грантов со стороны американских и других «ЛГБТ+»-организаций, ушёл из жизни холостым, никогда в браке не состоял (Кузнецов и Понкин 2007). Селия Китцингер и Сьюзан (Сью) Уилкинсон, авторитетные члены Британского психологического общества и Американской психологической ассоциации, авторы многих книг и публикаций с критикой традиционного понимания половых ролей и гетеросексуальности, состоят в браке друг с другом (Davies 2014). Психиатр Марта Киркпатрик, автор исследования 1981 года об «отсутствии влияния» на детей воспитания в однополых партнерствах, является лесбиянкой (Rosario 2002). Гинеколог Кэтрин О'Хэнлэн, автор статей на тему «гомофобии», состоит в браке с женщиной (The New York Times 2003). Доктор Джесси Беринг, популяризатор всяче-

ских форм т. н. «альтернативной сексуальности», является гомосексуалистом (Bering 2013).

Я прекращу на этом анализ личностей учёных ЛГБТ-пропагандистов, потому что это не является целью этой статьи. Лично я считаю, что анализ материала по принципу Ad Nominem - это неправильный и порочный для науки принцип, которого следует избегать любой ценой. Точка

Более того, следует признать, что есть ученые-гомосексуалисты, которые имеют смелость представить ЛГБТ-скептические результаты: например, доктор Эмили Драбант Конли, лесбиянка-нейробиолог из геномной компании «23andme» (Rafkin 2013), представившая в виде постера результаты широкого исследования геномной ассоциации сексуальных предпочтений на ежегодном конгрессе Американского общества генетики человека в 2012 году – исследование не выявило никакой связи между гомосексуальным влечением и генами (Drabant et al., 2012). Хотя, насколько мне известно и по неизвестным причинам, Драбант так и подала эти материалы для публикации в рецензируемом журнале.

Но отказ от принципа «Ad hominem» должен быть универсальным в науке. В этом случае, если кто-то говорит «А», он должен сказать «Б». Чувовищно лицемерно дискредитировать определенные исследования на основании политических взглядов или духовных убеждений исследователей, например, потому что публикация была сделана в журнале, выпущенном Католической медицинской ассоциацией, или потому что исследование получило финансирование от консервативного Института Уизерспун, и в то же время игнорировать указанные выше данные об исследователях, представляющих ЛГБТ-пропагандистские результаты. Тогда, в идеале, при обсуждении проблемы гомосексуального влечения, принцип «Ad hominem» вообще не должен использоваться при интерпретации любых выводов.

Заключение

Науку нельзя разделить на политически «корректную» и «некорректную», модную и консервативную, демократическую и авторитарную. Наука сама по себе не может быть ЛГБТ-пропагандистской или ЛГБТ-скептической. Проще говоря, научные процессы - психофизиологические явления и реакции, вирусы и бактерии - абсолютно безразличны к политическим взглядам ученого, который их изучает, бактерии ничего не знают о «культурных войнах». Это факты, которые существуют как данность, их можно только игнорировать или тех, кто их упоминает, можно подвергать цензуре, но эти факты невозможно выбить из реальности. Наука основана на научном методе, все, кто превращает науку во что-то другое, какими бы целями они ни руководствовались - гуманизмом, идеологией и политикой, социальной справедливостью и социальной инженерией и т. д. - являются настоящими проповедниками «лженауки». Однако научное сообщество, как и любое другое сообщество людей, имеющих собственные убеждения и устремления, подвержено предвзятости. И эта предвзятость к опеределенным, т.н. «неолиберальным» ценностям действительно сильно выражена в современном мире. В качестве причины этой предвзятости можно упомянуть множество факторов - драматическое социальное и историческое наследие, которое привело к появлению «научных табу», интенсивную политическую борьбу, которая породила лицемерие, «коммерциализацию» науки, ведущую к погоне за сенсациями, и т. д. Естественно, проблема предвзятости в науке не ограничивается только предвзятостью в оценке гомосексуализма, но включает в себя множество других вопросов, которые часто имеют решающее значение и важны для развития человечества. Можно ли полностью избежать предвзятости в науке, остается спорным вопросом. Однако, на мой

взгляд, можно создать условия для оптимального равноудаленного научного процесса. Одним из таких условий является абсолютная независимость научного сообщества - финансовая, политическая и, что не менее важно, свобода от средств массовой информации.

Дополнительная информация

1. **Socarides C.W.** Sexual Politics and Scientific Logic: The Issue of Homosexuality. *The Journal of Psychohistory*. 10th, no. 3 ed. 1992
2. **Satinover J.** The "Trojan Couch": How the Mental Health Associations Misrepresent Science. 2004
3. **Mohler R.A. Jr.** We cannot be silent: speaking truth to a culture redefining sex, marriage, and the very meaning of right and wrong. Nashville: Thomas Nelson, 2016
4. **Ruse A.** Fake Science: Exposing the Left's Skewed Statistics, Fuzzy Facts, and Dodgy Data. Washington, DC : Regnery Publishing, 2017.
5. **Cameron P., Cameron K., Landess T.** Errors by the American Psychiatric Association, the American Psychological Association, and the National Educational Association in Representing Homosexuality in Amicus Briefs about Amendment 2 to the U.S. Supreme Court. *Psychological Reports*, 1996;79(2): 383–404. <https://doi.org/10.2466/pr0.1996.79.2.383>
6. **Deleon R.** The science of political correctness. *The Naked Science*. June 22, 2015. <https://www.thenakedscientists.com/articles/features/science-political-correctness>
7. **Hunter P.** Is political correctness damaging science? Peer pressure and mainstream thinking may discourage novelty and innovation. *EMBO Rep*. 2005 May;6(5):405-7. DOI: 10.1038/sj.embor.7400395
8. **Tierney J.** Social Scientist Sees Bias Within. *The New York Times*. February 7, 2011. https://www.nytimes.com/2011/02/08/science/08tier.html?_r=3

Библиографические источники

1. 81 words. 2002. "The story of how the American Psychiatric Association decided in 1973 that homosexuality was no longer a mental illness." This American Life radiopodcast, aired January 18, 2002. <https://www.thisamerican-life.org/204/81-words>.
2. Кузнецов М.Н, Понкин И.В. Комплексное заключение от 14.05.2002 по содержанию, направленности и фактическому значению публикаций И. С. Кона // Право против ксеноморфов в области общественной нравственности: Методология противодействия: Сборник материалов / Отв. ред. и сост. д.ю.н., проф. М. Н. Кузнецов, д.ю.н. И. В. Понкин. — М.: Региональный фонд поддержки мира и стабильности во всем мире; Институт государственно-конфессиональных отношений и права, 2007. — С. 82—126. — 454 с
3. Aarts, Alexander A.,Joanna E. Anderson, Christopher J. Anderson, Peter R. Attridge, Angela Attwood,Jordan Axt, Molly Babel, Štěpán Bahník, Erica Baranski, Michael Barnett-Cowan,et al. 2015. "Estimating the reproducibility of psychological science." Science 349, no. 6251:aac4716. <https://doi.org/10.1126/science.aac4716>.
4. Abrams, Samuel J. 2016. "There Are Conservative Professors. Just Not in These States." The New YorkTimes, July 1, 2016. <https://www.nytimes.com/2016/07/03/opinion/sunday/there-are-conservativeprofessors-just-not-in-these-states.html>.
5. Adams, Henry E., Lester W. Wright Jr, Bethany A. Lohr. 1996. "Is Homophobia Associated With Homosexual Arousal?" Journal of Abnormal Psychology 105, no. 3: 440-445. <https://doi.org/10.1037/0021-843X.105.3.440>.
6. Allen, Garland E. 1997."The Double-Edged Sword of Genetic Determinism: Social and Political Agendas in Genetic Studies of Homosexuality, 1940–1994." In Science and Homosexualities, edited by Vernon A. Rosario, 243–270. New York: Routledge.
7. Ames Nicolosi, Linda. n.d. "Psychology Losing Scientific Credibility, Say APA Insiders." Description of the NARTH Conference at Marina Del Rey Marriott Hotel on November 12, 2005.

8. APA (American Psychological Association). 2005. *Lesbian & Gay Parenting*. American Psychological Association, Washington, DC.
9. APA (American Psychological Association). 2005. *Lesbian & Gay Parenting*. American Psychological Association, Washington, DC.
10. APA (American Psychological Association). 2009. *Report of the American Psychological Association Task Force on Appropriate Therapeutic Responses to Sexual Orientation*. American Psychological Association, Washington, DC.
11. APA (American Psychological Association). 1995. *Lesbian and Gay Parenting: A Resource for Psychologists*. American Psychological Association, Washington, DC.
12. Ayyar, R. 2002. "George Weinberg: Love is Conspiratorial, Deviant & Magical." *Gay Today*, November 1, 2002. <http://gaytoday.com/interview/110102in.asp>.
13. Bartlett, Tom. "Controversial Gay-Parenting Study Is Severely Flawed, Journal's Audit Finds." *Chronicle of Higher Education*, July 26, 2012.
14. Barwick, Heather. 2015. "Dear Gay Community: Your Kids Are Hurting." *The Federalist*, March 17, 2015. <http://thefederalist.com/2015/03/17/dear-gay-community-your-kids-are-hurting/>.
15. Bauer HH. 1992. *Scientific Literacy and Myth of the Scientific Method*. University of Illinois Press.
16. Bauer, Henry H. 2012. *Dogmatism in Science and Medicine: How Dominant Theories Monopolize Research and Stifle the Search for Truth*. Jefferson, N.C.: McFarland & Co., Inc.
17. Baumgardner, Jennifer. 2008. *Look Both Ways: Bisexual Politics*. Farrar: Straus and Giroux.
18. Bayer, Ronald. 1981. *Homosexuality and American Psychiatry: The Politics of Diagnosis*. New York: Basic Books
19. Belyakov, Anton V., Oleg A. Matveychev. 2009. *Bol'shaya aktual'naya politicheskaya entsiklopediya [Big actual political encyclopedia]*. Moskva: Eksmo.
20. Bering J. *Perv: The Sexual Deviant in All of Us*. Farrar, Straus and Giroux,

2013

21. Blanchard Ray, July 16, 2017, 7:23 a.m., post on Twitter.com.
22. Blanchard, Roy, Anthony F. Bogaert. 1996. "Homosexuality in men and number of older brothers". *The American Journal of Psychiatry* 153, no. 1:27-31. <https://doi.org/10.1176/ajp.153.1.27>. PMID8540587.
23. Bøckman, Peter. 2018. Wikipedia Talk: Homosexual behavior in animals #Source for 1500 species not found. Posted March 7, 2018. https://en.wikipedia.org/w/index.php?title=Talk%3AHomosexual_behavior_in_animals&type=revision&diff=829223515&oldid=829092603#Source_for_1500_species_not_found.
24. Bohan, Janis S. and Glenda M. Russell. 1999. *Conversations about Psychology and Sexual Orientation*. New York University Press.
25. BrightonOurStory: Auguste Rodin/Edward Perry Warren," Issue 6, Summer 1999, <http://www.brightonourstory.co.uk/newsletters/rodin.html> accessed January 31, 2018
26. Broockman, David, Joshua Kalla, and Peter Aronow. 2015. "Irregularities in LaCour (2014)." Stanford University, May 19, 2015. https://stanford.edu/~dbroock/broockman_kalla_aronow_lg_irregularities.pdf.
27. Brown, Howard. 1976. *Familiar Faces, Hidden Lives: The Story of Homosexual Men in America Today*. New York: Harcourt.
28. Cameron, Laura. 2013. "How the Psychiatrist Who Co-Wrote the Manual on Sex Talks About Sex?" *Motherboard*, April 11 2013. https://motherboard.vice.com/en_us/article/ypp93m/heres-how-the-guy-who-wrote-themanual-on-sex-talks-about-sex.
29. Cameron, Paul and Kirk Cameron. 2012. "Re-Examining Evelyn Hooker: Setting the Record Straight with Comments on Schumm's (2012) Reanalysis." *Marriage & Family Review* 48, no. 6:491-523. <https://doi.org/10.1080/01494929.2012.700867>.
30. CAMH. 2016. "Summary of the External Review of the CAMH Gender Identity Clinic of the Child, Youth & Family Services." January 2016. Available

- at https://2017.camh.ca/en/hospital/about_camh/newsroom/news_releases_media_advisories_and_backgrounders/current_year/Documents/ExecutiveSummaryGIC_ExternalReview.pdf.
31. Carlson, Tucker. 2018. "Youtube's assault on free thought." FoxNews Channel, April 26, 2018. Also uploaded on FoxBews Channel on YouTube, "Tucker: Why YouTube's alleged censorship matters." https://youtu.be/3_qWNv4o4vc.
 32. Clevenger, Ty. Gay Orthodoxy and Academic Heresy. Regent University Law Review Vol. 14; 2001-2002: 241-247.
 33. Cloud, John. "Yep, They're Gay." Time Magazine, 26 January, 2007.
 34. Cochran, William G., Frederick Mosteller, John W. Tukey. 1954. "Statistical problems of the Kinsey Report on Sexual Behavior in the Human Male." American Statistical Association, National Research Council (U.S.). Committee for Research in Problems of Sex —Psychology. Journal of the American Statistical Association 48, no. 264: 673-716. <https://doi.org/10.2307/2281066>.
 35. Collins English Dictionary. n.d. "Politically Correct in British". Accessed December 18, 2018. <https://www.collinsdictionary.com/dictionary/english/politically-correct>.
 36. Coppedge, David F. 2017. "Big Science Driven by Political Correctness." Creation Evolution, December 3, 2017. <https://crev.info/2017/12/big-science-driven-political-correctness/>.
 37. Davies C. Gay couple who wed overseas celebrate in UK as same-sex marriage law arrives. The Guardian, March 13, 2014. <https://www.theguardian.com/society/2014/mar/13/gay-couple-wed-overseas-same-sex-marriages-england>
 38. Dayton Daily News. 2009. "Obituary to Larry Kurdek." Published in Dayton Daily News from June 13 to June 14, 2009. <https://www.legacy.com/obituaries/dayton/obituary.aspx?page=lifestory&pid=128353548>.
 39. Dictionary/Thesaurus. <https://www.dictionary.com/browse/politically-correct>.

40. Dishion, Thomas J. and Jessica M. Tipsord. 2011. "Peer Contagion in Child and Adolescent Social and Emotional Development." *Annual Review of Psychology* 68:189-214.
<https://doi.org/10.1146/annurev.psych.093008.100412>.
41. Drabant, Emily, A.K. Kiefer, N. Eriksson, J. L. Mountain, U. Francke, J. Y. Tung, D. A. Hinds, C. B. Do. 2012. "Genome-Wide Association Study of Sexual Orientation in a Large, Web-based Cohort." <https://blog.23andme.com/wp-content/uploads/2012/11/Drabant-Poster-v7.pdf>
42. Editors of The New Atlantis. 2016. "Lies and Bullying from the Human Rights Campaign." The New Atlantis, October 2016. https://www.thenewatlantis.com/docLib/20161010_TNAresponsetoHRC.pdf.
43. Ehrensaft, Diane. 2017. "Gender nonconforming youth: current perspectives." *Adolescent health, medicine and therapeutics* 8:57-67.
<https://doi.org/10.2147/AHMT.S110859>.
44. Eldridge, Natalie S., Julie Mencher, Suzanne Slater. 1993. "The Conundrum of Mutuality: A Lesbian Dialogue." *Wellesley Centers for Women Work in Progress*, no. 62.
45. Ersly, Warren. 2013. "The Desideratum of Discourse: Lessons Learned from a Gay Sheep". In *Mercer Street 2013-2014: a collection of essays from the expository writing program* edited by Pat C. Hoy, 47-56. New York: Expository Writing Program, New York University College of Arts and Sciences.
<http://cas.nyu.edu/content/dam/nyu-as/casEWP/documents/erslydesideratum04.pdf>.
46. Evans, Arthur T., and Emily DeFranco. 2014. *Manual of obstetrics*. Philadelphia: Wolters Kluwer Health.
47. Farah, Joseph. 2008. "Wikipedia lies, slander continues." *WND*, December 14, 2008. <https://www.wnd.com/2008/12/83640>.
48. Ferguson, Andrew. 2012. "Revenge of the sociologists." *The Weekly Standard*, July 30, 2012. <https://www.weeklystandard.com/andrew-ferguson/revenge-of-the-sociologists>.
49. Flaherty, Colleen. 2015. "Whose Bias?" *Inside Higher Ed*, November 24, 2015. <https://www.insidehighered.com/news/2015/11/24/cal-state->

- [northridge-professor-sayshes-being-targeted-his-conservative-social-views.](#)
50. Flier, Jeffrey S. 2018. "As a Former Dean of Harvard Medical School, I Question Brown's Failure to Defend Lisa Littman." *Quillette*, August 31, 2018. <https://quillette.com/2018/08/31/as-a-former-dean-of-harvard-medical-school-i-question-browns-failure-to-defend-lisa-littman/>.
 51. Flory N. The 'Gay Infertility' Myth. *The Stream*. April 26, 2017. URL: <https://stream.org/the-gayinfertility-myth/> (Accessed September 9, 2018)
 52. Gates, Gary J. 2011a. "How many people are lesbian, gay, bisexual, and transgender?" The Williams Institute, UCLA School of Law, April 2011. <https://williamsinstitute.law.ucla.edu/research/census-lgbt-demographics-studies/how-many-people-are-lesbian-gay-bisexual-and-transgender/>.
 53. Gates, Gary J. 2011b. "Op-ed: The Day Larry Kramer Dissed Me (and My Math)." *Advocate*, September 2, 2011. <https://www.advocate.com/politics/commentary/2011/09/02/oped-day-larry-kramerdissed-me-and-my-math>.
 54. Gates, Gary J. 2012. "Letter to the editors and advisory editors of Social Science Research." *Social Science Research* 41, no. 6: 1350-1351. <https://doi.org/10.1016/j.ssresearch.2012.08.008>.
 55. GLAAD. n.d. "Robert Oscar Loper." Accessed December 19, 2019. <https://www.glaad.org/cap/robert-oscar-1%C3%B3pez-aka-bobby-lopez>.
 56. Goldberg, Steven. 2002. *Fads and fallacies in the social sciences*. Oxford: Lavis Marketing.
 57. Green, Richard. 2018. *Gay Rights, Trans Rights: A psychiatrist/lawyer's 50-year battle*. Columbia, South Carolina: Agenda Book.
 58. GW Columbian College (George Washington University Columbian College of Art and Sciences). n.d. "LGBT Health Policy & Practice Program / Charlotte J. Patterson." Accessed December 19, 2018. <https://lgbt.columbian.gwu.edu/charlotte-j-patterson>.
 59. Hanneman, Tari. 2016. "Johns Hopkins Community Calls for Disavowal of Misleading Anti-LGBTQ 'Report'." *Human Rights Campaign*, October 6, 2016. <https://www.hrc.org/blog/johns-hopkins-community-calls-for-disavowal-of-misleading-anti-lgbtq-report>.

60. Heterodox Academy, n.d. "Peer-Reviewed Research." Accessed December 18, 2018. <https://heterodoxacademy.org/resources/library/#1517426935037-4e655b30-3cbd>.
61. Heterodox Academy. n.d. "The Problem." Accessed December 18, 2018. <https://heterodoxacademy.org/theproblem/>.
62. Hodges, Mark Fr. 2016. "New Atlantis' editors push back after gay advocacy group bash homosexuality study." LifeSite News, October 12, 2016. <https://www.lifesitenews.com/news/editors-push-back-after-gay-advocacy-group-attacks-journal-over-homosexuali>.
63. Hooker, Evelyn. 1955. "Inverts are not a distinct personality type." *Mattachine Review* 1: 20–22.
64. Horton, Richard. 2015. "Offline: What is medicine's 5 sigma?" *The Lancet* 385, no. 9976:1380. [https://doi.org/10.1016/S0140-6736\(15\)60696-1](https://doi.org/10.1016/S0140-6736(15)60696-1).
65. HRC staff. 2014. "On Notice: It is Time Scott Lively and Robert Oscar Lopez End the Export of Hate." Human Rights Campaign, September 16, 2014. <https://www.hrc.org/blog/on-notice-it-is-time-scott-lively-and-robert-oscar-lopez-end-the-export-of>.
66. Hubbard, Ruth, Elijah Wald. 1993. *Exploding the Gene Myth: How Genetic Information Is Produced and Manipulated by Scientists, Physicians, Employers, Insurance Companies, Educators, and Law Enforcers*. Boston: Beacon Press.
67. Humm, Andy. 2017. "Ron Gold, Pioneer in Challenging Sicknes Label, Dies." *Gay City News*, May 16, 2017. <https://www.gaycitynews.nyc/stories/2017/10/w27290-ron-gold-pioneer-challengingsickness-label-dies-2017-05-16.html>.
68. Hunter, Philip. 2005. "Is political correctness damaging science? Peer pressure and mainstream thinking may discourage novelty and innovation," *EMBO reports* 6, no.5: 405-407.
69. Influence Watch. n.d. "Southern Poverty Law Center (SPLC)." Accessed December 19, 2018. <https://www.influencewatch.org/non-profit/southern-poverty-law-center-splc/>
70. Jackson, Kenneth T., Arnie Markoe and Karen Markoe. 1998. *The Scribner*

Encyclopedia of American Lives. New York: Charles Scribner's Sons.

71. Jackson, Ron. 2009. "Open Season on Domainers and Domaining — Overtly Biased L.A. Times Article Leads Latest Assault on Objectivity and Accuracy." DN Journal, August 4, 2009. <http://www.dnjournal.com/archive/low-down/2009/dailyposts/20090804.htm>.
72. Kaufman, Scott Barry. 2016. "The Personality of Political Correctness." Scientific American, November 20, 2016. <https://blogs.scientificamerican.com/beautiful-minds/the-personality-of-politicalcorrectness/>.
73. Kearns, Madeleine. 2018. "Why Did Brown University Bow to Trans Activists?" National Review, September 6, 2018. <https://www.nationalreview.com/2018/09/brown-university-caves-to-transactivists-protesting-research/>.
74. Klein and Schwartz 2001. *Bisexual and Gay Husbands: Their Stories, Their Words* - Fritz Klein, Thomas R Schwartz - Google Books. Books. Routledge 2009
75. Kluger, Jeffrey. 1999. "The Gay Side of Nature." Time, April 26, 1999. <http://content.time.com/time/magazine/article/0,9171,990813,00.html>.
76. LaCour, Michael J. and Donald P. Green. 2014. "When contact changes minds: An experiment on transmission of support for gay equality." *Science* 346, no.6215:1366-1369. <https://doi.org/10.1126/science.1256151>.
77. Landess, Thomas. n.d. "The Evelyn Hooker study and the normalization of homosexuality." n.d. Available at <http://www.angelfire.com/vt/dbaet/evelyn-hookerstudy.htm>.
78. Ley, David J. 2009. *Insatiable Wives: Women Who Stray and the Men Who Love Them*. New York: Rowman & Littlefield.
79. Lindsay, James A., Peter Boghossian and Helen Pluckrose. 2018. "Academic Grievance Studies and the Corruption of Scholarship." *Areo Magazine*, October 2, 2018. <https://areomagazine.com/2018/10/02/academic-grievance-studies-and-the-corruptionof-scholarship/>.
80. Littman, Lisa. 2018. "Rapid-onset gender dysphoria in adolescents and young adults: A study of parental reports." *PLoS ONE* 13, no. 8:e0202330. <https://doi.org/10.1371/journal.pone.0202330>.

81. Manhatann Alternative. n.d. "April Martin." Accessed December 19, 2018. <http://www.manhattanalternative.com/team/april-martin/>.
82. Marks, Loren. 2012. "Same-sex parenting and children's outcomes: A closer examination of the American psychological association's brief on lesbian and gay parenting." *Social Science Research* 41, no. 4:735-751. <https://doi.org/10.1016/j.ssresearch.2012.03.006>.
83. Marks, Loren. 2012. "Same-sex parenting and children's outcomes: A closer examination of the American psychological association's brief on lesbian and gay parenting." *Social Science Research* 41, no. 4:735-751. <https://doi.org/10.1016/j.ssresearch.2012.03.006>.
84. Marsden, Paul. 1998. "Memetics and social contagion: Two sides of the same coin?" *Journal of Memetics: Evolutionary Models of Information Transmission* 12:68-79. http://cfpm.org/jom-emit/1998/vol2/marsden_p.html.
85. Martin, Brian. 2017. "Persistent Bias on Wikipedia Methods and Responses." *Social Science Computer Review*, 36, no. 3: 379-388. <https://doi.org/10.1177/0894439317715434>.
86. Maslow, Abraham H., James M. Sakoda. 1952. "Volunteer error in the Kinsey study." *Journal of Abnormal Psychology* 47, no. 2:259-262. <https://doi.org/10.1037/h0054411>.
87. Mass, Lawrence. 1990. "Homophobia on the couch: A conversation with Richard Pillard, first openly gay psychiatrist in the United States". In *Homosexuality and Sexuality: Dialogues of the Sexual Revolution—Volume I (Gay & Lesbian Studies)*. New York: Haworth Press.
88. Mayer, Lawrence S., Paul R. McHugh. 2016. "Sexuality and Gender: Findings from the Biological, Psychological, and Social Sciences." *The New Atlantis* 50, Fall 2016. <https://www.thenewatlantis.com/publications/number-50-fall-2016>.
89. McNutt, Marcia. "Editorial retraction." *Science* 348, no. 6239:1100. <https://doi.org/10.1126/science.aac6638>.
90. Meier, Brian P., Michael D. Robinson, George A. Gaither, Nikki J. Heinert. 2006. "A secret attraction or defensive loathing? Homophobia, defense, and implicit cognition." *Journal of Research in Personality* 40:377-394. <https://doi.org/10.1016/j.jrp.2005.01.007>.

91. Minton, Henry L. 2010. *Departing from Deviance A History of Homosexual Rights and Emancipatory Science in America*. Chicago: University of Chicago Press.
92. Murray, Bridget. 2001. "Same office, different aspirations." *American Psychological Association Monitor Staff*, December 2001, Vol. 32. no. 11. <https://www.apa.org/monitor/dec01/aspirations.aspx>.
93. Nichols, Tom. 2017. "How America Lost Faith in Expertise And Why That's a Giant Problem." *Foreign Affairs*, 96,no.2: 60 (14).
94. Nicolosi, Joseph. 2009. "Who were the APA "task force" members?" <http://josephnicolosi.com/who-were-the-apa-task-force-me/>. Cited in Kinney, Robert L. III. 2015. "Homosexuality and scientific evidence: On suspectanecdotes, antiquated data, and broad generalizations." *The Linacre Quarterly* 82, no. 4:364-390.
95. Paglia, Camille. 1995. *Vamps and Tramps: New Essays*. London: Viking.
96. Paul Rosenfels Community website. Dean Hannotte, "A Conversation with Edith Nash", Paul Rosenfels Community website <http://www.rosenfels.org/wkpNash>
97. PETA UK. 2006. "Martina Navratilova Slams 'Gay Sheep' Experiment." Accessed December 19, 2018. <https://www.peta.org.uk/media/news-releases/martina-navratilova-slams-gay-sheep-experiment/>.
98. Plowman, WilliamB/GettyImages. 2004. "Massachusetts To Begin Issuing Same Sex Marriage Licenses." Provincetown, MA, May 17, 2004. Photo "17: Bianca Cody-Murphy (L)and Sue Buerkel (R) share a kiss on the steps of City Hall after receiving their marriage licenses May 17, 2004 in Provincetown, Massachusetts. Massachusetts is the first state in the nation to legalize same-sex marriages."(Photo by William B. Plowman/Getty Images). <https://www.gettyimages.ch/detail/nachrichtenfoto/bianca-cody-murphy-and-suebuerkel-share-a-kiss-on-the-nachrichtenfoto/50849052>.
99. Powers, Kirsten. 2015. *The silencing: how the left is killing free speech*. Washington, D.C.: Regnery Publishing.
100. Rafkin, Louise. 2013. "Erin Conley and Emily Drabant marry in redwoods." *SFGate*, October 24, 2013. <https://www.sfgate.com/style/unionsquared/article/Erin-Conley-andEmily-Drabant-marry-in-redwoods-4924482.php>.

101. Regnerus, Mark. 2012. "How different are the adult children of parents who have same-sex relationships? Findings from the New Family Structures Study." *Social Science Research* 41, no.4: 752-770. <https://doi.org/10.1016/j.ssresearch.2012.03.009>.
102. Regnerus, Mark. 2017. "Is structural stigma's effect on the mortality of sexual minorities robust? A failure to replicate the results of a published study." *Social Science & Medicine* 188:157-165. <https://doi.org/10.1016/j.socscimed.2016.11.018>.
103. Riley, Naomi S. "Gays, bias and phony science." *New York Post*, December 1, 2016. <https://nypost.com/2016/12/01/gays-bias-and-phony-science/>.
104. Rose, Scott. 2012. "Open Letter to University of Texas Regarding Professor Mark Regnerus' Alleged Unethical Anti-Gay Study." *The New Civil Rights Movement* (blog), June 24, 2012. Currently available at <https://www.thefire.org/scott-rose-open-letter-to-university-of-texas-regarding-professor-mark-regnerus-alleged-unethical-anti-gay-study/>.
105. Roselli, Charles E., Kay Larkin, Jessica M. Schrunk, Fredrick Stormshak. 2004. "Sexual partner preference, hypothalamic morphology and aromatase in rams." *Physiology & Behavior* 83, no. 2:233-245. <https://doi.org/10.1016/j.physbeh.2004.08.017>.
106. Roselli, Charles E. 2018. "Neurobiology of gender identity and sexual orientation." *Journal of Neuroendocrinology* 30:e12562. <https://doi.org/10.1111/jne.12562>.
107. Rosik, Christopher H. 2012. "Spitzer's "Retraction": What Does It Really Mean?" *NARTH Bulletin*, May 31, 2012.
108. Ruse, Austin. 2017. *Fake Science: Exposing the Left's Skewed Statistics, Fuzzy Facts, and Dodgy Data*. Washington, DC: Regnery Publishing.
109. Sanger, Larry. 2016. Comment to his own post "3 Major Mistakes People Make About Media Bias." *The Federalist*, December 1, 2016. http://thefederalist.com/2016/12/01/3-major-mistakes-people-make-media-bias/#discussion_thread. Also cited by Arrington, Barry. 2016. "Larry Sanger, Co-founder of Wikipedia, Agrees That it Does not Follow its Own Neutrality Policy." *Uncommon Descent*, December 1, 2016. <https://uncommondescent.com/intelligent-design/larry-sanger-co-founder-of-wikipedia-agrees-that-it-does->

[not-follow-its-own-neutrality-policy/](#).

110. Sarich Vincent, Miele Frank. Race: The reality of human differences. 2004. Westview Press: Boulder, Colorado, USA. 320 pp.
111. Schilling, Chelsea. 2012. "Here's Your Correction, Wikipedia Founder." WND, December 17, 2012. <https://www.wnd.com/2012/12/heres-your-correction-wikipedia-founder/>.
112. Schumm, Walter R. 2010. "Evidence of pro-homosexual bias in social science: citation rates and research on lesbian parenting." Psychological Reports 106, no. 2: 374-380. <https://doi.org/10.2466/pr0.106.2.374-380>.
113. Schumm, Walter R. 2012. "Re-examining a Landmark Research Study: A Teaching Editorial." Marriage & Family Review 48, no. 5: 465-489. <https://doi.org/10.1080/01494929.2012.677388>.
114. Shidlo, Ariel, Michael Schroeder. 2002. "Changing sexual orientation: A consumers' report." Professional Psychology: Research and Practice 33, no. 3: 249– 259.
115. Sigusch, Volkmar, Karl Heinrich Ulrichs. Der erste Schwule der Weltgeschichte, Männerschwarm 2000.
116. Silverstein, Charles, Edmund White. 1977. The joy of gay sex an intimate guide for gay men to the pleasures of a gay lifestyle. New York: Simon and Schuster.
117. Singal, Jesse. 2016a. "How the Fight Over Transgender Kids Got a Leading Sex Researcher Fired." The Cut, February 7, 2016. <https://www.thecut.com/2016/02/fight-over-trans-kids-got-a-researcher-fired.html>.
118. Singal, Jesse. 2016b. "A False Accusation Helped Bring Down Kenneth Zucker, a Controversial Sex Researcher." The Cut, January 16, 2016. <https://www.thecut.com/2016/01/false-charge-helped-bring-down-kenneth-zucker.html>.
119. Smith, Christian. 2012. "An Academic Auto-da-Fé. A sociologist whose data find fault with same-sex relationships is savaged by the progressive orthodoxy." The Chronicle of Higher Education, July 23, 2012. <https://www.chronicle.com/article/An-Academic-Auto-da-F-133107>.

120. Sokal, Alan D. 1996a. "Transgressing the Boundaries: Toward a Transformative Hermeneutics of Quantum Gravity". *Social Text* 46, no. 47:217-252. <https://doi.org/10.2307/466856>.
121. Sokal, Alan D. and Jean Bricmont. 1998. *Fashionable Nonsense: postmodern intellectuals' abuse of science*. New York: Picador.
122. Sokal, Alan D. 1996b. "A Physicist Experiments With Cultural Studies." *Lingua Franca*, June 5, 1996. https://physics.nyu.edu/faculty/sokal/lingua_franca_v4/lingua_franca_v4.html.
123. Spitzer, Robert L. 2001. "Subjects who claim to have benefited from sexual reorientation therapy." *American Psychiatric Association Annual Meeting* New Orleans, May 5-10, 2001. No. 67B. 133-134.
124. Spitzer, Robert L. 2003a. "Can Some Gay Men and Lesbians Change Their Sexual Orientation? 200 Participants Reporting a Change from Homosexual to Heterosexual Orientation." *Archives of Sexual Behavior* 32, no. 5: 402-17.
125. Spitzer, Robert L. 2003b. "Reply: Study results should not be dismissed and justify further research on the efficacy of sexual reorientation therapy." *Archives of Sexual Behavior* 32, no. 5: 469-472.
126. Spitzer, Robert L. 2012. "Spitzer reassesses his 2003 study of reparative therapy of homosexuality [Letter to the editor]." *Archives of Sexual Behavior* 41, no. 4: 757. <https://doi.org/10.1007/s10508-012-9966-y>.
127. Swindle, David. 2011. "How the Left Conquered Wikipedia, Part 1." *FrontpageMag*, August 22, 2011. <https://www.frontpagemag.com/fpm/102601/how-left-conquered-wikipedia-part-1-david-swindle>.
128. Takács, Judit: *The Double Life of Kertbeny* In: G. Hekma (ed.) *Past and Present of Radical Sexual Politics*, UvA – Mosse Foundation, Amsterdam, 2004. pp. 26-40.
129. Tannehill, Brynn. 2014. "New Yorker Shamefully Cites Anti-LGBT Researcher." *Bilerico Project*, July 29, 2014. bilerico.lgbtqnation.com/2014/07/new_yorker_shamefully_cites_antilgbt_researcher.php.
130. Terman, Lewis M. 1948. "Kinsey's 'Sexual Behavior in the Human Male': Some Comments and Criticisms." *Psychological Bulletin* 45: 443-

459. <https://doi.org/10.1037/h0060435>.
131. The New York Times 2003 <https://www.nytimes.com/2003/11/16/style/weddings-celebrations-katherine-o-hanlan-leonie-walker.html>
132. The New York Times. 2004. "WEDDINGS/CELEBRATIONS; Dean Hamer, Joseph Wilson.", The New York Times, April 11, 2004. <https://www.nytimes.com/2004/04/11/style/weddings-celebrations-dean-hamer-josephwilson.html>.
133. The Psychology of infertility, USA Today via MSN Network, 2018. URL: <https://www.msn.com/en-us/news/us/the-psychology-of-infertility/vp-BBK3ENT> (Accessed September 9, 2018)
134. Thompson, Peter J. 2015. "As trans issues become mainstream, question of how to address variant gender expression comes to forefront." National Post, February 21, 2015. <https://nationalpost.com/life/as-trans-issues-become-mainstream-question-of-how-to-address-variant-gender-expression-comes-to-forefront>.
135. van den Aarweg, Gerard. 2012. "Frail and Aged, a Giant Apologizes." MercatorNet, May 31, 2012. https://www.mercatornet.com/articles/view/frail_and_aged_a_giant_apologizes.
136. van Meter, Quentin. 2017. "The transgender movement: its origins and how social theory is trumping science." Talk at the Teens4Truth Conference, Texas, Nov. 18, 2017. Available on YouTube https://youtu.be/6mtQ1geeD_c (27:15).
137. Vernon A. Rosario MD and PhD (2002) An Interview with Martha J. Kirkpatrick, MD, Journal of Gay & Lesbian Psychotherapy, 6:1, 85-98 To link to this article: https://doi.org/10.1300/J236v06n01_09
138. Walton, Brandi. 2015. "The Kids Are Not Alright: A Lesbian's Daughter Speaks Out." The Federalist, April 21, 2015. <http://thefederalist.com/2015/04/21/the-kids-are-not-alright-a-lesbians-daughter-speaksout/>.
139. Wardle, Lynn D. 1997. "The Potential Impact of Homosexual Parenting on Children". University of Illinois Law Review, no. 3: 833-920.
140. Weinstein, Bret. 2017. "The Campus Mob Came for Me—and You, Profes-

- sor, Could Be Next." WSJ, May 30, 2017. <https://www.wsj.com/articles/the-campus-mob-came-for-me-and-you-professor-could-be-next-1496187482>.
141. Weinstein, Debra. 2001. "It's a radical thing: A conversation with April Martin, PhD." *Journal of Gay & Lesbian Mental Health* 4, no.3:63-73. <https://doi.org/10.1080/19359705.2001.9962253>.
142. Weiss, Bari. 2018. "Meet the Renegades of the Intellectual Dark Web." *The New York Times*, May 8, 2018. <https://www.nytimes.com/2018/05/08/opinion/intellectual-dark-web.html>.
143. West, Donald. 2012. *Gay Life: Straight Work*. Paradise Press.
144. Wikipedia. n.d. "Wikipedia:Free speech." Accessed December 19, 2018. https://en.wikipedia.org/wiki/Wikipedia:Free_speech.
145. Wilde, Winston. 2004. "Repairing homophobics." *Archives of Sexual Behavior* 33, no. 4: 325.
146. Wood, Peter. 2013. "The Campaign to Discredit Regnerus and the Assault on Peer Review" *Academic Questions* 26, no. 2: 171-181. <https://doi.org/10.1007/s12129-013-9364-5>.
147. Wright, Rogers H., and Nicholas A. Cummings. 2005. *Destructive trends in mental health: The well-intentioned path to harm*. New York: Taylor & Francis.
148. Wyndzen, Madeline H. 2003. "Autogynephilia and Ray Blanchard's mis-directed sex-drive model of transsexuality. All mixed up: A transgendered psychology professor's perspective on life, the psychology of gender, & "gender identity disorder". *Gender Psychology.org*. Accessed December 19, 2018. http://www.GenderPsychology.org/autogynpehilia/ray_blanchard/.
149. Yoon, Carol Kaesuk. "Scientist at Work: Joan Roughgarden; A Theorist With Personal Experience Of the Divide Between the Sexes". *The New York Times*. 17 October 2000
150. Zegers-Hochschild F., Adamson G.D., de Mouzon J., Ishihara O., Mansour R.T., Nygren K.G., Sullivan E.A. International Committee for Monitoring Assisted Reproductive Technology (ICMART) and the World Health Organization (WHO) revised glossary of ART terminology, 2009. *Fertility and Sterility*, no 5 (2009):1520-1524.

<https://doi.org/10.1016/j.fertnstert.2009.09.009>

151. Zucker, Kenneth J., Susan J Bradley. 1995. Gender Identity Disorder and Psychosexual Problems in Children and Adolescents. New York: Guilford Press.

Лысов Виктор Григорьевич

ИНФОРМАЦИОННО-АНАЛИТИЧЕСКИЙ ДОКЛАД

**РИТОРИКА
ГОМОСЕКСУАЛЬНОГО ДВИЖЕНИЯ
в свете научных фактов**

ISBN 978-5-907208-04-9



9 785907 208049

Издание публикуется в авторской редакции

Дизайн обложки Р.В. Орлов

Подписано в печать 17.05.2019.

Формат 60×84 1/16. Усл. печ. л. 47,13.

Бумага типографская. Заказ №1705АД.

Тираж 500 экз.

По вопросам приобретения и издания литературы обращаться по адресу:

Издательство «Научно-инновационный центр»

ул. 9 Мая, 5/192, г. Красноярск, 660127 Россия

тел. +7 (923) 358-10-20

Электронная почта: monography@nkras.ru

Дополнительная информация на сайте: www.nkras.ru