

А. Н. Говорова *

Житие преподобномученика Симона Воломского

Преподобномученик Симон Воломский (18 сентября 1585 г.¹– 12 июля 1641 г.) принадлежит к сонму местночтимых Вологодских святых. Основным источником сведений о нем является его Житие. Св. Симон (в миру Симеон) родился вблизи Волоколамска, в вотчине Иосифо-Волоколамского монастыря. В 1606 г. окрестности города сильно пострадали в результате боевых действий между правительственными войсками и армией И. И. Болотникова. Семья св. Симона осталась без средств к существованию, а сам он отправился в Москву и поступил в ученики к портному. Обучившись ремеслу, преподобный ушел в Великий Устюг, а затем в Соловецкий монастырь, где прожил 3 года, работая портным. В обители преподобный «научися Божественному писанию». Затем он направился в Черногорский Макариев монастырь на реке Пинеге и в 1609 г.² принял монашеский постриг. Зная о стремлении св. Симона к уединению, игумен Черногорского монастыря Макарий благословил его на пустынножительство. В поисках места для уединения преподобный побывал в Новгороде, Ладоге, Кореле, Москве, Вологде и добрался до Устюга, где услышал о пустынном месте на реке Кичменге (приток реки Юг), примерно в 65 км к юго-западу от Устюга, в Воломских лесах. Здесь 26 июля 1613 г. прмч. Симон поставил небольшую келью, вокруг которой позднее вырос Крестовоздвиженский монастырь, известный также как Симоно-Воломская пустынь.

5 лет провел святой в уединении, молясь и обрабатывая расчищенную им от леса землю. Жившие в близлежащих деревнях крестьяне помогали ему, подавая пропитание и семена для посева. Постепенно к подвижнику стала собираться братия. Некоторые из окрестных жителей это восприняли

* © Говорова А. Н., 2008

Анастасия Николаевна Говорова, художник-реставратор Музейного центра Российского государственного гуманитарного университета.

Публикация подготовлена при поддержке Агиографического совета при Патриархе Московском и всея Руси, проект 004–2003.

с недовольством. Они всячески вредили св. Симону, желая изгнать его. Тогда преподобный отправился в Москву, чтобы получить разрешение на строительство монастыря. Царь Михаил Федорович дал святому жалованную грамоту, по которой прмч. Симон получил во владение земли в радиусе 10 верст вокруг основанной им обители. По возвращении подвижник построил на Воломах церковь в честь Воздвижения честного и животворящего Креста, однако ее почти сразу сожгли крестьяне. Св. Симон вновь отстроил церковь и отправился в Ростов, где митрополит Ростовский и Ярославский Варлаам (Старорушин; 1619–1652 г.) 23 января 1620 г. рукоположил его во иерея и благословил освятить вновь построенную церковь. Однако крестьяне, претендовавшие на пожалованные святому угодья, не оставляли надежды его изгнать. 12 июля 1641 г. преподобномученик оставался в монастыре один, все остальные иноки были в Устюге на праздновании памяти св. прав. Прокопия Устюжского. Зная об этом, крестьяне пришли в монастырь и стали требовать у св. Симона царскую жалованную грамоту. Не получив желаемого, они начали пытаться святого, а потом отсекали ему голову³. Вернувшись из Устюга монахи похоронили преподобномученика с левой стороны от Крестовоздвиженской церкви, позже над могилой подвижника была поставлена часовня. Уже в 1645 г. началось местное почитание святого. Многие люди по молитвам прмч. Симону получали исцеление. В 1647/48 г. старец устюжского Архангельского монастыря Исаия (Гольцов) написал его икону. Новый образ создал в 1681 г. иконописец Михаил Гаврилович Чистый⁴, икону торжественно встретили в монастыре и поместили на гроб святого, где она находилась до начала XX в., после разорения церкви была утрачена.

Сведений об основанном прмч. Симоном монастыре сохранилось немного. В 1691 г. строитель Симоно-Воломской пустыни иеромонах Питирим подал архиепископу Великоустюжскому и Тотемскому Александру (1685 г. – 19 июля 1699 г.) челобитную о благословении на строительство церкви в честь Воскресения Христова (см. приложение 1, документ № 2). Следующее известие о монастыре относится к 1702 г., когда было составлено его описание (см. приложение 1, документ № 3). К этому времени строительство Воскресенской церкви было уже закончено. Ее поставили вместо часовни над мощами основателя монастыря: «В той же церкви мощи и гробница преподобномученика Симона Воломского, нового чудотворца. Над ним образ его святой, на гробнице покров бархатной черный, крест круживной золотный. Кругом гробницы решетка железная луженая». В церкви имелась еще одна икона прмч. Симона (вероятно та, которую написал Исаия (Гольцов)). Кроме того, изображение святого было помещено на одном из створов двери в жертвенник. В монастыре также хранились реликвии, связанные со святым: «Ризы преподобного чудотворца Симона полотняные, оплечье выбойчатое без подкладки, да и стихарь евож, чудотворцов, полотняной» (см. приложение 1, документ № 3). Кроме Воскресенской церкви в монастыре была церковь во имя Казанской иконы Пресвятой Богородицы с трапезой и колокольней. Тот храм, который был построен св. Симоном, не сохранился: к 1702 г. он сгорел или был разобран за ветхостью.



В 1702 г. в пустыни жили строитель иеромонах Иона и 3 монаха, 4 вкладчика с семьями, трое работных людей, белый священник и единственный принадлежавший монастырю крестьянин-половник. Ко времени переписи в монастырской казне оказалось всего 3 алтына и 2 деньги, насельники Симоновской пустыни испытывали крайнюю нужду: «кормятца на лесах своею работою, рощищают нивы и хлеб пашут. А на церковную нужду — на свечи, на ладон и на вино церковное — збирают, выходя из пустыни, на Устюге и по волостем, и кто что даст. А одежду-де они носят общежительную, а покупают продав что, коли случится, бычка по дву, тем и исправляются с нуждею» (см. приложение 1, документ № 3). Однако не следует забывать, что описания петровского времени носили фискальный характер, и насельники описываемых монастырей не стремились показывать свое имущество. С бедностью монастырской казны контрастирует богатство церковного убранства. К примеру, напрестольное Евангелие из Воскресенской церкви выглядело следующим образом: «На престоле святое Евангелие, печатное, в десть. Спреди середина: Распятие и евангелисты, серебряные, резные, золочены, и у застежек наконечники серебряные, обложено кругом бархатом зеленым виницейским травчатый, по обрезу золочено. Крест благословящей, Распятие и протчие лица святых серебряные, литые, кругом обложены серебром гладким басемным, золочены» (см. приложение 1, документ № 3). Запрестольный образ Пресвятой Богородицы «Одигитрия» из этой церкви был «писан на полотне». Подобные живописные иконы на рубеже XVII–XVIII столетий были обычными для подмосковной царской резиденции Измайлово, но для затерянной в глухих северных лесах пустыни это было признаком если не богатства, то по крайней мере хорошего достатка. Была в обители и небольшая библиотека. Крупные расходы монастырь мог позволить себе и позднее. В 1760 г. вместо Воскресенской церкви над мощами прмч. Симона была построена кирпичная Крестовоздвиженская церковь с северным приделом в честь Казанской иконы Божией Матери и колокольной⁵. Эта церковь, частично разрушенная, сохранилась до настоящего времени⁶. В 1764 г. обитель была упразднена. К тому времени ей принадлежал 71 крепостной крестьянин⁷. Крестовоздвиженская церковь стала приходской, приход составляли 12 деревень⁸.

Почитание прмч. Симона после закрытия обители не прекратилось. Священник Иоанн Верюжский привел сведения о почитании святого на рубеже 1870-х и 1880-х гг. В то время мощи подвижника почивали в приходской Крестовоздвиженской церкви под спудом, над ними была устроена рака «с изображением на верхней доске ее св. преподобномученика, написанного Михаилом Григорьевым Чистым»⁹. Уже после того как Крестовоздвиженская церковь была обращена в приходскую, служивший в храме священник Антипа решил тайно посмотреть на мощи преподобномученика. Для этого он собрал пономаря Феодора Попова и двух крестьян. Они неделю постились, молились и просили прмч. Симона, чтобы он сподобил их видеть святые его мощи. Вечером после заката они тайно собрались в церковь и, снявши сень и гробницу, стали копать землю. Не успели крестьяне докопать до половины глубины могилы, как показалась вода, которая начала кипеть, как в котле, и подниматься



кверху. Видя это, они тотчас начали засыпать могилу землей, а гробницу и сень поставили на прежнее место. Верюжский пересказал это чудо по имевшейся в его распоряжении рукописи¹⁰. В известных в настоящее время списках Жития прмч. Симона оно отсутствует. Продолжалось обустройство мест, связанных с памятью святого. В 1840 г. вокруг места его убиения построили ограду. В ее основание были положены жернова, которые, по преданию, прмч. Симон принес из села Стрельна в первые годы жизни на Воломах¹¹.

Почитали прмч. Симона не только жители ближайших окрестностей монастыря. Житие свидетельствует, что уже в XVII в. помолиться святому приходили люди с Чердыни, из Важского и Тотемского уездов (судя по владельческим записям, один из списков Жития обращался в Тотемском уезде в середине XVIII в.¹²) и даже из г. Любима. Особенно же чтимо имя прмч. Симона было в Великом Устюге. Среди устюжан бытует предание, что тому, кто посетит Воломы, по молитвам преподобного прощается 40 грехов¹³. Именно с этим городом связана большая часть сохранившихся списков Жития прмч. Симона и его иконописных образов. В настоящее время в великоустюжском храме во имя свт. Стефана Пермского хранятся 4 иконы прмч. Симона, относящиеся к XVIII–XIX вв. На одной из них в полный рост изображены прмч. Симон Воломский и св. прав. Прокопий Устюжский (см. приложение 2, рис. 3)¹⁴. В 2005 г. в молитвенный дом прихода прмч. Симона Воломского леспромхоза Поддарса был передан образ конца XIX в., на котором св. Симон представлен среди избранных святых с иконой Успения Богородицы. Предположительно икона была написана для Успенского собора Великого Устюга¹⁵. Еще один образ прмч. Симона находится в Вологде, в церкви свт. Николая во Владычной слободе (см. приложение 2, рис. 4)¹⁶. В конце XIX – начале XX в. в Крестовоздвиженскую церковь, где покоятся мощи прмч. Симона, вклады продолжали делать не только местные жители и устюжане, но и жители других регионов¹⁷. Есть сведения о том, что святого почитали на Украине¹⁸.

В начале XX в. в комплекс церковных построек на Воломах кроме Крестовоздвиженской церкви и колокольни входили каменный дом, 3 дома для церковного причта, здание приходской школы, открытой в 1884 г. (при советской власти она продолжала работать, перестав считаться приходской), и небольшой амбар, который, по преданию, построил сам прмч. Симон. Церковный причт состоял из 3 человек: священника, диакона и псаломщика¹⁹. Служивший в это время в храме священник Василий Попов снискал любовь и уважение местных жителей, которых он продолжал окормлять и после Октябрьской революции 1917 г. В 1920-х гг. к мощам прмч. Симона люди продолжали приходиться в поисках исцеления²⁰. Чудотворными считались не только мощи, но и вода из Симоновой курьи – излучины реки Кичменги, протекающей рядом с церковью²¹, а также росшая рядом с церковью береза, которую предание связывало с прмч. Симоном. Береза упоминается в Житии прмч. Симона²², она изображена в росписях Крестовоздвиженской церкви.

Последним священником, служившим в Крестовоздвиженской церкви, был о. Аркадий, арестованный в 1930 г. Свидетель этого события житель поселка Поддарса Великоустюжского района И. Ф. Вопиловский (1919 года рож-



дения) в 2000 г. рассказывал, что милиция приехала за о. Аркадием во время службы. Однако местные жители предупредили священника, он снял облачение в церкви, и его вывели незаметно для милиции. Священник 3 дня скрывался в лесу, однако потом его арестовали. В 1934 г. Крестовоздвиженскую церковь закрыли. По словам присутствовавшего при этом И. Н. Вопиловского (1927 года рождения, Великий Устюг), когда снимали колокола «большой [колокол] упал, и с него отвалился кусок»²³. В 1936 г. на Воломах был организован колхоз, здание церкви приспособили под склад, затем здесь размещался сельсовет. В 1970-х гг. воломские деревни были отнесены к числу «неперспективных», и с тех пор это место находится в запустении.

В начале 1980-х гг. Воломы и окрестные селения стали объектом исследования этнографических и фольклорных экспедиций. В 1983 г. здесь работала экспедиция Ленинградского государственного университета²⁴, летом 1990 г. район был обследован этнографической экспедицией Вологодского государственного педагогического института. В 1990-х гг. опросы местных жителей проводили краевед, редактор устюжской газеты «Советская мысль» А. А. Мартюков, научный сотрудник Института археологии РАН А. В. Алексеев и автор данной публикации. В 1995 г. в Симоно-Воломскую пустынь была направлена экспедиция Кичменгско-Городецкого краеведческого музея. Ее возглавили директор музея С. А. Щепелин (ныне настоятель церкви св. Александра Невского в Кичменгском Городке) и настоятель Казанского храма в г. Никольске протоиерей Сергей Колчеев († 2003 г.). Летом 1996 г. в день памяти святого (12/25 июля) было совершено первое паломничество в бывшую Симоно-Воломскую пустынь. Его участники искали место захоронения прмч. Симона. По словам С. А. Щепелина, когда из церкви вынесли бревна и мусор, слева от царских врат обнаружили мраморные плиты, обрамлявшие участок земли, не закрытый каменной кладкой. По размерам и форме участка можно было предположить, что именно здесь находилась рака преподобного. Здесь же было найдено несколько резных деревянных фрагментов со следами краски, протоиерей Сергей Колчеев, возглавивший работы по расчистке Крестовоздвиженской церкви, идентифицировал их как элементы резной сени. Этот участок был обнесен оградой, а на стене алтарной преграды укрепили одну из плит пола, где о. Сергей написал: «Преподобномученик Симон Воломский. 1586–1641. Память 12/25 VII». В храме впервые после многих лет был отслужен молебен. Летом 1997 г. снова состоялось паломничество, накануне дня памяти святого на Воломах побывал архиепископ Вологодский и Великоустюжский Максимилиан.

В 2000 г. в поселке Полдарса в 30 км от Волом был организован приход прмч. Симона Воломского. По решению приходского совета началось строительство храма во имя прмч. Симона в Полдарсе и восстановление Крестовоздвиженской церкви на Воломах. Сейчас Крестовоздвиженская церковь на Воломах приписана к приходу прмч. Симона Воломского. Паломничества к мощам преподобного на день его памяти стали ежегодными. В 2003 г. силами прихожан был произведен ремонт церкви. В 2003–2006 гг. в день памяти преподобного в Крестовоздвиженской церкви совершались всенощное бдение



и литургия, дважды здесь служил владыка Максимилиан. В последние годы в связи с аварийным состоянием части церковного здания литургию служить перестали. В приходе прмч. Симона ведется летопись, где фиксируются чудеса, продолжающие совершаться по молитвам к святому.

Изучение Жития прмч. Симона Воломского началось в 1870 г., когда И. Н. Некрасов обратил внимание на древнейший из известных на сегодняшний день список из Синодальной библиотеки (ОР ГИМ, Синод. собр., № 406, л. 1–60)²⁵. В. О. Ключевский отметил, что текст начинается предисловием Пахомия Логофета к Житию митрополита Алексия в переработке «его псковского биографа Василия или какого-нибудь другого подражателя Пахомия»²⁶. А. Н. Власов рассмотрел Житие прмч. Симона как литературный памятник. Он предположил, что текст был написан на заказ одним из устюжских книжников²⁷. М. Д. Каган обобщила сведения о Житии, накопленные к началу 1990-х гг.²⁸ Г. В. Маркелов выявил 4 описания прмч. Симона в иконописных подлинниках²⁹. Мною были освещены отдельные вопросы иконографии прмч. Симона и опубликованы фольклорные материалы, собранные до 2000 г.³⁰ Ю. В. Шведова, изучив лингвистические особенности памятника, показала, что отдельные черты сближают его более с московской традицией, чем с севернорусской³¹. Отмеченные еще Ключевским достоверность и подробность Жития позволили использовать данные памятника в исторических исследованиях³².

Наиболее ранний из сохранившихся списков Жития (ОР ГИМ, Синод. собр., № 406, л. 1–60) датируется концом XVII в. Большая часть рукописей относится к XVIII в. (РГАДА, ф. 196, собр. Мазурина, № 604, л. 1–107, начало XVIII в.; РГБ, ф. 354, Вологодское собр., № 75, 1-я половина XVIII в.³³; Каргопольский краеведческий музей, № 132, КП 12867, 30 к, л. 1–93, 1-я треть XVIII в.; РГБ, Великоустюжское собр., ф. 122, № 35, л. 15–40, конец XVIII в.; БАН, Устюжское собр., № 51, л. 1–47, конец XVIII в.³⁴; РНБ, собр. Титова, № 4149, конец XVIII в.; СПб ИИ РАН, ф. 238, оп. 1, № 254, л. 1–22, XVIII в.). 3 списка датируются XIX в. (РНБ, собр. Титова, № 4178, л. 1–13 об.; БАН, 32.9.8; собрание А. А. Мартюкова (Великий Устюг)³⁵, собрание М. А. Козулиной (Великий Устюг)³⁶). Список 1745 г., хранившийся в библиотеке устюжского кафедрального собора (№ 19, л. 1–22), упоминает П. М. Строев³⁷, соотнести его с какой-либо из выявленных на сегодня рукописей не удалось. Утрачен также список XIX в., которым пользовался о. Иоанн Верюжский, с описанием 26 чудес³⁸. В известных на сегодняшний день списках приведены сообщения не более, чем о 23 чудесах. Цитируемые Верюжским сведения из этой рукописи уникальны, они находят параллели в устной традиции почитания святого, зафиксированной в ходе фольклорных экспедиций.

Житие прмч. Симона Воломского публикуется по списку ОР ГИМ, Синод. собр., № 406. Отсутствующие в этой рукописи чудеса XVIII в. и служба святому издаются по списку РГАДА, ф. 196, собр. Мазурина, № 604. В приложениях помещены хранящиеся в РГАДА ставленая грамота митрополита Ростовского и Ярославского Ионы 26 марта 1653 г., челобитная строителя Симоновой Воломской пустыни иеромонаха Питирима архиепископу Великоустюжскому и Тотемскому Александру 14 января 1691 г., выпись из переписных книг Устюж-

ского уезда о Симоно-Воломской пустыни 1702 г., а также прорисовки 2 икон прмч. Симона, прорисовка росписи на северной стене Крестовоздвиженской церкви 1997–1998 гг. и обмерный чертеж Крестовоздвиженской церкви.

Список ОР ГИМ, Синод. собр., № 406, конец XVII в. (нижняя датировка определяется годом последнего чуда — 1682 г.), на 66 листах³⁹. Водяные знаки: «герб города Амстердама», типа Дианова, Костюхина⁴⁰ № 1157 (1678 г.); «голова шута», Дианова, Костюхина № 478 (1680 г.). Переплет XVII в.: доски в тисненой золотом коже, хорошей сохранности. Письмо: полуустав, заголовки и инициалы выполнены киноварью. Перед текстом наклеена гравированная заставка московского Печатного двора, на которой в медальоне помещено поясное изображение Пресвятой Богородицы с Младенцем. А. С. Зернова датирует эту заставку 1680–1690-ми гг.⁴¹ На обороте 1-го листа помещена миниатюра с изображением прмч. Симона Воломского, по манере исполнения близкая к миниатюре из рукописной книги Кариона Истомина, написанной на венчание царя Петра Алексеевича и Евдокии Лопухиной в 1689 г.⁴²

Список РГАДА, ф. 196, собр. Мазурина, № 604, начало XVIII в. (нижняя датировка определяется годом последнего чуда — 1712 г.), на 107 листах. Рукопись состоит из 14 тетрадей (в 13 тетрадях — по 8 листов, 14-я тетрадь из 3 листов, каждый из которых вклеен). 1-я тетрадь подмокла, утеряны 1-й и 8-й листы. 1-й и 2-й листы вклеены. На 1-м листе внизу страницы надпись: «Тетрадь 1». Далее на каждом 9-м листе внизу по центру страницы буквенная нумерация. На л. 1–31 в верхней части запись: «Канон преподобного Симона Воломского чудотворца»; на л. 2–66 в нижней части — «Писал... Воломскую пустыню»; на л. 28 в нижней части — «Михаило Афонасьев Савинов». Водяные знаки: «герб города Амстердама», типа Дианова № 56 (1705, 1707 гг.)⁴³ и № 59 (1739 г.). Переплет середины XIX в.: доски в тисненой коже с узорами, переплетная бумага того же времени, обрез выкрашен зеленой краской. Письмо: полуустав, чернила, киноварь, 5 почерков. В имени Иисус 1-я буква подтерта или вытравлена, по-видимому, книга какое-то время использовалась старообрядцами. Рукопись включает службу и Житие прмч. Симона с чудесами. Текст Жития и чудеса с 1-го по 20-е имеют небольшие расхождения с рукописью ОР ГИМ, Синод. собр., № 406. Наиболее значительное дополнение — вставка в конце Жития: «И по убиении же святого священномученика Симона, идеже мученическую кончину прият, и на том месте израсте вскоре древо велие, именуемое береза, и ветми зело украшено, на удивление всем, юже и доньне зрящим е». Кроме того, добавлены 3 чуда XVIII столетия.

ПРИМЕЧАНИЯ

¹ В Житии по древнейшему списку (ОР ГИМ, Синод. собр., № 406) сообщается: «Отец наш священномученик Симон родился в лето 7094 году септеврия в 18 день, на память святого преподобного отца нашего Евъмения, епископа Горгунскаго». При пересчете на летоисчисление от Рождества Христова получается 1585 г. В списке РНБ, собр. Титова, № 4178 годом рождения святого обозначен 1586-й. Без сомнения,

- это ошибка, связанная с тем, что при пересчете даты на летосчисление от Рождества Христова не учитывалось, что в XVI и XVII столетиях год начинался с 1 сентября и для событий сентября—декабря от даты сотворения мира следует отнимать не 5508, а 5509 лет. Из Жития следует, что прп. Симон родился в 1-й год царствования Феодора Иоанновича, вступившего на престол в 1584 г., и, следовательно, не позднее 1585 г. Ошибочная дата попала и в исследования. См.: *Верюжский И., свящ.* Исторические сказания о жизни святых, подвизавшихся в Вологодской епархии, прославляемых всею Церковью и местночтимых. Вологда, 1880. С. 648 и др.
- ² В списке ОР ГИМ, Синод. собр., № 406 датой пострига назван [7] 118 г. На месте, где должны быть день и месяц, в рукописи пробел. В списке РНБ, собр. Титова, 4178, л. 4 об. и рукописи из собрания Мартюкова указано, что это событие произошло 25 октября. Таким образом, годом пострига должен быть 1609 г. Однако в Каргопольском списке Жития (Каргопольский краеведческий музей, № 132, КП 12867, 30 к, л. 15–15 об.) указан июнь. В этом случае годом пострига должен быть 1610 г. Точную дату можно восстановить, учтя возраст, в котором святой принял постриг: все списки сообщают, что святому было тогда 24 года. Такого возраста прмч. Симон достиг в 1609 г. Следовательно, правильной датой следует считать 25 октября этого года. В литературе обычно фигурирует 1610 г. (*Филарет (Гумилевский), архиеп.* Русские святые, чтимые всею Церковью или местно. Изд. 3. СПб., 1882 (май, июнь, июль, август). С. 376–377; *Верюжский И., свящ.* Указ. соч. С. 650).
- ³ Священник Иоанн Верюжский приводит предание о том, что убийцами прмч. Симона были крестьяне Толстиковы из ближайшей к монастырю деревни Овсянниково (*Верюжский И., свящ.* Указ. соч. С. 663). Записи фольклорных экспедиций конца XX в. зафиксировали эти рассказы с существенными подробностями. Сараевский школьный учитель и краевед М. Р. Рыбин, уроженец деревни Овсянниково, рассказывал, что Воломы, где обосновался прмч. Симон, издавна были сенокосами крестьян из Овсянниково (*Говорова А. Н.* Симонова память // *Живая старина.* 2000. № 3(27). С. 40). О причине конфликта рассказала также А. Н. Милашич: «Вот он стал строить часовенку... стал устраиваться. Из Овсянникова там мужики ловили птиц. Делали склубцы... [слопцы — капканы, ловушки для лесных птиц и мелких зверей. — А. Г.], поставят такой какой-то — одна бревешка, птица зайдет, уронит подпору, и ее пришибет. Они, значит, решили, что... от него надо избавиться... Эти, фамилия Толстиковы» (Там же. С. 41). Зафиксированы и другие рассказы.
- ⁴ И. А. Кочетков отождествляет Чистого с устюжским иконописцем Михаилом Гавриловичем Юговым (Словарь русских иконописцев XI–XVII веков / Под ред. И. А. Кочеткова. М., 2003. С. 773).
- ⁵ Сведения о постройке церкви (1760 г.) и о ее освящении (1761 г.) содержатся в клировой ведомости 1909 г. (Великоустюжский филиал Государственного архива Вологодской области (далее — ГА ВО), ф. 364, оп. 1, ед. хр. 7778, л. 577).
- ⁶ Сейчас Крестовоздвиженская церковь бывшей Симоно-Воломской пустыни представляет собой кирпичное со следами побелки руинированное здание (см. приложение 2, рис. 2). Изначально церковь состояла из основного объема, трапезной с северным приделом и колокольни. При строительстве был использован большемерный кирпич (храм — 32×17×8,5 см, колокольня — 27×13×8 см). В настоящее время трапезная с приделом полностью разрушены, завершения храма и колокольни разобраны. Приземистый двухсветный четверик храма был перекрыт сомкнутым восьмилотковым сводом с граненым барабаном главки, что характерно для устюжской архитектурной школы и подтверждается наличием угловых тромпов, сохранивших фрагменты свода. Пониженная пятигранная в плане апсида перекрыта коробовым сводом. Трапезная, судя по следам примыкания ее стен, была сдвинута от продольной оси к северу, а придел выступающей алтарной частью закрывал треть северного фасада храма. С западной стороны композицию храма завершала колокольня, 1-й ярус которой был частично закрыт трапезной. С уверенностью можно сказать, что храм не перестраивался. Оформление интерьера сохранилось частично. Пол



выложен каменными плитами (53×49×5 см). Стены оштукатурены. Настенные росписи в значительной степени утрачены, и сейчас представление о них можно составить в основном по фотографиям и описаниям, сделанным автором данной статьи в 1997–1998 гг. Композиции росписи представляли сцены из Жития прмч. Симона и были заключены в гипсовые рамы. Расписывая храм, художник изобразил именно эту церковь, построенную в 1760 г. (см. приложение 2, рис. 1). От колокольни в настоящее время остались 2 яруса. Первый по высоте соответствует 1-му ярусу четверика храма. Он перекрыт коробовым сводом и отделен от 2-го городчатым карнизом, более простым, чем в четверике храма. Размер кирпича и упрощенный декор говорят о том, что колокольня строилась позже основного объема храма.

⁷ *Зверинский В. В.* Материал для историко-топографического исследования о православных монастырях в Российской империи. Т. 2. СПб., 1892. № 735. С. 102; *Амвросий (Орнатский), архиеп.* История Российской иерархии. Ч. 3. М., 1811. С. 607.

⁸ Великоустюжский филиал ГА ВО, ф. 364, оп. 1, ед. хр. 7778, л. 586 об.

⁹ *Верюжский И., свящ.* Указ. соч. С. 659.

¹⁰ Там же. С. 663.

¹¹ Там же. С. 654.

¹² Каргопольский краеведческий музей, № 132, КП 12867, 30 к, л. 91 об.

¹³ *Горова А. Н.* Симонова память. С. 41.

¹⁴ На 1-й иконе из храма во имя свт. Стефана Пермского в Устюге изображены в полный рост прмч. Симон и св. прав. Прокопий Устюжский (см. приложение 2, рис. 3). Икона относится к началу XIX в. (иконы, находящиеся в Устюге, датированы сотрудником Великоустюжского государственного историко-архитектурного и художественного музея-заповедника Л. Н. Сыровацкой). Работа устюжского мастера. Доска, левкас, темпера. Размеры: 115×57 см. Надпись киноварью: «Св. правед. Прокопий устюж. чудотв. Препод. Симонъ Воломс. чудотв.». Одежда св. Прокопия, помещенного мастером слева, состоит из двух накидок, белой и ярко-красной. Правое плечо оголено, рука прижата к груди. В левой руке св. Прокопий держит 3 кочерги. Прмч. Симон (справа) изображен в мантии и зеленой епитрахили. Руки его сложены на груди, голова обнажена. Борода седая, округлая, окладистая, волосы вьются по плечам, взгляд опущен. Фоном служит голубое небо в белых и золотых облаках. Сверху по центру в облаках помещено фронтальное поясное изображение благословляющего Спасителя, по обе стороны — надписи «ИС ХС» под титлом. Орнамент в углах иконы характерен для XIX в. Нимбы и детали орнамента позолочены. 2-я икона датируется концом XIX в. На ней также изображены в полный рост прмч. Симон и прав. Прокопий. Доска, левкас, темпера. Размеры: 54,5×47 см. От первой иконы данный образ отличается более примитивной манерой исполнения. Надпись: «Св. прав. Прокопий Устюж. чуд. Св. преп. Симон Воломский». 3-я икона датируется концом XVIII — началом XIX в. Надпись киноварью: «Преп. Симон Воломский чудотв.». Доска с двумя врезными шпонками, паволока, левкас, темпера. Размер 58×44,5 см. Работа устюжского мастера. Изображение поясное. Правая рука прмч. Симона прижата к груди, в левой грамота. Золотой нимб тонко очерчен киноварью. По всему периметру темной краской проведена линия, имитирующая лузгу. Поля коричневые. Справа и внизу по краю доски утрачен красочный слой. На 4-й иконе прмч. Симон изображен молящимся перед иконой Божией Матери «Одигитрия». Доска, левкас, темпера. Серебряный оклад. Чеканка, гравировка. Размер иконы 29,5×24,5 см., XVIII в. Из-под оклада видны лики и кисти рук прмч. Симона, Пресв. Богородицы и Младенца. Изображение Пресв. Девы помещено в правом верхнем углу, в тонкой орнаментальной прямоугольной рамке. Прмч. Симон изображен в полный рост, подпоясанным, в рясе и мантии, скрепленной у подбородка. Его правая рука обращена к Богородице, в левой он держит свиток со словами: «Не скорбите убо братия о сем». Лик виден ясно. Окладистая, средней длины борода, седые волосы на прямой пробор ложатся на плечи. От головы



пучками отходят остроконечные лучи накладного нимба, каждый второй из которых имеет раздвоенный конец. Преподобный изображен на фоне деревьев. Под ногами камни и трава. Над головой святого надпись: «Преподобный Симон Воломский». По всему периметру иконы проходит лента растительного орнамента шириной 1,8 см. В настоящий момент икона находится в киоте, под стеклом. Это единственная из выявленных мной икона прмч. Симона в окладе.

- ¹⁵ Описание иконы: доска, левкас, темпера; красочный слой местами утрачен; по центру левого и правого края, а также по всему нижнему краю видны доска и паволока; оголенные участки доски по нижнему краю местами почернели от сырости; в нижней части иконы по центру несколько подпалин от свечей. По композиции это икона в иконе: в верхней половине икона Успения Пресвятой Богородицы, в нижней предстоящие святые (в центре равноап. князь Владимир и прмч. Симон Воломский, справа и слева от них, чуть выше, Устюжские чудотворцы: прав. Прокопий и блж. Иоанн юродивый). Иконография равноап. Владимира сходна с его изображением в росписях киевского Владимирского собора работы В. М. Васнецова, следовательно, данная икона не могла быть написана ранее 1880 г. Еще две небольшие иконы переданы приходу прмч. Симона в 2006 и 2007 гг. Первая (13,2×11 см) из Кичменгского Городка: поясное изображение прп. Симона, благословляющего правой рукой. Икона склеена из двух частей. Красочный слой местами утрачен. Вторая из Сыктывкара — аналогичная первой, лучшей сохранности (сейчас находится в Прокопиевском храме Великого Устюга). Вторая икона хранилась ранее в семье Маклаковых. По словам Г. А. Лапшиной (Маклаковой), ее отец «просил передать эту икону в дар приходу. Ее и еще несколько других икон вывез с Волом его отец... Все эти иконы из Крестовоздвиженской церкви» (Лапшина (Маклакова) Г. А., 1952 года рождения, Республика Коми, Сыктывкар. Записано автором 25 июля 2007 г.). Возможно, и образ прмч. Симона, написанный М. Г. Чистым, также сохранился и его местонахождение будет установлено. Необходимо упомянуть и небольшую (10×8 см) икону конца XIX в. из Устюжского историко-художественного и архитектурного музея-заповедника: поясное изображение прмч. Симона. Икона сохранилась плохо, имеет крупные царапины и утратила красочный слой по центру изображения.
- ¹⁶ Исследование, проведенное в Вологодском историко-художественном и художественном музее-заповеднике А. П. Аншиной совместно с реставраторами, позволило датировать икону XVIII или рубежом XVIII и XIX вв. В конце XIX в. икона поновлялась. Прмч. Симон изображен здесь в полный рост в зеленой епитрахили и мантии на синем фоне с длиной седой бородой, волосы выются по плечам, правая рука благословляющая, в левой четки. Надпись белилами: «Св. пр. Симон Волмский Чуд.». Доска иконы фигурная, с двумя врезными шпонками, следов рамы нет. Икона могла помещаться в киоте или в иконостасе. Фигурные вырезы на иконе были сделаны не сразу, какое-то время она была прямоугольной.
- ¹⁷ Великоустюжский филиал ГА ВО, ф. 364, оп. 1, ед. хр. 7778, л. 578.
- ¹⁸ И. Н. Вopilовский рассказал: «После войны... я попал на Украину. В Ровенской области в селе Горынь я разговорился с местными жителями. Один из них сказал, что мой говор северный. Я объяснил, что родом из Вологодской области. Он обрадовался и сказал, что его отец, очень верующий человек, ходил пешком туда к некоему святому Симону Воломскому. Тут уж я удивился и обрадовался: “Так я оттуда и есть”. Оказалось, что его отец заболел какой-то трясуцей болезнью и дал обет сходить к Симону Воломскому, о ком слышал, и об его исцелениях. С ним пошли в Ровенской области еще три–четыре человека» (Вopilовский И. Н. 1927 года рождения, Вологодская область, Великий Устюг. Записано А. А. Мартюковым).
- ¹⁹ Великоустюжский филиал ГА ВО, ф. 364, оп. 1, ед. хр. 7778, л. 578 об.
- ²⁰ Так, Анна Безгодова в детстве исцелилась от болезни глаз после паломничества к мощам прмч. Симона. Она рассказала: «Было мне годов девять... Мы пришли-то... вечером, у старушки ночевали... Назавтра встали. “Давай, — говорит, — вставай, надо идти к Симону Воломскому, молиться”. Тетка меня будит... “Надевай платье, лапотки”».



Я обула лапотки. “Давай,— говорит,— умывайся, молись Богу... Сейчас пойдешь к Симону, чай, недалеко уж. Сразу в церкви помолишься”,— меня она учила. В церкви помолилась... На исповедь сходила, грехи рассказала, все уж сделала... Воду по освятил: “Умывайся водой, дак, глазки не заболят”... Болели глаза. Пленки были, закрывались, операцию надо было. “Не делай, к Симону ходим”. Глазки водичкой помыли, попить дали. В бутылочку налил, ходил куда-то. Вода из церкви... А глазки больше не болели. И сейчас вижу хорошо!» (Безгодова А., 1911 года рождения, Вологодская область, Кичменгско-Городецкий район, село Овсянниково. Запись автора 12 августа 2000 г.). М. Р. Рыбин рассказывал, как исцелилась его родная тетка: «Она до 13 лет не ходила. Во сне ей было явление. Она просила родных носить, свозить ее к св. Симону, что и было исполнено. После этого потихоньку она начала ходить. После она каждый год сама ходила на поклонение ко гробнице преподобного» (*Мартюков А. А.* Пустынный Симон, Воломский чудотворец // Советская мысль. 1999. 20 июля, № 107). Перед революцией в Великом Устюге жила юродивая Анна Кондратьевна из села Морозовицы. Ее судьбу местные жители связывают непосредственно с почитанием прмч. Симона Воломского: «Родные отпустили в село Воломо к блаженному Симону. Вернулась юродивой, стала жить на паперти» (*Сизов М.* Китеж-град на Сухоне: Дневник паломника // Вера. Еженедельник Коми ССР. 1991. № 45, Вып. 2).

²¹ «Во время молебнов на этом месте освящали воду. Считалось, что вода, взятая из Сибиной курьи и постоявшая недолго на могиле преподобного, становится святой, целебной и сохраняется в течение всего года. Бытовало предание, что убийцы бросили голову прп. Симона в излучину Кичменги, хотели утопить. Голова не утонула, а убийцы в тот же момент ослепли. Испугавшись, они принесли покаяние и по молитвам прп. Симона были исцелены. А излучина, или же по-другому курья, напротив которой сейчас стоит Крестовоздвиженский храм, получила название Сибиной» (Кубасов А., 1965 года рождения, Вологодская область, Великоустюгский район, поселок Полдарса. Записано автором 25 июля 1999 г.).

²² РГАДА, ф. 196, № 604, л. 63. Предположительно береза уже существовала в конце XVII в. и связывалась с почитанием прмч. Симона. Так, на миниатюре в рукописи ГИМ (Синод. собр., № 406, л. 1 об.) рядом с небольшой деревянной постройкой (часовней, где покоились мощи?) изображено дерево, которое можно идентифицировать с упоминаемой в Житии березой. Впоследствии рассказ о березе с небольшими разночтениями попал во все списки и печатные редакции Жития. В одной из печатных редакций XIX в. сообщается, что дерево выросло не над местом убийства, а над могилой преподобномученика, «осенив ее своими ветвями, знаменуя место его погребения» (Жития святых Российской Церкви, также иверских и славянских, и местночтимых подвижников благочестия. СПб., 1858. Месяц июль). Художник, который расписывал построенную в 1760 г. Крестовоздвиженскую церковь, изобразил на западной стене сцену мученической кончины св. Симона, на заднем плане изображено дерево, предположительно береза. Береза просуществовала до 1980-х гг. В архиве М. Р. Рыбина (Вологодская область, Кичменгско-Городецкий район, село Сараево) хранится относящаяся к этому времени фотография дерева. По преданию, листья березы после убийства св. Симона приобрели красный цвет: «1928 год был, когда ходила на Воломы молиться, показывали мне березку, у которой на листьях после гибели Симона появились красные пятна» (Дурягина А. П., 1910 года рождения, Вологодская область, Кичменгский Городок. Записано автором 31 июля 1999 г.). Местные жители считали это дерево целебным: «И вот, где его убили, березка выросла. Говорят, что у нее были, значит, середина листочка красненькая. Вот, и дак уже потом был один пенек. Говорят, что зубы заболят, поглотишь этот пенек, и зубы как рукой снимет. Не заболят» (Милашич А. Н., 1925 года рождения, Вологодская область, Кичменгско-Городецкий район, деревня Баклановская мельница. Записано автором 31 июля 1999 г.). «Сучочек от березы домой понеси, за иконы поставь» (Безгодова А., 1911 года рождения, Вологодская область, Кичменгско-Городецкий район,



- село Овсянниково. Записано автором 12 августа 2000 г.). «Старики рассказывали, слышал, как богомольцы приходили к березе, где умер святой Симон. Люди прикладывались головами, весной брали сок березы, пили и умывались им» (Вопиловский И. Н., 1927 года рождения, Вологодская область, Великий Устюг. Записано А. А. Мартюковым). Сейчас на месте того дерева растет береза, посаженная в 1996 г. экспедицией краеведческого Кичменгско-Городецкого музея под руководством священника Сергея Колчеева.
- ²³ На колокольне было 8 колоколов (Великоустюжский филиал ГА ВО, ф. 364, оп. 1, ед. хр. 7778, л. 577). И. Ф. Вопиловский сообщил, что колокола потом разбили и увезли на переплавку. А. Кубасов рассказывал, что колокола спрятали в омут на Кичменге, где-то рядом с Симоновой курьей (Кубасов А., 1965 года рождения, Вологодская область, Великоустюжский район, поселок Полдарса. Записано автором 25 июля 1999 г.).
- ²⁴ Участники этой экспедиции зафиксировали рассказы устюжских крестьян о том, что в некоторых домах долгое время хранились личные вещи святого, которые пользовались почитанием (*Власов А. Н. Идеино-стилистическое своеобразие устюжских и сольвычегодских житий XVII в. // Стиль и время: Развитие реалистического повествования: Межвузовский сборник научных трудов. Сыктывкар, 1985. С. 23.*). И. Ф. Вопиловский сообщил: «Вон, даже у меня есть Симона память, крест есть медный. Могу показать... Видите, какой крест. Этот крест мне моя бабушка (в Стреленском сельсовете она у меня, мать родиной у меня оттуда) подарила матери. Будто бы этот крест раньше Симон, когда туда поселялся, разные такие вещи заносил. И вот у бабушки он остался. Его моя бабушка подарила матери. Будто бы Симон такие вот вещи носил. Подсвечник медный, у меня он тоже» (Записано автором 1 августа 2000 г.).
- ²⁵ *Некрасов И. Н. Зарождение национальной литературы в Северной Руси. Ч. 1. Одесса, 1870. С. 66–67.*
- ²⁶ *Ключевский В. О. Древнерусские жития как исторический источник. М., 1871. С. 344.*
- ²⁷ *Власов А. Н. Неизученные историко-литературные памятники Устюжского края XVII в. // Труды Отдела древнерусской литературы Института русской литературы (Пушкинский Дом). Т. 41. Л., 1988. С. 402–403.*
- ²⁸ *Каган М. Д. Житие Симона Воломского // Словарь книжников и книжности Древней Руси. Вып. 3. Ч. 1. СПб., 1992. С. 383. См. также библиографические дополнения: Словарь книжников и книжности Древней Руси. СПб., 1992. Вып. 3. Ч. 4. СПб., 2004. С. 709, 710.*
- ²⁹ «Насед, брадою кудреват, на конец 4 космачка, власы велики по плечам, не в схиме, а в мантии» (ИРЛИ, колл. Перетца, № 524, л. 186 об., 15 июля). То же, добавлено: «Брада курчевата» (БАН, Строгановское собр., № 66, л. 124 об., 15 июля). «Подобием мало насед, брада подоле Николины, курчевата, на конец четыре космочка, власы на главе велики, по плечам, в мантии, без схимы» (Сводный подлинник Филимонова, с 63, 15 июля). «Насед, брада корчевата, на концы космачки, подобен Николе, власы велики по плечам, в мантии, без схимы» (РНБ, Q.XIII.11, л. 153 об., 15 июля). См.: *Маркелов Г. В. Святые Древней Руси в иконописных подлинниках XVII–XIX веков. Свод описаний. Т. 2. СПб., 1998. С. 217–218.*
- ³⁰ *Володина А. Н. Прп. Симон Воломский и его иконография // Тезисы докладов VI научной конференции по проблемам русской художественной культуры XVII – 1-й половины XVIII в. Филевские чтения. М., 1999. С. 76–82; Говорова А. Н. Симона память. С. 39–41.*
- ³¹ *Шведова Ю. В. Лингвистическая традиция и новации в памятнике севернорусской агиографии XVII в.— Жития Симона Воломского (глагольные формы) // Древняя Русь. Вопросы медиевистики. 2001. № 3. С. 59–65.*
- ³² *Будовниц И. У. Монастыри на Руси и борьба с ними крестьян в XIV–XVI вв. М., 1966. С. 30, 356; Толстой М. В. История Русской Церкви. М., 1991. С. 523.*

- ³³ Судя по записи на полях листов 35, 46, 54, 70 и 73, книга принадлежала Крестовоздвиженской церкви. Содержит службу, Житие и чудеса. Часть службы (л. 2–9, 25) утрачена. Имеет незначительные разночтения с текстом, публикуемым ниже по списку РГАДА.
- ³⁴ В данном списке имеется тропарь и похвала святому, которых нет в других рукописях. Судя по записи на л. 1, книга принадлежала устюжскому Успенскому собору.
- ³⁵ Рукопись включает Житие без предисловия и чудес. Книга в картонном переплете, на 13 нумерованных листах. Верхняя обложка не сохранилась. Бумага без водяных знаков, 2-й четверти XIX в. Написана полууставом. На 1-й странице над заголовком помещен номер 95, предположительно, номер книги в личной библиотеке. На обороте последнего листа надпись: «Сию книгу Повесть о святом преподобном отце нашем Симоне Воломском дарю крестьянину деревни Есипиева Павлу Иванову сыну Обухову генваря 31 дня 1861 года, подписал своеручно крестьянин Семен Стариков». Ниже другой рукой: «Сию книгу», и здесь же латиницей: *snigu*. На первом листе — заглавие красными чернилами: «Повесть о рождении святого преподобномученика Симона». Красными чернилами выполнены заголовок и инициалы первой строки. Список почти дословно повторяет Житие XVII в. (ОР ГИМ, Синод. собр. № 406). Благодарю Ю. Д. Рыкова за помощь в изучении рукописи.
- ³⁶ Рукопись включает Житие без предисловия и 23 чуда прмч. Симона. Книга без переплета, на 20 нумерованных листах, Написана полууставом. На 1-м листе заголовок: «О рождении святого отца». Возможно, титульный лист и предисловие утрачены. Список близок к Житию XVII в. (ОР ГИМ, Синод. собр., № 406), включает 3 чуда, которые появляются в списках не ранее XVIII в. Нынешней владелице рукопись была подарена в 1960–1970-х гг. монахиней Анастасией, келейницей последней игумении великоустюжского Знаменского Филиппо-Янковского женского монастыря, закрытого в 1930-х гг. (Знаменская Филиппо-Янковская мужская пустынь основана в 1654 г. прп. Филиппом Сухонским, Янковским († 1662 г.), с 1764 г. заштатная, с 1908 г. женский монастырь.)
- ³⁷ *Каган М. Д.* Указ. соч. С. 385.
- ³⁸ *Вертожский И., свящ.* Указ. соч. С. 659.
- ³⁹ *Протасьева Т. Н.* Описание рукописей Синодального собрания. Ч. 1. М., 1970. № 673 (Син. № 406). Благодарю Н. А. Кобяк и Ю. А. Грибова за помощь в изучении рукописи.
- ⁴⁰ *Дианова Т. В., Костюхина Л. М.* Филиграния XVII в. по рукописным источникам ГИМ. М., 1988.
- ⁴¹ *Зернова А. С.* Орнамента книги московской печати кирилловского шрифта XVII–XVIII вв. 1677–1750 гг. Атлас. М., 1963. № 77. С. 16. Указатель к атласу. С. 44.
- ⁴² *Карион Истомин.* Книга любви знак в честен брак / Факсимильное издание. Под ред. Е. Б. Покровской. М., 1989 (ОР ГИМ, собр. Уварова, № 908).
- ⁴³ *Дианова Т. В.* Филиграния XVII–XVIII вв. «Герб города Амстердама». М., 1998. Благодарю Л. В. Мошкову за помощь в изучении данной рукописи.

Житие преподобномученика Симона Воломского (древнейший список)¹

(Л. 2.) **Житие и страдание преподобного отца нашего священномученика Симона, иже на Волмах, Устюжеского новаго чудотворца.** Иже святое житие поживших, и веру Божественную сохранивших святых преподобных отец великих, и в постных (Л. 2 об.) подвигах просиявших, и непрестанными к Богу молитвами велику победу на враги показавших, красная же и суетная мира сего отвергших будущия ради жизни, яже уготова Бог любящим Его. Аще бо иногда еллинстии баснотворцы и нечистыя языцы, иже Бога не знающие, Творца небу и земли, праздники же и поклонение идолом своим приносяще, и, елико можаху, каждо их тщахуся от имений своих без ума тем предлагаху, колми же нам (Л. 3) паче, иже Божественною [благодатию] посещенным от Вседержителя Спаса Христа и святым Крещением просвещенным, подобает бо достойно^a памяти святых праздновати духовне и от Христа Бога дарованная тем чудеса похваляти во псалмех и пениих, служаще Господеви день и нош. Памяти их подобает, яже предивная слышахом истинну от неложных свидетелей, достоин сице писанию предати и о сем бо чаяние мзду будущих благ от Господа нашего Иисуса Христа прияти^b. (Л. 3 об.) Послушателем же, и повелителем, и сказателем, иже въправду сведущим, паче же тем, иже душевный разум имущим и тех^b святых жития и дела исправляюще своими труды, не мним убо иже прежде помянутая, аще молчанию предати, то никако же в забвение преидет. [...] и навикнем известно: откуда сей таковой светилник возсия? Егда от Иерусалима или от Сиона? Ни, рече, но в наших родех таковой светилник (Л. 4) процвете, понеже бо от Святаго Духа дарованием Крест Христов на рамо взем, и тесным путем шествовав, и вниде в радость Господа своего. Аще мы ленимся вспоманути о сих, но сами чудеса вопиют, и по смер-

^a Исправлено, в рукописи: «достойным».

^b Исправлено, в рукописи: «приятне».

^b Исправлено, в рукописи: «тем».

[†] В рукописи: «изыдем».



ти бо живи суть во веки. Аще ли же дерзнем слово рещи о сем святем преподобнем отце, о немже нам слово предлежитъ, то, веру несуменну к нему имуще, рцем: таковых бо святых отец терпеливому житию ангели подивишася, похвалиша, ихже имена (Л. 4 об.) написана суть на небесех. О сем бо пишет в поучении своем Великий Василий, глаголя: «Будите ревъниви право живущим человеком и сих имена и дела напишите на сердцях своих».

О сем бо преписании велми страшит слово, занеже не стяжах в себе всегда добрых дел нимало, но на Бога надежду имея, и на Пречистую Его Пресвятую Богородицу Марию, и на молитвы сего святого и блаженного отца — росийскую похвалу, новаго чудотворца, преподобномученика Симона, имже посети Господь Бог и Спас наш (Л. 5) людей Своих в последняя наша роды, прояви сицеваго чудотворца. И всячески житие его преписати попекохся, елика могий, яже о нем: како прежде быша труды его, и хождение, и чудодействие. Некоим писателем и о имени его писание потонку изъявися некако и смутно, ово zde, ово инде, и на многия части человеки глаголана бяху чудодействия святого. И вся, елика возможно, яко во едину пленицу собрав или яко цветцы от многих во (Л. 5 об.) едино, да незабвена будут святого отца исправления и чудеса.

Понуждену же ми бывшу недостойному на таковое духовное дело пастырем пустыни тоя и иными старцы, иже многа лета имущими в пустыни той и велико по Бозе житие жившими^а мужы в добродетелех преизрядно. Мне же убо, страстному, дерзнувшу преписати святого отца житие и чудеса, прочая же и достовернейшая чудеса навьк от самого того писания, иже прежде написана быша от неко (Л. 6) его слагателя и от многочислотвориваго его гроба, иная же от слышания от неложных свидетелей. Сему же буди послух Дух Святыи, Иже научивый преписати душеполезная учения и исправления святого отца. Рече бо Господь: «Испытайте писания, в тех имате обрести жизнь вечную»², в них бо сокровен Сын Божий, истинна и мудрость Отчая, Егоже аще обрящет человек, блажен будет. Аз же глаголю: уясни язык мой, Спасе мой, разшири уста моя, и наполнися даже глаголати подобная (Л. 6 об.) и творити полезная, Иже мне, окаянному, по неизглаголанному милосердию подав словесную кормлю на послужение сицевому полезному благонравию, в совершенном житии отца нашего.

Но да приимем добромислием начало повести сея Божественнаго, и добляго, и правдиваго его жития, и хождения, и терпеливаго страдалчества. Молю же вы, всеосвященный соборе и христоименитое и богоизбранное совокупление, молитесь за мя, смиреннаго и грешнаго, яко пону (Л. 7) дисте мя преписати житие и подвизи преподобнаго отца нашего новаго страдалца Симона чудотворца. Общаго Бога в помощ молитвами его призываю. Сам бо рече Господь: «Призовите Мя и услышу вас, всяк бо просяи приемлет, и ищай обретает, и толкущему отверзается»⁶³. Такжеже и ко всем, в Него верующим, «яко без Мене не можете творити ничего же»⁴. Но Господи, Господи мой, аз начах о Тебе Самом. До zde прекратим, на предлежащая возвратимся.

^а Исправлено, в рукописи: «живших ми».

⁶ В рукописи затем повторяется слово «приемлет».



(Л. 7 об.) О рождении святого отца

Сей убо преподобный отец наш священномученик Симон родился в лето 7094 году септеврия в 18 день, на память святого преподобного отца нашего Евъмения, епископа Гортунскаго, в царство благовернаго царя и великаго князя Феодора Ивановича всея Росии, в первое лето царства его. Рождение же его града Волока Ламъскаго в монастырской отчине Пресвятыя Богородицы честнаго и славнаго Ея Успения, яже именуется Иосифов⁵, (Л. 8) от отца именем Михаила, матере же имя не обретохом, но се ведуще, яко бяста Божии угодницы, правдивы пред Богом и человеки, и всяческими добротами украшени, якоже Бог любит. И по днех неколицех по рождестве его принесоста родителя его в церковь Божию, воздающе славу Богу, якоже обещахся, купно же иереови повелевающе, яко да Крещением Божественным совершив крестит его. Иерей же огласив его, и по обычаю над ним молитвовав, и с радо (Л. 8 об.) стию духовною и со тцанием крести его во имя Отца и Сына и Святаго Духа, и Симеона во святом Крещении нарек того имя быти. Возведе же его абие от купельныя воды Крещения, и благодать приимша богато Святаго Духа. Абие егда убо по святом Крещении преиде неколико время месяцев, и егда отдоен бысть законом естества, и от сусцу отъятыся, и от пелен свободься. И тако абие отроча растяше прочее время по обычаю теле (Л. 9) снаго возраста, и преспевая душею и телом, и духом исполняяся разума и страха Божия, и милость Божия бе на нем, дондеже достиже возраста. И поживе со отцем своим двадесять лет в послушании и в земных трудах, и во всем повинуюся отцу своему во всяком исправлении.

Бысть же в лето 7114, в царство благовернаго царя и великаго князя Василия Ивановича Шуйскаго попущением Божиим и за грехи всего мира воста на Рускую землю рать и война от полских (Л. 9 об.) и от литовских князей. Многие росийския грады, и страны, и места пленени быша, опустеша, и людие мнози убиени быша, а инии разыдохся в разныя страны и места⁶. Отец же отрока сего Михаил обнища именем и отиде на ину страну, сего же преподобнаго отрока Симеона остави сира. Преподобный же отрок, видя себе свободна, и отиде к царствующему граду Москве, и тамо вде себе некоему ризошведу, да его научить. И егда же (Л. 10) научися таковыя хитрости, и отиде оттуду в Поморския страны, и живяще во граде Устюге, и кормяся от трудов своих: овогда портища шияше, овогда работаше. И поживе в том граде время неколико, и отплы во страны Студенаго моря, и прииде во остров Соловецкий, во обитель преподобных отец Зосимы и Саватия. И ту пребысть во обители преподобных три лета, труждаяся во швалне, и ту научися Божественному Писанию, извыче въскоре. И не точию (Л. 10 об.) книжному учению приежа, но и заповеди Божия внимаше себе. Еще же по вся дни прихождаше ко святей церкви, и в сладость послушаше святого Божественнаго пения. Любяше же отрок той беседовати со старцы духовными и вопрошая их о спасении душ человеческих, они же хваляще житие иноческаго пребывания. Слышав же сия отрок от старец, зело распаляшеся сердечным пламенем и тако люблением любляше иноческий образ.

И абие отъиде из обители (Л. 11) преподобных отец Зосимы и Саватия, и прииде во область Двинскую на реку Пенегу в монастырь Пресвятыя Бого-



родицы, яже именуется Грузинская, на Черную гору, яже преименовася Красная чудес ради Пресвятыя Богородицы⁷, и молит ту игумена Макария, чтобы его сподобил иноческаго образа. Игумен же незамедленно вниде в церковь и рече к нему: «Чадо, зде младым отроком монашескаго труда немощно понести». Отрок же моляшеся ко игумену со слезами: «Отче святыи, что (Л. 11 об.) помышляеши суетная мира сего, не поминая рекшаго: “Аще кто не оставит отца, или мать, или братию, и сестры, и всего своего рода не может быти Мой ученик”»⁸. И абие игумен прекланяется на умоление отрока, и наказует сице его: «Внемли убо себе, чадо, егда како уским и прискорбным путем обещаваешися ити, да не совратила бы тебе любви мира сего, ни память родителей твоих отвратит твой помысл от добраго сего подвига. (Л. 12) Тебе же, чадо, буди всегда мати умиление души, брат же твой помышляй течение к горнему, сестру же стяжи сожительницу неотторжену память исхода, чада же любезныя стяжи воздыхания сердечная, раба же стяжи тело свое, други же святыя силы, яже во время исхода позвати тя имут. Мнози бо иноцы бывают, но не вси во едину меру сравниются», — и абие сокращает наказание.

(Л. 12 об.) **О пострижении святого**

И по многом наказании приводит игумен отрока ко святей трапезе, вкупе последуют и братия тоя обители, и постриже его во святыи ангельский образ месяца [октября в 25 день]⁹, и наречено бысть имя ему Симон, сущу же ему от рождения 24 лет, во 118 году. И вкупе со отгятием власов и плотская обрезае желания, оставль мир и вся, яже в нем, вся узы мирскаго жития растерзав. (Л. 13) [...] ⁶ «О немже ныне моление просиши — уский путь — да явит ти скорбная: стояние всенощное, хлеба в скудость, воды в меру, бесчестия, хуления, и насмеяния, и ругания, отрезание своих воль, терпения, преобидения, хуления без правды терпети, нужда всякая, оболгаему — не гневаться, унижаему — радоваться, осуждаему — смиратися. Блажени путем тем ходившии, яко тех есть Царствие Небесное. Добро опечалити родителей, но Господа (Л. 13 об.) ради ови убо опечалившии, спасение получиша. Ови, иже множицею монашеское житие возлюбиша, погибоша, и муце вечней предашася, известуе бо ся многожды и то: родите[ле]й по плоти оставив, и от неких слышав: “Мати твоя и братия ищут тебе”, и вскоре добраго учителя нашего Иисуса Христа забывают рекшаго: “Той брат Мой, и сестра, и мати Ми есть, сии суть, творящии волю Отца Моего, Иже есть на Небесех”⁹, — и ходят⁸ [вослед своих похотей]». (Л. 14) И, яко некий орел легкима крилома к воздуху на высоту возлетев, тако и сей преподобный отбеже всех прочих житейских вещей, и оставль род свой, и вся ближники, и ужики. И предаде его игумен некоему старцу духовну, и наказав его о терпении и о послушании ко игумену и братии, наипаче же к наставнику своему.

⁷ Далее в рукописи пропуск. В квадратных скобках — дополнение по списку XIX в. (РНБ, собр. Титова, № 4178).

⁸ Вероятно, пропущена часть текста (далее следует, по-видимому, поучение игумена прмч. Симону после пострига).

⁹ Далее в рукописи пропуск. В квадратных скобках добавлена вставка из более позднего списка (РГАДА, ф. 196, оп. 1, д. 604).



Преподобный же Симон предаде себе игумену и творяше всю волю его, и послушание ко всей братии, (Л. 14 об.) свою же волю до конца отверг. По сем же от игумена посылаем бывает в пекарню, и в поварню, и тамо с молчанием работает на братию, труды полагает, огонь возгнющая, и дрова секий, генский огонь во уме помышляя, дабы его избыти. И вся службы монастырския со смиренумудрием проходя, и послушанием, бдением же и на земли леганием всегда удручая тело свое, собора же братии никако же отлучашеся. **И** пребысть в той (Л. 15) обители время немало. И научен от наставника своего всему иноческому житию, и на память имый Давидово слово: «Виждь, Господи, смирение мое, и труд мой, и остави вся грехи моя»¹⁰, и прочая. В делех же чернеческих благоискусен бысть во всем, в соборном же пении и в трудах первый обреташеся, по совершении же последний, и бысть любим всеми, и почитаем, и хвалим.

Он же, не хотя славы от человек, славою земною будущия славы лишиться, (Л. 15 об.) и нача размышляти, како бы ему уединитися и единому во уединении жити. И поведа мысль свою отцу своему игумену Макарию, дабы его благословил и отпустил места себе поискати покойна и уединена. Игумен же Макарий прозре о нем сердечными очима и, наказав его от Святых Писаний, отпусти его с миром, яко хошет, тако и творит. Преподобный же отходит оттуда тайно, и прииде в Великий Новгород, и тамо обходя многия (Л. 16) веси и окрестныя места, Ладогу и Корелу, и не обрете себе места по нраву. И прииде паки к царствующему граду Москве. И оттуда умысли ити во страну Студеннаго моря¹¹. И прииде ко граду Вологде, и хоуждаше по всем святым местом. И с Вологды поплоче рекою Сухоною вниз на Устьяг Великий, и обрете некоего человека, поселянина-христианина именем Антония пореклу Безсона от веси Устьяжеския. Пловущим же им, (Л. 16 об.) начат преподобный Симон вопрошавати^а Антония о^б таком месте, где бы ему уединитися от человек. Антоний же поведа ему место, завомое Воломы на речке Кичменге, отстояние имея от реки Сухоны и от веси Стреленския¹² поприщ 20 и множае, а от другую страну отстояния имать вниз по речке Кичменге 25 поприщ до веси Сараевския¹³. Окрест же прилежаше места того леса пустыя, блата, и мхи, и лесы черныя, и чащи непроходимыя. (Л. 17) Преподобный же Симон, слышав сия, велми возрадовася, и моля его, да отведет тамо. Приидоста же ко граду Устьягу, и взяша память чудотворца праведнаго Проккопия, и от града того поидоста по реке Югу вверх до веси Кичменския¹⁴, по речке Кичменге в весь Сараевскую, и от тоя веси поидоста до желаемого места того, зовомаго Воломы.

Преподобный же Симон, пришед на место, и много походив, и виде место благопотребно ко уедине (Л. 17 об.) нию жителству и доброплодно ко плодородию земных¹⁵. Возрадовася велми душею и паде на землю, нача молитву творити со слезами. **Молитва:** «Господи Иисусе Христе, Сыне Бога Живаго, упование всех концев земли и в мори далече, призри убо с небесе, и виждь

^а Исправлено, в рукописи: «копрашивати».

^б Исправлено, в рукописи: «а».



место сие, и благослови е, и мене, недостойнаго раба Твоего, удостой в настоящем сем месте молитвами Пречистыя Твоея Матере и Приснодевы Марии. Но якоже Тебе, Христе, изволю, (Л. 18) тако и сотвори. Нашего убо разума ум несовершен есть и всякаго убо неведения исполнь. Но Сам, Господи, Ты настави мя, якоже веси, вся бо Тебе возможна суть. И Ты, о Всемиловитая Госпоже Владычице Богородице, Мати Христа Бога нашего, услыши мя, недостойнаго раба Твоего. Се ныне к Тебе Единой прибегаю, теплое мое Ты заступление и покров, требующаго Твоея помощи, на Тебе бо упова душа моя, но Сама мя настави и сохрани (Л. 18 об.) от уст всепагубнаго змия, зияющаго, и ищущаго поглотити. Сохрани, Владычице, и хотящим на месте сем работати и молитвы к Богу возсылати о благоверных царех, и о благоверных царицах, и о благородных чадах их, и о всех христолюбивых князех, и о воинстве их, и за вся православныя христианы о спасении и утвержении, понеже спасение их укрепление, и покой нам бывает и беспечалие. Даже тихо и безмятежно (Л. 19) житие поживем, со всякою верою благою, Богу же вся хотящу спасти и в разум истинный привести». И, встав от молитвы, рек: «Аминь».

И постави себе кельицу малую, яко лакти^а единаго, близ реки Кичменги. Вселив же ся преподобный отец священномученик Симон в Воломскую пустыню в лето 7121 года месяца июля в 26, на память святаго священномученика Ермолая и иже с ним. Пришедый же с ним человек, зовомый Антоний, (Л. 19 об.) виде оскудение потребных, еже на препитание, отиде^б во своя. Преподобный же Симон оста един на месте том, упова на Господа Бога, яко не оставит его ту голодом умерети. И нача жити ту во многих трудех и подвизах, лесе посекая, и землю очищая к насеянию плодов земных, и хоуждаше во окрестныя места и веси, и у христолюбивых людей прошаше себе на препитание, [...] в потребных и к насея (Л. 20) нию земных, и колико кто что подаваше ему. Он же нача мотыкою на том месте землю копати, и ту потребная насеваше, и елико потребных ему Бог подаваше, тем питашеся от своих потов и праведных трудов, и благодарение Господу Богу воздаваше на всяк день. Пребысть же преподобный отец Симон на том месте пять лет, никому же ведом, токмо единому Богу. Труды же его (Л. 20 об.) бяху таковы, яковы же от уст его слышахом: около, идеже сечаше лес или землю копя, егда же постизаше его ночь, и тогда Божия воздаваше, и коленное поклонение Богови исправляше, и паки по утренни день зело рано востая от сна, и исхоуждаше на прежнее свое дело, и труждаяся неленостно. Егда же познаша его ту пребывающа в жителстве и слышавше об нем окрест живущии людие, начаша к (Л. 21) нему приходи, един по единому. Преподобный же Симон виде многи люди, приходяща к себе, и молящеся им, да поне мало помогут ему очистити место к распространению, идеже бы насеяти потребная на общее питание братии. Тии же человецы ови блажаху его, инии же ненавидяще его, ту живуца, и противная глаголаху к нему, и много утесняюще его, и пакости ему

^а Так в рукописи.

^б Так в рукописи.

^в В рукописи: «отиде».



деяху, дабы отшел от места того. Он же, (Л. 21 об.) преподобный, вся сия со благодарением претерпеваше.

И во дни державы благочестивейшаго государя царя и великаго князя Михайла Феодоровича, всеа Росии самодержца, иде преподобный к царствующему граду Москве, и поведя о таковом месте великодержавному государю царю и великому князю Михайлу Феодоровичю, всеа Росии самодержцу, и молит его о том месте, чтобы повелел в таком месте непроходимом обитель составить и братию (Л. 22) собрати. Благочестивый же государь царь, слышав от преподобнаго Симона таковое прошение и поразуме его неленостное и трудолюбное житие, повеле быти по его прошению, даде ему на тот черной и непроходимой лес свою царскую жаловальную грамоту, еже владети ему тем местом окрест того начального места на вся страны по десяти поприщ.

Преподобный же Симон пришед от царствующаго града Москвы с таковою жа (Л. 22 об.) ловальною грамотою, и паки нача призывати многия к себе земледельцы на распространение места, и на большыя труды себе вдаде. Неленостно нача леса посекаати и место очищати, исполняя своя обещания, еже о создании дому святыя Божия церкви ради спасеннаго прибежища христианскому народу, дабы в толиких пустынных и непроходимых местех имени Божию прославлятися. Егда же видя, еже (Л. 23) от трудов своих будет лесу на поставление церкви, тогда умоляет ту же пребывающаго брата именем Андреана, еже спотрудитися ему в таковом деле блазе, и Божии любви пребывающа между има. **Бысть** же дело вскоре, по глаголющему: человеку начинающу, Богу же все совершающу. И абие въскоре поставиша церковь во имя Всемирнаго Воздвижения честнаго и животворящаго Креста Господня, присово (Л. 23 об.) купиша же и трапезу и келарницу, и под [т]рапезою устроиша житницу на собрание потребных.

Искони же ненавидяй добра враг диавол, злу же радуя и наводя на вся по Бозе живущая, наипаче же в пустынных местех пребывающыя, всякия неприязненныя наводит сети и крамолы, дабы он, супостат диавол, не един в погибели мучительней был, и абие возмущает злых человек, да разорят то (Л. 24) пустынное место. И абие злии человецы зажгоша ту церковь, никому же ведущу. Но токмо по утреннем пении и часы отпев, егда приспе время хлеба ясти братии, и видеша извнутриду, ис-под трапезы дым велий исходящ, и восташа вскоре, и не возмогоша пламене угасити, но едва потребных мало изнесше, церковь же погоре вся до основания¹⁶. Преподобный же отец Симон о сем мало поскорбе, по (Л. 24 об.) том же возложи упование на Господа Бога и на Пречистую Его Богоматерь и по неколице времени воздвиже вместо погоревшия новую церковь. Абие прииде^a преподобный Симон во град Ростов, и испросив благословение от Преосвященнаго Варлама, митрополита Ростовскаго и Ярославскаго, и взя потребная на освящение церкви. По сем и священства сана сподобляется в лето 7128 генваря в 23 день. И прииде из Ростова в (Л. 25) ту же пустыню, глаголемыя Волмы, и освяти тое новую церковь всемирнаго Воздвижения честнаго и животворящаго Креста Господня¹⁷.

^a В рукописи слово написано дважды.

Видевше же окаяннии бесове от преподобнаго себе поругаемы и никакоже возмогоша его от места того отгнати, вложиша паки ин злый помысл окрест ту живущим земледельцем, да убьют преподобнаго и удержати имут место то в наследие себе. Во един же от дний собращася трие вкупе, и пришедше в то (Л. 25 об.) в пустынное место, и обретоша преподобнаго единого, лес секуща. И ем же его, ово ласканием увещавающе его, овоже претивше ему мучением, но и на кладу некаку полагаху его, емше за власы, страшаху его посечением, да отдаст им царскую жаловальную грамоту. Преподобный же моляся им пождати мало, да, обрет ту грамоту, отдаст им. Они же, не сотворше ему ничтоже зла, пустивше его, (Л. 26) чаяху желание свое получитьи. Преподобный же Симон прииде от них к живущим своим людям и сказа им вся о себе, овии же во отшествии на трудех монастырских, и собращася купно, еже бы похватити злых тех человек. Они же, окаяннии, и суровии, немилостивии человецы, иже прежде страшаху преподобному смертию, неведомо камо убогоста.

Приспе же время праздник святаго и праведнаго иже Христа юродиваго Прокопия, (Л. 26 об.) Устюжескаго чудотворца. Людие же из всех весей по обычаю на праздник на память чудотворца Прокопия исходити из домов своих обыкоша на Устюг Великий для молебнаго пения, славу и хвалу воздавающе Господу Богу, и Пречистой Богородице, и угоднику их праведному Прокопию. Такожде и ту живущии людие ис того пустыннаго места, нарицаемья Волмы, таможе на праздник святаго Прокопия отидоша. Уведа (Л. 27) вше же тии окаяннии и немилостивии злии человецы и убийцы разшествие ис того пустыннаго места людем, ту живущим, во град Устюг праздника ради чудотворца Прокопия, и пришедше окаяннии убийцы нощию в то в пустынное место, и обретоше преподобнаго единого^а пребывающа, и похватиша святаго, яко злии волцы, и много мучиша различно, раны многи наложиша ему, и огнем жгоша, (Л. 27 об.) да отдаст им царскую жаловальную грамоту. Он же рече им: «Господие и братие, потерпите мало, да, шед, возму грамоту и отдам вам». Они же, окаяннии, и пустиша его, а сами радостни бяху.

Преподобный же Симон прииде в церковь Всемирнаго Воздвижения честнаго и животворящаго Креста Господня и, пад на помост церковный пред образом Пресвятыя Богородицы, рек. **Молитва:** «**О** Всемилолюбивая Владычице Богородице, ходатайца к Сыну Своему (Л. 28) и Богу нашему Иисусу Христу, Тебе бо Матерь сладкаго ми света ходатайцу, Тебе бо вси спасенное упокоение и пристанище предлагаем раби Твои, буди нам заступление и помощь и крепкая поборница, на Тя бо уповахом и надеемся на Тебе, о Тебе бо все упование наше есть. И яко сподобила мя, грешнаго Своего раба, в пустыни сей водворитися, Сына Твоего и Бога моего славити всесвятое имя Его, и ныне Ты призри Владычице (Л. 28 об.) на пустыню сию и живущих в пустыне сей имене Твоего ради, иже молитву приносят к Сыну Твоему, и [к] Тебе, Владычице, о благоверных царех, и о благоверных царицах, и о их благородных чадах, и за вся православныя христианы. Призри, Владычице, на рабов Твоих, и почитающих день скончания моего^а. Призри и на мя, смиреннаго раба

^а В рукописи и далее повторено: «преподобнаго».

Твоего, и прими моление мое сие». И сотвори⁶ молитву, сице рек: «Владыко Господи Иисусе Христе, прими с миром (Л. 29) дух мой, и послы ангела Своего мирна от пресвятыя славы Своея, наставляюща усердно ко Трисолнечному Божеству, да невозбранен ми будет восход от начальника тмы со отступными его силами, и не посрами мене пред ангелы Твоими и лику избранных мя причти». И востав от молитвы, причастися Святых страшных и бессмертных Христовых Таин. И выйде преподобный Симон рече им: «Господие мои, творите, якоже хотите». (Л. 29 об.) Они же, окаяннии, каменносердечнии, суровии, злии убиинцы, похватиша его, и паки много мучиша, и наругающеся ему, и ножи разбодоша святое тело его¹⁸. И наконец честную его, ангелом говейную главу отсекоша. И повергше тело его близ келлии его¹⁹. Сконча же ся преподобный отец и священномученик Симон в лето 7149 месяца июля в 12 день, на память святых мученик Прокла [и] Илария.

Тело же преподобнаго отца священномученика (Л. 30) Симона лежаше на земли многия дни, никим же вредимо, ни от зверей, ни от птиц, ни от скота, ту живущаго. Кров же его, течашая из святаго тела его, съядеся, яко камень. Пришедше же людие от града Устьяга и видеша преподобнаго Симона, лежаща мертва на земли, зело умучена, и огнем опалена, и уранаена, и во главу усечена, и повержено умученное святое тело его близ келлии его. И взяша тело его оттуду (Л. 30 об.) и понесоша на рамах своих во святую церковь Всемирнаго Воздвижения честнаго и животворящаго Креста Господня, плачущесе, и рыдающе со многими слезами, яко лишишася таковаго отца и наставника своего. И призваша от града Устьяга от обители Архангелского монастыря иеромонаха Ефрема, и певше надгробная со псалмы и песнми, и погребоша тело преподобнаго отца священномученика Симона честно, и положи (Л. 31) ша святаго мощи близ церкви о левую страну, юже сам созда²⁰.

Всех же лет живота его, преподобномученика Симона, пятьдесят пять лет и десять месяц. [И по убиении же святаго священномученика Симона, идеже мученическую кончину прият, и на том месте израсте вскоре древо велие, именуемое береза, и ветми зело украшено на удивление всем, юже и донныне зрящим е]²¹. И уже лета доволна мимоидоша по убиении святаго, ни от кого же преписана и брегома. И видех сия аз, грешный, и зело возболезновах об нем, яко таковаго светилника, великаго отца, паче же и чудотворца, чюдное пребывание забвения глубиною покровено (Л. 31 об.) бысть, и со тщанием в сие дело произыдох от любве, еже ко святому, и от многих малая, елико возмогах, достигнути, и многими леты умолчанная с прилежанием сочетовая, аки худейший и малейший дар, писанием дело положих. Вы же, господие мои, не позазрите моему дерзновению Господа ради, не похищая бо на се упразднихся. Но ныне, аще кого от вас Бог наставит и его святаго преподобствие, и вы Господа ради (Л. 32) сие изъясните и недостаточная наша исполните, да

^a Так в рукописи. Молитва произносится прмч. Симоном. Очевидно, что составитель данного текста хотел подчеркнуть необходимость почитания дня кончины святаго.

⁶ Так в рукописи.

сугубу мъзду примете от Господа. А яз, убогий, припадая к честней его и многоцелебней раце, со умилением вопию: «О честная, и освященная, и ангелом говейная главо, преподобне и преблаженне отче наш Симоне, принесох сие мое малое написанийце, аще бо и не изъяснено светлостию любомудрия, зане от сквернаго сердца и от [не]чистых устен, и твоего достоинства суще недостойно, по (Л. 32 об.) премнозей твоей почести от Бога и достоинству, но благоутробием отеческим свойственне прими не грубость — словесно сердце». Но паче же реку: «И душу, болезни исполнь суцу, помилуй, и удостоившу сия Христу Царю и Богу всех принеси, и моли за мя, грешнаго, недостойнаго раба твоего, яко да избавлен буду вечнаго осуждения твоими молитвами о Христе Иисусе Господе нашем, Емуже слава со Отцем и со Святым Духом ныне и присно и во веки веков. Аминь».

(Л. 33) **Чюдеса преподобно священномученика Симона Воломского, новаго чудотворца**

Чюдо 1. О некоем муже именем Агапите пермитине

В лето 7153 года марта в 20 день прииде в тое пустыню человек некий именем Агапий, родом пермитин, велми болен ногама многое время. И припадая ко гробу святаго, зело плакашеся, здравия прося. Скорый же на помощь преподобный священномученик^а Симон услыша воздыхание (Л. 33 об.) его и горькия слезы и вскоре тому здравие подаде. Он же о сем возрадовася зело, и прослави Бога и Пречистую Богоматерь Пресвятую Владычицу нашу Богородицу, и величаше преподобнаго отца нашего Симона Воломского, новаго чудотворца, и положи обещание свое, еже не изыти из тоя пустыни вся дни живота своего, но и пострижесе ту во иноческий образ. Поживе же ту неколико время в добром наказании, и исправлении, и по (Л. 34) слушании. Потом же наваждением вражиим прииде ему во ум неподобная мысль, он же раскаявся и убеже из пустыни той в мир. И паки в ту же болезнь впаде, горши перваго. И абие, вспомянув свое согрешение, еже преступи обещание свое, и паки возвратися в тое же в пустыню ко преподобному Симону^б чудотворцу. И по вере своей постави часовню новую над гробом преподобнаго своима рукама, яже есть и до ныне (Л. 34 об.) видима всеми, и паки получи исцеление, слава Бога, и Его преподобно-священномученика Симона.

Чюдо 2. О жене, зовомей Марии, с Сухоны реки

Того же году месяца марта в 28 день прииде в ту пустыню, зовомую Волмы, жена некая именем Мария, одержима очную болезнию многое время. И слыша от многих о чудесех преподобнаго отца Симона Воломского, новаго чудотворца, обещаеся ити она ко преподобному отцу свяченно (Л. 35) мученику Симону. По времени же прииде в ту пустыню, и с верою приложися у гроба святаго, и отре лице свое покровом. И абие в том же часе исцеление получи, бысть здрава, яко николиже боле, пойде во своя, слава Господа Бога, и Пречистую Богородицу, и угодника их преподобномученика Симона.

^а Исправлено, в рукописи: «священномученика».

^б Исправлено, в рукописи: «Симону».

Чюдо 3. О жене Ирине, пришедшей от Студенаго моря

Того же году июля в 16 день прииде в тое пустыню жена некая именем Ирина ис Помория Студенаго моря, болна (Л. 35 об.) суци очима и ногама, и обещася ити в пустыню ко преподобному священномученику Симону. И пришедши, помолися с верою, знаменася у гроба святого, и получи исцеление вскоре, пойде здрава, яко николиже боле, слава и благодаря Бога и угодника Его преподобнаго священномученика Симона.

Чюдо 4. О некоем человеце Спиридоне Сараевския волости

155 году октября в 5 день прииде в ту пустыню человек некий именем Спиридон (Л. 36) Сараевския волости деревни именем Подола, болен бе очима от многа времени, яко не мощи ему нимало света зрети. И во един от дней прииде ко гробу святого и припаде со слезами, прося исцеления, и отрече оку своя покровом, иже есть на гробе святого. Многий же в милости, во всем подражая своему Владыце, вскоре тому исцеление дарова. И видяще ту такое преславное чудо, вси прославиша Бога и уго (Л. 36 об.) дника Его преподобнаго Симона.

Чюдо 5. О дву женах, исцелевших у гроба святого

Того же лета приидоша в пустыню две жене: едина именем Ирина, другая же Улияния, обе с Верхоужья. И внидоша в часовню, падше у гроба святого, и молящася со слезами, и воставше приложишася гробу святого, поведаше о себе, яко много скорбехома: едина очима болезнующи зелне, другая же внутреннею болезнию (Л. 37) велми страждуци. И по явлению и извещению преподобномученика Симона, прежде бывшаго к ним, обещахомася ити в сию пустыню и у гроба святого приложитися. И от того времени от тех болезней облегчение прияхома молитвами преподобнаго, и поидоша в дома своя радующася и благодаряще Бога и угодника Его Симона.

Чюдо 6. О жене именем Антониде Стреленския волости

Не мноу праведно, ниже достойно и сие умолчати, (Л. 37 об.) еже о чюдеси преподобнаго отца священномученика Симона. В лето 156-го месяца ианнуария в 17 день привезоша в пустыню жену некую имянем Антониду Стреленския волости. Одержима бе тяжко внутреннею болезнию, и от тоя зельныя болезни не можаше владети руками и ногами и все тело ея разслабе. Поведашу же о ней свои ея, яко есть ей в недуже сем 2 лета, не владе собою нимало. И пред сими денми (Л. 38) мало она, яко от сна воспрянувши, поведа нам благую свою мысль, еже бы везоме быти ей в Воломскую пустыню и видети гроб преподобнаго отца священномученика Симона, яже слышах о чюдесех, бываемых от гроба святого. И по желанию ея привезохом ю семо, и несоша ея в церков Всемирнаго Воздвижения честнаго Креста Господня, и певше молебная Господу Богу и Пречистой Богородице, и несоша ю в часовню ко преподобному, и полагают близ гроба (Л. 38 об.) святого. Она же на мног час со стенанием и слезами моляся святому, здравия прося, глаголя: «О святче Божий, преподобне отче Симоне, помози ми и избави мя от болезни сея». Сия же и ина многа словеса на молитву простираше. Тогда же дивный в чюдесех и скорый на помощь услыша моление ея, абие дарует ей здравие. Воставше бо от одра своего болезненаго сама о себе, никому же коснувшася ей, припаде ко

гробу святого, лю (Л. 39) безно лобызаше, многу слыша в себе крепость, нача владети рукама и ногама. И, помолшися, изыде здрава, яко николиже боле. Все же бывшии ту, видевше таковое великое чудо, воздаша хвалу Господу Богу и угоднику Его преподобномуученику Симону, яко молитв ради его та жена Антонида получи от таковыя великия скорби здравие, и, радуясь о Господе Бозе, поидоша вси в дома своя.

Чюдо 7. О муже именем Никите

Чюдно убо (Л. 39 об.) показуется слово проповеди, еже о ныне бываемых чудесех. В лето 171-го месяца марта в 17 день некий человек именем Никита пореклу Чертихин из веси Стреленския волости прииде в Воломскую пустыню ко преподобному Симону и поведа о себе: «Бывшу мне болезновати левою рукою годишное время, яко ни двигнути могущу ея. И слышав от мног о чюдесех преподобнаго отца священномученика Симона, бывающих от гроба его, яко (Л. 40) мнози приемлют в различных скорбех исцеление». И той Никита, возстенав от сердца, нача призывати со слезами на помощь преподобнаго Симона о исцелении тоя болезни и положи обещание, еже дойти до гроба преподобнаго и помолитися. И от того времени помалу нача тою рукою владети, и по обещании своем прииде в пустыню, и, помолшися у гроба святого, совершенное здравие получи, и бысть рука его здрава (Л. 40 об.), яко и другая. И отиде в дом свой, радуясь, благодаря Бога и угодника Его преподобнаго отца Симона.

Чюдо 8. О жене именем Христины

172-го году октября в 14 день прииде в пустыню жена некая именем Христина, бе глуха, яко нимало слышати можаше, жителством волости Сараевския. И припаде ко гробу преподобнаго отца священномученика Симона, на мног час моляся со слезами, прося от скорби тоя помощи и обле (Л. 41) гчения. И молитвами святого в то [время]^a получи исцеление у гроба его, нача слышати ушима, яко и прежде. И благодаря Бога и преподобнаго отца Симона и иде в дом свой радуясь.

Чюдо 9. О муже именем Григории

Ино чюдо хошу вам поведати, братие, сбывшееся в лето 175-го июня в 8 день человеку некоему устьянцу Чадромския волости именем Григорию, скорбящу ему люте ногама своима годишное время, яко нимало посту (Л. 41 об.) пити могущу о себе. Во едину же ночь бывшу ему в тонце сне, и слышит к себе от некоего глас глаголющ: «Григорие, Григорие, аще хощеши исцеление получитьи и от належащыя тебе болезни свободитися, то вскоре получиши здравие, токмо положи обещание, еже ити в Воломскую пустыню, гроб преподобномуученика Симона видети, и помолитися ему, что терпети в той пустыни до скончания своего, да будет ти (Л. 42) здравие от скорби сея». Он же, Григорий, возбнув от сна и нача своих ту вопрошавати: «Кто ми о сем глагола, еже ми дати обещание и быти в пустыни Воломской у преподобнаго мученика Симона чюдотворца?» Домашнии же его вси отрицахуся, яко не токмо

^a Слово вынесено на поля и читается плохо, но в списке конца XVIII в. (РГАДА, ф. 196, оп. 1, д. 604) оно восстановлено и вставлено в строку.

глаголати нам о сем, но и слышания мы ни от кого о таковой пустыни и о преподобнем Симоне никогда в слухи наша бывало. Он же Григорий вня в сердца своем непросту быти явле (Л. 42 об.) нию сему, нача преподобномученика Симона молити о помощи в скорби той и положи обещание, еже ити в тое Воломскую пустыню и пострижися ту. И от того времяе нача своима ногама владети и ходити. И егда слыша в себе совершенное здравие, поиде от веси до веси, вопрошая о той Воломской пустыни, бе бо расстояния до тоя пустыни сто поприщ и вящши. И доиде до монастыря Николая Чюдотворца, иже зовется (Л. 43) на Маркуше²² в Важеском уезде, и нецыи ту знающии жителие поведаша ему о той пустыни. И того же лета месяца июля в 18 день прииде той Григорий в пустыню ко преподобномученику Симону, и много моляся у гроба его, и вся сия нам о себе и о исцелении своем подробну поведаша. И поживе в той пустыне здоров, в добром послушании, и пострижеша ту во иноческий образ, и наречено бысть имя ему Гурий, и бе (Л. 43 об.) благодаря Господа Бога, и Пречистую Его Богоматерь, и угодника Их преподобнаго отца священномученика Симона, и не исходя ис той пустыни, и преставися.

Чюдо 10. О некоем иереи Косме

179-го году месяца септеврия в 10 день. Иерей некий имянем Косма по прозванию Молоков, служитель церкви Рождества Господа нашего Иисуса Христа Бобровскаго яму, скорбя ногами и не можаше отнюдь исходити^a из дому своего десять седмиц и вящши. И прииде (Л. 44) ему во ум о преподобном отце священномученике Симоне, яко многа и различна бывають от него исцеления с верою приходящим. И нача его он молити и в помощь призывати, дабы от тоя скорби помощь получитьи. И изрече: «Аще молитв ради твоих, преподобне отче Симоне, получю себе здравие от скорби сея ногоболия, то без всякаго сомнения немедленно иду во обитель твою, отче, и молебная совершу Господу Богу (Л. 44 об.) и Пречистой Богородице и гробу твоему поклонюся». И от того дне почю в себе от скорби тоя облегчение, нача ногама своима поступати и ко церкви Божии церковнаго ради служения ходити. И, день от дне отлагая, медляше, изжидая благополучна времеие к пути. И паки найде на него таяжде болезнь, горши перваго, яко и составы всеми своими весь ослабе, ниже двинути можаше. Он же иерей, вспомянув прежде обещанная, еже обещася (Л. 45) ко преподобному, нача пред всеми ту живущими покаяние приносить, еже умедли своим хождением в пустыню ко преподобному. И припаде верою паче перваго, со слезами нача преподобномученика молити и в помощь призывати, умилно глаголя: «Святче Божий Симоне, не прогневайся на мя, закосневшаго моим хождением. Аще мя ныне твоими к Богу молитвами от болезни свободиши, то вскоре без всякаго размышления иду во обитель (Л. 45 об.) твою, преподобне, и гроб твой вселюбезне да целую». И паки в мале времени той иерей Козма получи себе совершенное здравие, яко николиже боле. И, встав от ложа болезненаго, иде въскоре ко преподобному пешима ногама, и прииде, пев молебная, и освященныя воды причастися,

^a В рукописи слово написано на полях.

и гроб преподобнаго целовав, иде в дом свой радуясь, благодаря Бога и угоди-
ника Его преподобнаго священномученика Симона, новаго чудотворца.

(Л. 46) Чюдо 11. О жене именем Евпраксии

180-го году септеврия в 14 день прииде в Воломскую пустыню Святиц-
кой волости жена некая именем Евпраксия и поведа о себе: «Бывшу мне
в болезни тяжцей зело, и от тоя великия болезни отяшася нози мои на польго-
дищное время и вящши, не можаше нимало воставати ни двигнутися. И слы-
шах бывающая чюдеса от преподобнаго Симона, яко призывающыя его с ве-
рою различна исце (Л. 46 об.) ления приемлют. И сицевая слышах, обещахся
и аз ити в Воломскую пустыню помолитися и гробу преподобнаго отца свя-
щенномученика Симона приложитися». И от того часа слыша себе от скорби
тоя облегчение, и нача ногама своима ходити, и иде в Воломскую пустыню
пеша. И молебствовал у гроба святаго, приложихся, иде во своя слава и бла-
годаря Бога и преподобнаго отца Симона.

Чюдо 12. О муже именем (Л. 47) Димитрии Исакове

181-го марта в 11 день прииде в Воломскую пустыню Бобровскаго яму
с Сухоны реки Димитрий Исаков сын попов и поведа о себе сице: «Бывшу ми
в болезни тяжцей зело, и от тоя болезни найде разслабление, не могий ру-
кама, и ногама, и всем телом своим владети и двигнутися». И положи обе-
щание, еже ити ко преподобному отцу священномученику Симону, и ино-
ческий образ (Л. 47 об.) восприяти, и во обители святаго быти в терпении.
И не по мнзех днех нача собою владети, и пришед в пустыню пешима но-
гама, и пев молебная, и гробу святаго приложися, и бысть здрав, яко и первее.
И пострижеся ту, и нареченно бысть имя ему Дионисий.

Чюдо 13. О заблудшем монастырьском скоте

Многажды убо нам и скорби к лучшей жизни бывают, или к плотстей, или
к душевней в будущее, (Л. 48) якоже и ныне скажем бывшее сего преподо-
бнаго отца священномученика Симона. Бе убо обычай таков пустыни тоя: за
умаление братии и белцов без стражи и всякаго опасения всему скоту ходити
в диких лесех. И во 181-м году месяца иуния в 25 день, во время жатвенное,
не прииде скот монастырьской з дикаго леса. Братиям же и белцом, утрудив-
шимся от земледелия чрез весь день до ношнаго времени, и ни еди (Л. 48 об.)
ному же могущу пойти заблудшаго того монастырьскаго скотиннаго стада
искати. И во утрий, и вторый, и третий день, много труждышеся вси, по диких
лесех искавше, и не обретоша. Братия же и белцы велми о сем скорбяще, инии
же плачуще, преизлиха слезы испущающе, воспоминающе пустынную ску-
дость. И уже всем отчаявшимся, мняху, яко зверие поядоша, и по сем на мо-
ление обратихася, на (Л. 49) дежду имуще на преподобнаго отца Симона,
поминающе жительства его скудость и пустынное озлобление. И в день вер-
ховных апостол Петра и Павла по отпетии вечерни вси изыдоша из церкви,
велми печалующе. И се стоящии слышаша топот велий, и всем зрящим на
ту страну, ^аидеже слышашеся^а, и видеша свое стадо скотское, борзо бежаща

^{а а} В рукописи фраза написана дважды.

к монастырю, и за ним зверя велия, бежаща и (Л. 49 об.) ревуща, зовома медведя, и окрест животинного стада борзо бегающа и воедино совокупляюща, яко пастырь. И на скотной двор со скоты прииде, абие зверь той невидим бысть. Братия же и белцы, скорошедше видети, мняху, яко вреждени суть скоти от зверя, приидоша же и видеша скот свой весь здоров и ничим же върежден. И ужасохуся вси ужасом велиим, друг ко другу умилно взирающе, (Л. 50) и единогласно глаголюще: «О дивное чудо, братие, како Бог прославляющих Его прославляет угодники Своя, по реченному, волю боящихся Его сотворит, и молитву их услышит, и от всех скорбей их избавит их». И вси купно прославиша Бога, идоша во церковь, певше молебная, и преподобнаго отца священномученика Симона гроб с радостию, вкупе же и со слезами лобызаяще. Кийждо во своя разыдошася, славяще Бога и (Л. 50 об.) Пречистую Его Богоматерь. И по сем дивном бывшем чудеси, и до сего дне скот по ди-ким лесом хождаше бе[з] стражей и всякаго опасения, и никим же врежден бываше молитвами преподобнаго отца священномученика Симона.

Чудо 14. О воскресшем отрочати

Добро есть Божественное Писание всем верным проповедати, и святых Его почитати лепо есть, якоже и днесь святаго отца Симона о чудеси слово пред (Л. 51) ложити хощем. Во 188-м году августа в 13 день муж некий именем Артемий, житель Сараевския волости, с супружницею своею Епистимиею иместа у себе сына единаго именем Евтихия. И разболеся у нею отрок, и болезнь его бе крепка зело. Жена же Артемиева положи обещание ко преподобному отцу Симону сицево: аще за молитвы святаго будет отроча мое здорово, да иду с ним в Воломскую пустыню и (Л. 51 об.) помолюся у гроба святаго священномученика Симона с сим отрочатем. Болезнь же отрочате крепляшеся зело, и от тоя великия болезни умре, и лежа мертвый отрок на одре своем нощенство. Мати же отрочате пася гроб и погребалная, яже довлеяше, и нача поношати на святаго, сице глаголя: «Увы мне, преподобне отче Симоне, сего ли ради велию веру имех ко святыни твоей, еже умрети чаду моему. Кто бо (Л. 52) наследник будет нашему стяжанию, с ким ли пойду ко честному гробу твоему или кому повем милость твою великую, юже на многи изливаеши». И ина многа поносная на святаго глаголющи: «А ныне, с нимже^а обещахся ити ко твоей святыни, хощу вести ко церкви на погребение». И абие лежай мертвый отрок оживе, и нача плакати по обычаю детску, и от того времени оздраве. И по неколице (Л. 52 об.) времени прииде мати со отроком в Воломскую пустыню к преподобному Симону, пев молебная и гробу припадая. И исповедая умилно, сице глаголя: «Преподобне отче священномучениче Симоне, не прогневайся на мя, грешную, толико дерзнувшую рещи на святыню твою, от многия бо печали сия ми быша, и от неразумия моего, не отчаяваюся^б бо моего спасения, тебе моего помощника имея». И, слезами омывая лице, моляся святому (Л. 53) отцу Симону. И тако со всяцем благодарением прия отроча свое, и радостно в дом свой возвратистася, славяще Святую Троицу Отца и Сына

^а Прочтение слова предположительное.

^б Исправлено, в рукописи: «неотчаяваюся». Над буквой «е» исправление — буква «а».



и Святаго Духа и хвалу воздающе великому в чудесех преподобному отцу Симону.

Чюдо 15. О муже именем Илиа Иванове серебрянике

188-м году авьгуста в 14 день прииде в Воломскую пустыню к преподобному мученику Симону града Устьяга посацкий человек имянем Илиа Иванов (Л. 53 об.) Сребреников и поведает о себе: «Бывшу ми в тяжцей болезни десять седмиц, яко всем телом своим не можаше владети, ни двигнутися. И бывшу мне в тонце сне, приидоста ко мне два монаха, благолепна зело, и рекоста друг ко другу: “Что сотворима трудоватому сему?” Един же от нею рече ко другому: “Помажем сего трудоватого”. И начаста мя мазати из некоего сосуда руками своима по челу, и (Л. 54) по главе, и по персем, и по рукама, и по ногама, и наполнися дом вони благоуханны. И рече един от нею: “Илие, будет тебе здравие въскоре”. Аз же вопросих ею: “Вы, святая отца, откуда еста?” Она же рекоста: “Мы есма Воломския пустыни началника”. И рече има аз: “Како именована[т]?” Един рече: “Имя мое Симон”. Другий же имене своего не поведает, но токмо рече: “Иде скоро в Воломскую пустыню и (Л. 54 об.) помолися у гроба преподобнаго священномученика Симона”. И в том часе невидима быста». И последи того видения в третий день нача собою владети. Скоро прииде в Воломскую пустыню, пев молебная, пад у гроба преподобному мученика Симона, прошаше совершеннаго исцеления, и в том часе здрав бысть всем телом своим, иде в дом свой радуяся, славя Бога и угодника Его блаженнаго Симона.

Чюдо 16. О муже Симеоне Исакове

(Л. 55) Ино чюдо хошу поведати вам о преподобнем. Того же лета и месяца человек некий града Любима именем Симеон Исаков прииде, поведаящи о себе подробну: «Случися мне быти в велицей болезни чревоболія многия лета и от многия зелныя болезни многи дни без сна пребыти, не дающи ми ни малы ослабы, еже почити телесно. Единою же от дней ослаби ми тая тяжкая болезнь малым облегчением (Л. 55 об.), бысть яко в восторзе. И абие прииде ко мне монах благообразен и сединами зело украшен и рече ми: “Симеоне, Симеоне, востани въскоре, и помолися Господу Богу и Пречистой Его Богоматери, и положи обещание, еже ити тебе в Воломскую пустыню и помолитися у гроба преподобнаго отца священномученика Симона”. Абие воспрянув, яко от сна, и нача помышляти в себе, яко ни от кого нигде же о такове пустыни и преподобнем (Л. 56) Симоне слышав». Помале же от болезни свобождение приемлет, и поеха ко граду Архангелскому купецких ради вещей, и бых тамо и возвратихся. И о зиме во граде Великом Устюзе бывшу же ему во озимении, и прииде прежде помянутыя пустыни старец [и] сказа подробну. Симеон же возрадовася зело и иде в Воломскую пустыню. И пев молебная, приложися у гроба преподобнаго отца священномученика Симона, (Л. 56 об.) приемлет совершенное исцеление, яко николи же болезнова. Пойде в дом свой, радуяся, и славя, и благодаря Бога и угодника Его священномученика Симона.

Чюдо 17. О новописанной иконе преподобно-священномученика Симона

Праведно убо мною и сие изглаголати, еже бысть в царство благочестиваго великаго государя царя и великаго князя Феодора Алексеевича, всея Великия, и Малыя, и Белыя Росии самодержца. В лета 7189 году [бысть



совет] тогда убо живущим (Л. 57) во граде Велицем Устюзе и окрест Воломския пустыни преподобнаго отца священномученика Симона, еже не добро быти на гробе святаго без написанья иконы образа преподобнаго, понеже старая икона, кая бысть написана в лето 156 году, мерою пядница, что писал Устюга Великаго Архангельского монастыря старец Исаия Голцов. Ныне же умыслиша градстии людие, благ совет сотворше, со старой иконы пядницы преписати (Л. 57 об.) надгробную новую полную икону на гроб святаго, якоже довлеяше. И избраша мужа благонравна и добродетелна житием изографа именем Михайла Гавриилова зовома Чистого, иже и сожитель бысть преподобному Симону, и знаяше его образ, и, яко на жива зря, образ писаше.

И егда бысть сие благое дело в совершение прииде, образ чудотворца написася, тогда градстии людие, взявше икону ту, (Л. 58) понесоша из града, честне провождающе. Тоя же пустыни старец Симеон и вкладчики, любезне образ лобызав, приемлют и во свою пустыню повезоша с радостию велию зело. И егда достигоша пустыни яко за польпоприща, сташа и ко обители святаго послаша, яко да сретят ю. И, сия слышав, иеромонах Иона строитель зело возрадовася, собирает братию и белцов. Братия же и вси слышавшее духовне (Л. 58 об.) возвеселишася, сретают ю честне со святыми иконами, с кандилы и фамияном, со псалмы, и песньми, и пении духовными, и со звоном, радующеся и духовне торжествуяще день той. Певше молебная, полагают образ чудотворцев на гробе преподобнаго Симона, над мощми его на славу и хвалу святаго. По убиении же святаго преиде лет четыредесять едино²³.

Многа же исцеления бывают от гроба и от образа (Л. 59) святаго приходящим с верою и до сего дне. И, сошедшеся духовне вкупе, сице рцем ему: Ублажаем блаженное и богоподражателное житие твое, яко чистотою преподобия своего вышния благодати чудодейство святых священномученик — кровопролитие — показал еси. Удивляемся предивным и великим чудесем твоим, яко приснотекущий источник, всем неоскудно исцеления проливаеши. Почитаем честныя (Л. 59 об.) и многоцелебныя мощи твоя, яко бо светобразная луча, всем притекающим световидное откровение простираеши. Поклонаемся шары начертанному святому образу твоему и телу^а, еже получитьи нам велию милость твою, яко да твоим благим и всемилостивым ходатайством еже о нас Всесилнаго Бога умилосердити возвозможеши и вышния Его благодати получиши сподобимся. И тако моления (Л. 60) ради святаго твоего в настоящем сем житии от Бога обрящем милость, и будущаго избавимся мучения, и присносущнаго наслаждения причастницы будем, и Царствия Небеснаго наследницы явимся благодатию и человеколюбием истиннаго Бога и Спаса нашего Иисуса Христа, с Нимже Отцу купно и Святому Духу, слава и держава, честь и поклонение ныне и присно и во веки веков.

Чудо 18. О церковном диаке Тимофее

Того же году апреллиа (Л. 60 об.) во 2 день прииде в Воломскую пустыню к преподобному отцу священномученику Симону Тотемскаго уезда Уфтоужской волости церковной диак Тимофей Яковлев Попов, исповеда о себе: «Быв-

^а Исправлено, в рукописи: «телом».



шу ми^а в немощи главоболия, и от тоя тяжкия болезни изнемогоста очи мои, и отгьяся желаемый мною свет год и шесть месец и вьщши, и не разуме, когда день, когда ночь. И тоя ради болезни от церкви отставлен бысть (Л. 61) и нача по миру ходити для препитания. И слышав от неких о чудесех преподобномученика Симона, новаго чудотворца, яко многим дарует здравие. Тогда яз обещахся ити помолитися преподобномученику Симону, Воломскому чудотворцу, и ко гробу его приложитися с теплою верою. И в том часе абие отиде от очию моею яко чешуя, и нача свет видети, желаемый всеми, совершенно даже до сего дне молитвами (Л. 61 об.) святаго преподобномученика Симона». И пев молебная Господу Богу, и Пречистой Богородице, и угоднику Их преподобномученику Симону, и поиде в дом свой, радуясь.

Чюдо 19. О муже именем Луке Симеонове

Того же лета месяца июня в 25 день [...] ⁶ человек некий Стреленьския волости имянем Лука Симеонов, скорбяще зело огненною болезнию, и от тоя великия болезни оглох, и лежа десять седмиц без памяти. И абие (Л. 62) прииде во ум о чудесех, бывающих от преподобнаго Симона Воломскаго, новаго чудотворца, и положих во уме обещание сицево, еже ити в Воломскую пустыню к преподобному отцу священномученику Симону чудотворцу и пети молебная у гроба его. И от того времени от тоя великия болезни помале оздраве, и нача потонку слышати. И иде в Воломскую пустыню ко преподобному Симону, и пев молебная Господу Богу, Пречистой (Л. 62 об.) Богородице, и преподобнаго Симона ко гробу припад, и много моляся со слезами, и абие совершенное исцеление прия и получи. Поиде в дом свой радуясь, слава и благодаря Господа Бога и угодника Его преподобнаго Симона прославляя.

Чюдо 20. О муже именем Василии

Во 190-м году ианнуария в 30 день прииде в Воломскую пустыню человек некий, зовомый Василий, рождение и воспитание его Важескаго уезда Кокшенские чети, поведя (Л. 63) о себе бывшее чюдо от преподобнаго Симона. Бывшу ему, Василию, в тяжцей болезни и в люте расслаблении, не владея ни рукама, ни ногама, и ни единым удом тела своего може двигнути, токмо едва дыша, лежа на одре. И от тоя многотрудныя скорби ожидая себе смертнаго посечения, и в память ему прииде преподобномученика Симона чудотворца бываемая от него велия чюдодействия, и нача молитися и на (Л. 63 об.) помощь преподобнаго призывати. И бысть в тонце сне, и виде в дому своем три иконы: первая икона Вседержителя Спаса, вторая Пречистыя Богоматере, наричемы Казанския, третья преподобномученика Симона. И глас бысть от образа преподобнаго отца Симона: «Василие, Василие, о Василие, поиди в Воломскую пустыню, отпой молебная Господу Богу Вседержителю и Пречистой Его Богоматере, и ко гробу преподобномученика Симона с верою припади, и прощения (Л. 64) проси, и от твоего праведнаго прибытка от имений дар принеси, и конечное исцеление получиши у гроба его». И абие ощутився от сна своего, и помале нача он Василий от тоя необычныя скорби телесными

^а В рукописи над данным словом вынесено исправление: «мне».

⁶ По-видимому пропущены слова: «прииде в Воломскую пустынь».



уды владети, и на нозе воставати, и ходити, а явление преподобнаго ни во что же положи, и у некоего поселянина на[н]я[л]ся скот пасти. И по мале времени он Василий в ту же болезнь впаде, горши и перваго. И бысть ему (Л. 64 об.) в тонце сне второе явление. Видит человека пришедша, незнаема, и глаголет ему: «О, Василие, иди скоро в Воломскую пустыню и завещание гласа, во первом явлении бывшаго от образа преподобномученика Симона, скоро исполни». Он же Василий и то видение в забвение положи. И бысть ему третье явление страшно в восторзе: слышит глас, глаголющ с велиим ужасом и запрещением: «О, Василие жестокосердый и преслушный, (Л. 65) како дерзнул еси противитися силе Божии! Веси, како непокоривья Бог мучит. Не усомнися, иди скоро в преждереченную киновию и повеленное тебе благодарение соверши, да не зле сею болезнию постраждеши, и горкою смертию живота твоего гонзнеши, и по смерти мучен будеши». И воста от страшнаго видения, ужасеся зело, и слезы от очию точка на многи часы, глаголя: «Господи, помилуй». И, свитаючи дню, устремися (Л. 65 об.) в путное шествие, и идяше путем, плачяся и дряхлюя. И прииде в Стреленскую волость, в деревню Новосилие, помышляше во уме своим, дабы не ити в пустыню за скорбь велию, понеже бо изнеможе. И бысть в тонце сне, и се преподобный явися глаголя: «Иди, Василие, не размышляй и предиреченная соверши». И, привед мску^а, повелевает ему на ню сести. И воста от сна, укрепився, абие пути касается. Егда же ему шествующу (Л. 66) путем, воздух же ясен велий явися, мраз же бысть велий зело. Оному же Василию, идущу путем, велми от мраза изнеможе, и вси удове тела его ослабеша и нача плакати и горце рыдати, и от великия студени изъмерзати, и всеконечне изнемогати, бе бо то место, глаголемый Воломский волок. Оному же Василию молящюся, глаголя: «Святче Божий Симоне, помилуй мя». И абие молитвами святаго отъиде от него велий (Л. 66 об.) мраз и велия теплота обья его. Оному же мужу укрепившюся и теплотою духа обвеселившюся, и дойде во обитель богоспасаемую, глаголемую Воломскую пустыню, в дом святаго преподобномученика Симона. Велие благодарение воздаде Вседержителю Богу, и Пречистой Богородице, наричеме[й] Казанския²⁴, и преподобномученику Симону. Припаде ко гробу, и на мног час плакася, и прощения прося о своих согрешениях, и от целбоноснаго гроба исцеления дар прием, и совершенное здравие получи.

Чудеса 21–23²⁵

(Л. 101) Чудо 21. О некоем иереи именем Алексие

Ино чудо хощу вам, братие, поведати. Бысть в лето 1700, Устюжскаго уезда веси Сара (Л. 101 об.) евской служитель Живоначалныя Троицы некий иерей именем Алексий прииде во святую обитель, нарицаемая Волмы, помолитися Господу Богу, и Пречистой Его Богоматери, и угоднику Их преподобномученику Симону и гробу его приложитися. И нача поведати о некоем чудеси преподобнаго отца священномученика Симона, како избави его

^а Так в рукописи.

и живущих с ним от лютые болезни: «Лежал-де я в лютой болезни, и жена, и дети, (Л. 102) и вси домашнии мои. Тою же лютою болезнию одержими беху брат мой Владимир, жена, и чада, и вси домашнии его. Яко тяжко ушима слышати, и очима видети, понеже вси изне[мо]госта от люты сея болезни, и от тяжести бысть нам без ведомости, но и друг друга не познаста. Яко поведати ми дщи моя девица Наталия, како явися ей во сне преподобномученик Симон, яко слышах от него умилный слаткий глас: “Наталия, о Наталия, (Л. 102 об.) повеждь ты отцу своему священнику Алексию, и матери своей Екатерине, и всем домочадцем, и другом, да и стрью своему Владимиру, дабы они шли в Воломскую пустыню и молися Господу Богу, и Пречистой Его Богоматери, и угоднику Их преподобномученику Симону, Воломскому чудотворцу”. И рече оная Наталия противу глаголющаго: “Господи, ты кто еси?” И бысть ей глас вторицею: “Аз есмь Симон, Воломский чудотворец, (Л. 103) и молихся за вас ко Господу Богу и Пречистой Его Богоматери три дни и три ночи. Вседержавный же Господь Бог и Пресвятая Богородица избависта вас от лютыя тоя болезни. Да вы имите веру сему, дабы приходили в вышереченную пустыню и молилися Господу Богу, и Пречистой Его Богоматери, и угоднику Их преподобномученику Симону, и пели молебны”. И бысть здравы». Оный же вышереченный иерей поведати нам ино видение: «Яко (Л. 103 об.) быти ми в недуже сем, и зело изнемогаю от лютыя болезни, и видех предстоящих пред собою некия три жены, и рече ми тыя жены: “Яко приидоста нама в дома ваша, и смертию умертвити вы, и мором уморите всех в домех ваших. Но ходатай и заступник ваш чудный священномученик Симон Воломский, новый чудотворец, умоли за вас Господа Бога и Пречистую Богоматерь”». И о сем (Л. 104) дивном и преславном чуде, и о страшном видении воздаша хвалу Господу Богу, и Пречистой Богородице, и угоднику Их преподобномученику Симону.

Чудо 22 преподобнаго отца нашего Симона о некоем церковном клирике именем Карпе

Бысть в лето 711 месяца мая в 26 день. Устюга Великаго уезда Шонской веси Николаевской церкви некий клирик именем Карп одержим бысть лютою болезнию, яко не можаху на ногах ему ходити (Л. 104 об.) по три лета. И вспомянув о преподобном отце Симоне, яко исцеляет многия от лютых скорбей и болезней приходящих к нему с верою, и молящуся ему Господу Богу, и Пречистой Его Богоматери, и угоднику Их преподобномученику Симону, и призывая его на помощь себе. Скорый же помощник преподобный отец Симон явися ему и глагола: «Иди в пустыню, нарицаемые Волмы, и да воздаждь хвалу Господу Богу, и (Л. 105) Пречистой Его Богоматери, и угоднику Их преподобномученику Симону, и тако будешь здрав».

Чудо 23 преподобномученика Симона о некоем монахе именем Иеве

Человек некий рождением Чаронской округи именем Иоанн прииде в Воломскую пустыню, и поживе ту неколико время, и пострижесе тамо образ монашеский, и наречено имя ему Иев, и бысть в той обители пономарь. (Л. 105 об.) И живя три лета во всяком добром послушании, и по вся дни вставая заутра рано и хождаше в церковь, и моляся Господу Богу и Пречистой Богоматери. И бысть неверием одержим ко преподобному Симону, и прииде

ему во ум некая мысль, мня во уме своем: «Ни есть во гробе преподобнаго Симона телеси». И сия ему мыслящу всегда три лета. И в лето 712 году во един (Л. 106) от дней воста заутра рано и прииде по обычаю в церковь помолитися Господу Богу и Пречистой Богородице, таяжде ему мыслящу во уме своем о преподобнем отце Симоне — не чая быти преподобнаго телеси во гробе. И по мале времени иде до своей келлии, и нача на одре своем почевати, и бысть в тонъце сне, и виде, яко себе в церкви быти, у преподобнаго отца Симона. И увиде пред образом Господа Бога нашего Иисуса^а Христа, и Пречистыя (Л. 106 об.) Богородицы, и святых угодников Его свещи горящия. И бысть свет велий, и открывшася преподобнаго гроб, и изыде преподобный отец Симон из гроба, и рече к монаху: «Отче, отче, что сумневаешися о мне? Аз бо есмь Симон, zde пребываю. Ими сему веру и не буди неверен, но буди верен. И молися Господу Богу нашему, и Пречистой Его Богоматери, и святым Его угодником». (Л. 107) И от того сна монах Иев скочив въскоре со страхом велиим от одра своего, и иде к наставнику, ко отцу своему духовному, и поведа ему все сие збывшееся ему видение. И тако вси воздаша хвалу Господу Богу, и Пречистой Его Богоматери, и угоднику Их преподобномученику Симону о сем преславном чудеси.

ПРИМЕЧАНИЯ

- ¹ ОР ГИМ, Синод. собр., № 406, л. 1–60; конец XVII в.
- ² «Испытайте писания, яко вы мните в них имети живот вечный: и тя суть свидетельствующая о Мне» (Ин 5.39).
- ³ «Всяк бо просай приемлет, и ищай обретает, и толкующему отверзется» (Мф 7. 8, ср.: Лк 11. 10).
- ⁴ «Яко без Мене не можете творити нечесоже» (Ин 15. 5).
- ⁵ Иосифо-Волоколамский в честь Успения Пресвятой Богородицы мужской монастырь был основан в 1479 г. прп. Иосифом Волоцким, расположен в 24 км от Волоколамска, близ села Теряево, в XVI в. один из богатейших монастырей Русского государства.
- ⁶ В октябре 1606 г. Волоколамск заняли войска И. И. Болотникова, в конце ноября того же года царские войска восстановили здесь власть Василия Шуйского.
- ⁷ Красногорский Богородицкий (Черногорский) мужской монастырь основан в 1603 г. священником Мироном, в иночестве Макарием, располагался на реке Пинеге, притоке Северной Двины, с 1764 г. заштатный. В то время, когда там подвизался прмч. Симон Воломский, монастырь не был посвящен Грузинской иконе Божией Матери, поскольку икона находилась еще в Грузии и лишь в 1629 г. была принесена сюда ярославским купцом Григорием Лыткиным.
- ⁸ «Аще кто грядет ко Мне, и не возненавидит отца своего, и мать, и жену, и чад, и братию, и сестр, еще же и душу свою, не может Мой быти ученик» (Лк 14. 26, ср: Мф 10. 37).

^а В данном случае первая буква в слове «Иисус» не затерта, в отличие от всего остального текста.



- ⁹ «Се мати Моя, и братия Моя. Иже бо аще сотворить волю Отца Моего, Иже есть на небесехъ, той брат Мой и сестра, и мати (Ми) есть» (Мф 12. 49, ср: Ин 15. 14).
- ¹⁰ «Виждь смирение мое, и труд мой, и остави вся грехи моя» (Пс 24. 18).
- ¹¹ Под «страной Студенного моря» имеется в виду Поморье.
- ¹² Стреленская волость Устюжского уезда располагалась, вероятно, в бассейне реки Стрельны, притока Сухоны. Описана в писцовых книгах XVII в. (РГАДА, ф. 1209, кн. 506, 15041 и др.).
- ¹³ Сараевская волость Устюжского уезда располагалась на территории современного Кичменгско-Городецкого района Вологодской области.
- ¹⁴ Кичменгская волость Устюжского уезда располагалась на территории современного Кичменгско-Городецкого района Вологодской области. На территории Кичменгской волости в XV в. была построена крепость Кичменгский Городок (сейчас районный центр).
- ¹⁵ На западной стене построенной в 1760 г. и сохранившейся до нашего времени церкви в честь Воздвижения Креста Господня, по правую сторону от арочного проема, ведущего в трапезную, есть изображение прмч. Симона в полный рост в коричневой монашеской одежде и клобуке, без нимба, с посохом в руке на поляне, среди деревьев. Возможно, здесь передано прибытие святого на место будущей обители. В правом верхнем углу помещено изображение небольшого дома с двускатной крышей, скорее всего кельи святого.
- ¹⁶ На северной стене Крестовоздвиженской церкви имеется фрагмент росписи: остроконечная восьмигранная кровля с крестом наверху и вырывающимися языками пламени. Текст в верхней части росписи не читается.
- ¹⁷ На северной стене церкви, несколько выше изображения пожара, расположен сюжет, повествующий об этом событии в жизни прмч. Симона. Святой в епитрахили и мантии и неизвестный человек в длинной темной одежде изображены стоящими на фоне церкви с колокольней и трапезной, обнесенных невысокой оградой (см. приложение 2, рис. 1). Церковь двухъярусная, с одной небольшой главкой. Алтарная часть не видна, так как выходит за границу изображения. Колокольня восьмигранная, и, так же как и церковь, двухъярусная. Видны 3 грани, во 2-м ярусе — 3 высоких проема звонницы. На кровле 3 небольших круглых окна. Под двускатной кровлей трапезной также 3 окна в ряд. За оградой — двускатные кровли двух домов с правой и с левой сторон. У прмч. Симона на голове клобук, ряса темно-коричневая, серо-голубая мантия и синяя с крестами епитрахиль. Цвет епитрахили почти полностью утрачен. Оригинальный цвет сохранился над левой рукой святого. Левая рука прижата к груди, в правой руке, согнутой в локте, длинные четки. На переднем плане пни деревьев. Выше прочитывается надпись: «По прошествии / нескольких лет / паки создана бысть цркъ/овь чеснаго Воздвижения и келии / на созданы и житницы у...тр /...мов преподобный (?) В Росто/... митрополиту Варлааму и .../...цркви что и получи .../...пустыни сам свою...новую...ную црковь...».
- ¹⁸ На южной стене Крестовоздвиженской церкви между окнами изображен преподобный в епитрахили и мантии, стоящий на коленях, над ним по левую и правую стороны 2 человека в крестьянских рубахах, грубых штанах и лаптях. Изображенный справа за спиной святого, в зеленой подпоясанной рубахе и зеленом головном уборе, замахивается над головой прмч. Симона палкой. Второй, в белой рубахе, держит святого за голову.
- ¹⁹ На западной стене Крестовоздвиженской церкви по центру, над арочным проемом, ведущим в трапезную, изображена сцена мученической кончины преподобного. Действие происходит на фоне церкви. На переднем плане у костра с левой



- стороны человек в зеленой крестьянской одежде, держащий над огнем две скрещенные палки. Справа от костра другой крестьянин, в белой рубаше и синем головном уборе, левой рукой держит за голову стоящего на коленях прмч. Симона, а правой замахивается каким-то предметом. На заднем плане, по центру композиции дерево.
- ²⁰ В Великоустюжской летописи под 1642 г. имеется запись: «Крестовоздвиженской Воломской пустыни в Устюжском уезде основатель и начальник преподобный Симон убиен в сем году, честное же тело сего страдальца погребено в созданной им Крестовоздвиженской церкви иеромонахом Архангельского монастыря Ефремом» (*Титов А. А.* Летопись Великоустюжская. М., 1889. С. 122).
- ²¹ Рассказ о березе отсутствует в публикуемом списке Жития из собрания ГИМ. Это дополнение появилось в начале XVIII столетия. Воспроизводится по списку РГАДА, ф. 196, № 604, л. 63.
- ²² Маркушский Агапитов во имя свт. Николая, архиепископа Мир Ликийских, мужской монастырь на реке Маркушевке (Вологодская епархия). Основан в 1584 г. прп. Агапитом Маркушевским († 1584 г.), закрыт в 1764 г.
- ²³ Икона была написана в 1681 г., после убиения прмч. Симона (1641 г.) прошло 40 лет.
- ²⁴ В Симоно-Воломской пустыни этот образ являлся наиболее почитаемым. В 1702 г. в обители существовал храм в честь Казанской иконы Божией Матери (в это время в монастыре имелись 3 Казанских образа Божией Матери), а в 1760 г. была построена кирпичная церковь с северным приделом в честь Казанской иконы Божией Матери.
- ²⁵ Публикуются по рукописи: РГАДА, ф. 196, оп. 1, № 604, начало XVIII в. Текст в рукописи имеет заглавие: «Служба, Житие и чудеса прп. Симона Воломского, Устюжского чудотворца».

Служба преподобномученику Симону Воломскому¹

(Л. 1)^a **Месяца иулия в 12 день.** Память преподобнаго священномученика Симона, иже на Вольмах, Устюжскаго новаго чудотворца. На малей вечерни стихиры на «Господи возвах», поем на 4, глас 1. Подобен: «Прехвальнии мученицы».

Отче преподобне Симоне, твоя красная память постником собрание (Л. 1 об.) веселит добре. Твое же житие, и чудес благодать, и еже даровании светлостми Христа моли даровати душам нашим мир и велию милость.

Отче преподобне Симоне, твоего устава постнаго и противнии убояшася и проклати, твоими молитвами непрестанными всехвалне Христа бо содетелствующа стяжав, Егоже моли даровати душам нашим мир и велию милость.

Отче преподобне Симоне, Христа возлюбив, (Л. 2) вся бо Того Божественным стопам последовал еси, крест взем, плоть умерьтив и живещи, богоносе, Духом. И ныне моли даровати душам нашим мир и велию милость.

Слава, глас 4.

Преподобне отче прехвалне, житие благочестно на земли совершив, любве лучами просвещаем, инокующим светилниче пресветлый, правило добродетели изрядно, смирение, бдение, молитву и любовь нелицемерну стяжал еси, темже к ревности Божественнаго жития (Л. 2 об.) твоего лик совокупил еси иночествующих. Отче преподобне Симоне, Христа Бога моли согрешением оставление подати празднующим любовию святую память твою.

И ныне; Богородичен; таже стихиры на стиховне, глас 1. Подобен: «Небесным чином».

Презиратель долным, и пресельник, и рачитель вышних, и пустынный гражданин Симон богомудрый всем нам праздновати повелевает иже к (Л. 3) Богу отшествия его день спасительный.

^a Внизу страницы надпись: «Тетрадь 1». Далее нумерация тетрадей ведется через каждые 8 листов на 9-м внизу страницы по центру.

[Стих:] «Честна пред Господем».

Вне плоти и мира добродетельми быв, и тем прослави на земли житием Господа славы, отче богомудре Симоне, по достоянию от Него прославися, и исцелением явися Божественный источник, Симоне богоприятне.

[Стих:] «Блажен муж, бояйся Господа».

Смирен, незлобив, кроток, прост и молчалив был еси, отче Симоне, паче человека воистинну. И невеществен быв, в вещей^а храм Божий явися по достоянию (Л. 3 об.), иже от Него пребывшая тебе дарования милостивно подавая нам.

Слава, глас 8.

Преподобне отче Симоне, во мнишестве поживе непорочно и благоугодно Господеви, и елико трудоположно начат, изрядно и чудно скончал еси, и всесовершенно во страхе Божии и чудес дарованием сподобися, еже исцеляти недуги различныя и прогоняти духи лукавыя, темже память твою почитаем, досточюдне Симоне.

И ныне; Богородичен. (Л. 4)

Тропарь, глас 4

От мирскаго мятежа исшед отвержением мира, евангельски Христу последовал еси, и равноангельское житие возлюбил еси, и в тихое пристанище святых горы Черныя достигл еси, и на ней ангельский образ восприял еси. Отонудуже благословением отца в непроходимая места пришед, и обитель причюдну сотворив, и множество монашествующих собрав, и на стезю, ведущую к Небесному Царствию, показав, Христови сия привел еси. (Л. 4 об.) И трудолюбезно жизнь совершив, и от человек[о]в ненавистных нужную смерть претерпел еси, и венец нетления от Христа восприял еси. При[хо]дящим же с верою от честнаго твоего гроба подаеши цельбы, о Симоне преподобне, моли Христа Бога, да спасет души наша.

Слава, и ныне; Богородичен.

На велицей вечерни поем «Блажен муж»; на «Господи воззвах» стихиры поем на 8, глас 6. Подобен: «Все упование».

Все свое житие к Богу простер, (Л. 5) мирскую красоту, яко не прибывающую, оставил еси, всеобразно воздержанием очищаяся и терпеливое показуя противление, Симоне, ко страстным разгорением, и совести мучение богомудре подъемый. И яко победоносец приял еси венец неуведаемый. Тебе ныне пребысть: от детельнаго видения отложением^б тела, дебелаго покрывала, и пристрастие плотское отвергну, с Богом [сочетатися]^в, отнудными облистаем (Л. 5 об.) зарями, и благодатию, и богодетельными сиянии, и мановением обожаем, и иже к лучшему восхождению, и ныне, богоносе, блажен быв, Христа со дерзновением моли о душах наших. Все чувственно превозшед, Владыце чисто беседовал еси, плоти быв вне всечестне, помыслом лутшим страсти удерживал еси.

^а Так в рукописи.

^б Исправлено, в рукописи: «отложения».

^в Исправлено, в рукописи: «смеситися».



жав и бесом шатания разоряя и поправ, Симоне, и ныне, живой в небесных селех, вся чтущая память твою поминай (Л. 6) со дерзновением, пребогате отче, предстоя.

Ины стихиры, глас 4. Подобен: «Званный свыше».

Егда Божественное рачение найде на тя, преподобне, тогда мирское при- страстие яко худо вменив, темже и преселник от своего отечества к святей горе Черной был еси и тамо посреде оных отец, яко светило, возсиял еси добро- детелию, Симоне, Христа, Емуже от юности послужил еси, моли спасти и про- светити души наш[а].

Егда Христовою любовию распалился (Л. 6 об.) еси, преподобне, тогда мира сего мудрование и славу, яко преходящу, возненавиде, темже в непрохо- димую пустыню вселился еси, и в ней подвизася, яко безплотен, темже свыше безплотных почести сподобися, с нимиже Христови предстоя, моли спасти и просветити души наша.

Егда Божественную любовь в сердцах приял еси, отче, тогда в темный лес, яко в пресветлый чертог, вошел еси, и тамо неизреченных разума обогатися зрети бу (Л. 7) дуция, яко настоящая, и всем ясно благоволити [...]а. Хрис- та, Емуже от юности поработися, Того моли, преподобне, спасти и просветити души наша.

Слава, глас 6.

Отче преблаженне Симоне, пустынный быв жителю, иже мир оставив, и бысть удручая тело свое постом, и бдением, и труды, зиму терпя, и в наготе пребывая, в молитвах же ум свой возводя к Небесному Царствию, и ныне (Л. 7 об.)⁶ со ангелы водворяешься во свете Присносущных Троицы. Тем[же] и о нас молися человеколюбцу Богу сохранитися нам от сетей лукаваго и сподобитися деснаго стояния в ден[ь] Страшнаго Судища Христова твоими, свя- те, молитвами. И сице, хваляще тя, рцем: Радуйся, светильниче многосветлый, возводя ко Христу инок множество. Радуйся, стране Устюжестей похвала, и утверждение, и всем верным благоутишное пристанище...

(Л. 9)⁸ ...чуждения, вы мне свидетели. «И Аз свидетель»,— глаголет Гос- подь Бог. И еще: «От начала Аз есмь, и несть иже от руку Моею избавляяй. Сотворю, и кто отвратит то». Сице глаголет Господь Бог, избавляяй вас, свя- тый Израилев.

От Премудрости Соломони чтение

Праведных души в руке Божии, и не прикоснется их мука. Непщевани быша⁹ во очию безумных умрети, и вменися озлобление исход их, и еже от нас шествие сокрушение¹⁰ (Л. 9 об.): они же суть в мире [...] Ибо пред лицом чело- веческим аще и муку примут, упование их безъсмертия исполнь: и [в] малом

^а По-видимому, в рукописи пропущена часть текста.

^б На этом развороте и далее: «Служба преподобному Симону», на другом листе: «Воломско- му чудотворцу».

^в Л. 8 в рукописи отсутствует.

^г Исправлено, в рукописи: «баиша».

^д Внизу страницы, на полях, по центру: 2 (веди под титлом).



наказани^а быша^б, великая восприимут. Яко Бог искуси их, обрете их достойны Себе. Яко злато в горниле, искуси их и, яко всеплодну жертву, прият их. И во время посещения их возсияют и яко искры по стеблию потекут. Судят языком и обладают людьми, и воцарится Господь в них (Л. 10) во веки. Надеющейся на Нь разумеют истину, и вернии любовию пребудут в Нем^в.

[Стих:] «Яко благодат[ь] и милость в преподобных Его, и посещение во избранных Его».

От Премудрости Соломона чтение

Праведницы во веки живут, и от Господа мзда им, и помышление их пред Вышним. Сего ради примут царствие благолепия и венец доброты от руки Господня, яко десницею покрывает их, и мышцею (Л. 10 об.) защитит их. Примет всеоружие ревности Его, и вооружено сотворит [в]оздаяние в месть врагом, и облечет я во броня правды, и возложит шлем, суд нелицемерен: и примет щит непобедим преподобие, поострит же напрасен гнев во оружии, и [с]поборит с ним мир на безумных. И пойдут праволучне стрелы молниины, яко от благокругла лука облаков, (Л. 11) на намерение летят. И от пращ каменных, ярости исполнь, падут грады, вознегодует на них вода морьская, реки же потекут жесточае. Сопротив станет им Дух силы и, яко вихор, развеет я. И опустит всю землю беззаконие, и злодеяние превратит престолы сильных. Слышите убо, царие, и разумеите, и навькните, судии концем земли. Внушите, содержаще[й] множества и гордящейся о народех язык, яко дана бысть (Л. 11 об.) от Господа держава вам и сила от Вышняго^г.

На литии стихиры, глас 6. Самогласен.

Отче богомудре Симоне, аще и [в] послед[ни]и леты ты но[во]просвещенная Руская страна возрасти, но древних чести сподобися и дарования чюдесем достойно от Господа прием. Инок же множества во твоей пустыни песнословием и правою верою Христа хвалят, твоим покаяюща учением, и молишися спастися душам нашим.

(Л. 12) Преподобне отче Симоне, любви ради Христовы вся, яже на земли, преобидел еси, и в пустыню вселися, плоти похотное мудрование умервил еси, и пос[т]ническими труды и зелным воздержанием свое житие уяснил еси, отнюдуже и ученики собрав, ревнующия твоему житию, и сих Христу привел еси, Егоже моли спасти всех тебе поющих.

Преподобне отче, телесныя страсти зелным воздержанием и чистыми молитвами, потом же, пощени[ем]^а (Л. 12 об.) и смирение[м] угаси, и в чудесех славна ты показа Устюжская страна, отче Симоне, тем украси ты небесными дарьми [И]исус^г Человеколюбец и Спас душам нашим.

Слава, глас 8.

Придите, инок множество, днесь пьсаломьская пения, цветы духовнии принесем, яко воистинну иноческому удобрению и преподобным сожителю,

^а Исправлено, в рукописи: «показани».

^б Исправлено, в рукописи: «баиша».

^в Исправлено, в рукописи: «пощения».

^г Первая буква в слове затерта.



хваляще, сице рцем: Радуйся, светилниче многосветлый, возводя ко Христу инок множество. Радуйся, бого (Л. 13) хранимому граду Устюгу похвала и утверждение, и всем верным благоутишное пристанище, и очищение болящим во гресех. На Божественное тем возвышая рачение, тем пречистую ти и святую, ангелом говейную обстояще раку, любезно обლობыаем, преподобне отче наш Симоне, и Божественного человеколюбия просим получитьи твоими к Богу молитвами и миру смирение даровати и душам нашим велию милость.

И ныне; Богородичен; На стиховне стихиры, глас 4. Подобен: (Л. 13 об.) «Яко добля».

Воздержания стрелами врага уязвил еси и сего разорил полки, тем победы прият на враги, блаженне преподобне, на сего державно тя, Симоне, Христу укрепльшу, Егоже моли от тли и бед избавити, совершающим присно честную память твою.

Стих: «Честна пред Господем смерть преподобных Его».

Видения на лутьшая вьшед, блаженне, земная вся и тлеющая в телеси, преподобне, презрел (Л. 14) еси, житие безвещественное на земли, Симоне, пожил еси, слава Христа, Егоже моли от тли и бед избавити чтущих присно честную память твою.

Стих: «Блажен муж».

Даровании Духа Божественными сиянии просвещся, приснопамятне Симоне, светилник показася концем, болезней, зол и тму страстей отгоняя молитвами си, избавляя недуг, и скорьбей, и бед иже верую совершающих присно честную память твою.

Слава, глас 2.

(Л. 14 об.) Пустыни, иже прежде бесовская жилища имуще, ныне же, Симоне, учеников твоих множеством исполнена украшаются. И храм пречистен в славу Воздвижения животворящаго Креста воздвигл еси, различными добротами украшен. Темже в нем, днесь сошедшеся, и честный гроб твой обстояще любезно, и поклоняющеся, глаголюще, молимся церквам единомышление даровати, православному царю (Л. 15) на враги способствуй молитвами си и нам испроси мир и душам нашим велию милость.

И ныне; Богородичен.

Тропарь, писан на малей вечер[н]е. На утрени тропарь святому, [дважды]^а. Слава, и ныне; Богородичен. По 1 стихологии: Седален, глас 4. Подобен: «Скоро предвари».

Званию Господа своего последовал еси, мир оставив, и вся, яже в мире, красования, преблаженне Симоне, претерпел еси пустынное озлобление усердно, полки же бесовския (Л. 15 об.) отринул еси мужески. Темже твою память присно песньми восхваляем верно.

Слава, и ныне; Богородичен: Обновила еси, чистая, Божественным Рождеством Своим истлевшее страстми землеродных мертвенное существо и возставила еси от смерти к жизни нетления. Темже Тя подолгу ублажаем вси, Дево препрославленная, якоже прорекла еси.

^а Буква «в», над ней выносная «ж».



По 2 стихологий седален, глас 5: Подобен: «Собезначалное».

Пос[т]ника Господня песньми (Л. 16) почтем, яко умерьтивша вся прилоги стражем, воздержанием твердым и крепким терпением воистинну посрамивша зело сопротивнаго и всю его гордыню и ныне молящася Господеви помиловатися душам нашим. Два[жды]:

Слава, и ныне; Богородичен: Страшно чудо зачатия и несказанен образ Рождества в Тебе познася, чистая Приснодево, ужасает ми ум и удивляет помышление. Слава Твоя, Богородице, всем простресея на спасение душам нашим.

(Л. 16 об.) По полиелеосе седален, глас 8. Подобен: «Премудрости».

В пустыню, блаженне, вселися и в ней пре[честный] храм честнаго и животворящаго Креста [в]оздвиг^а, много иносуществующих собрал еси, Богови с тобою работающих, ихже сохраняй от всякаго вреда лукаваго. Да всегда благодарственъно вопием ти, преблаженне Симоне: Моли Христа Бога грехов оставление даровати чтущим любовию святую память твою.

Слава, и ныне; Богородичен: Яко Деву (Л. 17) едину в женах, Тебе рождъшую безсеменно Бога плотию, вси ублажаем роди человечесътии. Огнь бо вселися в Тя Божественный, яко Младенца доиши, Зиждителя и Господа. Темже ангелстии чини и человечестии роди непрестанно славим Рождество Твое Пречистое и согласно вопием Ти: Моли Христа Бога грехов оставление даровати воспевающим достойно славу Твою.

Посем степенна 4-го гласа антифон, 1^б (Л. 17 об.) Прокимен: «Честна пред Господем». Стиховна: «Что воздам Господеви».

Евангелие от Матфея, зачало 43. По псалме стихира, глас 6:

Мира возненавидев, Христа возлюбил еси, и Тому последовал еси, и власяницу тяжьку на теле своем носи[л] еси, постом и бдением себе удручил еси, якоже безплотен на земъли пожил еси, и душу пресветьлу Богови представил, и дарованием чудес сподобися. Тем молимъся, отче Симоне преподобне, (Л. 18) моли спастися душам нашим.

Канон преподобному Симону: Глас 8.

Песнь 1

Ирмос: Колесницыгонителя фараона погрузи чудотворяй иногда моисейский жезл, крестообразно поразив и разделив море, И[зра]иля же, беглеца, пешеходца, спасе, песнь Богови воспевающа.

Слово ми даждь, Слове Божий, светодавче Христе, воспети светлое и светоносное житие Твоего угодника преподобнаго Симона, молитвами его разори мрак сердца моего (Л. 18 об.), и Твоим светом души озаритися молюся.

Владычному любостранству, преподобне, подобяся, сего ради и сам странъствовати изволил еси. Темже и всевидящее око, видев твое благое изволение, даром чудес обогати тя, Симоне. Яко преславно трисолнечным сия-

^а Первая буква в слове затерта.

^б Внизу страницы, на полях, по центру: «Г» (3).



нием, богомудре, озаряем, злое, блаженне, бесов шатания и вражия прещения ранами болезней, якоже паучину, ра (Л. 19) зорил еси, Божиим Духом разжигаем, Симоне блаженне.

Богородичен: Яко Божия Мати, дерзновение имущи к рождшемуся ис Тебе Единородному Слову, и Отцу собезначална, и сраслена Духу Святому, молящи не престай от бед спасти, Всенепорочная, иже Тя, Богородицу, славыящая.

Песнь 3

Ирмос: Утвержей вначале небеса разумом и землю на водах основавый на камени мя, Христе, (Л. 19 об.) заповедей Твоих утверди, яко несть свят паче Тебе, едине человеколюбче.

Кто изрещи может [на] земле твоя болезни, отче, и подвиги, и[х]же ради достойну мзду наследова от Бога, был еси приятелище Божественному Духу, преподобен и истинен, предивен и непорочен.

Укрепль ум разумом Божественным, отче Симоне, и премудростию духовною и словом украшен, тем привлече мно (Л. 20) гих души во спасение, и явив иноком известно жития прописания^а.

Злобе начальник враг, хотя тебе пакость сотворити, преподобне Симоне, лукавых человеков на тя вооружает, тебе приразився, постыдился, Христу бо тя соблюдающу.

Богородичен: Херувима и серафима превышъщи явилася еси, Богородице, Ты бо прият невместимаго Бога во Своем чреве, несъкверная. Темже вси вернии песньми Тя, чистая, ублажаем. (Л. 20 об.)

Седален, глас 8. Подобен: «Премудрости».

Христовою любовию связав свою душу, посещения[ем]^б страдания утвердився злата светлейши, благочестием облиста и чистое приятелище бысть Духови, лукавых дух тму разогнал еси. Тем собрав иночествующих множества, пастырь им бысть и светилник светел, Симоне преподобне, моли Христа Бога грехов оставление даровати чтущим любовию святую память твою. Два[жды]. (Л. 21)

Слава, и ныне; Богородичен: «Яко Всенепорочная».

Песнь 4

Ирмос: Ты моя крепость, Господи, Ты моя сила, Ты мой Бог, Ты мое радование, не оставль недра Отча и нашу нищету посетив, тем с пророком Аввакумом зову Ти: силе Твоей слава, человеколюбче.

Светлое твое житие, яко правило известно всякоя, отче, добродетели показася. В молитвах, и в поношениях, и бдениих же, и мольбах иже ко Христу человеколюбьцу сна своима очима не дал (Л. 21 об.) еси, блаженне Симоне, ни веждама дремания, дондеже сподобися праведных селения, иже уготова Бог, преподобне, любящим Его.

^а Так в рукописи, подразумевается «исправления».

^б Исправлено, в рукописи: «посещения».



Стеня, и плача, и сетуя, умиленными^а слезами кропя землю присно, отче богомудре, совершаше, дондеже обрете Божественное во граде Божии и со всеми святыми, преподобне, вселися.

Богородичен: Бога, Иже ис Тебе воплощенного, непреложно моли, Иже бе пребывая^б естеством равна Отцу и Тебе, рождъшей, бывша Единосушна (Л. 22), прощение согрешением и душам спасение поющим Тя верою даровати.

Песнь 5

Ирмос: Вьскую мя отринул еси от лица Твоего, свете незаходимый, и покрыла мя есть чужая тма, окаяннаго, но обрати мя и к свету заповедей Твоих, пути моя направи, молюся.

Погасив страсти росою подвиг твоих, отче блаженне, богато вжегл еси огнем любви и веры воздержания светилник и просвещение безстрастия [во дни сии]^в явился еси (Л. 22 об.). Исцелением тебе благодать Христос и в недужех различных дарова и на духи нечистыя власть, мудре, естество бо отче победжд, иже паче естества дарованием сподобися Духа.

Райскую доброту желая, преподобне Симоне, и тоя ради в слезах, и въздыханиих, и бдениих, и молитвах свою жизнь проводив, сего ради и по смерти от Христа чудеса прославися.

Богородичен: Тя стену имуще и заступлением Ти соблюдаеми, Твоюю (Л. 23) Божественною славою хвалящися, Тя ублажаем, Ты бо, пречистая, душам нашим источаеши веселие и радование.

Песнь 6

Ирмос: Очисти мя, Спасе, многа бо беззакония моя, и из [г]лубины зол возведи, молюся, и к Тебе бо возопих, и услыши мя, Боже спасения моего.

Славы врагом мысленным сокрушители^г и видимыя под нозе покорити православному царю нашему молися, преподобне, чтущему любовию святую память твою.

Жития твоего исправления и вещания (Л. 23 об.), отче, всю обтече отнюд вселенъную и в преславную высоту достигл еси Богу, ты прославльшу и славно всем сотворшу.

Нищим строитель, вдовицам предстатель, промысленик сиротам, печальным утеха, падшим исправление, обидимым заступник скор был еси, своему, отче, подобяся учителю.

Богородичен: Вознесла еси воистинну падъшее человеческое существо, Иже образом Божественным и Отца равен (Л. 24) ством [...] ^д Сына^е, Богомати, без семени во чреве поносивши.

^а Исправлено, в рукописи: «умилением».

^б Исправлено, в рукописи: «пребывша».

^в Исправлено, в рукописи: «и дни сын».

^г В рукописи после слова «сокрушители» написано выпадающее из синтаксического строя слово «молимся».

^д Несколько слов написано неразборчиво.

^е Исправлено, в рукописи: «Сыном».



Кондак, глас 8

Возложив^а себе Богу, паче всех возлюбленному от юности, преподобне, Тому от всея души любовию последовал еси, мира же тленная ни во что же въменив, и в непроходимую пустыню вселился еси, и в ней добре противу невидимаго врага подвизався, и, яко светозарное солнце, во вся концы возсиял еси. И от человеков ненавистных (Л. 24 об.) нуждную смерть, и мечное посечение, и ножи разбодение, и огненное опаление приял еси, и, радуясь, пришел еси к небесным чертогом. И ныне, со безплотными лики владычному престолу предстоя, поминай нас, чтущих память твою, да зовем ти: [Радуйся]^б, Симоне преподобне, пустынный жителю.

Икос:

Званию Господа своего последовал еси прилежно, блаженне, вся, яже в мире, красная Его ради преобидев. Темже вопием ти: (Л. 25) Радуйся, яко Христа измлада возлюбивый и силою Его претерпе пустынное озлобление усердно. Радуйся, яко Вышняго помощию бесовъскую прелесть поправ. Радуйся, яко пречестен храм Воздвижения честнаго Креста воздвигнул еси. Радуйся, яко в нем тобою Бог прославляется. Радуйся, яко собрав учеников множество. Радуйся, яко с ними прилежно Господеву работал еси. Радуйся, яко удиви ангелы житием своим^в. (Л. 25 об.) Радуйся, яко тобою человецы пользовашеся. Радуйся, христоносному царю похвала. Радуйся, христолюбивому воинству утверждение. Радуйся, яко молитвами твоими сопротивнии побеждаются. Радуйся, отче наш Симоне преподобне, пустынный жителю.

Песнь 7

Ирмос: Божия низхождения огонь устыдися в Вавилоне иногда, сего ради отроцы в печи радованною ногою, яко во цветнице, ликующе, пояху: «Благословен еси, Боже отец наших» (Л. 26).

Истоци лук стрел враг вселукавый, устрашити тя не возможе, силою бо Вышняго укрепляем и Того помощию вооружаем, преподобне, поя: «Благословен еси, Боже отец наших». Будующия жизни възысках, и славу мало-временную не брегл еси, и в пустыню вселися, блаженне, со зверми жити изволил еси, поя: «Благословен еси, Боже отец наших».

Враг, приразився тебе, преподобне, разбойники на тя посылает, постыдев же ся Божественнаго храма непоколебима, (Л. 26 об.) утвержен бо бе на камени.

Богородичен: Гору Тя пророк Даниил Божественным Духом нарече, Дево, из Неяже камень без руку отсечеса, сокрушение содея истуканней прелести.

^а Так в тексте.

^б В рукописи слово помещено на полях.

^в Внизу страницы, на полях, по центру: «д» (4).



Песнь 8

Ирмос: Седьмерицею пещь хальдейский мучитель богочестивым неистиво ражже, силою же лутьшею спасены. Сия виде, творцу и избавителю вопияше: «Отроцы, благословите, священницы, воспойте (Л. 27) [и] превозносите во вся веки».

Царевы всех и Богу со святыми предъстоя, Симоне, молися царю нашему победы на варвары даровати и грехов оставление твою память почитающим и поющим выну: «Священницы, воспойте, людие, превозносите Его во веки».

Господним заповедем известен хранитель был еси, раздробляя алчущим хлеб свой, преподобне. Тающу голодом добродетелей душу мою насыти, (Л. 27 об.) блаженне, поюща любовию: «Священни[ц]и, воспойте, людие, и превозносите Его во веки».

Разбойник иногда нашествие и к пустыни твоей устремившихся Божественною силою устрасил еси и ныне на нас мысленных врагов устремление молитвами своими разори, поющих: «Священни[ц]и, воспойте, людие, и превозносите Его во веки».

Богородичен: К Богородице все свое упование имел еси, Симоне, и Тоя призыванием (Л. 28) вражия сети вся претерпел еси и лютых восстание. С Неюже, преподобне, молися о иже любовию честную ти память чтущих и вопиющих: «Священни[ц]и, воспойте, людие, превозносите Его во веки».

Песнь 9

Ирмос: Ужасеся о сем небо, и земли удивишася концы, яко Бог явися человеку плотски, и чрево Твое бысть пространнее Небес, тем Тя, Богородицу, ангелов и человек чиновачалия величают. (Л. 28 об.)

Бегая славы от человек, в пустыню вселися, вся уметы въменив, да Христа единого приобрящещи, Егоже ради пустынная озлобления претерпе, да тленными нетленная измениши, Симоне. От места отгонити тя враг покушается, человеки на убиение твое поощряет, Симоне преподобне, ихже добре учением ти наказал еси и, якоже своя, присно тех возлюбил еси.

Не забуди посещения (Л. 29) чад своих, Симоне преподобне. Иже к раце мощей твоих притекающих и любовию память твою торжествующих от всех искушений вражиих изба[ви]тися всем Владыце молися, блаженне.

Богородичен: Зачала еси, Дево, без семени Иже всяческая создавшего Слово Божие кроме хотения плоти и без истления родила еси без болезней матерских^а. Тем Тя, Богородице, языком и сердцем исповедающе величаем.

Светилен

Вся жития оставль, Христа (Л. 29 об.) приобрел еси, трудоположно пожив, и смерть нужную восприял, тем память твою, Симоне, почитаем. Дважды.

Слава, и ныне; Богородичен: Бога нам Пречистая родила еси, и вси прародителныя клятвы избавльшеся воспеваем Тя, Всепетая^б.

^а Возможно, описка, следует читать «матерних».

^б Исправлено, в рукописи: «Препетая».



А. Н. ГОВОРОВА. ЖИТИЕ ПРЕПОДОБНОМУЧЕНИКА СИМОНА ВОЛОМСКОГО

На хвалитех стихиры, глас 8. Подобен: «О преславное чудо».

О преславное чудо, в последних родех просия в добродетелех посты, и молитвами, и труды телесными, и иными (Л. 30) многими страдании, по [в]сему времени своего жития ум вперяя к Богу, подвизаяся неослабно, отче Симоне.

Верою сошедшеся, вси яко постника Христова тя почитаем, Симоне, радуясь, бо шествовал еси в пустыни непроходимей мудре, наставник был еси честен. Темже тебе мы верою взываем: О всеблаженне, постником похвало, о нас молися ко Господу помиловатися душам нашим.

Преподобне отче Симоне, будущия жизни [...] ^a, в лес темный вселися (Л. 30 об.), никакже бояся невидимых врагов. Аще и многи скорби творяще, приидоша к тебе, ты же молитвами своими сих без вести творяще, о терпеливый душею пустынный жителю, тем тя верою вси почитаем и ублажаем.

Слава, глас 8.

Спасения иский отвсюду, блаженне Симоне, и волное странство Господа ради приял еси, труды многия, и жажду, и глад, студен же, и зной Христа ради претерпел еси, темже и слышиши: «Благий рабе верный, (Л. 31) вниди в радость Господа своего». Сего же глас и нам услышати молимся, да всегда память твою любовию ублажаем.

И ныне; Богородичен: «Владычице, приими».

ПРИМЕЧАНИЯ

- ¹ Публикуется по рукописи: РГАДА, ф. 196, оп. 1, № 604.
- ² Прем 3. 1–9.
- ³ Прем 5. 15–24; 6. 1–3.

^a Часть текста пропущена.

Приложение 1

№ 1¹

1653 г., марта 26.— Ставленная грамота митрополита Ростовского и Ярославского Ионы² старцу Ефросину в священники к церкви Воздвижения честнаго и животворящаго Креста Господня в Воломской пустыни

(Л. 1) Божиею милостию смиренный великий господин Преосвященный Иона, митрополит Ростовский и Ярославский. По благодати Господа Бога и Спаса нашего Иисуса Христа, данной нам от Пресвятаго и Животворящаго Духа, благословил есми старца Ефросима и поставил его в чтецы, и в подьяконы, и во дяконы и совершил его в попы к церкви Воздвижению честнаго и животворящаго Креста Господня в Воломскую пустыню в Устюжской уезд во свою митрополию. И аз его имею благословенна, и прощенна, и свидетелствованна во всем по исповеданию отца его духовнаго чернаго священника Макария, еже есть достоин священства. И он по уставу, и по правилом святых апостол и святых отец, и по благословению нашего смирения священническая да литоргисает во святей Божии церкви невозбранно. И аще кто к нему приходит детей его духовных, и он их да разсужает по правилом святых апостол и святых отец, и имеет волю вязати и решити по благословению нашего смирения, и совет имеет во всем от нас, паче ж в недоумеваемых и во всех духовных вещех. И да не переходит ему из тоя обители во иный монастырь без нашего благословения или не явя[сь] к нашему наместнику или десятильнику. Аще ли преидет, не явясь, и он священническая да не действует во святей Божией церкви по сей нашей грамоте. И сего ради дана бысть ему сия наша ставленная грамота на утверждение его в богоспасаемом граде Ростове лета 7161-го марта в 26 день.

Смиренный Иона, Божиею милостию митрополит Ростовский и Ярославский. (Л. 1 об.) Геласий, архиепископ Устюжский³.

№ 2⁴

1691 г., января 14.— Челобитная строителя Симоновой Воломской пустыни иеромонаха Питирима архиепископу Великоустюжскому и Тотемскому Александру⁵ о разрешении на постройку церкви в честь Воскресения Христова

(Л. 1) Государю Преосвященному Александру, архиепископу Великоустюжскому и Тотемскому, бьют челом богомольцы твои Воломской пустыни

строитель иеромонах Питирим з братею. Есть государь нам, богомольцам твоим, обещание^а в той пустыне построить вновь холодная церковь во имя Воскресения Христова. Милостивый государь, Преосвященный Александр, архиепископ Великоустюжский и Тотемский, пожалуй нас, богомольцов своих, вели, государь, на ту новую церковь лес ронить и о том дать свою архиерейскую благословенную грамоту. Государь великий светл, смилуйся. (Л. 1 об.) 199-го генваря в 14 день.

Преосвященный архиепископ сего челобитья слушав, указал на церковь лес ронить, и церковь строить, и о том дать грамота.

Строитель иеромонах Питирим руку приложил. (Л. 2.) 199-го генваря в 14 день.

Против сего челобитья дана им, строителю з братею, благословенная грамота. Велено им новая церковь строить во имя Воскресения Христова.

№ 3^б

1702 г., апреля 13.— Переписная книга Симоно-Воломской пустыни

(Л. 400) Книги переписные Устюжского уезду Воломской пустыни поданы в Монастырском приказе с отпискою в нынешнем 1702 году апреля в 13 день.

(Л. 401) В Устюжском уезде в Сухонской трети на речке Кичменге Воскресенская Симонова пустыня, зовома Воломская. А в ней церковь Божия во имя Воскресения Господа Бога и Спаса нашего Иисуса Христа, деревянная, низмянная, четверугольная, на ней крест деревянной, покрыта тесом. А в церкви царские двери, сень и столпцы писаны краски и твореным золотом. На сени образы: Пресвятые Троицы, а по сторонам Тайные Вечери со ученики. По правую сторону царских дверей образ местной Воскресение Господа Бога и Спаса нашего Иисуса Христа со святыми, мерою цка два аршина. Подле того образа образ Николая Чюдотворца осмилистовой, в киоте, венец и цата серебряные, чеканные на жести, середина резная, а поля чеканные, золочены; в возглавии образ Спасов а по сторонам на створах четыре лица святых; в завороте образ Прокопия и Иоанна, Устюжских чюдотворцов; мерою цка полтора аршина. По левую сторону царских дверей образ Пресвятые Богородицы стоящий с превечным Младенцем, писан краски. (Л. 401 об.) Северная дверь простая. Подле северную дверь образ преподобномученика Симона, Воломского чюдотворца, в завороте образ святого пророка Илии. Против правого клироса на налое^б образ Пресвятые Богородицы Казанские в киоте штилистовом, венец с коруною и цатою серебряные, чеканные, золочены, возглавие и ожерелье жемчужные. У Богородицы в привесе рясы низные, жемчужные, в них камешки в ставках простые. У киота в возглавии образ Нерукотворенный Спасов, створы резные, на них четыре лица святых. Против гроба преподобномученика

^а Слово вписано над строкой.

^б Так в рукописи.

Симона чудотворца образ Пресвятые Богородицы «Одигитрия» осьмилесто-вой, венец с коруною и цатою серебряные, басемные на жести, золочены, воз-главие, и ожерельице, и ряски^а жемчужные. У царских дверей по сторонам два образа штилистовые: Воскресение Христово, а другой Видение преподоб-ного Сергия чудотворца, в окладах серебряных. Пред образы Воскресением Христовым да (Л. 402) перед Богородичным две лампадки медные. В той же церкви мощи и гробница преподобномученика Симона Воломского, нового чудотворца, над ним образ его святой. На гробнице покров бархатной чер-ный, крест круживной золотной. Кругом гробницы решетка железная, луже-ная. Над царскими дверьми и над местными иконы деисус, всего на семнат-цати цках. У местных икон пелены выбоичатые и кумачные.

В олгаре на престоле одежда: спреди середина камка белая, кругом опу-шена объярью алою, с трех сторон и сверху выбойка крашенинная. На пре-столе святое Евангелие печатное, в десть: спреди середина Распятие и еванге-листы серебряные, резные, золочены, и у застежек наконечники серебряные, оболочено кругом бархатом зеленым виницейским травчатом, по обрезу зо-лочено; крест благословящей, Распятие и протчие лица святых серебряные, литые, кругом обложены серебром гладким, басемным, золочены. Покров на престоле тафтяной, двоеличной. Образ запрестольной Пресвятые Богороди-цы «Одигитрия» писан на полотне. (Л. 402 об.) На жертвеннике одежда: спе-реди камочка красная, а кругом крашенина вишневая. На жертвеннике сосуды служебные: потир, дискос, два блюда, лжица оловянные, звезда медная; весу в них четыре фунта. Воздух и два покровца, середина отлас полосатой, кругом обложены выбойкою кизылбашкою. Над жертвенником образ Пресвятые Богородицы Казанские штилистой, в киоте, венец, и цата, и поля серебряные басемные; на створах писаны Крест животворящий да Симон преподобный.

Другая церковь теплая во имя Пресвятые Богородицы Казанские с тра-пецою, деревянная, низмяная, четверугольная. На ней срублено два стру-пчика, и на них два креста деревянные. А в церкви царские двери, сень и столб-цы писаны краски, ветха. По правую сторону царских дверей образ местной Воздвижение Честного и Животворящего Креста Господня, писан краски, ветх. Пред ним подсвечник деревянной, писан краски, без насвечника. (Л. 403) По левую сторону царских дверей образ настоящий местной Пресвятые Бого-родицы Казанские, писан краски. Пред нею подвечник ветхой. Над царски-ми дверьми и над местными иконы деисус, всего на одиннадцати цках, ветх. В олгаре на престоле одежда вы[бо]йчатая^б. На престоле Евангелие печатное, в десть: напреди середина и евангелисты серебряные басемные, золочены; обо-лочено полубархатом полосатым. Крест благословящей серебряной басемной. Распятие литое, спреди четыре камешки в ставках простые. Два образа запре-стольные Пресвятые Богородицы «Одигитрия», писаны краски, ветхи. На жерт-веннике одежда крашенинная. На жертвеннике ж сосуды служебные: потир, дискос, два блюда, звезда оловянные, лжица медная; весу в них четыре фунта

^а В рукописи неразборчиво, прочтение предположительное.

^б В рукописи неразборчиво, прочтение предположительное.



с четвертью. Воздух, два покрову: средины отлас красной, кругом обложены камкою желтою чешуйчатою, подложены киндяком. Воздух, два покровца: средины обьярь алая, (Л. 403 об.) кругом опушены камкою белою. Крест голунцу серебряного, подложен выбойкою, да пояс чудотворцов шелковой красной.

Да в тех же вышписанных церквах всякой церковной утвари. Ризы преподобнаго чудотворца Симона: полотняные, оплечье выбойчатое без подкладки да и стихарь ево ж, чудотворцов, полотняной. Ризы обьяринные алые, оплечье бархат золотной красной, крест и звезда того ж бархату, подолник белой камчатой, подложен киндяком. Ризы тафтяные темнолазоревые струйчатые, оплечье изарбавное травчатое. Крест и звезда того ж изарбаву, подолник тафтяной зеленой. Ризы тафтяные осинового цвету, оплечье бархат виницейской, травы красные по темнолазоревой земле, крест и звезда того ж бархату, подолник гайки^а рудожелтой. Ризы дорогильные двоеличные, оплечье бархату виницейского алого, крест и звезда обьяринные, подолник дорогильной полосатой. Ризы полотняные узорчатые, (Л. 404) тут же и лица вытканы, оплечье, и крест, и звезда камчатые красныя, подолник тафтяной зеленой. Трои ризы: одне киндячные, а двои полотняные, ветхи. Подризник крашениной зеленой. Два стихаря дьяконских: камчатый белой, оплечье бархат черный; другой тафтяной осиновой, оплечье полубархат. Епитрахиль бархат, травы зеленые по желтой земле, виницейской, кругом обложена обьярь алая, на ней девять пугвиц серебряных сканного дела, осмь кистей золото с шелком. Епитрахиль обьяринная зеленая, кругом опушена камкою красною мелкотравчатою, одиннадцать пугвиц серебряных гладкого дела, семь кистей шелковых. Две епитрахели ветхих. Пояс шелковой, другой нитяной. Поручи бархат красной золотной, обложен отласом зеленым, осмь пугвиц серебряных, вызолоченных с чернью. Поручи алтабасные золотные, кругом обложены обьярью зеленою, четырнадцать пугвиц серебряных гладкого дела. (Л. 404 об.) Поручи бархатные золотные, кругом бывала опушка отласу цветного. Двое поручи отласные цветные, у обеих опушка обьярь красная. Орарь дьяконской выбойчатой, кругом опушен китайкой лазоревой. Пелена: середина изарбавтная полосатая, крест круживной золотной, кругом обложена изарбавом же травчатым. Пелена небольшая: середина бархат красной, по нем шито серебром, опушена изарбавом зеленым травчатым.

Два кадила медных, весу в них три^б фунта. Чаша водоосвященная медная, луженая, весом полвосма фунта. Блюдо оловянное, на нем выносят крест к водоосвящению. Два блюда оловянных, весу в них шесть фунтов. Два ковшичка медные, луженые, в чем подают соединение^в, весом полфунта. Укропник медной, весом фунт.

Да книг печатных. Книга Устав новоисправной печатная, в десть. Евангелие воскресное толковое печатное, в десть. Две книги Осмоглас (Л. 405) ник

^а Так в рукописи.

^б В рукописи неразборчиво, прочтение предположительное.

^в Так в рукописи.



новопечатные, в десть. Две Псалтири со возследованием новоисправные, в десть. Две книги Триоди: постная да цветная новоисправные, в десть. Книга Апостол на александрийской бумаге печатней, в десть. Две книги Миней общия, в том числе одна з дванадесятными праздники, новопечатные, в десть. Книга Трефолой, три месяца, печатная, в десть. Книга Шестоднев печатная, в десть. Книга «Обет духовный» печатная, в десть. Две книги Прологов печатные, в десть. Требник новоисправной печатной, в десть. Два Службника: один в полдесть, другой в четверть, печатные. Псалтирь печатная, в полдесть. Два Ирмолога печатныя, в полдесть. Житие Николая Чюдотворца печатное, в полдесть. Книга Ефрем Сирийский мелкой печати, в полдесть. Канон и молитвы о соединении веры печатные, в полдесть. Два Часослова печатныя, в четверть. Книг писмянных: две книги Октаи, в десть, (Л. 405 об.) Патерик Печерской, в десть, Служба с житием Кирилу Белозерскому, в полдесть, Псалтирь, в полдесть да в четверть, Требник писмянной, да Макария Желтоводского Житие.

Из церкви в трапезу двери косячатые. Над ними образ Пресвятыя Богородицы Владимирские. В трапезе на правой стороне образ Спасителей. Против теплой церкви колокольня на четырех столпах. На ней колокол большей весом в пятнадцать пуд да три колокольчика маленьких, весу в них пуд. В той же пустыне строитель иеромонах Иона да трое монахов: монах Павел, монах Дионисий, монах Варлам. Келья строительская да братцкая. И в брацкой келье по осмотру казначей Павел явил нового переделу денег три алтына две деньги, да меденик ветхой весом десять (Л. 406) фунтов, да два котличка маленьких весом пять фунтов без четверти, у них душки железные, да ис чего они, строитель и монахи, питаются, три ставца да пять блюд деревянные.

А около тоя пустыни никакой ограды нет. Погреб с напогребником. В анбаре по осмотру хлеба: ржи двенадцать четвертей, овса шесть четвертей, ячмени три четверти. А по скаске тоя пустыни строителя иеромонаха Ионы с братьею, что тот хлеб семянной и приполонной прошлого 1701-го году их трудов. А месту, где стоят святые церкви и кельи, в длину тридцать, поперег семнадцать сажень. Да подле той их пустыни дворец их монастырской конюшенной и скотной. На нем две избы, а около двора (Л. 406 об.) огорожено и поделаны стаи лошадиные и скоцкие хлевы и покрыты дранью. На дворе живут вкладчики и всякую в той пустыне работу работают: Федор Аверкиев сын Квашнин, Дмитрий Яковлев сын Буторин, Иван Никифоров сын Марков, Ермола Федоров сын Квашнин, у него сын Григорий трех лет, у Ивана Маркова сын Ефрем семи лет. На том же дворе скота: три мерина, да четыре кобылы работных разными лет и шерстми, два жеребенка годовых, семь коров, три бычка годовиков, пятнадцать овец. Три хомута, три узды ременные. Да подле того конюшенного двора сделаны три избы, а в них живут работные люди для розчистки лесов около той пустыни: Еремей Федоров сын Кислой, Кирило Артемьев сын Рябов, у него сын Гаврило двух лет, Павел Артемьев сын Рябов, у него сын Яков полугоду. Пришли они жить в тою пустыню Устюжского уезду из Сараевской волости в прошлом 1700-м году. А вышепомянутому конюшенному и скотному (Л. 407) двору длина двенадцать, а поперег десять сажень без аршина. У той же их пустыни живет белой священник



Иван Галактионов, у него брат ево родной Евдоким женат. А живет он, священник, у той пустыни, и розчистил земли, и тем питается.

У той же пустыни на поле деревня Покровка, а в ней двор половничей. Во дворе Алексей Архипов, у него детей: Михайло женат, Кондратей десяти лет. А по скаске ево, половника, в пустыньку он денег ничего не платит, а хлеб пашет с пустынею пополам и всякую работу работает. Да по скаске той пустыни строителя и братии, что-де у них приходных и расходных книг никаких нет, потому что та их пустыня самая нужная, построена в диких лесах, а жилых мест верст по двадцати и по тридцати нет. Приходным и расходным книгам быти-де у них не для чего, потому что никаких доходов ниоткуда ничего нет, только что кормятца на лесах своею работою, росчищают нивы и хлеб пашут. А на церковную нужду — (Л. 407 об.) на свечи, на ладон и на вино церковное — збирают, выходя из пустыни, на Устюге, и по волостем, и кто что даст. И тем-де они и пронимаютца. А одежду-де они носят общежительную, а покупают, продав что, коли случится, бычка по дву, тем и исправляются с нуждею. И держат овец, и с них шерсть и овечны. А ино-де у них приходу^а ниоткуда им в пустыню и великого государя жалованья хлебного и денежного никакова им не бывало, а те земля у них, и леса, и всякое угодые к той пустыни отведена при писцах, а с писцовых-де книг выписи также и грамоты великого государя не взято за скудостью их. И иных зделочных писем у них нет же, и мельниц, и никаких угодей, чтоб с чего доход им денежной был, того-де у них ничего нет. А что-де половничей двор за ними есть, из того двора великого государя подати в Стреленскую волость по мирскому розводу платили они без доимки.

ПРИМЕЧАНИЯ

- ¹ РГАДА, ф. 1206, оп. 1, № 25.
- ² Иона (Сысоевич), митрополит Ростовский и Ярославский с 15 августа 1652 г. по 5 июля 1690 г.
- ³ Геласий, архиепископ Великоустюжский и Тотемский с 12 марта 1682 г. по 4 октября 1684 г. Скорее всего, данная помета не связана с содержанием грамоты.
- ⁴ РГАДА, ф. 1206, оп. 1, № 1115.
- ⁵ Александр, архиепископ Великоустюжский и Тотемский с 8 февраля 1685 г. по 19 июня 1699 г.
- ⁶ Там же, ф. 237, оп. 1, д. 44. По листам скрепы: «К сии переписные книги Воскресенской Симоновы Воломской пустыни строитель иеромонах Иона вместо братии по их велению и за себя руку приложил. Стольник Андрей Вешняков». Благодарю А. В. Маштафарова, сообщившего о данном документе.

^а В рукописи неразборчиво, прочтение предположительное.





Приложение 2



Рис. 1. Прорисовка росписи на северной стене Крестовоздвиженской церкви. 1997–1998 гг.



Рис. 2. Крестовоздвиженская церковь (1760 г.). Чертеж. 1997–1998 гг.





Рис. 3. Прорисовка иконы прав. Прокопия Устюжского и прмч. Симона Воломского

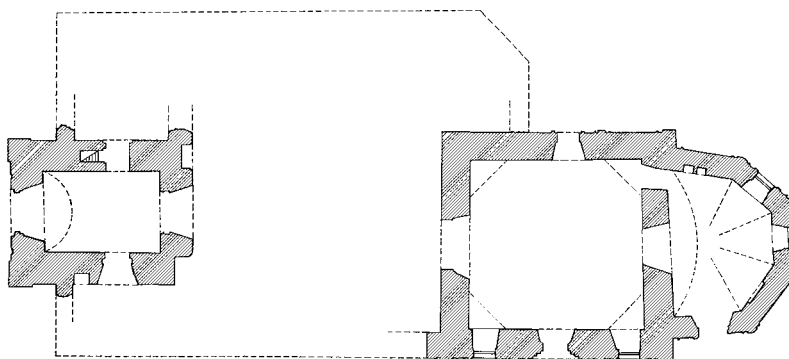
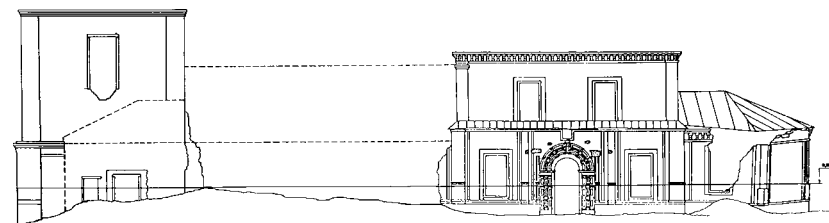



Рис. 4. Прорисовка иконы прмч. Симона Воломского

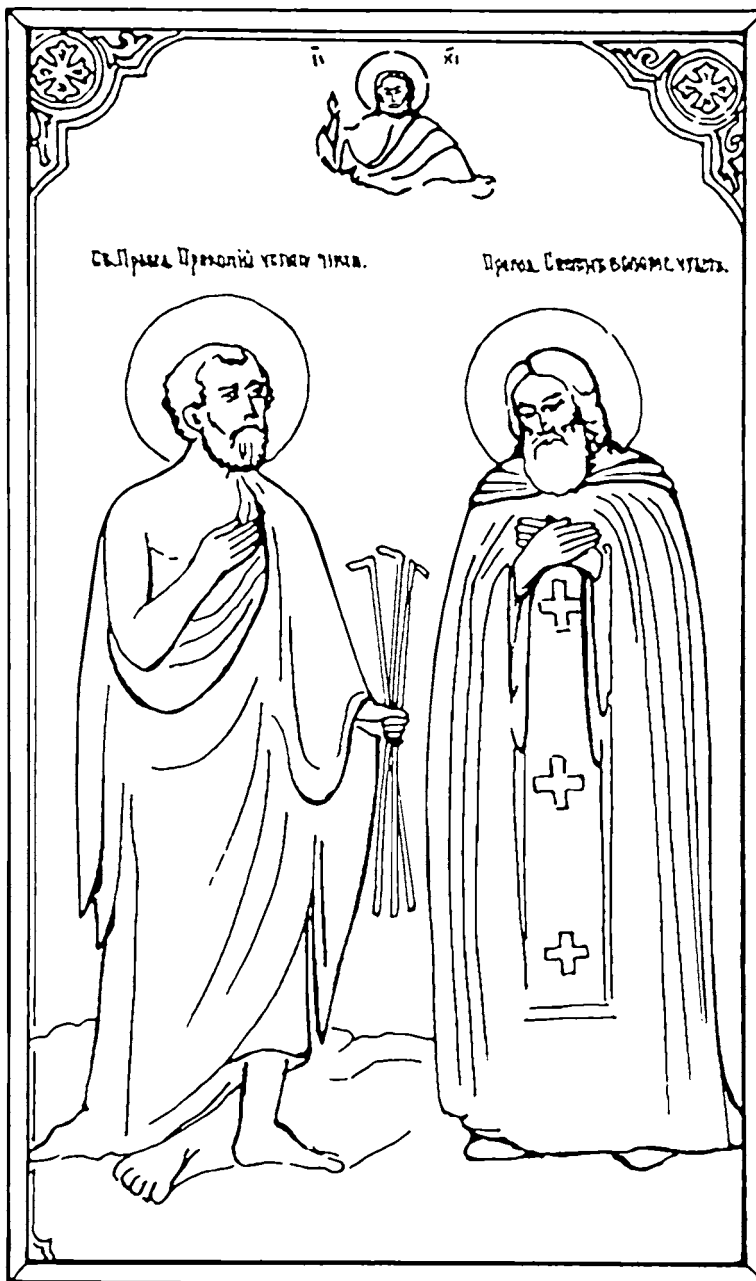

М. С. Черкасова*

Документы XVII–XVIII вв. из архивов соборных храмов в Вельске и Верховажье

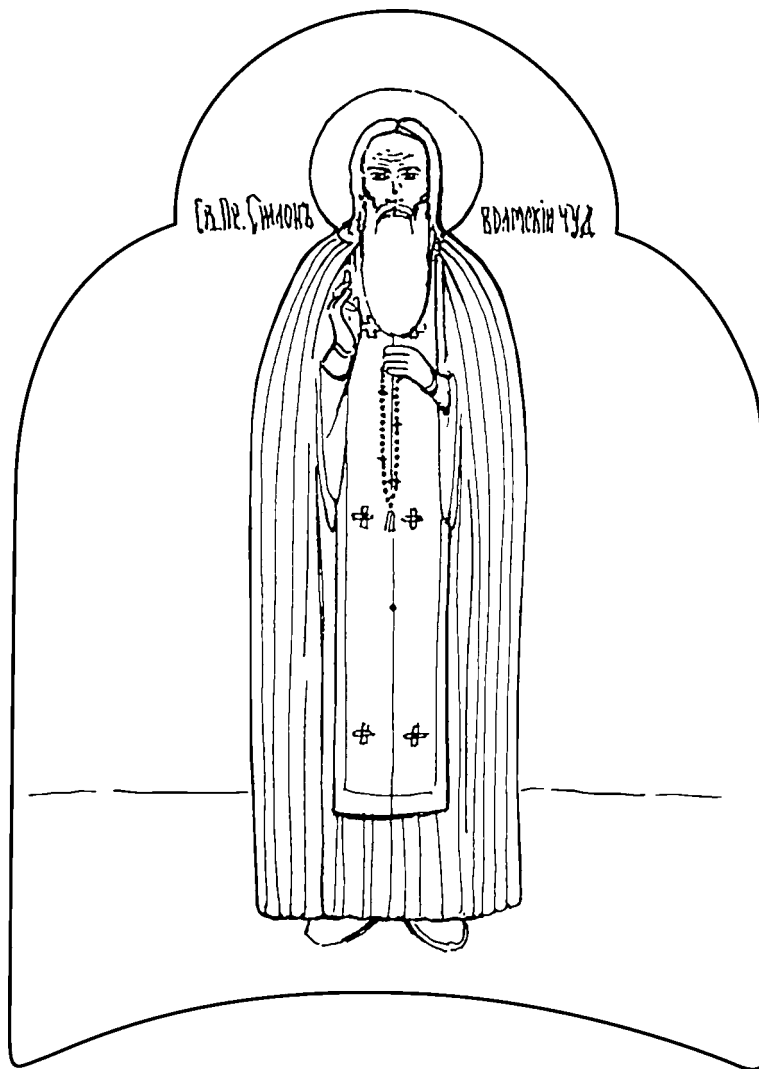
Соборное духовенство занимало важное место в церковной жизни России. Я. Н. Шапов считает городские соборы с их клиросами важной формой церковной организации Древней Руси¹. В соборах ежедневно совершалось богослужение («вседневное пение»), соборные клирики исполняли административно-судебные и налоговые функции в городе и на зависимой от города территории, они имели значение коллективного органа управления городскими церквами. Соборное духовенство могло участвовать в земских и церковных соборах периода Московской Руси². Возмещение за «бесчестье» соборных протопопов и протодиаконов, установленное Соборным Уложением 1649 г., значительно превышало аналогичное для рядового белого духовенства³.

Для более углубленного изучения функционирования соборных церквей, в том числе на Севере России, необходима специальная архивоведческая и источниковедческая работа. Архивы соборных церквей изучены недостаточно. Наиболее исследованы материалы Архангельского и Успенского соборов Московского Кремля (И. А. Голубцов, С. М. Каштанов, А. В. Маштафаров, В. Д. Назаров, О. И. Хоруженко и др.)⁴. Перечни актов кремлевских Архангельского, Благовещенского, Успенского соборов XIV – начала XVII в. были приведены А. В. Антоновым⁵. Две грамоты XVI в. из архивов соборных храмов Балахны и Нижнего Новгорода опубликовал С. М. Каштанов⁶. Он же указал на жалованные грамоты великоустюжского Успенского собора XVI в.⁷, волоколамского Воскресенского собора⁸, владимирского Успенского собора⁹,

* © Черкасова М. С., 2008

Марина Сергеевна Черкасова, доктор исторических наук, профессор кафедры культурологии Вологодского государственного педагогического университета.

Автор благодарит Ю. С. Васильева (Вологда) за ценные советы, разъяснения и рекомендации, высказанные при подготовке данной публикации, а также А. В. Матвеева (Вологда) за техническую помощь в подготовке материала.

великорецкого вятского Никольского собора¹⁰, новгородского собора Св. Софии¹¹. В Дополнении к «Хронологическому перечню иммунитетных грамот XVI в.» С. М. Каштанова, В. Д. Назарова и Б. Н. Флори упоминаются грамоты Спасского и Архангельского соборов в Нижнем Новгороде¹², Никольского собора в Зарайске¹³. Жалованная грамота можайского Никольского собора 1536 г. была издана Н. К. Молчановой¹⁴. На жалованную грамоту Дмитриевского собора во Владимире 1515 г. указал А. В. Антонов¹⁵. В «Перечне иммунитетных грамот 1584–1610 гг.» Д. А. Тебекина фигурируют грамоты соборной церкви Мурома¹⁶ и собора св. Федора Стратилата в Костроме¹⁷.

Наиболее представительным к настоящему времени выглядит актовое собрание великоустюжского Успенского собора, опубликованное в середине XIX в. Н. Румовским¹⁸. Благодаря этому изданию, а также публикации «Актов Холмогорской и Устюжской епархий»¹⁹, известен состав священно- и церковнослужителей собора, его взаимоотношения с другими храмами и монастырями Устюга, объем соборного землевладения, роль успенского протопопа и братии в административно-судебной и финансовой организации Ростовской митрополии на Устюге. Несомненный научный интерес представляло бы исследование подобных вопросов в отношении других соборных церквей северных городов: Белозерска, Вологды, Лальска, Сольвычегодска, Тотьмы, Шенкурска, Хлынова на Вятке, Холмогор. Длительное время (Вологда до рубежа XV–XVI вв., Хлынов до 1658 г., Устюг и Холмогоры до 1682 г.) ни один из названных городов не являлся кафедральным (епископским), и это усиливало в них организующее значение соборных церквей. О собрании документов вельского Троицкого и верховажского Успенского соборов ряд источниковедческих замечаний можно найти в содержательной монографии В. Верюжского²⁰. Значительная часть их архивов ныне рассредоточена по разным центральным и региональным архивохранилищам. Они находятся в Рукописном отделе БАН, коллекции «Важские акты» Санкт-Петербургского института истории РАН (ф. 27), Отделе рукописей РГБ (ф. 353 (Архангельское собрание) и ф. 218 – Собрание Отдела рукописей²¹), архивных фондах Архангельска, Вельского и Шенкурского краеведческих музеев. Историк Важской земли М. Н. Мясников отмечал, что в вельском, верховажском и шенкурском соборах хранились до 100 различных грамот, с некоторых из них Мясников сделал списки²². обстоятельный обзор архива Мясникова сделал Ю. С. Васильев²³. При реконструкции документального собрания верховажского Успенского собора важно учитывать материалы из фондов Государственного архива Вологодской области (ГА ВО). Например, в рукописном «Деле об отыскании в архивах древних грамот, рукописей и свитков» середины XIX в. имеется «Рестр древним Патриаршим и митрополичьим грамотам верховажского Успенского собора»²⁴. В нем перечислены 10 грамот Новгородских митрополитов, а также Патриаршие и жалованные царские грамоты XVII в.

Цель настоящей публикации — ввести в научный оборот имеющиеся в ГА ВО документы из Троицкого собора Вельска и Успенского собора Верховажья, большинство из которых составляют грамоты Новгородских митрополитов и Холмогорско-Важских архиепископов XVII–XVIII вв. Привле-

каются рукописные материалы из ф. 1260 (Коллекция столбцов), ф. 883 (краеведы Н. И. и И. Н. Суворовы) и рукописного сборника из научно-справочной библиотеки ГА ВО.

В Коллекции столбцов под № 644 хранится расклеенный по 12 листам свиток, содержащий списки с 5 богомольных грамот 1645–1666 гг., адресованных из Новгорода Великого на север. 4 из них были выданы Новгородским митрополитом Аффонием в 1645–1648 гг. и 1 — митрополитом Питиримом в 1666 г. Грамоты относятся к Холмогорам, Ваге, Каргополю, Соловецкому монастырю. Хронологическая последовательность актов в свитке нарушена. Наиболее ранней в нем является помещенная на л. 11–12 богомольная грамота митрополита Аффония от 29 июля 1645 г. по случаю воцарения Алексея Михайловича. Начальные строки в грамоте утрачены, поэтому нельзя сказать, кому конкретно она была адресована (см. документ № 10 настоящей публикации). Из дальнейшего текста следует, что многочисленные списки этой богомольной грамоты были посланы митрополитом с подьячим Пахомом Неждановым по монастырям и церквям «в города и уезды во всю Новгородскую митрополию». В грамоте предписывалось молить Бога о многолетнем здравии царя Алексея, его матери Евдокии Лукьяновны, сестрах Ирине, Анне и Татьяне. Список был сделан с подлинника, поскольку содержит указание на митрополичью печать.

На л. 1–3 помещен список с наказной памяти митрополита Аффония софийским детям боярским Григорию Иголкину и Михаилу Тютрюмову от 24 января 1647 г. (см. документ № 11). Наказ был послан митрополитом в связи с полученной ранее (в декабре 1646 г.) грамотой Патриарха Иосифа. Ею регламентировался порядок молебнов о здравии царя Алексея Михайловича и царской семьи. В соответствии с Патриаршей грамотой Новгородский митрополит Аффоний должен был служить молебны Св. Троице и архангелам, Богородице и Московским святителям Петру, Алексию и Ионе, всем святым. Молебны должны были петь в соборе и по монастырям со звоном в воскресенье, а в течение недели, с понедельника до субботы, духовенство должно было соблюдать пост. Точно так же предписывалось устраивать молебны в Каргополе, на Ваге и Холмогорах, куда были посланы митрополичьи слуги. Список грамоты был выполнен с оригинала, поскольку содержит указание на митрополичью печать и скрепу дьяка Юрия Яковлева. Более ранняя святительская грамота (август 1632 г.) с подробной регламентацией молебнов для каждого дня недели известна от Новгородского митрополита Киприана по случаю начала Смоленской войны с Польшей²⁵. Она была послана с софийским сыном боярским П. Г. Жегловым во все 4 четверти Важского уезда. Список с подлинной митрополичьей грамоты, скрепленной дьяком Денисом Ананьиним, приведен на л. 4. Он датируется 3 февраля 1648 г. и связан с полученной накануне митрополитом Аффонием грамотой Патриарха Иосифа от 2 февраля, которой предписывалось служение молебнов о здравии и о чадородии в связи с венчанием царя Алексея Михайловича и Марии Ильиничны Милославской 16 января 1648 г. Во исполнение Патриарших приказаний митрополит предписывал софийскому сыну боярскому И. С. Спячеву развезти

эту богомольную грамоту по всем городам Двинской земли (см. документ № 12). На л. 6–7 помещена богомольная грамота митрополита Аффония от 7 ноября 1648 г. Она была разослана с сыном боярским Еремеем Леонтьевым Черным в приходы и монастыри Ваги и Каргополя по случаю рождения у Алексея Михайловича и Марии Ильиничны первенца — царевича Дмитрия Алексеевича, названного в честь вмч. Дмитрия Солунского. Подлинная грамота имела припись митрополичьего дьяка Юрия Карпова (см. документ № 13). Последним актом в свитке № 644 (л. 9) является список с богомольной грамоты Новгородского митрополита Питирима за приписью дьяка Ивана Владыкина от 31 августа 1666 г. Грамота была выдана по случаю рождения у царственной четы сына царевича Ивана Алексеевича 29 августа 1666 г., на день Усекновения главы Иоанна Предтечи. В грамоте предписывалось молить Бога о здравии царских дочерей Евдокии, Марфы, Софьи, Екатерины, Марии и Феодосии. После смерти царевича Дмитрия Алексеевича и рождения многочисленных царевен появление в царской семье сына Ивана рассматривалось как «всемирная радость» (см. документ № 18).

Еще 14 списков XVIII в. с грамот Новгородских митрополитов XVII в. на Вагу удалось обнаружить в рукописном сборнике № 2913 из Научно-справочной библиотеки ГА ВО (формат 1°, на 90 л., скоропись). Судя по записям на первом и последнем листах, сборник, названный почему-то «Летописцем», в 1783 г. был оформлен соборным священнодиаконом Галактионом Фотиевым-Шустовым, а затем подарен его сыном, тоже успенским священнодиаконом, Алексием М. Н. Мясникову. Запись об этом имеется на последней странице рукописи, а сделана она была Алексием Шустовым 5 октября 1810 г. («Из книг Матвея Мясникова. Верховажье 1810-го года октября 5 дня № 12»). Наиболее поздняя запись на полях сборника относится к 25 июля 1813 г. Она сделана напротив указания на старинную книгу — уставной Соборник из успенского книгохранилища с вкладной записью 1611 г.: «В церковном архиве сия книга найдена 1813 июля 25» (л. 45 об.).

Наибольшее место в сборнике занимает опись соборного имущества 1780 г. (л. 47–77). Она заслуживает специального рассмотрения и в силу большого объема в данной публикации не приводится. После л. 77 об. и до л. 90 листы не заполнены. Состав сборника смешанный. Он включает в себе летописные заметки, копии с грамот, переписных книг, элементы прихода-расходных и вкладных книг, синодиков, житийные записи о прп. Варлааме Важском (Пинежском), сведения о строительных работах, художниках, мастерах, записи о приездах Холмогорских и Архангелогородских архиереев в собор, номинальные и дарственные записи на рукописных книгах. Отмеченный разнородный состав не позволяет считать данный сборник копийной книгой актов в строгом смысле, хотя источники этого вида в нем преобладают. Копии выполнены с оригиналов, с указанием имен владычных дьяков, сургучных печатей и адресатов, которым грамоты направлялись (церковным старостам, десятским попам, приказчикам). Помимо верховажского Успенского собора, грамоты адресованы и в другие приходские церкви Верховажского посада и уезда. В ряде копий воспроизведены рисунки крестов на грамотах (см. При-

ложение). Аналогичные элементы (подробное описание крестов и их изображения) известны и по другим актам Холмогорско-Важской епархии конца XVII — 1-й половины XVIII в.²⁶

Наиболее ранней в сборнике является благословенная грамота Новгородского митрополита Макария протопопу Луке об освящении верховажского Успенского собора от 23 декабря 1623 г. (см. документ № 2). Из нее следует, что еще в 1613/14 г. часть Верховажья находилась под властью Вологодского архиепископа Нектария, по благословению которого началось строительство Успенской соборной церкви. В 1623 г. после возвращения данной местности в Новгородскую епархию митрополит Макарий по челобитью церковного старосты Ивана Гусева разрешил освятить ее. Тот же дьяк подписал храмосвятную грамоту владыки Аффония священнику Пречистенского прихода Верховажской волости Ивану Григорьеву от 20 июня 1636 г. на церковь св. пророка Илии (см. документ № 6). В грамоте упоминается более ранний документ, выданный еще Вологодским архиепископом Нектарием в 1613 г. на Ильинскую церковь и утерянный в годы Смуты. Указывается и на ревизию храмосвятных грамот в 12 приходах Верховажской четверти, проведенную сыном боярским Новгородского митрополита Киприана Василием Стоговым в 1630/31 г. у церковных старост, в том числе у старосты Ильинской церкви. Поскольку в 1634 г. при списывании эта грамота была утрачена («по грешному делу затравил огня, и та грамота згорела»), в 1636 г. Новгородский митрополит выдал новый документ. Клирикам и прихожанам церкви также разрешалось обновить «клетку с маковицею», а старые бревна, непригодные для новой постройки, было велено «при реке сжечь и пепел, завязав в мешок с камением, в воду опустить». Однако на Преображение (19 августа) 1638 г. в Пречистенском приходе сгорели от молнии обе церкви, и Успенская, и Ильинская, вследствие чего в апреле 1639 г. Новгородский митрополит Аффоний выдал благословенную грамоту на новое церковное строительство и сооружение двух придельных церквей с «круглыми верхами» — во имя св. Афанасия Александрийского (к соборной церкви Успения Богородицы) и свт. Николая Чудотворца (к церкви св. пророка Илии) (см. документ № 8).

Последующие грамоты Новгородских митрополитов Успенскому собору Верховажья относятся к 1642 и 1659 гг. (см. документы № 9, 17). В марте 1642 г. соборные священники, церковный староста и «все крестьяне» получили благословенную грамоту от митрополита Аффония на построение Успенской соборной церкви взамен сгоревшей от молнии (см. документ № 9). В августе 1659 г. еще одна благословенная грамота, на этот раз Новгородского митрополита Макария, была выдана успенскому священнику Федору Прокофьеву в связи с повреждением престолов в Успенской, Ильинской и Никольской церквях во время пожара на Верховажском посаде 5 мая 1658 г. (см. документ № 17). В челобитной святителю от церковного старосты Е. Михайлова рассказывалось, как во время пожара приходские люди «отимаючи миром» выносили из горящих церквей иконы, книги и сосуды. Потребовались новые антиминсы для освящения пострадавших престолов в основных и придельных церквях.

Помимо благословенных храмосвятных грамот значительный интерес представляют 2 челобитные (около 1636/37 г.) митрополиту Аффонию от священников, причетников, церковных старост и мирских людей Верховажской четверти с жалобами на притеснения со стороны софийского «сиделого» десятильника (осуществлявшего постоянное управление десятинным округом) Прокофия Гаврилова Жеглова (см. документы № 4, 5). Челобитные не датированы, но в одной из них упоминается «Великий пост нынешнего 144 года», и адресованы они митрополиту Аффонию, который был хиротонисан на Новгородскую и Великолуцкую кафедру 8 марта 1635 г., а кормовой наказ своему слуге П. Г. Жеглову на Ваге выдал 1 марта 1636 г. Эти челобитные демонстрируют тесную связь церковной и общинной жизни на Ваге, которая обеспечивала особую сплоченность местного общества в отстаивании своих интересов. Жеглов «сидел и кормился» в Шенкурске. Вопреки установленной владычным наказом от 1 марта 1636 г.²⁷ норме церковной дани по полуполтине с храма, он брал по 2 рубля (8-кратное превышение!), по мере ржи и по мере солода, людям своим — по 2 гривны, «а иных попов бил и в подполье сажал»; свадебных пошлин установил попам взимать по 15 алтын с первого брака, а похоронных — по рублю. Произвол владычного десятильника привел к упадку общинно-приходской жизни на Ваге: «От его правезу и волокиты церкви Божии стоят без пения, боли [больные.— М. Ч.] помирают без причастия и без покаяния, а младенцы — без крещения, роженицы — без молитвы». Однако и другой способ выплаты налогов митрополичьим чиновникам — взнос «откупных денег за десятинничье седелое» — был немногим легче. Поэтому еще в одной челобитной священники и церковные старосты просили митрополита Аффония уменьшить чрезмерный оклад «за седелое» в размере 100 рублей, положенный еще при митрополите Киприане его слугой Г. Афанасьевым «не по нашему изможению и уговору». Челобитчики предлагали митрополиту вернуться к прежнему порядку, когда десятильники приезжали раз в 1–2 года «для софийские казны и всяких сыскных дел, а собрав казну, отвозили ее в Новгород»²⁸. Судя по документам из архива лодомской Георгиевской церкви (в нижнем Подвинье) 1639–1645 гг., митрополит Аффоний вернулся к сбору налога «за десятинничье седеье»²⁹. Одна из включенных в копийную книгу верховажского Успенского собора грамот не приводится, поскольку уже публиковалась. Это указная грамота архиепископа Холмогорского Афанасия с наставлением о хранении Святых Даров, мира и масла от 6 февраля 1695 г.³⁰

В сборнике имеется также копия с переписной книги Ф. Л. Караулова и «подьячего с приписью» А. Хрущева на Верховажский посад 1681/82 г. (см. документ № 19). Это описание явилось составной частью большого валового письма Ваги, проводившегося несколькими комиссиями переписчиков на протяжении 1677–1685 гг.³¹ Важский уезд в XVII в. был дворцовым и делился на 4 четверти: Шенкурскую, Верхневажскую, Кокшенгскую, Подвинскую, а те, в свою очередь, делились на десятины (в значении административно-территориальных подразделений). В административно-финансовом управлении четвертей важную роль играли выборные институты — четвертных зем-

ских старост и судей³². Выпись фиксирует одну из десятин Верховажской четверти — Погоскую. Помимо публикуемой, имеется еще одна копия этого описания, указанная Ю. С. Васильевым³³. В выписи 1681/82 г. значительный интерес представляют сведения о деревянных церквях, колоколах, интерьерах, утвари, иконах, книжных собраниях храмов, церковном землевладении, материальном положении приходского духовенства, фиксация межевых границ. Описание теми же писцами Вельского посада (он же Троицкий погост) было опубликовано Васильевым по списку 1-й половины XVIII в.³⁴ Исследователь отметил, что в это время более интенсивно развивался Верховажский посад, а прежде экономическим центром края являлся вельский Троицкий погост, но он сильно пострадал в годы Смуты³⁵.

Документы № 20–26 относятся к начальному периоду существования самостоятельной Холмогорской и Важской епархии, когда ею управлял выдающийся церковный деятель конца XVII в. архиепископ Афанасий (Любимов), плодовитый писатель³⁶. В сборнике верховажского Успенского собора № 2913 имеются также копии с 15 грамот XVIII в. других Холмогорско-Важских архиереев. Анализ их содержания показывает неуклонное усиление государственной и церковной регламентации всех сторон приходской жизни. Наиболее поздним среди этих документов является послание Архангелогородского и Холмогорского архиепископа Вениамина 1779 г.

В ГА ВО хранится рукописный сборник № 162, содержащий «Историко-статистическое описание церквей г. Вельска и Вельского уезда 1851–1857 гг.» (формат 1°, на 530 л.)³⁷. На 2 последних листах есть подпись протоиерея верховажского Успенского собора Александра Шайтанова от 29 декабря 1851 г. В сборнике имеется несколько копий с грамот из Троицкого собора Вельска, выполненных с оригиналов. В начале рукописи помещено церковно-историческое и статистическое описание Троицкого собора г. Вельска, составленное священником Дмитрием Пахолковым в 1854 г. К описанию приложены сделанные им копии с нескольких грамот соборной ризницы XVII–XVIII вв. (л. 39–62 об.). Копии выполнены с оригиналов с указанием печатей и их размеров, дыячих скреп, а также сведений о последующем бытовании актов и их использовании в текущем делопроизводстве. Среди них акты Патриархов и Ростовских митрополитов³⁸. Последний раздел сборника № 162 (л. 457–531 об.) занимает составленное в 1851 г. протоиереем верховажского Успенского собора Александром Шайтановым описание верховажских церквей. Всего из этого сборника издается 18 актов.

Документ № 1 представляет собой благословенную грамоту Патриарха св. Иова крестьянам Благовещенского погоста Усть-Кулойской волости от 22 мая 1601 г. на строительство в их приходе теплой церкви во имя прп. Варлаама Хутынского. Документы сборника отражают различную церковно-административную принадлежность приходов Вельского уезда (Патриаршему дому, Новгородской, Ростовской митрополиям), обусловленную разными этапами колонизации: ростово-суздальской и новгородской. Из новгородской митрополичьей канцелярии вышла скопированная в сборнике грамота владыки Киприана от 31 июля 1631 г. священнику храма Иоанна Милостивого

Тимофею Дмитриеву о возобновлении церковей Вельского стана Верховажской четверти Важского уезда, разоренных в Смуту. Грамота была выдана в ответ на челобитную церковного старосты О. Г. Мутовина (см. документ № 3). Оригинал был подписан владычным дьяком Иоакимом Денисовым и имел красновосковую печать. Присутствие грамот Новгородских иерархов в архивных фондах Вологды, вероятно, объясняется тем, что в отдельные периоды (1571–1575, 1614–1617 гг.) некоторые части Новгородской митрополии на Севере передавались в Вологодско-Пермскую епархию³⁹.

Большинство публикуемых документов извлечено из рукописного сборника верховажского Успенского собора. Имеющаяся в нем нумерация копий (22 пронумерованных документа и 1 документ без номера) не отражена. При публикации курсивом выделены не относящиеся к основному тексту наблюдения копииста: о почерках писцов, о подписях («подписано тако», «на обороте» и проч.), печатях (воск, сургуч) и их размерах, позднейшие приписки. Приводимые публикатором сведения о документах в ряде случаев включают в себя указания на подлинники или упоминания актов в предшествующей литературе.

В заключение отмечу необходимость дальнейшего исследования выявленных актов, сопоставление их с материалами по истории Важской земли из архивов Москвы, Санкт-Петербурга и Архангельска⁴⁰. Значительный объем информации по данной тематике содержится также в церковно-краеведческих работах XIX в., многие из которых до сих пор остаются неопубликованными⁴¹.

ПРИМЕЧАНИЯ

- ¹ *Щапов Я. Н.* Соборные церкви и монастырские организации в русском городе до XV в. // *Щапов Я. Н.* Очерки русской истории, источниковедения, археографии. М., 2004. С. 61–66.
- ² *Шатошник В. В.* О представительстве белого духовенства на церковных и земских соборах середины XVI – начала XVII в. // *Русская религиозность: Проблемы изучения* / Сост. А. И. Алексеев, А. С. Лавров. СПб., 2000. С. 115–120.
- ³ *Соборное Уложение 1649 года* / Сост. А. Г. Маньков. Л., 1987. С. 37.
- ⁴ *Акты Российского государства. Архивы московских монастырей и соборов. XV – начало XVII в.* / Отв. ред. В. Д. Назаров. М., 1998. С. 3, 8–16 (характеристика архива Успенского собора, автор – В. Д. Назаров); С. 39–43 (характеристика архива Архангельского собора, автор – А. В. Маштафаров). См. также: *Маштафаров А. В.* Жалованные грамоты кремлевского Архангельского собора 1463–1605 гг. // *Русский дипломатический архив* (далее – РДА). Вып. 2. М., 1997. С. 23–51.
- ⁵ *Антонов А. В.* Вотчинные архивы московских монастырей и соборов XIV – начала XVII в. // РДА. Вып. 2. С. 216–223.
- ⁶ *Каишанов С. М.* Из истории русского средневекового источника: Акты X–XVI вв. М., 1996. С. 210–218; *Каишанов С. М., Назаров В. Д., Флоря Б. Н.* Хронологический перечень иммунитетных грамот XVI в. Ч. 3 (Дополнение) // *Археографический ежегодник* (далее – АЕ) за 1966 год. М., 1968. № 1–222, 1–461.
- ⁷ *Каишанов С. М.* Хронологический перечень иммунитетных грамот XVI в. Ч. 1 // АЕ за 1957 год. М., 1958. № 57, 79, 141; Ч. 2 // АЕ за 1958 г. М., 1960. № 598; Ч. 3 // АЕ за 1966 г. № 1–239; См. также: *Тибекин Д. А.* Перечень иммунитетных грамот

1584–1610 гг. Ч. 1 // АЕ за 1978 год. М., 1979. № 203, 224; Ч. 2 // АЕ за 1979 год. М., 1981. № 371, 681, 707.

- ⁸ *Каишанов С. М.* Хронологический перечень... Ч. 1. № 120.
- ⁹ Там же. Ч. 1. № 209; Ч. 2. № 607; Ч. 3. № 1–112.
- ¹⁰ Там же. Ч. 2. № 736. Укажу на жалованную грамоту Ивана III новгородскому собору Св. Софии 1504 г. (Чтения в Обществе истории и древностей российских. 1866. Кн. 3. Смес. С. 5–7).
- ¹¹ *Каишанов С. М.* Хронологический перечень... Ч. 2. № 752; Ч. 3. № 1–5.
- ¹² Там же. Ч. 3. № 1–1, 1–22, 1–42, 1–88; *Тебекин Д. А.* Перечень... Ч. 2. № 588.
- ¹³ *Каишанов С. М.* Хронологический перечень... Ч. 3. № 1–477.
- ¹⁴ *Молчанова Н. К.* Жалованная грамота Никольскому Можайскому собору 1536 года // РД. Вып. 4. М., 1998. С. 126–128. См. также: *Каишанов С. М.* Хронологический перечень... Ч. 3. № 1–185.
- ¹⁵ *Антонов А. В.* Вотчинные архивы владимирских монастырей и соборов XIV — начала XVII в. // РД. Вып. 4. С. 216; Упоминается также: *Каишанов С. М.* Хронологический перечень... Ч. 1. № 127.
- ¹⁶ *Тебекин Д. А.* Перечень... Ч. 1. № 22; Ч. 2. № 646.
- ¹⁷ Там же. № 88.
- ¹⁸ *Румовский Н.* Описание великоустюжского Успенского собора. Вологда, 1862.
- ¹⁹ Акты Холмогорской и Устюжской епархий. Ч. 1–3 // Русская историческая библиотека (далее — РИБ). Т. 12. СПб., 1892; Т. 14 СПб., 1908; Т. 25. СПб., 1912.
- ²⁰ *Верюжский В.* Афанасий, архиепископ Холмогорский: Его жизнь и труды в связи с историей Холмогорской епархии за первые 20 лет ее существования и вообще Русской Церкви в конце XVII в.: Историко-церковный очерк. СПб., 1908. С. 323, примеч. 180.
- ²¹ Подробнее см.: Рукописные собрания Государственной библиотеки СССР им. В. И. Ленина. Указатель. Т. 1. Вып. 3. М., 1996. С. 107–108, 113, 117, 119. Полное название ф. 353 — Собрание Архангельской областной библиотеки имени Н. А. Добролюбова.
- ²² *Мясников М. Н.* Историческое описание Ваги и города Шенкурска // Отечественные записки. 1829. № 108. С. 35.
- ²³ *Мясников М. Н.* Исторические черты о городе Вельске, собранные из древних летописей, старинных книг и архивных бумаг / Публикация Ю. С. Васильева // Важский край: Источниковедение. История, Культура. Вып. 3. Вельск, 2006. С. 207–220; *Васильев Ю. С.* Важские акты XIV–XVII веков // Важский край в истории России: Прошлое и настоящее. Материалы научно-практической конференции Верховажье, 2001. С. 31–33.
- ²⁴ Государственный архив Вологодской области (далее — ГА ВО), ф. 496, оп. 1, кн. 10258, л. 14.
- ²⁵ РИБ. Т. 14. Стб. 362–364.
- ²⁶ Русский Север и архиепископ Афанасий: Материалы научных чтений. Архангельск, 2003. С. 189, 192; *Мильчик М. И.* Приходская церковь и крестьянский мир в Важском уезде в XVII в. // Важская земля: из глубины веков до настоящего времени. Шенкурск, 2007. С. 39–40; *его же.* Деревянный собор Благовещения конца XVII в. в Шенкурском остроге (по письменным источникам) // Там же. С. 56. М. И. Мильчик справедливо объясняет подчеркнутое внимание Архангелогородских архиереев, в частности Афанасия Холмогорского, к формам крестов борьбой с широко распространенным в крае старообрядчеством.
- ²⁷ РИБ. Т. 14. Стб. 376–377.
- ²⁸ ГА ВО, НСБ, № 2913, л. 79 об.
- ²⁹ РИБ. Т. 25. Стб. 195–196, 322–212, 222, 225.
- ³⁰ РИБ. Т. 14. Стб. 484–489; ГА ВО, НСБ, № 2910, л. 14 об. — 16 об.
- ³¹ *Васильев Ю. С.* Важские писцовые книги и сотницы XVI–XVII вв. // Аграрная история Европейского Севера СССР. Вологда, 1970. С. 539.

- ³² *Богословский М. М.* Земское самоуправление на Русском Севере в XVII в. Т. 1. М., 1909. С. 296.
- ³³ *Васильев Ю. С.* Важские писцовые книги... С. 546–547, примеч. 44 (ссылка на ОПИ ГИМ, ф. 440, № 371).
- ³⁴ Описание Вельского посада в переписной книге Верховажской четверти Важского уезда переписи писца Ф. Л. Караулова и подьячего А. Хрущева 1682 г. // *Важский край: Источниковедение. История. Культура. Исследования и материалы.* Вельск, 2002. С. 181–191.
- ³⁵ *Филитовский В. Н.* Страницы истории Верховажского края. Верховажье, 1999. С. 110.
- ³⁶ *Булатов В. Н.* Муж слова и разума: Афанасий — первый архиепископ Холмогорский и Важский. Архангельск, 2002. С. 182–183. На с. 238–246 приведена библиография работ, посвященных жизни и деятельности архиепископа Афанасия. О нем см. также: *Камкин А. В.* Православная Церковь на Севере России. Вологда, 1992. С. 128–131; *Русский Север и архиепископ Афанасий: Материалы научных чтений, посвященных 320-летию Архангельской и Холмогорской епархии.* Архангельск, 2003.
- ³⁷ ГА ВО, ф. 883, оп. 1, кн. 162.
- ³⁸ См.: *Черкасова М. С.* К изучению церковного строительства в Ростовской митрополии в XVI–XVII вв. // *Сообщения Ростовского музея.* Вып. 15. Ростов, 2005. С. 132–146.
- ³⁹ *Суворов Н.* О двухкратном присоединении Двины, Ваги и Каргополя к Вологодской епархии в XVI и XVII столетиях // *Вологодские епархиальные ведомости.* 1865. Прибавления к № 5.
- ⁴⁰ См.: *Мясников М. Н.* Исторические черты о городе Вельске... С. 216–220; *Васильев Ю. С.* Важские акты XIV–XVII веков // *Важский край в истории России: Прошлое и настоящее.* Материалы научно-практической конференции. Верховажье, 2001. С. 31–33.
- ⁴¹ Подробнее см.: *Биланчук Р. П.* Церковно-историческое и статистическое описание Вологодской епархии 1850-х–1880-х годов и развитие историко-церковного краеведения // *Русская культура на пороге третьего тысячелетия: Христианство и культура.* Вологда, 2000. С. 82–89; *его же.* Древности северного прихода: взгляд изнутри (По материалам церковно-исторических и статистических описаний Сольвычегодского уезда середины XIX в.) // *Двинская земля. Материалы Вторых историко-краеведческих Стефановских чтений.* Котлас, 2003. С. 132–140; *Черкасова М. С.* Актовые источники в составе некоторых «историко-статистических описаний» церковных приходов Севера // *Важский край. Источниковедение. История. Культура. Исследования и материалы.* Вып. 3. С. 155–176.

**Документы XVII–XVIII вв.
из архивов соборных храмов в Вельске и Верховажье**

№ 1

**1601 г. – Жалованная благословенная грамота
Патриарха Московского и всея Руси Иова¹
крестьянам Благовещенского прихода Усть-Кулойской волости
на строительство нового теплого храма
во имя прп. Варлаама Хутынского**

(Л. 100) Божиею милостию се яз, смиренный Иев, Патриарх Московский и всея Руси, пожаловал есмь государева боярина и конюшего Бориса Федоровича Годунова Важского уезду (Л. 100 об.) Кокшенгского стану Усть-Кулойские волости Матюшку Васильева сына Щулепова, да Корнилка Иванова, да Осипка Григорьева и всех крестьян Благовещенского приходу, что ми били челом, а сказали, храм-деи Благовещения Святей Богородицы, а теплого-де храму нет. И нам бы их пожаловати велети воздвигнути теплой храм во имя преподобнаго Варламья, Хутынского чудотворца, на погосте у Благовещения Святей Богородицы.

И будет так, как нам Тимошка Щулепов с товарищи били челом, и я, Иев, Патриарх Московский и всея Руси, их пожаловал храм преподобнаго Варламья, Хутынского чудотворца, воздвигнути на погосте у Благовещения Святей Богородицы да и антиминос на тот храм велел дати да тот храм велел освящать попу з диаконом по правилом святых апостол и святых отец.

Писан на Москве лета 7109 мая 22 дня.

ГА ВО, ф. 883, оп. 1, кн. 162, л. 100 об.

№ 2

**1623 г., декабря 23.— Благословенная грамота
митрополита Новгородского и Великолуцкого Макария²
священнику Луке Семенову с разрешением служить
в недостроенной верховажской Успенской церкви
и о порядке богослужения после ее освящения**

(Л. 2) От великого господина Преосвященного Макария, митрополита Новаграда и Великолуцкого, верховажскому попу Луке. Бил нам челом Важского уезда Верховажского стану церковной староста Ивашко Гусев и во всех крестьян место Верховажские волости. А сказал: в прошлом-де 122 году по благословению архиепископа Нектария Вологодцкого и Великопермского³ начать строить храм во имя Успения Пречистые Богородицы. И будет так, как нам бил челом Верховажские волости церковной староста Ивашко Гусев и во всех крестьян место. И как к тебе ся наша грамота придет, и ты б по нашему благословению в том храме Успения Пречистые Богородицы соборне со диаконом вечерню, и заутреню, и молебны пел, и молитвы говорил, и воду святил во имя того святого храма, да тою святою водою около церкви, и в церкви, и в алтари престол кропил, да тот храм Успения Пречистые Богородицы соборне со диаконом святили по правилам святых⁴ апостол и святых отец, да того дни и обедню в том храме соборне со диаконом служили. И после освящения в том новом храме до шти недел по вся дни вечерню и заутреню по вся дни пели безпереводно. Да и антиминос к тому храму велели дать на тот престол.

Писан в Великом Новгороде лета⁶ 7132 декабря в 23 день.

Подписана [так]: Диак Никифор Ананьин.

На обороте: Верховажскому попу Луки Семенову.

ГА ВО, НСБ, кн. 2913, л. 2.

Подл.: Архив Санкт-Петербургского Института истории РАН. Колл. Важских актов, оп. 1, № 40 (*указание Ю. С. Васильева*)

№ 3

**1631 г., июля 31.— Благословенная грамота митрополита Новгородского
и Великолуцкого Киприана⁴ священнику Тимофею Дмитриеву
на освящение церквей во имя святителей Иоанна Милостивого
и Афанасия Александрийского в Вельском стане Важского уезда**

(Л. 39) От великого господина Преосвященного Киприана, митрополита Новаграда и Великолуцкого, Важского уезда Верховажской чети Вельского стану иваньскому попу Тимофею Дмитриеву. В нынешнем во 139 году били

³ В рукописи слово взято в скобки синим карандашом.

⁶ В рукописи слово написано синим карандашом над строкой.

нам челом Важского уезда Вельского стану церковной староста Омоско Григорьев сын Мутовин и во всех крестьян место Вельского стану. А сказал: в прошлых-де годах приезжали в их Важской уезд в Вельской стан литовские люди⁵, и крестьян-де посекали многих, и во храм Иоанна Милостивого (Л. 39 об.) и Афанасия Александрийского ходили, и книги, и колокола, и образы пограбили, и сосуды церковные прибили, и благословенные и храмосвятные грамоты литовские люди взяли. И нам бы его, церковного старосту и крестьян, пожаловати велети на те храмы Ивана Милостивого и Афанасия Александрийского дати благословенные храмосвятные грамоты. И мы его, церковного старосту Омоса Григорьева, пожаловали велели на те храмы дати благословенные храмосвятные грамоты.

И как к тебе ся наша грамота придет, и ты б по нашему благословиению их храмы Иоанна Милостивого и Афанасия Александрийского подсвятил⁶ по правилам святых отец. Будет в тех храмах антимины спрятаны от литовского разорения, а подсвяты те храмы, вечерни и заутрени пети и обедни служити. А будет после разорения те храмы освящены и (Л. 40) [антимины] в них есть, и ты б по-прежнему в тех храмах вечерни и заутрени пел и обедни служил.

Писана в Великом Новгороде лета 7139 июля в 31 день.

Дьяк Иоаким Денисов.

А печать красного воску в диаметре 2/3 вершка.

ГА ВО, ф. 883, оп. 1, кн. 162, л. 39–40.

Список XIX в.: Вельский краеведческий музей,

Научно-вспомогательный фонд, № 775 (*указание Ю. С. Васильева*).

Упом.: *Мясников М. Н.* Исторические черты о городе

Вельске, собранные из древних летописей, старинных книг и архивных бумаг / Публикация Ю. С. Васильева // Важский край.

Источниковедение. История. Культура. Вып. 3.

Вельск, 2006. С. 212.

№ 4

1636, после марта 1.— Челобитная митрополиту Новгородскому и Великолуцкому Аффонии⁷ клириков Верховажской четверти с жалобой на произвол владычного слуги Прокопия Жеглова

(Л. 79) Государю Преосвященному Аффонии, митрополиту Великаго Новаграда и Великолуцкому, биют челом царь⁶ские и твои богомольцы нищие попы Верховажские четверти: успенские попы поп Иван да поп Прокопий, да троицкой поп Шелаинского стану Степан, да ильинской поп Морозовского стану Афанасий, да николской поп Суромского стану Василий, да Омошнинские волости церковной староста Андрей Шумилов, да Тавренские

⁵ Так в рукописи.

⁶ Буква вписана синим карандашом.

волости ильинский поп Элевферей, Нижнеподюжские волости воскресенской поп Семион, да Жаровские волости Петра и Павла поп Агафон, и всея Верховажские четверти всех станов и волостей попы и с причетники церковными.

В прошлых, государь, годех при бывшем митрополите блаженные памяти Киприяне послан был на Вагу дьячок Гаврила Афонасьев и на нас, на попах и на всех причетниках, доправил собой за седелое на год со всея Ваги сто рублей — не по нашему изможению и уговору. И после того Гаврила блаженный памяти Киприян митрополит велел с нас, попов и со всех причетников, имати за седелое десятильников по тому же по 100 рублей со всея Ваги.

И в нынешнем, государь, в 144 году, по твоему, государь, святительскому указу приехал на Вагу в Шенкурский Софийского дому и твой приказной Прокопий Жеглов и на нас, на попах с причетники Верховажские четверти, справил не по твоему, государь, святительскому указу: с храма по 2 рубли деньгами, да по мере ржи, да по мере солоду, да людем своим по 2 гривны, соборного^а по семи новгородок. Да он же, Прокопий, приехал в Великий пост и с Великого посту до Вознесеньева дни издержал себе одному у старосты поповского Шенкурские четверти у Ивана попа 20 рублей денег и те деньги на нас, на попах, доправил и на всех причетниках церковных всея Важская земли. И нас, государь, он, Прокопий, (Л. 79 об.) беспрестанно срочит в Шенкурской, и на Шенкурском бьет на смерть, и мучит, и сажает в подполье. И нам, государь, невозможно от того Прокопья Жеглова у храмов служити и впредь от его великого правезу, и муки, и волокиты, и кормов.

Помилуй, государь Афоний, митрополит Великаго Новаграда и Великолуцкий, нас, бедных попов Верховажские четверти и всех причетников церковных, не вели, государь, впредь быть на Ваге десятильником и вели, государь, быть по-прежнему, как преж сего при прежних митрополитах было: приезжали десятильники на Вагу одна ли два годом и через год для софейские казны и всяких сыскных да и, собрав казну, отвозили в Новгород. Или, государь, вели с нас, попов и с причетников, имать за десятильникова седелое деньгами менши ста рублей по своему святительскому жалованию, чем ты, государь, нас пожалуешь и по нашему изможению, а не по Гаврилы Афонасьева окладу немерному, чтоб, государь, нам, бедным, впредь не отбыть от церквей Божиих и от царского^б богомолия и твоево святительсково. Государь, смилуйся помилуй.

Писана на столбце.

На обратной стороне подписано: К сей челобитной пречистенской поп Иван руку приложил. К сей челобитной верховажской диакон Иван руку приложил.

ГА ВО, НСБ, кн. 2913, л. 79 об.

^а Слово написано неразборчиво, чтение предположительное.

^б Слово написано карандашом.

№ 5

**1636 г., после марта 1.— Челобитная митрополиту Новгородскому
и Великолуцкому Аффонии церковных старост и крестьян
Верховажской четверти с жалобой на произвол владычного слуги
Прокопия Жеглова**

(Л. 79 об.) Государю Преосвященному Аффонии, митрополиту Великова Новаграда и Великолуцкому, бьют челом и плачут твои государевы сироты Верховажские чети^а церковные старосты Верховажского стану Пречистенского приходу Никитка Яковлев Яшин да мирские люди: Лука Иванов Гусев, Ивашко Яковлев Власьев, Ивашко Никитин Кандалов, Девятка Логинов, Петрушка Логинов Корманов, Никитка Климов, Ивашко Алексеев, Ивашко Васильев Потеряев, Невзорко Микитин кузнец, Якунька Еремиев, Степанко Петров Овечников, Аношка Кипреянов, Тришка Иванов Пивнев^б, Тимошка Иванов, Митрошка Лаврентьев во всех крестьян место Пречистенского приходу, да Вельскаго (Л. 80) стану церковные старосты: Фетка Костянтинов, Обоимко Васильев, Ивашко Андреянов, Афонка Павлов Макарьин, Фетка Дмитриев, да Морозовского стану: Мишка Посников, Васка Иванов Охулков, Первушка Игнатьев, Фомка Елеферьев, да Шелаинского стану: Петрушка Яковлев Шерыгин, Петрушка Паиров, Гришка Минин Овчинников, Семейка Савин Юлин, Евтихейко Макаров, Первушка Иванов Губин, Филька Шестаков, Микифорко Афонасьев, да Якаровской волости: Завьялко Никитин, Васка Опохедров, Ивашко Тимофеев, Дружинко Иванов во всех крестьян место Шелаинского стану.

Жалоба, государь, нам на твоево приказново, на Прокопья Жеглова. Приехал он, Прокопий Жеглов, в Шенкурской в Великий пост, и послал своево человека Третьяка, и велел срочить попов и причетников церковных, и они к нему ходили в Шенкурской и наказ твой святительской слушали. И по твоему святительскому наказу велено имать с храму по полуполтине деньгами, да сена 24 воза, да по возу дров с храму, да по 2 плахи лучины. А он на них, попех, справил с храму по 2 рубли деньгами, да по мере ржи, да по мере солоду, да людем своим по 2 гривны, да соборного^в по семи новгородок. А иных попов бил и в подполье сажал, а с нас, крестьян, им, попам Верховажские четверти, велел имати с первово браку по 15 алтын, а с похоронных велел имать по рублю. И от ево Прокопьева правезу, и волокиты, и от насилства попы Верховажские четверти от храмов в службе отказали, и иных с его Прокопьева насилства церкви Божии без пеня стоят, боли помирают без причастия и без покаяния, а младенцы без крещения, роженицы без молитвы. Преосвященный государь Аффоний, митрополит Великаго Новаграда и Великолуцкий, вели, государь, свой святительской указ учинить. Государь, смилуйся пожалуй.

^а Сверху синим карандашом надписано: четверти.

^б Слово написано над строкой.

^в Слово написано неразборчиво, чтение предположительное.

На обратной стороне рукоприкладство четырех человек: (л. 80 об.) К сей челобитной Гришка Иванов руку приложил. К сей челобитной Гришка Борисов руку приложил. К сей челобитной Фетка Константинов^а руку приложил. К сей челобитной...^б руку приложил.

ГА ВО, НСБ, кн. 2913, л. 79 об.— 80

№ 6

**1636 г., июня 20.— Благословенная грамота
митрополита Новгородского и Великолуцкого Аффония
пречистенскому священнику Ивану Григорьеву на освящение
церкви св. пророка Илии в Верховажской волости Важского уезда**

(Л. 2 об.) От Преосвященного Аффония, митрополита Великого Новгорода и Великолуцкого, Важского уезда Верховажские волости пречистенскому попу Ивану Григорьеву. В нынешнем во 144 году бил нам челом Важского уезду Верховажские волости Пречистенского приходу церковной староста Никитка Яковлев и во всех крестьян место Пречистенского приходу, чтоб нам его пожаловати дати б им наша храмосвятная грамота на храм святого и славного пророка Илии, а тот-де храм воздвигнут и освящен по благословению и по грамоте Преосвященного Нектария, архиепископа Вологодского и Великопермского, во 121 году, а в то-де время их Важской уезд был за Вологодским архиепископом, и после-де того были литовские люди и церковных старост пожгли и посекли, и в то-де разоренья та благословенная грамота утерялась.

И во 139 году приезжал от Преосвященного Киприана митрополита софийской сын боярской Василей Стогов досматривать святохрамных грамот, а у которых-де храмов нет храмосвятных грамот, и тех-де приходов церковных старост срочили в Великий Новгород благословенных грамот. И ноне-де старосты посылали со всея Верховажские четверти для тех благословенных грамот з двенадцати храмов бить челом, и по их-де челобитью дана им была святохрамная грамота на храм святого и славного пророка Илии. И в нынешнем-де во 144 году давал-де он, староста, тое грамоту списывать и по грешному-де делу затравил огня, и та-де святохрамная грамота сгорела. Да староста ж наш бил челом, чтоб нам пожаловати благословити в том храму Ильи пророка поновити клетки маковицею. И мы его, церковного старосту Микитку Яковлева, и всех пречистенских прихожан пожаловали дали им (Л. 3) нашу благословенную храмосвятную грамоту вместо прежних храмосвятных грамот Нектария архиепископа и Киприана митрополита.

И как к тебе ся наша грамота придет, и ты б по нашему благословению велел на храме Ильи пророка клетку и с маковицею поновити. А как те клетки с маковицею поновите и совсем совершите, и ты б тот храм соборне со диаконом святил, а на освящении церковном молебны пел, и молитвы говорил,

^а Слово вписано сверху синим карандашом.

^б Пропуск в тексте.

и воду святил во имя того святого храму Ильи пророка, да тою святою водою около церкви, и в церкви, и в алтаре престол кропил, и все по правилам святых апостол и святых отец действовал. И того дни в том храме и обедню соборне со диаконом служили, и с того дни в том храме вечерни и заутрени пел и обедни служил шесть недель по вся дни безпереводно. А которой старой церковной лес на церковное строение не пригодитца, и ты б тот лес велел при реки сжечь и пепел, завязав в мешок с камнем, в воду опустить.

Писана в Великом Новеграде лета 7144 июня в 20 де[нь].

Подписана тако на обороте: Диак Никифор Ананьин. *Надпись:* Важского уезду Верховажские волости пречистенскому попу Ивану Григорьеву.

ГА ВО, кн. 2913, л. 2 об. – 3.

Подл.: Вельский краеведческий музей,
Научно-вспомогательный фонд, № 775

(указание Ю. С. Васильева).

О копии XX в. в ОР РГБ, ф. 218 (Архангельское собр.)
см.: *Кудрявцев И. М.* Новые поступления в Отдел рукописей
в 1954 г. // Записки ОР ГБЛ. Вып. 17. М., 1955. С. 101.

№ 7

**1638 г., октября. — Благословенная храмозданная грамота
митрополита Новгородского и Великолуцкого Аффония
пречистенскому черному священнику Логину на строительство
и освящение новых храмов с приделами в Важском уезде**

(Л. 4) От великого господина Преосвященного Аффония, митрополита Великого Новеграда и Великолуцкаго, Важскаго уезду Верховажские волости Пречистенского прихода черному священнику Логину. Били нам челом Верховажские волости Предтеченского приходу церковной староста Никитка Яковлев и во всех прихожан место. А сказал: в прошлом-де во 146 году Божиим изволением в праздник боголепного Преображения Господа Бога и Спаса нашего Иисуса Христа погорели-де у них Верховажской волости от молнии два храма — храм Успения Пресвятыя Богородицы да храм (Л. 4 об.) во имя славнаго пророка Илии, теплая с трапезою. И нам бы его, церковного старосту Никитку Яковлева, и всех прихожан пожаловать благословить б бревна ронить и храм воздвигнуть теплой с трапезою во имя святого пророка Илии, да у того ж храму благословити б в пределех воздвигнуть два храма — храм Афанасия Великаго Александрийскаго да Николы Чудотворца Мирликийскаго, и на освящение тех храмов антиминос и благословенная наша грамота дати.

И мы, митрополит Великаго Новеграда и Великолутский, церковнаго старосту Никитку Яковлева и всех прихожан Пречистенского прихода пожаловали и благословили их на храм святаго пророка Илии и на пределы лес ронити, и новой храм Ильи пророка на старом церковном месте воздвигнути, и в пределех два храма — Афанасия Великаго и Николы Чудотворца —

воздвигнути, и на освящение тех храмов антиминос и благословенную нашу грамоту^а велел дати.

И как к тебе сия наша грамота придет, и ты б велел на новой храм Или пророка и на пределы лес ронити и всякой церковной запас заготовити. А как лес и всякой церковной запас изготовят, и ты б в том (Л. 5) новом лесу начало и в основание той новыя церкви на старом церковном месте велел положить, и на основании церковном молебны пел, и молитвы говорил, и воду святил во имя того храму Или пророка и пределных храмов Афанасия Великаго и Николы Чудотворца, да тою святою водою то церковное место кропил, и все по правилам святых апостол и святых отец действовал. Да как уж Бог даст тот храм с трапезою и с пределы совсем совершат, и ты б по нашему благословиению в том храме положи антиминос на престол, соборне с диаконом святил, а на освящении церковном по тому ж молебны пел, молитвы говорил и воду святил во имя того святого храму пророка Ильи, да тою святою водою около цер[к]ве, и в церкви, и в алтаре престол кропил, и [все] по правилам святых апостол и святых отец действовал, и того дни в том храме и обедню соборне с диаконом служили, и [с] того дни в том храме вечерни и заутрени пети и обедни служити шесть недель по вся дни безперерывно. А в пределные храмы, по тому же положи антиминос на престол, соборне святил, а святить те храмы не один день — спустя шести недель, чтоб тот храм, которой наперед освятите, без пения не был.

Писана в Великом Новеграде лета 7147 октября в 2 де[нь].

(Л. 5 об.) *На обороте подписано тако:* Митрополит дворцкой Прокофий Гаврилов Женлов^б.

Надпись на оной грамоте: Важской уезд Верховажскую волость пречистенскому черному попу Логину.

ГА ВО, НСБ, кн. 2913, л. 4–5 об.

№ 8

1639 г., апреля. — Благословенная храмозданная грамота митрополита Новгородского и Великолуцкого Афония старосте Пречистенского прихода Никите Яковлеву на строительство церковей взамен сгоревших в Важском уезде

(Л. 3) От великого господина Преосвященного Афония, митрополита Великого Новграда и Великолуцкого, в Важской уезд в Верховажскую волость пречистенскому черному попу Логину. В нынешнем во 147 году били нам челом Важскаго уезду Верховажской волости Пречистенского приходу церковной староста Никитка Яковлев, явил и во всех крестьян место Верховажские волости. А сказал: (Л. 3 об.) в прошлом-де во 146 году в Преображеньев день погорели-де у нас в Верховажье от молнии два храмы: храм Ус-

^а Так в рукописи.

^б Отчество и фамилия написаны неразборчиво, прочтение предположительное, однако не исключено, что это уже упомянутый в документах № 3 и 4 софийский сын боярский Жеглов.

пения Пречистые Богородицы да храм Илии пророка с трапезою. И в нынешнем-де во 147 году били-де они челом нам и благословили есмы на новой храм Илии пророка и в приделех два храма воздвигнуть: храм во имя святого Христова Афанасия Александрийскаго, а другой — святого Христова Николая Чудотворца. И мы их пожаловали благословили, велели лес ронить и храмы воздвигнуть с приделы. И оне-де по нашему благословению лес ронили и храмы воздвигнули: храм во имя святого Илии пророка и приделы. И настоящей храм Илии пророка совершили для служб малым верхом, и покрыли, и крест поставили, и святили во имя святого пророка Илии. А тех-де придельных храмов Афанасия Александрийского и Николая Чудотворца не святили. А нам бы их церковного старосту Никитку Якшина^а с прихожаны пожаловать повелети им на том освященном храме Илии пророка и на придельных храмах поставить верхи круглые и придельные храмы освятить. И мы, великий господин Преосвященный Афоний, митрополит Великого Новгорода и Великолуцкаго, церковного старосту Никитку Яшина^б с прихожаны пожаловали велели им на том освященном храме Ильи пророка и на придельных храмах поставить верхи круглые и придельные храмы освятить.

И как к тебе ся наша грамота придет, и ты б на том освященном храме Ильи пророка и на придельных храмах велел поставить верхи круглые. А как тот храм и с приделы свершат, и ты б, в приделы Афанасия Великаго и Николая Чудотворца положи антимины на престол, соборне со диаконом святил, и на священии церковном молебны пел, и молитвы говорил, и воду святил во имя тех храмов, да тою святою водою около церкви и в церквах престолы (Л. 4) кропил, и все по правилам святых апостол и святых отец действовал. И того дни в том храме, которой наперед освятите, и обедню соборне со диаконом служили, и с того дни в том храме вечерни и заутрины пели и обедни служили шесть недель на вся дни беспереводно. А в другой храм Николая Чудотворца, положи антимины на престол, по тому ж святил, а стали б те храмы не в один день, чтоб тот храм, которой наперед освятите, в шесть недель бес пения не был.

Писана в Великом Новгороде лета 7147 апреля в день.

На обороте подписано тако: Митрополит диак Юрий Карпов. *Надпись на оной грамоте:* Важской уезд в Верховажскую волость пречистенскому черному попу Логину.

ГА ВО, НСБ, кн. 2913, л. 3–4.

Подл.: Архив Санкт-Петербургского Института истории РАН, ф. 27 (Колл. Важских актов), оп. 1, № 57 (*указание Ю. С. Васильева*).

Упом.: *Мясников М. Н.* Историческое описание Ваги и города Шенкурска // Отечественные записки. 1829. № 115. С. 275.

^а Так в рукописи. Выше его фамилия передана как Яковлев.

^б Так в рукописи.

№ 9

1642 г., марта 21.— Благословенная храмозданная грамота митрополита Новгородского и Великолужского Аффония верховажского Успенского собора протопопу Ивану Григорьеву и священнику Прокопию Лукину на подготовку строительных материалов для восстановления сгоревшего храма

(Л. 5 об.) От великого господина Преосвященного Аффония, митрополита Великого Новаграда и Великолужского, Важского уезду Верховажские волости успенским попом Ивану Григорьеву да Прокопию Лукину. В нынешнем 150 году бил нам челом Верховажские волости староста церковной Неустрой Прокофьев и во всех крестьян место. А сказал: в прошлом-де во 146 году августа в 6 день храм Успения Пречистыя Богородицы, а в пределе храм архистратига Христова Михаила судом Божиим от молнии погорел, и нам бы их пожаловати благословити на том пожарном месте воздвигнути храм во имя Успения Пречистыя Богородицы, а в пределе архистратига Михаила. И на освещение того новаго храму велети б дати и благословенную нашу храмосвятную грамоту. И мы, великий государь Преосвященный Аффония, митрополит (Л. 6) Великаго Новаграда и Великих Лук, Верховажские волости старосту церковного Неустроя Прокопьева и всех крестьян пожаловал и благословил и на тот новый храм и на предел лес ронити и всякой церковной запас готовить, а на освящение того новаго храму во имя Успения Пресвятой Богородицы и на предел антимины дати и благословенную нашу грамоту.

И как к вам ся наша грамота придет, во имя Успения Пресвятой Богородицы и на предел лес ронити и всякой церковной запас готовить. А как тот лес и всякой церковной запас изготовите, а вы б в том новом лесу велели начало основания на старом месте церковном положить, и на основании церковном молебны пели и воду святили во имя того храму святому, да тою ж святою водою то церковное место кропили, по правилам святых апостол и святых отец действовали. Да как уже даст Бог, тот новой храм и предел со всем совершат и всякой церковной запас со всем изготовят, и вы б в том новом храме, положи антимины на престол, вечерне, и заутреню, и молебны пели, и воду святили во имя того святого храму Успения (Л. 6 об.) Пресвятой Богородицы, да тою водою святою около церкви, и в церкви, и в алтаре престол кропили, и все по правилам святых апостол и святых отец действовали. И того дни в том храме соборную обедню со диаконом служили и с того дни в том новом храме вечерни и заутренни пели и литургию служили шесть недель по вся дни без переводно. А в пределе храм архистратига Божия Михаила по тому ж положили антимины на престол, соборную со диаконом и заутренню пели, и Божественную литургию служили, и все по правилам святых апостол и святых отец действовали, а святили б тот храм не в один день — спустя шесть недель.

Писан на Москве на Новгородском подворье лета 7150 марта в 21 день. Дьяк Парфений Иванов.

Надпись на оной грамоте: Важского уезду Верховажские волости протопопу Ивану Григорьеву да попу Прокопию Лукину.

ГА ВО, НСБ, кн. 2913, л. 5 об.— 6 об.

Упом.: *Мясников М. Н.* Историческое описание... С. 274.

№ 10

1645 г., июля 29.— Благословенная богомольная грамота митрополита Новгородского и Великолуцкого Аффония о служении заздравных молебнов по случаю восшествия на престол царя Алексея Михайловича

Начальные строки утрачены (Л. 11) ...вся Русь по благословению отца своего государя и царя великого князя Михаила Федоровича вся Русь учинилась на Московском государстве государем царем и великим князем вся Русь, и мне бы, ево государеву богомолцу, и со всем освященным Собором молити Бога, и Пречистую Богоматерь, и всех святых соборне и келейне о ево государеве царице и великого князя Алексея Михайловича вся Русь многолетнем здравии, и о ево государеве матери, а наши великие государыне благоверной христолюбивой царевне^а и великой княгине Евдокии Лукьяновне, и о ее благородных чадех: благоверной царевне и великой княжне Ирине Михайловне и о благоверной царевне и великой княжне Татьяне Михайловне многолетнем здравии, чтоб государь^б Бог умножил лет живота их.

Да в той же государеве грамоте написано, что велено мне, ево государеву богомолцу, послати от себя з богомолными грамотами во всю Новгородскую митрополию в (Л. 12) города и в уезды, в монастыри и по церквам. И ныне мы с сею нашею богомольною грамотою послали к вам Софейского дому и своего подьячего Пахома Нежданова. И вы б, сынове и сослужебники нашего смирения, игумены, и попы, и дияконы, со всем освященным Собором молили Бога, и Пречистую Его Богоматерь, и всех святых соборне и келейне, и пели молебны з звоном о благоверном и христолюбивом государе нашем царе и великом князе Алексее Михайловиче вся Русь, и о его государеве матери, а о нашей великой государыне благоверной и христолюбивой царице и великой княгине Евдокии Лукьяновне, и о ее благородных чадех: благоверной царевне и великой княжне Ирине Михайловне, и о благоверной царевне и великой княжне Анне Михайловне, и о благоверной царевне и великой княжне Татьяне Михайловне многолетнем здравии, чтоб государь Бог умножил лет живота их. Да и во всех октеньях молили Бога по тому же, как в сия богомольной грамоте написано выше сего,— порознь по-прежнему, а на поветернице и на полунощнице в октенья говорили: «Помолим Ти ся о державном православном царе и великом князе Алексии, и о государыне царице и великой княгине Евдокеи, и о ее благородных чадех» и все по чину по-прежнему,

^а Так в рукописи. Следует читать: «царице».

^б Так в тексте. Следует, вероятно, читать: «Господь».

как ведется, порознь. А после всякого свершенья всякого пения во многолетье петь: «Многолетни соблюди, Господи, и помилуй благоверного царя и великого князя Алексея, и государыню благоверную царицу и великую княгиню Евдокию, и ее благородные чада»,— да по той и наше святительство и вся христиане: «Господи, спаси».

А с сеи б наши богомольные грамоты имали списки в монастыри, и в погосты, и в выставки Софейского дому у нашего подьячево Пахома Нежданова.

К сей богомольной грамоте великий господин Преосвященный Аффония, митрополит Великого Новаграда и Великолуцкий, велел печать свою приложить. Лета 7153 июля 29 де[нь].

ГА ВО, ф. 1260, оп. 1, № 644, л. 11–12.

№ 11

1647 г., января 24.— Наказная память

**митрополита Новгородского и Великолуцкого Аффония
детям боярским Софийского владычного дома Григорию Иголкину
и Михаилу Тютрюмову с предписанием ехать на Вагу, в Каргополь
и Холмогоры для организации заздравных молебнов
по указу царя Алексея Михайловича и Патриарха Иосифа**

Список з богомольной грамоты слово в слово.

(Л. 1) Лета 7155 января в 24 де[нь] по указу великого господина Преосвященного Аффония, митрополита Великого Новагорода и Великих Лук, память Софейского дому детям боярским Григорию Иголкину да Михаилу Тютрюмову. Ехати им в города в Каргополе, да на Вагу, да на Колмогоры и тех городов в уезды по монастырем, и по погостом, и по выставочным погостам церквам для того. В нынешнем во 1555 году декабря в 26 де[нь] в грамоте великого господина Святейшего Иосифа, Патриарха [Московского] и всеа Руси, писана к великому господину Преосвященному Аффонию, митрополиту Великого Новагорода и Великолуцкому. В нынешнем же во 1555 году декабря в 15 де[нь] государь и великий князь Алексей Михайлович всеа Руси и великий господин отец наш Святейший Иосиф, Патриарх Московской и всеа Руси, указали [молить]^a в Троицы славимаго Бога, и Пресвятой Богоматери, и всех святых о вселенском устроении, и о благостоянии святых Божиих церквей, и о умножении плодов земных, и о многолетнем здравии боговенчанного государя царя и великого князя Алексея Михайловича всеа Руси, и о благоверных царевнах, и о победе и одолении на врага, чтоб Господь Бог даровал ему, государю, свыше победу и одоление на вся видимая и невидимая враги и покорил бы под нозе его всякого врага-супостата.

И как к великому господину Преосвященному Аффонию, митрополиту Великого Новагорода и Великолуцкому, великого господина (Л. 2) Святей-

^a В рукописи предположительно: милости.

шего Иосифа, Патриарха Московского и всея Руси, грамота придет, и великому господину Преосвященному Аффонию, митрополиту Великого Новгорода и Великих Лук, соборне молить в Троицы славимаго Бога, и Пречистую Богоматерь, и всех святых о победе на враги и одолении и пети молебны: первая статья Святей Живоначальной Троицы да архангелом; вторая статья Пречистые Богородицы да Московским чудотворцом Петру, Алексею и Ионе; третья статья о победе да всем святым. А пети молебны в соборе и по монастырем з звоном неделю и поститися с понедельника до субботы, да о том бы послать грамоты во все Новгородской митрополии пригороды и монастыри по грамоте великого господина Святейшаго Иосифа, Патриарха Московского и всея Руси, и велети б молить в Троицы славимаго Бога, и Пречистую Его Матерь, и всех святых о вселенском устроении, и благостоянии святых Божиих церквах, и о умножении плодов земных, и многолетнем здравии Богом венчанного государя царя и великого князя Алексея Михайловича всея Руси, и о его государевых сестрах: о благоверной царевне и великой княжне Ирине Михайловне, и о благоверной царевне (Л. 3) и великой княжне Анне Михайловне, и о благоверной царевне и великой княжне Татьяне Михайловне многолетнем здравии, и о победе и одолении на враги, чтоб Господь Бог даровал ему, государю царю и великому князю Алексею Михайловичу всея Руси, свыше победу и одоление на вся видимые и невидимые враги и покорил бы под нозе его всякого врага и супостата. И пети б молебны в тех городех в соборах, и по монастырем, и по погостом, и по выставкам з звоном неделю, и постилися бы с понедельника до субботы. А с сее бы наказные памяти давати им, Григорью и Михайлу, по монастырем игуменом, а в городех, и в погостех, и по выставкам попом, и дьяконом, и всем церковным причетником списывати себе списки слово в слово.

К сей наказной памяти великий господин Преосвященный Афоний, митрополит Великого Новгорода и Великих Лук, велел печать свои приложить.

А у печати рука благословляющая подлинно. А назаде тишет: Дьяк Юрий Яковлев.

ГА ВО, ф. 1260, оп. 1, № 644, л. 1–3.

№ 12

1648 г., февраля 3.— Окружная богомольная грамота митрополита Новгородского и Великолуцкого Афония на Вагу, Двину, в Каргополь и Холмогоры о проведении заздравных молебнов по случаю бракосочетания царя Алексея Михайловича с Марией Ильиничной, урожденной Милославской

Список з богомольные грамоты слово в слово.

(Л. 4) От великого господина Преосвященного Афония, митрополита Великого Новгорода и Великолуцкого, на Двину, на Колмогорье, и в Каргополе, и на Вагу, и тех городов в уезды наши Новгородские митрополии по

монастырем игуменом, и строителем, и черным попом з братьею, а по погостам и по выставочным церквам попом, и диаконом, и всем церковным причетником, и сотником, и земским и церковным старостам, и головам, и всем православным христианом.

В нынешнем во 156 году февраля во 2 де[нь] во государстве царе и великого князя Алексея Михайловича всея Руси дьяка Назария Чистого писано ко мне. Милостию всеильного Бога и по благословению отца его государства богомолца Святейшего Патриарха Осифа Московского и всеа Русии сочетался государь царь и великий князь Алексей Михайлович всеа Русии законному браку, и радость ево государская была января в 16 де[нь] нынешняго 156 году. И как ко мне его государева грамота придет, и мне, богомолцу ево государеву, со всем освященным Собором молити Всемилоствивого Бога, и Пречистую Богородицу, и всех святых и о ево государеве царе и великого князя Алексея Михайловича всея Руси [и о] государеве царице и великой княгине Марье Ильиничне о их государском многолетнем здравие соборне и келейне по церковному уставу, и чтоб Всемилоствивый Бог даровал им благородные чада в наследие рода их, и покорил бы Бог врагов и супостат их (Л. 5) под нозе их, и царство б его государево сохранил мирно и немятежно. И послати б нам во все города, и монастыри, и в села, и в волости своя митрополия свои грамоты, чтоб такоже о ево государеве царе и великого князя Алексея Михайловича всея Руси величестве и о его государеве царицы и великой княгини Марье Ильиничне здравии молили Бога, и Пречистую Богородицу, и всех святых по тому ж, как писано в ево государеве грамоте выше сего.

И как к вам с сею нашею богомольною грамотою Софейского дому наш приказной Иван Степанов сын Спячев приедет, и вы б, сынове и сослужебники нашего смирения, игумены, и строителя, и черные попы з братьею, а в городех и на погостех попы, и дьяконы, и весь причет церковный, в церквах молебны пели з звоном и молили Всемилоствиваго Бога и всех святых о благоверном государе царе и великом князе Алексее Михайловиче всея Руси и о его государеве царицы и великой княгини Марии Ильиничне здравии соборне и келейне по церковному уставу, и чтоб Всемилоствивый Бог даровал им благородные чада в наследие рода их, и покорил бы Бог врагов и супостат их государевых под нозех их, и царство б ево государево сохранил мирно и немятежно. А с сеи наши грамоты списывали себе списки слово в слово.

К сей грамоте великий господин Преосвященный Аффоний, митрополит Великого Новгорода и Великолуцкий, велел печат свою приложити лета 7156 февраля в 3 де[нь].

У подлинныя грамоты: Митрополит диак Денис Ананьин.

ГА ВО, ф. 1260, оп. 1, № 644, л. 4–5.

№ 13

**1648 г., ноября 7 — Богомольная грамота
митрополита Новгородского и Великолуцкого Аффония на Вагу
и в Каргополь о проведении заздравных молебнов по случаю рождения
царевича Дмитрия Алексеевича**

Список из богомольной грамоты слово в слово^а.

(Л. 6) От великого господина Преосвященного Аффония, митрополита Великого Новгорода и Великолуцкого, на Колмогоры, и на Вагу, и тех городов в уезды по монастырем игуменом, и строителем, и черным попом з братьею, а на посадах, и в уездах по погостам, и по выставкам попом, и диаконом, и всем церковным причетником, и государем князем, и дворяном, и детем боярским, и всяким служилым людям, и земским старостам, и целовальником, и соцким, и пятидесятцким, и десятцким, и всем православным христианом.

В нынешнем 157 году ноября в 1 де[нь] в государеве царе и великого князя Алексея Михайловича всея Руси и великого господина отца нашего Святейшего Иосифа, Патриарха Московского и всея Руси, грамотах писано ко мне, богомолцу их, что нынешнего 157 году октября в 22 де[нь] по прошению всемогущего в Троицы славимого Бога благочестивого и христолюбивого государя царя и великого князя Алексея Михайловича всея Руси и его благоверные и христолюбивые царице и великой княгине Марьи Ильиничне и за молитве святых отца их, государева богомольца и великого господина и отца нашего Святейшего Иосифа, Патриарха Московского и всея Руси, и всего освященного Собора Бог простил благоверную и христолюбивую царицу и великую княгиню Марию Ильиничну, и родила государю царю и великому князю Алексею Михайловичю всея Руси сына царевича и великого князя Дмитрия Алексеевича, а именины благоверного царевича великого князя Дмитрия Алексеевича октября в 26 де[нь] великомученика Дмитрия Солунского.

И как государева царева и великого князя Алексея Михайловича всея Руси и великого господина отца нашего Святейшего Иосифа, Патриарха Московского и всея Руси, грамоты ко мне, их государевому богомолцу, придут, и мне б и всему освященному Собору молити Бога, и Пречистую Его Матерь, и всех святых соборне и келейне и пети молебны о звоном (Л. 7) для новорожденного младенца благоверного царевича и великого князя Дмитрия Алексеевича. И молити по-прежнему о благоверном и христолюбивом государе нашем царе и великом князе Алексее Михайловиче всея Руси, и о его благоверной и христолюбивой царице и великой княгине Марье Ильиничне, и о благоверном и благородном царевиче и великом князе Дмитрии Алексеевиче, и о благоверной царевне и великой княгине Ирине Михайловне, и о благоверной царевне и великой княжне Анне Михайловне, и о благоверной

^а Поверху листа пометка почерком XIX в.: «О рождении Дмитрия Алексеевича».

царевне и великой княжне Татьяне Михайловне, и о всем по чину, как ведетца. А после совершения всякого пения «во много лет» пети по-прежнему, а на повечерницах и на полунощнице говорити в октеньях и молити о всем по чину по тому ж. А из Новгорода и из Новгородцкого уезду архимандритом и игуменом своеи митрополии для далеково пути с образы ездити не велел. И велети б им приехати с образы к одному благоверному и благородному царевичу и великому князю Дмитрию Алексеевичу против того ж, как на Светлое Воскресения присланы с священники и с старцы. А ис которых монастырей к Москве преж сево с образы не бывать, и тем ныне мне, своему государеву богомольцу, ездити и присылати не велети ж. Да и во всею мне своею митрополью к архимаритом, и игуменом, и протопопом, и попом, и дьяконом, и всему причту церковному в городех, и на посадах, и в уездах, в погостех и в выставках по всем храмом пети молебны з звоном и молити Бога и Пречистую Богородицу також соборне и келейне.

И мы по их государеву указу со архимариты, и игумены, и протопопы, и попы, и дьяконы, и со всем освященным Собором о их государьском многолетном здравии молили Бога, и Пречистую Его Матерь, и всех святых и пели молебны з звоном и о благоверном и христоролюбивом государе нашем царе и великом князе Алексее Михайловиче всеа Руси, и его благоверной и христоролюбивой царице и великой княгине Марие Ильиничне, и о благоверном и благородном царевиче и великом князе Дмитрии Алексеевиче, и о благоверной царевне и великой (Л. 8) княжне Анне Михайловне, и о благоверной царевне и великой княжне Татьяне Михайловне, и о их государьском многолетнем здравии, чтоб Господь Бог умножил лет живота их, великих государей. И ныне мы послали к вам с сею нашею богомольною грамотою в Навогородцкую митрополию на Колмогорье, и на Вагу, и тех городов в уезды Софийского дому и своего сына боярского Еремея Леонтьева сына Черного и велели ему с сее наши богомольные грамоты давати списки в монастыри, и в погосты, и в выставки.

И как к вам с сею нашею богомольною грамотою Софийского дому и наш сын боярский Еремей Леонтьев сын Черного приедет, и вы б, с сее наша богомольные грамоты списав списки слово в слово, и со всем освященным Собором молили Бога, и Пречистую Его Матерь, и всех святых соборне и келейне, и пели молебны з звоном для новорожденна младенца благоверного и благородного царевича и великого князя Дмитрия Алексеевича, и молили Бога по-прежнему о благоверном и христоролюбивом царе великом князе Алексее Михайловиче всеа Руси, и о его благоверной и христоролюбивой царице и великой княгине Марье Ильиничне, и о благоверном и благородном царевиче и великом князе Дмитрии Алексеевиче, и о благоверной царевне и великой княжне Ирине Михайловне, и о благоверной царевне и великой княжне Татьяне Михайловне и с всем по чину, как ведетца. А после совершения всякого пения во многолетие пели по-прежнему, а на повечернице и на полунощнице говорити в октеньях и молити о всем по чину тому ж, а молебны петь на Колмогорах и на Ваге, в городех и на посадах тех городов, в уездах по всем храмом з звоном.

К сей богомольной грамоте великий господин Преосвященный Аффоний, митрополит Великого Новаграда и Великолуцкий, велел печать свою приложить лета 7157 ноября в 7 де[нь].

А у подлинныя богомольные грамоты припись митрополичьа дьяка Юрья Карпова.

ГА ВО, ф. 1260, оп. 1, № 644, л. 6–8.

№ 14

1648 г., декабрь.— Благословенная храмозданная (храмосвятная) грамота митрополита Новгородского и Великолуцкого Аффония троицкому священнику Иакову Андрееву на подготовку материалов для строительства храма во имя свт. Иоанна Милостивого в Вельском стане Важского уезда

(Л. 40 об.) От великого господина, Преосвященного Афония, митрополита Новаграда и Великих Лук, Важского уезда Верховажские четверти Вельского стану троецкому попу Якову Андрееву. В нынешнем в 157 году били нам челом Важского уезда Верховажские четверти Вельского стану церковной староста Гневашко Поскотинной, соцкой Молашко Козмин и все крестьяне Вельского стану. А сказал: стоит-де у нас храм теплой в Вельском стану во имя Ивана Милостивого, и тот-де храм обетшал, и служить в нем нельзя. И нам бы их, Важского уезду Верховажские четверти Вельского стану церковного старосту Гневашка Поскотинного, и сотского Малашка Козмина, и всех крестьян пожаловати благословити на новой храм иже во святых отца нашего Иоанна Милостиваго, архи (Л. 41) епископа Александрийского, лес ронить, и всякой церковной запас готовить, и из того нового лесу тот новой храм на старом церковном месте воздвигнуть, и на освящение того нового храму антиминос и благословенную грамоту велети дати.

И мы, великий господин Преосвященный Аффоний, митрополит Великого Новаграда и Великолуцкий, Важского уезда Верховажские четверти Вельского стану церковного старосту Гневашка Поскотиннаго, соцкого Малашка Козмина и всех крестьян пожаловали благословили на новой храм Ивана Милостиваго лес ронить, и всякой церковной запас готовить, и из того нового лесу тот новой храм во имя Ивана Милостиваго на старом церковном месте воздвигнуть и на освящение того храму антиминос и благословенную нашу грамоту велели дати.

И как к тебе (Л. 41 об.) сия наша грамота придет, и ты б по нашему благословению велел на новой храм иже во святого отца нашего Ивана Милостиваго, архиепископа Александрийского, лес ронить и всякой церковной запас изготовлять. И ты бы тот старой теплой храм Ивана Милостиваго, архиепископа Александрийского, велел разбирать до церковные подошвы. А как тот старой храм Ивана Милостиваго, архиепископа Александрийского, разберут до церковные подошвы, и ты б из того новаго лесу на старом церковном месте велел тое новые церкве иже во святых отца нашего Ивана, архиепископа Александрийского, основание положить, а на основании церковном

молебны пел, и молитвы говорил, и воду святил во имя того святого храма Ивана Милостиваго, архиепископа Александрийскаго, да тою святою водою то церковное место (Л. 42) кропил, и все по правилом святых апостол и святых отец действовал. Да как Бог даст тот новой храм Иванны Милостиваго, архиепископа Александрийскаго, совсем совершать, и ты б, в том новом храме Ивана Милостиваго положи антиминос на престоле, соборне со дьяконом святил, а на освящении б церковном по тому же молебны пел, и молитвы говорил, и воду святил во имя того святого храма Иванны Милостиваго, архиепископа Александрийскаго, да тою святою водою около церкви, и в церкви, и в олтаре престол кропил, и все по правилам святых апостол и святых отец действовал, и того дня в том храме Ивана Милостиваго обедню соборне со дьяконом служил. И с того дня в том новом храм вечерни, и заутрени, (Л. 42 об.) и обедни служити шест недель во вся дни безпереводно. А которой церковной лес в то церковное строение не пригодится, и ты б тот старой церковной лес велел при реке сожечь и, завязав в мешок пепел с каменнем, в воду опустить. А старой бы антиминос положил под новой антиминос на престол.

Писана в Великом Новеграде лета 7157 декабря.

Скрити: Дьяк Юрий.

Надпись: Важскаго уезда Верховажские четверти Вельскаго стану троицкому попу Якову Андрееву.

Печать была красного воска, но уже оторвана и потеряна.

ГА ВО, ф. 883, оп. 1, кн. 162, л. 40 об.— 41 об.

№ 15

1650 г., марта 24.— Благословенная храмозданная (храмосвятная) грамота митрополита Новгородского и Великолуцкого Никона⁸ троицкому священнику Иакову Андрееву на строительство на новом месте и освящение храма во имя свт. Иоанна Милостивого в Вельском стане Важскаго уезда

(Л. 43 об.) От великаго господина Преосвященнаго Никона, митрополита Великаго Новаграда и Великих Лук, Важскаго уезду Верховажские чети Вельскаго стану троицкому попу Якову. В нынешнем во 158 году били челом нам Важскаго уезду Верховажские чети Вельскаго стану церковной староста Гаврило Назарьев, да мирской староста Насонко Леонтиев, и все крестьяне того стану. А сказали: в прошлом-де во 157 году по благословению бывшего брата нашего Аффония митрополита, а по их, церковнаго старосты Гаврилки Назарьева с товарищи, челобитью дана-де им грамота храмосвятная. А по той-де грамоте велено на новой теплой храм иже во святых отца нашего Иоанна Милостиваго, архиепископа Александрийскаго, лес ронить, и всякой церковной запас готовить, и из того новаго (Л. 43 об.) лесу воздвигнуть в Важском уезде в Верховажской чети в Вельском стану новой храм иже во святых

отца нашего Ивана Милостиваго на старом церковном месте, и на освящение того нового храма антиминос дан.

И ныне-де у них на тот новой храм лес выронен готов, а ставить-де на старом церковном месте не похотели того нового храма для того, что-де то церковное старое место песочно и ветром-де подвевает в человека высотой. И ныне нам он, церковной староста Гаврилко Назарьев, с товарищи били челом, чтобы нам пожаловать благословить из того новаго лесу воздвигнуть тот новой храм во имя иже во святых отца нашего Ивана Милостиваго в Важском же уезде в Верховажской чети в Вельском стану подле старого храма на новом (Л. 44) церковном месте и, воздвигнув, тот новой храм освятить.

И буде^а так, как нам церковной староста Гаврилко с товарищи о том новом церковном месте били челом. И как к тебе сия^б наша грамота придет, и ты б по нашему благословиению велел из того новаго лесу, буде выронен, тое новые церкви во имя иже во святых отца нашего Ивана Милостиваго основание положить в Важском уезде в Верховажской чети в Вельском стану подле старые церкви на новом церковном месте. А на основании церковном молебны пел, и молитвы говорил, и воду святил во имя того святого храма, да тою святою водою то церковное место кропил, и все по правилом святых отец действовал. Да как Бог даст тот храм иже во святых (Л. 44 об.) отца нашего Ивана Милостиваго совсем совершат, и ты бы в том новом храме, буде взят антиминос в прошлом во 157 году, положи на престол, соборне со дьяконом святил, а на освящении церковном по тому ж молебны пел, и молитвы говорил, и воду святил во имя того святого храма, да тою святою водою около церкви, и в церкви, и в олтаре престол, и все по правилам святых апостол и святых отец действовал, и того дни в том новом храме иже во святых отца нашего Ивана Милостиваго и обедню соборне со дьяконом служил. И с того дни в том новом храме вечерни и заутрени пети и обедни служити 6 недель по вся дни безпереводно, чтоб в том новом храме в 6 недель без пения не было. А что по их челобитью дана (Л. 45) храмосвятная грамота при Афонии митрополите, велено старой храм Иоанна Милостиваго разобрать до подошвы, а разобрав, которой будет старой лес церковной пригодитца в новое церковное строение, и его велено положить, и они того старого храма разобрать не посмели. И ты б им того старого храма разбирать не велел, а велел бы в том старом храме попу литургию Божию служить по-прежнему, доколе лзе в том храме службе быть.

Писано в Великом Новеграде лета 7158 марта в 24 день.

Надпись: Вельскаго стану Троицкому попу Якову Андрееву.

Печать красного воска $\frac{3}{4}$ вершка в диаметре.

ГА ВО, ф. 883, оп. 1, кн. 162, л. 43 об.— 44.

^а В рукописи над словом «буде» карандашом другим почерком подписана буква т.

^б В рукописи слово «сия» карандашом исправлено на «ся».

№ 16
1652 г., января 5.— Благословенная грамота
митрополита Новгородского и Великолуцкого Никона
священникам верховажского Успенского собора Ивану Иванову
и Прокопию Лукину на освящение Успенского храма и его придела
в честь Собора архистратига Михаила

(Л. 7) От великого господина Преосвященного Никона, митрополита Великого Новаграда и Великих Лук, Важского уезда Верховажские волости успенским попом Ивану Иванову да Прокопью Лукину. В нынешнем во 160 году бил нам челом важенин Верховажские волости Пречистенского Успенского прихода церковной староста Афонка Иванов Рудаков и во всех крестьян место Верховажские волости. И сказали-де: в прошлом 146 году судом Божиим от молнии храмы погорели, и во 150 году по челобитью Верховажские волости церковного старосты Неустройка Прокопьева и всех крестьян дана им наша храмосвятная грамота, чтоб храм Успение Пречистой Богородицы да в пределе архистратига Божья Михаила на старом церковном месте воздвигнуть, и по той нашей храмосвятной грамоте на храм Успения Пресвятой Богородицы и на предел архистратига Михаила лес ронити, и на старом церковном месте храмы воздвигнути. И в то время им антимины не даны были, и нам бы их, старосту и крестьян, пожаловать велети нашу грамоту и антимины дати.

И как к вам сия грамота придет, и вы по нашему благословиению по прежней нашей грамоте и по нынешнему указу, в церкви (Л. 7 об.) Успения Пречистой Богородицы положи антимины на престол, соборне со диаконом святили, а на освящении церковном молебны пели, и молитвы говорили, и воду святили во имя [святаго] того храму, да тою водою около церкви, и в церкви, и в алтаре престол кропили, и все по правилам святых апостол и святых отец действовали. И того дни в том храму Успения Пресвятой Богородицы вечерню^а и обедню с диаконом служили, и [с] того дни в том храму вечерни и заутрени пели и обедни служили шесть недель по вся дни безперерывно, как указано в прежней нашей грамоте. А в пределе архистратига Михаила по тому ж, положи антимины на престол, соборне с диаконом святили спустя шесть недель, чтоб тот храм, которой освятили, в шесть недель без пения не был. А на освящение того храму антимины велели дать.

Писана в Великом Новеграде лета 7160 году января 5 дни. Диак Денис Ананьин. Важского уезду Верховажские волости успенским попом Ивану Иванову да Прокопью Лукину.

ГА ВО, НСБ, кн. 2913, л. 7 об.

^а В рукописи слово заключено в рамку.

№ 17

**1659 г., августа 31.— Благословенная грамота
Новгородского и Великолуцкого митрополита Макария⁹
священнику верховажского Успенского собора Федору Прокофьеву
на освящение храмов и приделов**

(Л. 14) От великого господина Преосвященного Макария, митрополита Великого Новаграда и Великих Лук, Верховажского стану успенскому попу Федору Прокофьеву. В нынешнем во 7167 году били нам челом Верховажского стану Успенского приходу церковной староста Елизарко Михайлов и во всех успенских прихожан место того Верховажского стану. А сказали: в нынешнем во 167 году мая в 5 день загорелся-де Верховажеской посад, и многие-де дворы, и лавки, и анбары погорели от того пожара. Отимаючи миром соборную церковь Успения Пресвятыя Богородицы да другой храм Илии пророка с пределы Афанасия Александрийского да Николы Чудотворца и из тех-де церквей нося иконы, и книги, и сосуды, церковные престолы в тех храмах порушили. И нам бы ево^а, церковного старосту Елизария Михайлова, с прихожаны тоя церкви пожаловать велети на освящение храмов Успения Богородицы и Илии пророка и на предел Афанасия Александрийского да Николы Чудотворца дати нашу благословенную грамоту и антиминос, а в настоящем храме Успения Богородицы велети б им предел во имя Усекновения честныя главы Иоанна Предтечи устроить вновь и освятить.

И как и тебе ся наша грамота придет, и ты б во храм Успения Пресвятой Богородицы и Илии пророка и в пределе Афанасия Александрийского да Николы Чудотворца велел в алтарях престолы и в настоящем храме Успения Пресвятой Богородицы пределы во имя Усекновения честныя главы Иоанна Предтечи велел устроить. Да как в тех церквах и в пределах в олтарях престолы устроят и предел вновь со всем совершат, и ты б во храме Успения Пресвятой Богородицы соборне со диаконом святил (Л. 14 об.), а на освящении церковном молебны пел, и молитвы говорил, и воду святил, и антиминосы на престол положил во имя [святого] того храму, да тою святою водой около церкви, и в церкви, и в олтаре престол кропил и все по правилам святых апостол и святых отец действовал. И того дня в том храме и обедню соборне со диаконом служили и с того дня служити шесть недель и по вся дни беспереводно. Также и впредь во святей Божии церкви без пеня и без службы не было б, а во храме Илии пророка и в пределе ж Афанасия Александрийского, и Николы Чудотворца, и Усекновения честныя главы Иоанна Предтечи по тому ж соборне со диаконом святил. А святил бы еси те храмы и пределы не в один день — спустя после свещения по шести недель, чтоб тот храм, которой наперед освятить, в шесть недель без пеня и без службы не было б. А на освящении тех храмов и пределов антиминосы велели б дать.

^а В рукописи слово написано дважды.

Писана в Великом Новеграде лета 167 года августа в 31 день.
На обороте подписано так: Дияк Иван Владыкин. *Надпись на оной грамоте:* Верховажского стану успенской поп Федор Прокофьев.
 ГА ВО, НСБ, кн. 2913, л. 14–14 об.

№ 18

1666 г., августа 31. — Окружная богомольная грамота митрополита Новгородского и Великолуцкого Питирима¹⁰ в Холмогоры, Каргополь и на Вагу о служении заздравных молебнов по случаю рождения царевича Ивана Алексеевича

^аСписок з богомольные слово в слово^а.

(Л. 9) От великого господина Преосвященного Питирима, митрополита Великого Новгорода и Великих Лук, на Колмогоры, и на Вагу, и в Каргополе, тех городов в уезды и Соловецкого монастыря в вотчину, по монастырем игуменом, и строителем, и черным попом, и дьяконом, и всем церковным причетником, и государевым князем, и дворяном, и детем боярским, и всяким служилым людям, и земским старостам, и целовальном, и соцким, и пятидесятником, и десятником, и церковным старостам, и всем православным крестьяном.

В нынешнем во 174 году августа в 28 де[нь] в грамоте великого государя нашего и великого царя и великого князя Алексея Михайловича, всея Великие, и Малые, и Белые России самодержца, писано ко мне, богомолцу его государеву. В нынешнем же во 174 году августа в 27 де[нь] всемогущий Вседержитель^б в Троице славимый Бог наш по прошению его, великого государя нашего царя и великого князя Алексея Михайловича, всея Великия, и Малыя, и Белыя России самодержца, и его благоверные христолюбивые царицы государыни нашей и великой княгини Марии Ильиничны благодатию Своею простил царицу ево, великого государя, государыню нашу и великую княгиню Марью Ильиничну, родила ему, великому государю нашему царю и великому князю Алексею Михайловичу, всеа Великие, и Малые, и Белыя России самодержцу, сына благоверного царевича Иоанна Алексеевича всея Великой, и Малой, и Белые России августа в 29 де[нь] Усекновения чесные главы Иоанна Предтечи.

И как вам ся наша грамота придет, и вы б, сынове и сослужебники нашего смирения игумены, и черные и белые попы, и дьяконы со всем освященным Собором, молили всесилаго в Троице славимого Бога нашего, и Пречистую всех царицу Богородицу, и святых небесных сил, и всех святых соборне и келейне о ево, великого государя нашего царя и великого князя Алексея Михайловича, всея Великие, и Малые, и Белые России самодержца,

^{а а} Заголовок вверху листа написан почерком XIX в.

^б В рукописи: «всемогущим вседержителем».

и о его, великого государя, царице государыне нашей и великой княгине Марии Ильиничны и сынов ево, великого государя, благоверного государя царевича и великого князя Алексея Алексеевича всеа Великия, и Малыя, и Белья России и благоверного государя царевича и великого князя Феодора Алексе (Л. 10) евича всеа Великие, и Малыя, и Белые России, и благоверного государя царевича и великого князя Симиона Алексеевича всеа Великие, и Малыя, и Белые России, и благоверного государя царевича великого князя Иоанна Алексеевича всеа Великие, и Малыя, и Белые России, и сестер ево, великого государя, благоверные царевны и великие княжны Ирины Михайловны, благоверные царевны и великие княжны Анны Михайловны, благоверныя царевны и великие княжны Татьяны Михайловны, и дыщерей^а ево, великого государя, благоверные царевны и великие княжны Евдокеи Алексеевны, благоверные царевны и великие княжны Марфы Алексеевны, благоверные царевны и великие княжны Софии Алексеевны, благоверные царевны и великие княжны Екатерины Алексеевны, благоверные царевны и великие княжны Марии Алексеевны, благоверные царевны великие княжны Феодосии Алексеевны многолетнем здравии, чтоб Бог умножал лет живота их, великих государей. И пели б для всемирные радости рождения благоверного государя царевича и великого князя Иоанна Алексеевича всеа Великие, и Малыя, и Белые России молебны з звоном, и во всех октеньях соборне и келейне Бога молити и многолетье пети по-прежнему.

А с сею нашею богомолною грамотою посланы к вам на Колмогоры, и на Вагу, в Каргопол, и в уезды, и Соловецкого монастыря в вотчины, в монастыри, в погосты, и в выставки Софейского дому и наши дети боярские Василий Тяпалков, Тимофей Жезлов. И велено им с сея наши богомольныя грамоты давати вам, игуменам и черным и белым попом с причетники, списывать списки слово в слово, а подлинную богомолную грамоту великого господина Преосвященного Питирима, митрополита Новгорода и Великих Лук, печать приложена лета 7174 году августа в 31 де[нь].

А припись дьяка Ивана Владыкина: Список слово в слово дан.

ГА ВО, ф. 1260, оп. 1, № 644, л. 9–10.

№ 19

1681/82 г. — Выпись из писцовой книги Важского уезда письма и меры Ф. Л. Караулова и подьячего А. Хрущева на церковные земли Верховажского посада

(Л. 8) Выписано из писцовой книги писцов Федора Леонтьевича Караулова да подьячего с приписью Алимпия Хрущева в лето 7190 года.

В слободе на Воскресенском погосте, по скаске попа Леонтья Иванова, дьячка Коземки Яковлева, пономаря Петрушки Андреева и старожилов церкви,

^а Пример поканья, известного в том числе в диалектах Подвинья.

а в церкви же иконы, и книги, и всякое церковное строение — приходских людей того ж Воскресенского приходу крестьян, а построена церковь Николая Чудотворца во...^а церковь Воскресения Господня во...^б

Велкой погост. Троицкой поп Петр Савин, дьячок Федка Осипов, писцов предписанных во...^в

Верховажской посад. Верховажской погост на реке Ваге Пречистенской. На погосте храм Успения Пречистые Богородицы, деревянной, шатровой, с пределы, о дватцети о шти степенях, с пределы: Собор архистратига Михаила, другой предел Иоанна Предтечи. В церкви царские двери, сень и столпцы резные, золочены, рез[ь] сквозная. Местные иконы. Образ Воскресения Христова в окладе, венец и цаты резные, оклад чеканной, золочен. Образ Успения Пречистыя Богородицы в окладе, венцы и цаты сканные, золотые, с финифтью и с каменью^г; приклады — панагия серебряная золочена, с финифтью и с (Л. 8 об.) каменью, осмь крестов серебряных [...] и серги серебряные золочены, с жемчугом и с каменья. Образ Софии, Премудрости Божии, промеж царских и северных дверей^д. Образ Пречистыя Богородицы «Неопалимая Купина», венцы золочены, с каменья, поднизь жемчужная. Образ Пресвятыя Троицы в дванадесятных праздниках, венцы и цаты золочены^е. Образ Единороднаго Сын[а] Божия Воплощения. Образ Отечества над царскими дверми в тябле. Образ Спасов в деисусе. [В] другом тябле дванадесятные и Богородичные праздники. В третьем — образ Пречистыя Богородицы Воплощения с пророки. В четвертом тябле образ Господа Саваофа с праотец. В пятом тябле херувимы и серафимы. 2 паникадила месные, 26 паникадил деревянных золоченых с медными шанданы. ^зВ олгаре на престоле Евангелие печатное^з и евангелисты с сканью, золочены. На престоле 2 креста благословенные, обложены серебром, золочены и с каменьем. Четверы сосуды оловянные. Воздухи и покровы камчатые.

"Книг печатных". 3 Евангелия на престолных, и в том числе Евангелие печать московская, евангелисты серебряны золочены, Евангелие печать киевская, евангелисты серебряные, бисерные. "Евангелие письменное", евангелисты медные золочены. (Л. 9) 3 Служебника новоисправные. 2 Евангелия воскресные, повседневные, толковые. Устав полной. 3 Апостола. 4 Октяя. Ермолюи 2. Триоди постные. Треод цветная. Цасослов^ж. Псалтырь со воследова-

^а Далее в рукописи текста нет.

^б Далее в рукописи текста нет.

^в Далее в рукописи текста нет.

^г Напротив слова запись на левом поле: «Сей образ местный в каменной Успенской церкви и ныне стоит».

^д Слово или несколько слов предположительно читаются в рукописи как: одиннадцатеры.

^е Напротив слова запись на поле: «Сей образ в пожар сгорел».

^ж Напротив слова запись на поле: «Сей образ в деревянной Предтечевской церкви стоит у царских врат».

^{з з} В рукописи фраза подчеркнута.

^{и и} В рукописи фраза подчеркнута.

^{к к} В рукописи фраза подчеркнута.

^л Еще пример цоканья.

нием, 2 без следования. 3 Пролога. Маргарит. 14 Миней месячных. Книга Ефрема Сирина. Книга Иоанна Лествичника. Книга Василия Великого. Книга Апокалипсис. Граматика. Канонник о умирении мира. 4 Трефоля. 2 Требника. Книга о семи тайнах. ^аПисменный Устав^а. Многосложный свиток. Миней четъ, сентябрь месяц. Книга Казанских чудотворцев. Книга Филиппа митрополита. Книга Артемия Веркольского. Книга Зосимы и Савватия. Книга Саввы Освященного. Книга Афанасия Александрийского. Два сборника.

Утвари церковные. Двои ризы дорогилные желтые, оплечья шиты золотом по черному бархату, другой бархат травчатой. Ризы камка белая, оплечье. 4 стихаря, и в том числе стихарь дорогилной, оплечье бархатное. Стихарь выбойка травчатая, оплечье камчатое. 2 стихаря киндячные лазуревые, оплечья выбойчатые. 2 патрахили, бархат травчатой, пугвицы серебряные. Патрахиль, камка травчатая, пугвицы оловянные, пояс шелковой. Пятеры поручи (Л. 9 об.), и в том числе поручи красная травчатая, четверы выбойчатые, пугвицы медные и оловянные. 3 кадила медные. 2 чаши водосвятные. Кунганы медные луженые. Блюдо оловянное. Перед местными иконами 8 свеч поставные деревянные, и в том числе свеча резная, золочена, 7 свеч писаны красками.

В пределе Собор архистратига Михаила царские двери, сень и столпцы на красках. Месные иконы. Образ Пресвятыя Троицы. Образ Собор архистратига Михаила. Между царских и северных дверей образ Спаса Нерукотворенного. Над царскими дверми в тябле образ Спасов в деисусе. Паликадило медное о 6 салданех. 4 паликадил деревянные, золочены, с медными шанданы. Перед местными иконами 3 свечи поставные, древяные, писаны красками. В другом тябле...^б

Предел Иоанна Предтечи. Царские двери, сень, столпцы резные золочены, резь сквозная. Местные иконы. Образ Иоанна Предтечи в житии и в чудесах в окладе, венец резной, оклад чеканной, золоченой. Промеж царскими и северными дверми образ Пречистыя Богородицы «Знамения». Образ Георгия стратотерпитца в чудесах. Над царскими дверми в тябле образ Спасов в деисусе, в другом тябле дванадесятные праздники. Паликадило медное. 4 паликадила деревянные, с медными шанданы. Перед местными иконами 2 свечи поставные — свеча восковая, вторая деревянная, писаны красками.

(Л. 10) ^вДругой храм Илии пророка^в с пределы, деревянной, шатровой, с трапезою теплой, верх на каменное дело з бочками, по верх бочек шатры. А в пределе Николы Чудотворца^г в церкви царские двери, сень и столпцы на празелене. Местные иконы. Образ Успения Богородицы, венцы резные.

^{а а} В рукописи фраза подчеркнута.

^{б б} Далее текст отсутствует.

^{в в} Напротив слева на полях запись: «Сия церковь построена в 7146 году о 9 главах. В ней 3 пределы: 1) настоящей Илии пророка; 2) Николая Чудотворца; 3) Афанасия и Кирилла Александрийских, сгорела от молнии июля 6 числа 1741 года».

^{г г} По-видимому, нижеследующее описание относится не к Никольскому приделу, а к Ильинскому храму.

Образ Ильи пророка, венцы и цаты золоченые, би[с]ерные. Промеж царскими и северными дверми образ Пречистыя Богородицы «Одигитрия», венцы и цата золотая, серебряные, бисерные. Образ Пресвятыя Троицы над царскими дверми, в тябле образ Спасов в деисусе. 2 паникадила медные. Перед местными иконами 3 свечи поставных, в том числе свечи восковые, 2 свечи деревянные, писаны красками.

^аВ пределе Николая Чудотворца^а царские двери, сень и столпцы на золоте. Месные иконы. Образ Николая Чудотворца в чудесех, венцы, цаты и оклад чеканные, золочены, с финифтом, панагия и цепь серебряная, золочена, и в панагии образ Пресвятыя Троицы на хрустале. 2 креста аспидные, обложены серебром, золочены, с камнем и с жемчугом. 4 креста серебряные, золочены, да золотой червонный крест. Промеж царских и северных дверей образ Пречистыя Богородицы «Одигитрии», венец серебряной, золочен бисерной. Над царскими (Л. 10 об.) дверми в тябле образ Спасов в деисусе. Паникадило медное. Перед местными иконами 2 свечи восковых, писаны красками.

^бВ пределе Афанасия и Кирилла Александрийских^б месные иконы. Образ Афанасия и Кирилла Александрийских. Промеж царских и северных дверей образ Пресвятыя Богородицы «Одигитрия».

^вКолокольня деревянная^в осмиугольная. 7 колоколов, а по весу: колокол 87 пудов, колокол 45 пудов, колокол 10 пудов, колокол 8 пудов, колокол 4 пуда, колокол пол-3 пуда, колокол 1 пуд без четверти.

У тех же церквей: старого кладбища по мере от торговой площади под угор, да полевые пашенные земли 50 сажень поперечнику от пригору до огородов попа Максима и до просвирницына 28 сажень, да по двору отмерено и припущено вновь к старому кладбищу земли с северную сторону от багадельного места под угол длиннику 61 сажень, и в том числе уличные 5 сажень, да огородные Максимова огороду попова 11 сажень, просвирницына огороду 9 сажень. Деревни Копайны горы полевые пашенные земли 36 сажень, поперечнику под угором полевые ж земли 29 сажень. Попа ж огородные попа Максима и просвирницына по 14 сажень, уличные 12 сажень. А по скаске тех церквей попов и старожиллов, церкви и всякое церковное строение — приходских людей всего Верховажского стану крестьян, а построены церковь Успения Богородицы в 153 году, церковь Ильи пророка в 146 году.

(Л. 11) На церковной земле на погосте дворы. Во дворе поп Максим Иванов, у него сын Андрюшка 18 годов, у него ж брат родной Афонка 20 годов. Двора ево по мере: поперечнику по воротам 11 сажень без чети, позади двора 9 сажень, длиннику подле проезжий переулочок 13 сажень, по другой меже то ж. Во дворе поп Иван Федоров, у него брат Васка 10 годов. Двора его по мере: поперечнику по воротам 10 сажень с четью, позади двора 13 сажень с полусаженью, длиннику и огородцом 27 сажень, по другую сторону

^{а а} В рукописи фраза подчеркнута.

^{б б} В рукописи фраза подчеркнута.

^{в в} В рукописи фраза подчеркнута.

24 сажени. Во дворе церковные дьячки Никитка, Андрюшка Федоровы, у Никитки дети: Якушка 10 годов, Алешка 2 годов. Дворы их по мере: поперечнику по воротам 9 сажень, позади двора подле пономарев двор то ж, подле Васки двор кожевника 13 сажень с четью, по другой стороне подле проезжей улицы 8 сажень с полусаженью. Во дворе пономар Якушко Григорьев, у него сын Сенка 20 годов. Двора его по мере: поперечнику по воротам подле проезжую улицу 9 сажень да здади двора 3 сажени, длиннику подле двор Давыдка Потапова 14 сажень, по другой стороне то ж. Во дворе просвирница Ульянка Лукьянова дочь. Двора ее по мере: поперечника по воротам 12 сажень, позади двора 11 сажень, длиннику возле Андрюшки двор 11 сажень с полусаженью, по другую сторону 13 сажень. Ее ж, просвирницыну, огороду по мере: поперечнику 11 сажень с полусаженью, позади огорода к хмелнику 13 сажень с полусаженью, длиннику по обе стороны 7 сажень. (Л. 11 об.) Во дворе церковной сторож Трифанка Яковлев, у него сын Васка 7 годов. Двора его по мере: длиннику по воротам подле большую проезжую улицу 8 сажень, позади двора то ж, поперечнику от Филкина двора Губина 8 сажень без чети, по другому концу то ж. Место дворовое церковнаго сторожа Петрушки Алексева, а по мере: поперечник подле большой улицы 5 сажень, позади того места 7 сажень, длиннику 12 сажень, по другой меже 12 сажень. У него дети: Евдошка 20 годов, Фетка 18 годов, а живет он, Петрушка, на подворье. Во дворе церковной бобыл Левка Федоров. Двора его по мере: поперечнику 9 сажень, позади двора и огороду полторы сажени, длиннику двора и огорода подле большую проезжую улицу 12 сажень, по другую сторону подле Филкины полянки Губина, что преж сего владел Стенка Попов, 11 сажень. Келии старицы Евдока Чаплиных, подле кельи огород. По мере кельи и огорода: длиннику 5 сажень, поперечнику полторы сажени, по другому концу полтретьи сажени. Питаются у церкви Христовым именем. Подле проезжую мостовую улицу богаделная изба, по мере: длиннику 5 сажень. Живут нищие, кормятца у церкви Христовым именем.

Того ж погосту церковные, что была деревня Вахрамиевская, пашни паханые, добрые 13 чети с осминой в поле, а в дву по тому ж, сено в полях и по речке Ваге 40 копен. Да в Терменской волости в деревне Оксеновской (Л. 12) двор попа Максима Иванова, а в нем живет половник важенин Мишка Иванов, у него дети: Гришка 18 лет, Васка 3 годов. Двор попа Ивана Федорова, а в нем живет половник важенин Ивашка Григорьев. Пашни паханые церковные, средние земли 10 четей в поле, а в дву по тому ж, сена 10 копен, лесу пашенного за полями 5 четей.

А межа церковной Вахрамиевской деревни пашенной земли: санным покосом от Погоских и разных деревень, от тяглых земель, от проезжей дороги, что позаде посадских дворов и огородов, от дороги, что позади Филкина огорода Губина с товарищи, верх в гору, да подле огородов Федки Никитина, Конанко Степанова, Ивашка Тевлева да изгородного вымла, что у Погоские подскотины и у пашенные земли деревни Копалины горы. Направо — церковная пашенная земля и санные покосы, налево — огороды и подскотинная земля посадских людей. От вымла по изгороду, промеж ям глинного копанья

в город на ель, от ели подле изгороду на яму, а в яме камень, от ямы направо впрямь [на] ель, на виловатую, от виловатой ели впрямь до лому на иву, от ивы на две ели, от ели впрямь к Тырыкову ручью, к изгороду на олху, от олхи налево по Тырыкову ручью до вершины, от вершины Тырыкова ручья верх направо до лому, до пашенные земли деревни (Л. 12 об.) Вирины горы. А по тем урочищам направо — пашенная земля, луги церковные, налево — пашенная земля деревни Копалины горы. От долу направо в город на ель, от ели к проезжей дороге на сосну, от сосны направо подле проезжую дорогу до вершины, что ездом из деревни Вирины к большой дороге на Верховажской погост, от вершины налево чрез пригор по зимней дороге до речки Пошевы, а от большой дороги по старой речке Кошевке вниз, подле пригор пашенные земли деревни Самецынские на вяз, с вяза впрямь чрез речку Кошеву на 2 глухие озерка, а от озерков впрямь к реке Ваге. А по тем урочищам по правую сторону — пашенная земля и сенные покосы Верховажского погосту церковная, по левую сторону — пашенная земля деревни Вирины, деревни Намовская, деревня Самецынская.

На Верховажском же погосте приказная изба с комнатою и с сенми, подле приказные избы караульня изба с сенми ж, а живет в ней дворник Кирюшка Иванов, у него сын Андришка 25 годов. По мере приказные избы и караульни: поперечнику от проезжие улицы 7 сажений с полусаженью, позади 8 сажень с полусаженью, длиннику подле Мишкин двор Степанова 9 сажень, подле проезжую улицу 8 сажень. Откупщик кружечных дворов был москвитянин садовник Савва Михайлов Беляевской¹¹ в 185 году сентября с 1 числа вперед на три года — сентября до 1 числа 188 года же. (Л. 13) Двор успенской диакон Ияков Иванов. Двор его по мере: длиннику по воротам и с огородом по проезжей улице 37 сажень, по другой стороне то ж, поперечнику с Ивашкова двора Нечаевского 13 сажень с полусаженью, позади двора 11 сажений без чети, позади огорода поперечнику же 7 сажень, оброку 12 алтын.

На Пречистенском погосте посацких молочих оброчных 46 дворов, да в места дворовые, людно, опроче дьякона 96 человек, 2 подворника. К тем же оброчным дворам 40 огородов, дани по силе ж, оброчном лавок 14, оброку по 5 алтын, 5 лавок по 4 алтына. А по дозору перед прибавочными книгами прибыло вновь 8 дворов и 11 лавок.

Всего в Погоской десятина погост, а на погосте 2 храма, 4 предела, у тех храмов служат 2 попа, да дьякон, да церковных причетников 2 дьячка, пономар. На погосте на церковной белой земле и в церковных деревнях поповых и церковных причетников 8 дворов, да место дворовое, людей вновь 11 человек, 4 человека прежних, а дьякон живет на погосте в тяглом и оброчном дворе. Да (Л. 13 об.) того ж погосту огороды попов с причетники, владеют безоброчно. Огород попа Ивана Федорова по мере: длиннику подле гору 6 сажений с четью, по другую сторону от лугу 6 сажений, поперечнику от Евтюшина огорода Белавинского 5 сажений, по другому концу 8 сажень с полусаженью. Огород дьякона Иякова Иванова по мере: длиннику по обеим сторонам по 7 сажень, поперечнику от горы полторы сажени, по другому концу огород пономаря Юшки Григорьева по мере длиннику по обеим сторонам по

7 сажень, поперечнику возле гору 7 сажень без получети, по другому концу 6 сажень с полусаженью. Огород церковных дьячков Никишки да Андрюшки Федоровых по мере длиннику возле Вагу реку 12 сажень с полусаженью, по другой стороне 13 сажень с полусаженью, поперечнику по обоим концам по 7 сажень. Гуменная усадьба пономаря Юшки Григорьева да Никитки да Андрюшки Федоровых, по мере: поперечнику с нижнего конца 17 сажень, с верхнего конца 6 сажень, длиннику по обеим сторонам подле ручей и подле проезжую дорогу по 30 по 7 сажень.

ГА ВО, НСБ, кн. 2913, л. 8–13.

№ 20

**1682 г., мая. — Благословенная грамота
архиепископа Холмогорского и Важского Афанасия¹²
строителю Верхопежемской пустыни Иосифу
и десятскому священнику Троицкой церкви Алексею Яковлеву
о принятии в Верхопежемскую пустынь братии и вкладчиков
упраздненной Никольской пустыни Устьянской Чушевицкой волости**

(Л. 237) Копия. Список со святительской грамоты.

От Преосвященного первопрестольного Афанасия, архиепископа Холмогорского и Важского, Верхопежемской пустыни строителю старцу Иосифу с братиею да десяцкому священнику Велского стану церкви Живоначальной Троицы Алексею Яковлеву. Били нам Устьянской Чушевицкой волости Ново-Николаевской пустыни Колатицы речки старец Павел с братиею и вкладчики тое пустыни Чушевицкие волости Игнашка Артемьев с товарищи. В прошлом 184 году они, вкладчики, по обещанию своему дали под тое Николаевскую пустыню вкладу под церковное, и монастырское, и келейное строение поля пашенные земли, и на той же их вкладной земле он, старец Павел с братиею, и они, вкладчики, для приезда и скотинного привозу построили двор на Колатице речке и на большой Двинской дороге, и келью, и овин с пригоном поставили, а церкви Божии у них нет, и близ тое пустыни монастырей и приходских церквей нет же. И нам их, старца Павла (Л. 237 об.) с братиею, пожаловать, велеть им в той Николаевской пустыни на Колатице речке построить церковь Николая Чудотворца и о том дать и нашу благословенную грамоту.

И как к вам сия наша благословенная граммата придет, и вы Чушевицкие волости Николаевские новой пустыни старца Павла с братией и вкладчиков, которые с ним жили в пустыне, в Верхопежемскую пустыню велели принять и жить им в тое пустыни с прочею братиею вкупе, и одежду и обувь им велели давати из казны. А тое новой Николаевской пустыни всякой завод, и дворовое строение, и всякой скот, и хлеб, и посуду переписали, и тому всему учинили двой книги переписные за двоими руками, по две книги прислали к нам, преосвященному архиепископу, на Холмогоры, и велели подать в нашем казенном приказе нашему казначею игумену Фиодору, а другие для ведома оставили у себя. А землю тое пустыни Николаевской владеть

к Верхопежемской пустыни, и оброчную грамоту на тое землю, какова ему, старцу Павлу, дана в прошлом в 185 году, у него для владения той земли в Верхопежемскую (Л. 238) пустыню взять. И церкви Божии в той пустыни новой Николаевской строить не указали для того: священнику быть не у чего, и братству питаться нечем, и земля та оброчная, а не белая.

Писан на Москве лета 7190 мая дня.

ГА ВО, ф. 883, оп. 1, кн. 162, л. 237–238.

№ 21

**1684 г., июля 30.— Благословенная грамота
архиепископа Холмогорского и Важского Афанасия
десятскому диакону Троицкой церкви Григорию Осипову
на обновление индитии на престолах и одежды на жертвенниках
Троицкой, Афанасьевской, во имя Иоанна Милостивого церквей
Вельского стана Важского уезда**

(Л. 45 об.) Божию милостию Преосвященный Афонасей, архиепископ Холмогорский и Важеский. В нынешнем во 192 году июля 25 дня бил челом нам, Преосвященному архиепископу, Важескаго уезду Верховажские четверти Вельскаго стану троицкой десяцкой дьякон Григорей Осипов и все того стану крестьяне. Есть-де у них на том Вельском стану на погосте церковь Живоначальные Троицы, да предел у тоя церкви Николая Чудотворца, да церковь святого Иоанна Милостиваго, церковь же святого Афанасия Великого, стоят из давних лет. И в тех-де церквях Живоначальные Троицы и Иоанна Милостиваго на престолах индитии и на жертвенниках одеяния положены крашеннинные, и те-де индитии и на жертвенниках одеяния ветхи и облияли. Да тое ж церкви Живоначальные Троицы во олтаре над жертвенником и с южную сторону, да [в] пределе Николая Чудотворца в олтаре над жертвенником (Л. 46), да [в] церкви Иоанна Милостиваго в олтаре среди стены с востока окна не просвечены. Да на тех же церквях и на олтарях Живоначальные Троицы, Николая Чудотворца, и Иоанна Милостиваго, и Афанасия Великого главы и кровли обветшали, и в дождевое время в те церкви и во олтари теча идет, и стенам, иконам и иным церковным потребам от того чинится поруха великая. И нам, Преосвященному архиепископу, пожаловать бы ево, дьякона, и всех того прихода крестьян, велеть в тех церквях на престолах индитии и на жертвенниках одеяния построить новыя, и во олтарях просечь окна, и те церкви, и олтари, и главы, и паперти покрыть новым тесом, и о том церковном поновлении дать им нашу, Преосвященнаго архиепископа, благословенную грамоту.

И яз, Божию милостию Преосвященный Афанасий, архиепископ Холмогорский и Важеский, слушав того их челобитья, пожаловал их благословил, велел им (Л. 46 об.) в церквях Живоначальные Троицы и Иоанна Милостиваго на престолах индитии и на жертвенниках одеяния построить и положить новые с молитвами по Чиновнику, каков от нас послан с сею нашею грамо-

тою, на старья индитии, а на жертвенниках, буде старья одежды вельми ветхи, и те старья одежды ветхия снять, и огню предать в чисте месте, и пепел в реку всыпать, а в тех место новые положить. И тех церквей и в пределе святого Николая Чудотворца в олтерех просечь окна по угожеству. И с тех же церквей, и с церкви Афанасия Великаго, и с олтареей, и глав, и с папертей старую кровлю снять и покрыть новым тесом и чешуею.

Писана на Москве в митрополичьем Новгородском подвории лета 7192 июля в 30 день.

Скрепил: казначей игумен Диодор.

Печать красного воска в $\frac{3}{4}$ вершка в диаметре.

ГА ВО, ф. 883, оп. 1, л. 45 об. — 46 об.

№ 22

**1688 г., октября 9.— Благословенная грамота
архиепископа Холмогорского и Важского Афанасия
приказчику Троицкой церкви А. Моховикову об обновлении престолов**

(Л. 47) Божию милостию Преосвященный Афанасий, архиепископ Холмогорский и Важеский. В нынешнем во 196 году октября в 15 день били челом мне, Преосвященному архиепископу, Важской десятины Верховажской чети Вельскаго стану троецкой церковной прикащик Андриюшка Моховиков и во всех крестьян место. А в челобитной его написано: в прошлом во 195 году августа к 15 числу, на вечерни в церкви Живоначалныя Троицы во олтаре от образа Пресвятыя Богородицы отпала свеча, и от той-де свечи у престола с восточную сторону индития прогорела на три четверти в вышину, а поперег на пол-аршина. И ныне в той церкви священники Божественные службы не служат. И нам, Преосвященному архиепископу, пожаловать его, велеть на тот престол индития построить новая, да в том же олтаре пафолока учинить новая, да в церкви для свету просечь 2 окна и о том дать ему нашу (Л. 47 об.) архиерейскую благословенную грамоту.

И аз, Божию милостию Преосвященный архиепископ Холмогорской и Важеский, слушав ево, церковнаго прикащика Андриюшкина, челобитья, пожаловал ево указал в церкви Живоначалныя Троицы священнику или диакону с престола индития снять и престол разобрать, а не простолюдину. И тот престолной лес и индитию в чисте месте при реце огнем сожещи и пепел всыпать в воду. И в то место построить престол новый по угожеству плотники первобрачными, а не двоеженцами, и индития построить новая. Да в том же олтаре построить подволоки и в церкви просечь 2 окна, все по угожеству, а о освящении того престола впредь бити челом нам, Преосвященному архиепископу.

Писан у Архангельского города в походе нашем лета 7196 октября в день.

Скрепил дьяк Карп Андреев.

Печать красного воска и очень четкая, в диаметре $\frac{2}{3}$ вершка.

ГА ВО, ф. 883, оп. 1, кн. 162, л. 47–47 об.

№ 23
1688 г., октября 9. — Благословенная грамота
архиепископа Холмогорского и Важского Афанасия
клирикам Троицкой церкви на освящение нового престола

(Л. 48) От Преосвященного Афанасия, архиепископа Холмогорского и Важского, Важского уезду Верховажской четверти Вельского стану троицким священником Алексею Яковлеву да Петру Савину да дьякону Григорью Иосифову. В нынешнем во 197 году октября в 8 день бил челом нам, Преосвященному архиепископу, тое ж Троицкой церкви прикащик Васка Медведников и во всех место того Вельского стану крестьян. А в челобитной их написано: в прошлом-де, во 195 году августа в 5 числе, на вечерни в церкви Живоначальныя Троицы во олтаре от иконы Пресвятыя Богородицы свеча отпала, и от тое свещи у престола индития с восточную сторону выгорела в вышину на три четверти, а поперег на пол-аршина, а антиминсу от того огня повреждения не было. И в прошлом же во 196 году по нашему, Преосвященного архиепископа, указу и по грамоте, а по челобитью тоя ж (Л. 48 об.) церкви прикащика Андрюшки Моховикова и крестьян вы, священники со дьяконом, в той Троицкой церкви во олтаре с престола индигитию сняли, и престол разобрали, и при реце по указу сожгли. И вместо того престола против нашего указу престол, и индитию, и в том олтаре подволоку, и для свету окна по угожеству построили. И нам, Преосвященному архиепископу, пожаловать б их, церковного прикащика и крестьян, велети вам, священником и дьякону, та церковь во имя Живоначальныя Троицы освятить и о том дать нашу архиерейскую грамоту. И мы, Преосвященный архиепископ, слушав ево, церковново прикащика Васкина, челобитья, указали вам, священником и дьякону, тое церковь освятить по Чиновнику во имя Живоначальныя Троицы со старым антиминсом.

И как к вам ся наша, Преосвященного архиепископа, грамота придет, и вы б, священники Алексей и Петр со дьяконом Григорьем, о освящении той Троицкой церкви учинили по сему нашему, Преосвященного архиепископа, указу, как писано в сей нашей грамоте выше сего.

Писан на Колмогорах в дому нашем лета 7197 октября в 9 день.

Скрепил казначей иеромонах Авксентий.

Печать на вольной стороне красная в $\frac{2}{3}$ вершка в диаметре. Под печатью надпись: Важского уезда Вельского стана троицким священником Алексею и Петру да дьякону Григорью. Ниже: о освящении церкви.

ГА ВО, ф. 883, оп. 1, кн. 162, л. 48–49.

№ 24

1691 г., мая 18. — Благословенная грамота
архиепископа Холмогорского и Важского Афанасия
церковному приказчику Г. Лодыгину и прихожанам Троицкой церкви
на постройку новой колокольни

(Л. 49 об.) Божию милостию Преосвященный Афанасий, архиепископ Холмогорский и Важеский. В нынешнем во 199 году мая в 18 день бил челом нам, Пресвященному архиепископу, Важской десятины Верховажской четверти Вельского стану троицкой церковной прикащик Герасимко Лодыгин и во всех того прихода крестьян место. А в челобитной ево написано: в той-де Вельской волости колокольня построена в давних годех и от многолетнего стоятия обещала. И нам, Преосвященному архиепископу, пожаловать бы его, церковного прикащика, велеть ту колокольню переставить и пристроить по угожеству.

И яз, Божию милостию Преосвященный Афанасий, архиепископ Холмогорский и Важеский, слушав ево, церковного (Л. 50) прикащика Герасимкова, челобитья, благословил в той Вельской волости ветхую колокольню разобрать и вместо той колокольни построить колокольня новая по угожеству. А которой лес годен будет в то колоколенное старой колокольни строение, и тот лес в то строение держать. А крестное древо той колокольни, разложка врознь на особые древа, и купно с колоколенным выметным лесом вывезть в поле, и в чисто месте при реце огнем сожещи, и пепел всыпать в воду. А крест на той колокольне поставить четвероконечный¹³, по преданию святых апостол и святых богоносных отец и по древнему обычаю, подобием таков, каков крест златой на Москве на соборной церкви Благовещения Пресвятыя Богородицы на большой главе или у великих государей на снях, поставлен в давних летех (Л. 50 об.) благоверными великими князи. А каков тот крест подобием, и ему под сею нашего архиерейскою благословенною грамотою подлинное изображение.

Писан на Колмогорах в дому нашем лета 7199 мая в 25 день.

Печать в $\frac{3}{4}$ вершка в диаметре, красного воска.

На обороте скрепы: Дьяк Данил Лебедев^a.

ГА ВО, ф. 883, оп. 1, кн. 162, л. 49 об. — 50 об.

^a После скрепы в рукописи изображен крест, его прорисовку см. в Приложении.

№ 25
1696 г., марта 17. — Окружное послание
архиепископа Холмогорского и Важского Афанасия
десятскому священнику Успенской церкви Григорию Иосифову
о чтении в церквах поучительного послания архиерея
против старообрядцев^а

(Л. 16 об.) Преосвященный Афанасий, милостию Божиею архиепископ Холмогорский и Важский, Важского уезда Верховажского посаду десятскому Успенской церкви иерею Григорию и всем твоего десятка иереям наше архиерейское благословение.

По гласу пречистых уст Спасителя нашего Иисуса Христа Бога, кое есть дело доброго пастыря, всем известно есть, яко и душу свою полагает за человека, положить добрый пастырь долженствующ. Сего ради многую скорбь и тугу [наводит]^б души моей времени сего стропотство, в неже неций, наших бывшии, отторгнувшеся и удалившеся от нас, благословения нашего не восхотеша, паче ж от святых Церкви и, по псалмопевцу, не восхотеша благословения и протчая (Л. 17) последующая псалма. Да последующий, иже отвергоша, [яко в Апокалиписис, объявленный в вере]^в, неправдо глаголющая своя и вредословят, и пишут, [учаще]^г, яко змий, крьющися в дебрех несведомых, обаче простым человеком поселяном ядометно и велми вредно, на святую восточную Христову Церковь противная преданию святых апостол и святых отец новомудрования, паче же блазны, чужда суща, вводят и зле глаголют на погибель многим. Темже убо наше архиерейство, приемше благоволением же Господа Бога престола сего правление, ваших душ христианских пасомство, презелне всякими образы тщимся во Господе паствити, дабы вас, благочистивыя людие, союзом любви вязущися братолюбством рождения от единых Матери Церкви Христовы, пребывали присно в ней, питоми не гиблящею пищею — словесы Духа, возрастающе в вечную жизнь. Убо сия нескверная неблазная Церковь святая милост[ию] всех рожденных даром крещения сынов своих во едино мудрование и во един смысл всех призывает, любезно вещающи: «Приидите, чада, послушайте мене, страху Господню научу вас». Блюстител же злый, издревле паства человеческая завиствуя, на стези в мужествовании святых восточных Христовы Церкви людям Божиим соблазны положил, реком еретики, и теми многия души угрызе, очарован лестию диавол чрез тья своя злыя сосуды многих в безумство врину и, удалятися паствы и всея святых Церкви сотворя, глаголати^а бо развращенная и еретическая к вечней (Л. 17 об.) пагубе устроил.

^а Текст в рукописи отчасти испорчен.

^б В рукописи предположительно читается: «ни возит».

^в В данном случае квадратные скобки поставлены в рукописи.

^г В рукописи предположительно читается: «аще и учасно».

^а В рукописи: «глаголят».

Темже наше архиерейство, не терпя сего зла и пагубнаго лживого учения ктому в пасомстве моем возраста[ния], и еже бы прелстившиися, и удаляющиися церковнаго собрания, и [...]а, истинных Пречистых Таин ошаявающиися^б, яко угрызении душетленным волком, лечбу восприяли, и на покаяние от всяких злых и неподобных дел обратилися, и в покаяние кииждо своя совесть пришли, и на творение добрых дел усердствовали. [...]в^в вкрусное поучительное душеполезное послание всякого чина духовнаго, купно имярекаго, всем православным христианам нашего пасомства, собранное от Святаго Писания в двенадесят положении, в нихже всякая прелесть и блзны, злоба же и безумство време не сего обнажися и покаяние и обращение от злых дел воспроповедася, имже увещавать вся люди Божие дух[ом] кротости достойно званого благовествования Христова ходити. [...]г Слова Божия, но всего, яко небесную пищу, в снедь предлагается, да вси, расколников и еретиков учения и всяких богопротивных душепагубных дел избегнувше, насытятся благочестиваго православнаго учения и общим всея восточныя Церкви святыя смыслом укрепятся.

И нынешнего 7204 года марта в 4 де[нь] оных поучении повелех усугубити писанием и послати во святыя обители, и в соборныя по градом церкви, и по всем десяцким священником всея наша парикии^а з грамотами. И к тебе, десяцкому иерею Григорию, с сею нашего архиерейскою грамматою послася едино в переплет [в] Верховажской посад. Ты б, иерей, приходским своим (Л. 18) людем мужска и женска полу многократно прочитывал сия в собрание, паче ж в [недельные] дни, во всякую ползу душам сех. Такожде ты, иерей, да повелишь с сего нашего вкрусного послания и поучения, приписав списки со всякою опасностию, в правописании справ[ив], и да послав за своею рукою [в] десятки твоей волости ко всем церквам, и да повелиши тамо иереем со всяким прилежанием прочитати их в собраниях людем Божиим часто во святых церквах, дабы никто не соблажнялся прелщенных людей пагубными глаголениями, но [в] церковном единственном мудровании без всякого размышления, ни в чем же сумнящися, пребывали, хранящее заповеди Господни и творище всякая благая дела о Господе. За се бо и спасение вечное и воздаяние много во Царствии Небесном стяжати имут.

Писася в граде Холмогорах в дому Всемилоствиваго Спаса Христа и в нашем мироздания 7204 года, от Рождества же Христова 1696 марта в 17 день индикта 4.

На обороте подписано: Дияк Данил Лебедев. *Пометка тем же почерком справа внизу:* Важеского уезду Верховажского посаду Успения церкви десяцкому священнику Григорию Иосифову. *Пометка внизу справа тем же почерком:* О поучительном послании.

ГА ВО, НСБ, кн. 2913, л. 16 об. — 18.

^а В рукописи предположительно читается: «не паюющиеся».

^б В рукописи: «шаявающиися».

^в В рукописи предположительно читается: «написанном по пресечению».

^г В рукописи предположительно читается: «не вяжущие».

^д Здесь в значении «епархия».

№ 26
1697 г., января 22. — Благословенная грамота
архиепископа Холмогорского и Важского Афанасия
клирикам верховажской Успенской церкви на освящение церкви
во имя мучеников Флора и Лавра с приделом
во имя мученицы Параскевы Пятницы по новоисправленным книгам

(Л. 18 об.) От Преосвященного Афанасия, архиепископа Холмогорского и Важского, [Важского] уезда Верховажского посаду Успенской церкви десятскому священнику Григорию, да тоя ж церкви священнику Матфею, да диакону Феодору.

В нынешнем сем году генваря в 22 день в нашем Московском походе в Верховажье бил челом нам, Преосвященному архиепископу, того ж Верховажского посаду успенской церковной прикащик Семен Андреев и во всех крестьян место. А в челобитной его написано. По нашему, Преосвященного архиепископа, указу и по благословенной грамоте построены у вас две церкви холодные: настоящая во имя святых мученик Флора и Лавра и пределная во имя святых мученицы Параскевы, нареченныя Пятницы. И к освящению те церкви совсем изготовлены. И нам, Преосвященному архиепископу, пожаловати б его, прикащика, велети те вышеописанныя церкви освятить, и к тому освящению выдать антимины, и о том дать бы вам нашу архиерейскую храмосвятную грамоту.

И яз, Преосвященный архиепископ, слушав того ево прикащикова челобитные, указали вам, священником, о строении оных настоящей и пределной церковей досмотрети [против] благословенной данной грамоты. И будет настоящая и пределная церкви построены и кресты на них поставлены против той нашей (Л. 19) архиерейской благословенной грамоты, и те церкви освятить вам, священником со диаконом той церкви Феодором, во имя, в неже те церкви построены, по исправному нынешних выходов Требнику или Чиновнику малым освящением. А что прежних выходов московской печати в Требниках положен чин освящения храма великого, и тем чином тех церковей освящать мы вам отнюдь не указали. А к тому освящению антимины выданы из домовою нашей казны вам, священником, при сей нашей благословенной грамоте. А освящать вам, священником, оной церкви по Святой Пасце нынешнего 1697 года, но не в одно время, но чрез день сиче: буде настоящая церковь освятится в неделю, то предел освятить во вторник, а буде настоящая церковь освятится во вторник, то предел освятить в четверток.

А как к вам ся наша, Преосвященного архиепископа, грамота придет, и вы б, священники, по сему нашему, Преосвященного архиепископа, указу о освящении оных церковей учинили, как писано в сей нашей грамоте выше сего.

Писая в нашем, Преосвященного архиепископа, Московском походе на Верховажья мироздания 1697 году генваря в 22 день.

На обороте подпись: Диак Данил Лебедев. Подпись на грамоте и сургучная печать с благословенной рукой Верховажского посаду десяцкому священнику Григорию Осипову.

От создания мира 7205 году, от Рождества Христова 1697 году генваря 22 дня.

ГА ВО, НСБ, кн. 2913, л. 18 об. – 19.

№ 27

1704 г. мая 24. – Благословенная грамота Местоблюстителя Патриаршего престола митрополита Рязанского и Муромского Стефана¹⁴ церковному приказчику Троицкого собора Вельского посада В. Федорову и прихожанам на устройство придела во имя прп. Кирилла Белозерского

(Л. 51) Лета от Рождества Христова 1704 мая в де[нь]. Великому государю царю и великому князю Петру Алексеевичу, всея Великия, и Малыя, и Белья России самодержцу, били челом, а Преосвященному Стефану, митрополиту Рязанскому и Муромскому, между Патриаршества Важеского уезду Вельскаго посаду церковной приказчик Василий Федоров с прихожаны подал челобитную. А в челобитной их написано: на Вельском-де посаде построена соборная церковь Живоначальныя Троицы с пределом Николая Чудотворца и освящена, а с северную их сторону построен придел Кирилла, Белозерскаго чудотворца, и в том-де приделе не вытесаны стены и окна не деланы. И ныне обещались они в том пределе стены вытесать и окна прорубить.

И великий государь пожаловал их велел в вышеписанном (Л. 51 об.) пределе стены вытесать и окна прорубить. И по указу великого государя царя и великого князя Петра Алексеевича, всея Великия, и Малыя, и Белья России самодержца, аз, Преосвященный Стефан, митрополит Рязанской и Муромской, Важеского уезду Вельского посаду церковного приказчика Василия Федорова с прихожаны благословил велел в пределе Кирилла, Белозерскаго чудотворца, стены вытесать и окна прорубить. И в том бы пределе в олтарной стене царские двери были посреди, а по правую их сторону южныя, а по левую северныя, а подле царских дверей по правую сторону, меж южных, в начале поставить образ Всемилостиваго Спаса, а подле Спасова образа поставить образ настоящего святаго храма, а по левую сторону царских дверей, меж северных, вначале поставить образ Пресвятыя Богородицы и иныя образы (Л. 52) по чину. А как тот предел во всем построен и ко освящению изготвлен будет, и о освящении того придела, и о антимиинсе, и кому святить, впредь бить челом.

Писан на Москве лета 1704 мая в 24 день.

Печать красного воска – вершок в диаметре – крепко обвит бумагою. На обороте: Скрепил казначей монах Тихон Макариевский. Справил Стефан Турченинов.

ГА ВО, ф. 883, оп. 1, кн. 162, л. 51–52 об.

№ 28

1704 г., августа 25.— Благословенная грамота Местоблюстителя Патриаршего престола митрополита Рязанского и Муромского Стефана церковному приказчику Троицкой церкви Вельского посада В. Дьяконовых об освящении придела во имя прп. Кирилла Белозерского

(Л. 52 об.) Лета от Рождества Христова 1704 августа великому государю царю и великому князю Петру Алексеевичу, всея Великия, и Малыя, и Белья России самодержцу, бил челом и Преосвященному Стефану, митрополиту Рязанскому и Муромскому, меж Патриаршества Холмогорской епархии Важескаго уезду Вельскаго посаду церковной прикащик Василий Дьяконовых подал челобитную, а в челобитной ево написано. По благословенной грамоте нынешняго 1704 году по их челобитью в Важском уезде на Вельском посаде у церкви Живоначальныя Троицы построен предел во имя преподобнаго Кирилла, Белозерского чудотворца, и ко освящению изготовлен, и великий государь пожаловал бы ево велел тот предел освятить настоящие тоя Троицкия (Л. 53) церкви священнику Стефану Андрееву и дать антиминс и освященную грамоту.

И по указу великого государя царя и великого князя Петра Алексеевича, всея Великия, и Малыя, и Белья России самодержца, аз, Преосвященный Стефан, митрополит Рязанский и Муромский, церковного прикащика Василья Дьяконовых благословил велел в Важском уезде в Вельском посаде у Троицкой церкви новопостроенной предел во имя преподобнаго отца Кирилла, Белозерскаго чудотворца, освятить тоя настояция Троицкия церкви попу Стефану Андрееву по исправному Чиновнику, как о том напечатано о положении освященного антиминса, и антиминс в тою церковь выдать, а антиминс вести попу или диакону, а не просто (Л. 53 об.) людину.

Писан на Москве 1704 года августа в 25 день.

Печать сломана — грамота очень ветхая. Скрепил казначей монах Тихон Макариевский. Справил Стефан Турченинов.

ГА ВО, ф. 883, оп. 1, кн. 162, л. 52 об.— 53 об.

№ 29

1706 г., сентября 19.— Благословенная грамота Холмогорского и Важского архиепископа Сильвестра¹⁵ десяцкому священнику Успенской церкви Иакову Никитину на освящение обновленных церковей Верховажского посада

(Л. 19 об.) Смиранный Сильвестр, Божию милостью архиепископ Холмогорский и Важский, нашей Холмогорской епархии Верховажского посаду десяцкому Успенской церкви священнику Якову Никитину. Бил челом нам, Преосвященному архиепископу, ты, десяцкой, и в походе нашем у Архангельского города подал нам челобитную, что на том Верховажском посаде в церквах Успения Пресвятыя, да Илии пророка, и Флора и Лавра, и в пределах

мосты и подволоки обветшали, и кровли сгнили, и кресты бурею поломало, и в церквах окон малое число. И нам, Преосвященному архиепископу, пожаловати б тебя и приходских людей, велить в тех церквах и в алтарях мосты намостить новые, и кровли покрыть, и на церквах кресты поправить по убожеству, и о том бы дать вам нашу архиерейскую благословенную грамоту.

И мы, Преосвященный архиепископ, слушав тою вашею челобитную, указали в тех настоящих и пределных церквах ветхие помосты выбрать, и намостить новые, и окна построить по убожеству, а кровли перекрыть и кресты поставить на тех церквах четвероконешные, таковым подобием, каков под сею нашею благословенною грамотою изображен. А щепу и всякой церковной старой лес свозить к реке и сожечи (Л. 20), а пепел всыпать в реку. А на ту церковную постройку и ни на что церковных казенных денег вам не держать, а строить вам то церковное строение мирским иждивением и христолюбческим подаянием.

А как та церковная постройка построена будет совсем на готово, а во святых алтарях престолом повреждения буде не будет, и после той постройке отпеть в тех церквах молебны, и освятить воду, и святою водою те церкви внутри окропить все, и служить в них святые службы. А буде в которая церкви престолу будет повреждение, и о том бить челом нам, Преосвященному архиепископу, а без нашего архиерейского благословения ^а в той^а церкви не служить. А плотники, которые будут у тех церквей для постройке, и двоеженцы б в алтарь отнюдь не входили.

Писано в походе нашем у Архангельского города в доме Всемилоствиваго Спаса и в нашем архиерейском 1706 году сентября 19 дня^б.

ГА ВО, НСБ, кн. 2913, л. 19 об. – 20.

№ 30

**1710 г., июня 19. – Жалованная благословенная грамота
Холмогорского и Важского архиепископа Рафаила¹⁶
священнику верховажской Успенской церкви Василию Андрееву
на ремонт храма и колокольни**

(Л. 21) Смиренный Рафаил, Божию милостью архиепископ Холмогорский и Важский. В нынешнем 1710 году июня в 19 день нам, Преосвященному архиепископу, бил челом нашей епархии Важского уезда Верховажского посаду Успенской церкви священник Василий Андреев и подал челобитную за рукою. А в челобитной его написано, что на Успенской церкви большою погодою наверху на 2 бочках 2 креста да на колоколне крест сломило, да в той церкви подволока от многолетства съсохлась. И нам, Преосвященному архиепископу, пожаловать его, священника, благословить на той Успенской

^{а а} В рукописи написано дважды.

^б Ниже в рукописи изображен крест, его прорисовку см. в Приложении.



ПУБЛИКАЦИИ

церкви и на колоколне кресты новые вместо поломанных поставить, и в церкви подволоку перебрать, и в алтаре, буде где доведется, по угожеству окна вновь просечь, или иная какая постройка нужная пристроить, и о том бы дать ему, священнику, нашу архиерейскую благословенную грамоту.

И яз, милостию Божию Преосвященный Рафаил, архиепископ Холмогорский и Важский, слушав того твоего священника челобития, пожаловал и благословил на вышеписанной Успенской церкви и на колоколни вместо сломанных крестов поставить кресты новые, четвероконечные, по преданию святых апостол и святых отец и по древнему обычаю, подобныя такову, каков крест золотый в Москве на соборной церкви Благовещения Богородицы на большой главе или у великого государя на сених поставлен в давних местах благоверными князи. А каковы те кресты подобием, и им под сею нашею архиерейскою благословенною грамотою подлинныя изображения. Также и подволоку перекрыть церкви, и в алтаре окна [...] ^а прорубить, и, где доведется иная какая постройка, пристроить по угожеству. А старые кресты положить во удобны места, а весной старой лес церковной и щепу свозить к реке и сожести, а пепел всыпать в реку.

Писася на Холмогорах в доме Всемилостиваго Спаса и в нашем архиерейском 1710 году в 19 день ^б.

ГА ВО, НСБ, кн. 2913, л. 21.



№ 31

**1711 г. — Указная память архиепископа Холмогорского
и Важского Рафаила десятскому священнику Успенской церкви
Василию Андрееву об освящении храма**



(Л. 21 об.) Лета 1711 августа в 9 день по указу Преосвященного Рафаила, архиепископа Холмогорского и Важского, память Верховажского посада десятскому Успенской церкви священнику Василию. Преосвященный Рафаил, архиепископ Холмогорский и Важский ^а, указал за поручному челобитью твоему на Верховажском посаде внутри Успенской церкви кропить святою водою, а окропя, священнодействовать вам в той Успенской церкви невозбранно. А как к тебе ся память наша придет, и ты б, десяцкой, освящение в Успенской церкви и в ней служения чинил по сей памяти неотложно, как о том писано в сей памяти выше сего.

Иеромонах Иннокентий.

Надпись тако: Сей Преосвященного архиепископа указ отдан Верховажского посаду десятскому Успенской церкви священнику Василию.

ГА ВО, НСБ, кн. 2913, л. 21 об.

^а В рукописи предположительно читается: «прибыли».

^б Ниже в рукописи изображен крест, его прорисовку см. в Приложении.

^в Напротив слева на полях пометка: «и судия».



№ 32

**1715 г., октября 3.— Жалованная благословенная грамота
архиепископа Холмогорского и Важского Варнавы¹⁷
десятскому священнику верховажской Успенской церкви Василию
на установление нового креста на Ильинском храме
Верховажского посада**

(Л. 21 об.) Божиею милостию Преосвященный Варнава, архиепископ Холмогорский и Важский, нашей епархии Важескаго уезда Верховажского посаду Успенской церкви десятскому священнику Василию. В нынешнем 715 году ноября в 1 день нам, Преосвященному архиепископу, бил челом ты, десяцкой, и подал челобитную за рукою, а в челобитной твоей написано. В нынешнем же 715 году на том вашем Верховажском посаде на теплой церкви святого пророка Илии на главе крест волею Божиею ветром сломило, и доньне еще не поставлен. И нам, Преосвященному архиепископу, пожаловать тебя, десяцкому, благословить и повелеть на вышеписанной Илиинской церкви крест поставить новой, и иное в той церкви, что доведется, починить и построить по ужоеству, также и в холодной Успенской церкви построить анбон, и о том поставлении новаго креста, и о починке, и постройке дать нашу архиерейскую благословенную грамоту.

И мы, Божиею милостию Преосвященный Варнава, архиепископ Холмогорский и Важский, слушав того твоего десятского священникова Василья челобитья, пожаловал благословил и повелел на вышеписанной Ильинской церкви на главе поставить вместо сломленного погодою креста крест новодеревяной, четвероконечный, по преданию святых апостол и святых отец и по древнему обычаю, подобием так, каков крест златый в Москве на соборной церкви Благовещения Пресвятыя Богородицы на большей главе или у великого царя в сенях поставлен в давнolestыи благоверными князи. А каков той крест подобием, и ему под сею нашею архиерейскою благословенною грамотою подлинное изображение. Также тебе, десяцкому священнику Василию, в вышеписанных церквах Ильинской и Успенской, что надлежит, построить, и починить, и анбон сделать по ужоеству. А старой крест снять и разложить в простые деревья кучно, щепою свозить к реке и сожещи, а пепел всыпать в реку.

Писася на Холмогорах в дому Всемилостиваго Спаса и в нашем архиерейском 1715 году октября 3 дня^а.

С сей благословенной грамоты пошлин взять семь алтын 2 де[ньги] и в книги записаны^б.

ГА ВО, НСБ, кн. 2913, л. 21 об.

^а Напротив на полях тем же почерком: «7231 (1722-го) октября в 5 в посаде дворы все сгорели, кроме святых церквей».

^б Ниже в рукописи изображен крест, его прорисовку см. в Приложении.

№ 33

**1725 г., мая 20.— Благословенная грамота
архиепископа Холмогорского и Важского Варнавы священникам
и церковному приказчику Верховажского посада на установление
новых крестов над церквами Важского посада**

(Л. 22 об.) Божию милостию смиренный Варнава, архиепископ Холмогорский и Важский, нашей епархии Важского уезда Верховажского посаду священникам Георгию да Лукьяну и церковному приказчику Иакову Денисову. Сего 725 года мая 19 дня нам, Преосвященному архиепископу, били челом вы, священники, и церковный приказчик и подал челобитную, в которой написано. В прошлые годы на том вашем Верховажском посаде на церкви Успения Богородицы над престолом Собор архистратига Михаила с главы крест бурею сломило, и поныне еще не поставлен, и на той церкви шатер обветшал, и на паперти кровля всеми огнили, и на том же вашем посаде на церквах Илии пророка, Флора и Лавра на колоколне кресты ветром поломало, шатры и кровли над папертами всеми огнили. И нам, Преосвященному архиепископу, пожаловати б вас, священников и церковного приказчика, велеть на вышеписанных церквах и на колоколне кресты новые поставить, такожде и перекрыть на тех церквах шатры и кровли.

И Божию милостию Преосвященный Варнава, архиепископ Холмогорский и Важский, слушав того вашего челобитья и прошения, указал на тех церквах и на колоколне кресты поставить новые, четвероконечные, також и шатры и кровли перекрыть и все, где надлежит, построить и учинить по уожеству.

Писая на Холмогорах в доме Всемилостиваго Спаса и в нашем архиепископском 1725 году мая 20 дня.

К сия грамоте наша, Преосвященного архиепископа Холмогорскаго и Важскаго, печать приложена.

ГА ВО, НСБ, кн. 2913, л. 22 об.

№ 34

**1731 г. июня 19.— Указ Синодальной команды
и епископа Холмогорского и Важского Германа священникам
и церковному приказчику Троицкой церкви с разрешением построить
новую колокольню в Вельском стане Важского уезда**

Указ ея императорского величества самодержицы Всероссийской из дому Преосвященнаго Германа, епископа Холмогорскаго и Важскаго, из канцелярии Синодальной команды^а Важского уезда Верховажской четверти Вельского стану священником Петру да Стефану и^б церковному приказчику. Сего

^а «Синодальная команда» — Святейший Синод.

^б В рукописи ошибочно после слова «и» написано: «сего 1731 году».

1731 году июня 4 дня бил челом того вашего стану мирской посылщик Иван Григорьев сын Дмитриевых и подал доношение, в котором написали, что-де в том вашем стану при церквах Божиих колокольница деревянная, рубленая от многолетия весьма обетшала и сгнила, и в том имеется нужда колоколам на тое колоколню [...] ^а. И желают того прихода прихожане, чтоб построить новую деревянную колокольницу. И просит их мирской посылщик, дабы повелено было в том вашем стану при церквах Божиих вместо обетшалай деревянной колокольницы построить новую, деревянную ж, рубленую колокольницу.

И по ея императорскаго величества указу и по определению вышереченной Синодальной команды канцеляриею велено по челобитью онаго мирского посылщика в том вашем стану при церквах Божиих на место обетшалай деревянной колокольницы построить новую деревянную, рубленую колокольницу.

Сийского монастыря архимандрит Порфирий. Казначей иеромонах Феодосий. Канцелярист Модий ^б Гурьев.

1731 года июня 19 дня.

ГА ВО, ф. 883, оп. 1, кн. 162, л. 54–54 об.

№ 35

**1739 г., декабря 4. – Указ (благословенная грамота)
епископа Холмогорского и Архангелогородского Саввы¹⁸
священникам и прихожанам верховажской Успенской церкви
о церковном строительстве в Важском посаде**

(Л. 26) Божию милостию смиренный Савва, епископ Архангелогородский и Холмогорский, нашей епархии Важеского уезда Верховажской четверти и посаду Успенской церкви священникам Прохору Андрееву, Симеону Георгиеву и приходским людям. Сего 1739 года ноября дня в поданном нам, Преосвященному епископу, от вас, священников и от приходских людей, доношении написано. В прошлом-де 7147 году по благословению блаженные памяти Преосвященного Афония, митрополита Великаго Новаграда и Великих Лук, в том вашем Верховажском посаду построена была теплая церковь с трапезою во имя св. пророка Илии и при ней пределы Афанасия Александрийского и Николая Мирликийского, чудотворцов, которая церковь и пределы весьма обветшали и в стенах почернели. И просили нас, Преосвященного епископа, вы, священники и приходские люди, чтоб вышеобъявленную обетшавшую теплую церковь с пределы и с трапезою разобрать до земли и изгнивший лес выметать, а вместо изгнивших ко престолу старому положить новые бревна по угожеству.

^а Слово написано неразборчиво, предположительное чтение: «напредки».

^б В рукописи неразборчиво, прочтение имени предположительное.

И аз, Божиею милостию Преосвященный Савва, епископ Архангелогородский и Холмогорский, слушав вышеозначенного вашего прошения, приказал вышеобъявленную обетшалую ветхую деревянную церковь, ежели подлинно она церковь имеется весьма от ветхости обетшала и Божественной службы отправить как в тою церковь, так и в пределах за ветхостию невозможно, разобрать всю до земли и из тех церковных бревен, которые впредь к тому церковному строению по усмотрению мастеров явятся не угодны, а прежде при освящении церкви были святым миром помазаны, и те бревна близ реки сжечь, а пепел в реку употребить, и на место тою обетшалые церкви построить из нового приготовленного лесу, и к тому присовокупить годной остальной от прежней церкви лес, построить паки на том же месте церковь во имя св. пророка Илии и при ней в пределах: во первом Афанасия Александрийского, во втором Николая Мирликийского, чудотворцов, по церковному чинположению. А кресты на оной церкви и на пределах поставить четвероколенные, по правилам святых апостол и святых отец. А престолы во святых олтарях поставить по силе присланного ея императорского величества из Святейшего Правительствующаго Синода [указа]: в высоту аршин 6 верхов и содского, в длину аршин 8 верхов, в ширину аршин 4 верха. А когда она церковь и с пределы построена будет, тогда оную святую церковь и пределы убрать святыми колоколами и прочим церковным благолепием по правилам святых отец и по уставу церковному неотменно. А о освящении тоя церкви и с пределы бить челом нам, Преосвященному епископу, и ради принятия священников или диакону, а не простолюдину.

Писася на Холмогорах в доме Спасителей и в нашем архиерейском 1739 года декабря 4 дня.

К сей благословенной грамоте наша, Преосвященного Саввы, епископа Архангелогородского и Холмогорского, печать приложена^а.

ГА ВО, НСБ, кн. 2913, л. 26.

№ 36

**1742 г., февраля 4. — Благословенная грамота
архиепископа Архангелогородского и Холмогорского Варсонофия¹⁹
священникам и прихожанам Вельского посада на строительство
новой каменной двухпрестольной церкви с трапезой в Важском посаде**

(Л. 55) Божиею милостию смиренный Варсонофий, архиепископ Архангелогородский и Холмогорский, нашея епархии Важескаго уезда Верховажской четверти Вельскаго посаду священником Петру и Григорью с причетники и онаго посаду посадским людем и обывателем. Сего 1742 году генваря 29 дня нам, Преосвященнейшему архиепископу, били челом вы, священники с причетники, и посацкие люди, и обыватели, и подали челобитные, в которых

^а Ниже в рукописи абрис печати.

написано. Имеются-де во оном Вельском посаде святые церкви, а имянно: Афанасия Александрийскаго холодная, построенная из давних лет, в которой за ветхостию служба Божия не отправляется уже многие годы, да теплая (Л. 55 об.) церковь во имя святителя Иоанна Милостиваго, и оная также весьма обетшала. И возымели вы, прихожане, намерение вместо оных обетшалых церквей построить одну теплую каменную церковь з 2 престолы во имя святых святителей Афанасия и Кирилла Александрийских да Иоанна Милостиваго, и на оное каменное строение церкви на фундамент материалы у вас в готовности имеются. И нам бы, Преосвященнейшему архиепископу, пожаловать вас повелеть оную теплую з 2 престолы во имя вышепрописанных святых святителей каменную церковь построить и о том строении благословенную вам грамоту дать.

(Л. 56) И аз, Божию милостию Варсонофий, архиепископ Архангелогородский и Холмогорский, по вышеписанному вашему челобитию благословляю строить вам в оном Вельском посаде на место обетшалых деревянных церквей на удобном месте новую каменную теплую церковь с 2 престолы во имя святых святителей Афанасия и Кирилла Александрийских да Иоанна Милостиваго и с трапезою по обычаю святых православных восточных Церкви, как надлежит, по убожеству. И святые престолы сделать по силе состоявшегося 1734 году указа: в вышину аршин 6, в ширину аршин 4, в длину аршин 8 верхов. А как оная церковь построена будет, и (Л. 56 об.) тогда о освящении тех церквей с прошением и принятия антиминов быть к нам, Преосвященнейшему архиепископу, из священников или дьякону одному, а не простолюдину. И о вышеписанном священником с причетники и прихожаны чинить по сей нашей благословящей грамоте.

Писана в нашем Холмогорском кафедральном доме лета 1742 февраля 4 дня.

К сей грамоте наша архиерейская печать приложена.

Печать белого воску в диаметре $1\frac{1}{4}$ вершка.

В книгу записана на 15-м листу.

Пошлин 40 коп. взято.

ГА ВО, ф. 883, оп. 1, кн. 162, л. 55–56 об.

№ 37

**1742 г., июня 11. — Указ архиепископа Архангелогородского
и Холмогорского Варсонофия
клирикам и прихожанам Важского посада
о постройке новой колокольни**

(Л. 26) Сего 1742 года июня 5 дня Преосвященный Варсонофий, архиепископ Архангелогородский и Холмогорский, слушав присланного вас, священников с причетники и приходских людей, прошения, в котором объявлено. В прошлом-де 1741 году июля 6 дня в помянутом Верховажском посаде

волею Божиею от молнии как святых церкви, так и колоколня сгорела, и за неимением колоколни колокола повешены на весьма низких столбах, отчего опасаясь, дабы от воров не покрадены были, и просили, чтоб во оном Верховажском посаде на удобном месте вместо сгорелой построить новую колоколню по угожеству, и о том строении указ учинить. Приказ же: вместо оной сгорелой колоколницы построить новую деревянную колоколницу на удобном месте по угожеству, на которой поставить крест четвероконечный, по правилам святых отец [...] с причетники и приходским людям послать указ, о чем сей и послан. И священникам Симеону и Прохору с причетники и приходским людям учинить по сему, Его Преосвященства, указу.

Подписано тако: Казначей монах Феодосий. За секретаря Иван Попов. Канцелярист Матфий Кустов. Июня 11 дня 1742 года.

На обороте: Домовая Архангелогородского архиепископа канцелярия, за секретаря Иван Попов.

ГА ВО, НСБ, кн. 2193, л. 26

№ 38

1743 г., июня 16. — Благословенная грамота архиепископа Архангелогородского и Холмогорского Варсонофия клирикам и прихожанам церкви св. пророка Илии на строительство новой теплой церкви вместо сгоревшей

(Л. 27) Божиею милостию смиренный Варсонофий, архиепископ Архангелогородский и Холмогорский, наша епархии Важеского уезда Верховажского посаду священник[ам] Симеону Григорьеву, Прохору Андрееву с причетники и приходским людям. Сего 1743 года июня 2 дня били челом нам, Преосвященному архиепископу, вы, священники с причетники и приходские люди, и прислали за руками своими прошение, в котором написано. В прошлом-де 1741 году июня в 6 день в том вашем Верховажском посаде церкви святых от молнии сгорели, в которых состояло 8 престолов. И того же 1741 году по прошению вашему дана от нас (Л. 27 об.) грамота, по которой на первый случай поставлена небольшая деревянная церковь во имя святителя Николая Чудотворца с трапезою теплою, которая ко вмещению народа весьма утеснительна. А ныне вы, священники и прихожане, желаете на место сгоревшей теплой церкви святого пророка Илии построить новую о дву апартаментах церковь, деревянную, всего прихода людям удобно вместную, с трапезою теплою. Вначале — в нижнем во имя святого пророка Илии, и [при ней] с южную и северную стороны 2 предела: первой во имя архистратига Божия Михаила, второй — Афанасия и Кирилла Александрийских, в верхней апартаменте — Усекновения честных главы святого пророка и Предтечи Господня Иоанна, за мирской кошт по угожеству.

И аз, Божиею милостию Преосвященный Варсонофий, архиепископ Архангелогородский и Холмогорский, по тому вашему прошению благословил в том Верховажском посаде вместо сгоревшей теплой церкви на том же месте построить новую деревянную о 2 апартаментах церковь с трапезою теплою.

Вначале — в нижнем во имя святого пророка Или и при ней с южную и с северною стороны два придела: первой во имя архистратига Божия Михаила, второй — Афанасия и Кирилла Александрийских, да в верхнем апартаменте — Усекновения честныя главы Иоанна Предтечи, по обычаю святых православных восточных Церкви, как надлежит, по угожеству. А в алтарях святых престолы сделать по си[ле] состоявшегося 1734 года указа: в высоту каждой аршина 6 верхов, в ширину аршина 4 верхов, в длину по аршину по 8 верхов. А когда она церковь и с приделы со всеми построены будут, тогда о освящении тех престолов с прошением о принятии антиминов быть к нам, Преосвященнейшему архиепископу, священнику или диакону, а не простолюдину.

Писая в нашем архиерейском кафедральном Холмогорском доме 1743 года июня 16 дня.

К сей благословенной грамоте наша архиерейская печать приложена^а.

ГА ВО, НСБ, кн. 2913, л. 27.

№ 39

1744 г., августа 22.— Благословенная грамота архиепископа Архангелогородского и Холмогорского Варсонофия клирикам и прихожанам Верховажского посада на строительство новой церкви во имя свт. Николая Чудотворца вместо сгоревшей

(Л. 24) Божию милостию смиренный Варсонофий, архиепископ Архангелогородский и Холмогорский, наша епархии Важескаго уезда Верховажского посаду священникам Симеону да Прохору и приходским людям. Сего августа 8 дня нам, Преосвященному архиепископу, били челом вы, священники и приходские люди, и прислали доношение, в котором написано. В нынешнем 1744 году июля в 6 день в том вашем в Верховажском посаде церкви святых волею Божиею от молнии, також и множество икон, и колоколя згорели, и ныне в том посаде за вышеобъявленным згорением церквей (Л. 25 об.)^б священнодействию быть негде и чтоб в том посаде на первой случай сего года поставить деревянную церковь во имя святителя Николая Чудотворца, небольшую, с трапезою теплою по угожеству за мирской кошт.

И аз, Божию милостию Варсонофий, архиепископ Архангелогородский и Холмогорский, слушав вышеописанного вашего прошения, благословил на строение новые церкви позволение о рубке лесу требовать, где надлежит, по силе указов. А когда лесу потребное число будет заготовлено, тогда вместо згорелых церквей на угодном месте построить новую деревянную теплую церковь с трапезою во имя святителя Николая, Мирликийского чудотворца, по обычаю святых православных восточных Церкви, как надлежит, по угожеству. А священный престол сделать по силе состоявшегося 1734 года указа:

^а Ниже в рукописи абрис печати.

^б Такая фолиация в рукописи.

в вышину аршина 6, в ширину аршина 4, в длину аршина 8 верхов^а. А когда оная церковь совсем построена и ко освящению изготовлена будет, и тогда о освящении той церкви бить челом и для принятия антиминса быть к нам, Преосвященному архиепископу, из вас священнику или диакону, а не простолюдину.

Писася в Холмогорах [в доме] Всемилоствяго Спаса и в нашем архиепископском 1744 года августа 22 дня.

К сей благословенной грамоте наша, Преосвященнаго Варсонофия, архиепископа Архангелогородского и Холмогорского, печать [приложена]^б.

ГА ВО, НСБ, кн. 2913, л. 24–25 об.

№ 40

1747 г., сентября 29.— Благословенная грамота архиепископа Архангелогородского и Холмогорского Варсонофия закащику священнику Стефану Иосифову на освящение новопостроенной церкви св. пророка Илии

(Л. 27 об.) Божию милостию смиренный Варсонофий, архиепископ Архангелогородский и Холмогорский, наша епархии Важескаго уезда Верховского посаду попу Стефану Иосифову с товарищи. Сего сентября 18 дня в присланных к нам, Преосвященному архиепископу, того Верховажского посада от попа Прохора Андреева, диакона Василия Печирова с причетники и прихожаны заручном доношении написано. В прошлом 1743 году июня 16 дня по данной от нас благословенной грамоте велено построить в том Верховажском посаде вместо згоревшей теплой церкви на том же месте (Л. 28) новую деревянную о дву апартаментах церковь с трапезою теплою. Вначале — во имя св. пророка Илии и при ней с южную и северную страны два придела: первой во имя святого архистратига Божия Михаила, второй — Афанасия и Кирилла, Патриархов Александрийских, да в верхнем апартаменте — Усекновения честныя главы Иоанна Предтечи, по обычаю святых православных восточных Церкви, как надлежит, по угожеству. А когда оная церковь со всеми приделами построены и ко освящению изготовлены будут, тогда о освящении тех престолов о прощении и для принятия освященных антиминсов повелено быть к нам, Преосвященнейшему архиепископу, священнику или диакону, а не простолюдину.

И по той-де данной от нас благословенной грамоте оная церковь и с приделы построены и ко освящению имеются ныне в готовности, и о освящении тех престолов с прощением и для принятия освященных антиминсов явился к нам ты, закащик поп Стефан, и повелеть бы нам вышеозначенную церковь с приделами закащику освятить. По вышеобъявленному прощению благословили мы новопостроенную нижнюю и верхнюю с приделами церковь, аще оная

^а В рукописи: «вверх».

^б Ниже в рукописи абрис печати.

в силе данной от нас грамоты построены, святить тебе, закащнику попу Стефану, со священники и диаконы соборные на данных от нас тебе освященных антиминос по новоисправному Чиновнику, как о положении освященного антиминоса повелено. А когда она церковь и с приделы освящена будет, о том в казенный нам приказ отрапортовать.

Писася в Холмогорской (Л. 28 об.) нашей резиденции лета Господня 1747 года сентября 29 дня.

К сей благословенной грамоте наша архиерейская печать приложена^а.

ГА ВО, НСБ, кн. 2913, л. 27 об.– 28 об.

№ 41

**1752 г., октября 20. — Благословенная грамота
архиепископа Архангельского Варсонофия
закащнику священнику верховажской Успенской церкви
Стефану Кочергину на освящение престолов
в церквах Вельского посада**

(Л. 57) Божию милостию смиренный Варсонофий, архиепископ Архангелогородский и Холмогорский, наша епархии Верховажскаго духовнаго правления закащнику Успенской церкви попу Стефану Кочергину. Сего октября 1 дня в поданном нам, Преосвященнейшему архиепископу, Вельскаго посада от мирского посыльщика Андрея Иванова сына Дьяконова и с ним посланном того Вельскаго посада от попов с причетники и прихожаны промемориях написано. Прошлого-де 1742 году февраля 4 дня по данной^б от нас благословенной грамоте построено в том их Вельском посаде вновь каменная церковь с 2 престолы, настоящим святителей Афанасия и Кирилла, Патриархов Александрийских, да в трапезе по левую сторону придельным Иоанна Милостиваго. А ныне-де он, поп, с причетники и прихожаны в той каменной (Л. 57 об.) церкви намерены учинить настоящей престол во имя Живоначальная Троицы, а при том по левую сторону во олтаре отобразить престол во имя Афанасия и Кирилла Александрийских, а в трапезе на левой стороне устроенному престолу быть во имя того ж Иоанна Милостиваго, которой-де и ко освящению ныне имеется в готовности. И просил нас, Преосвященнейшаго архиепископа, означенной поп с причетники и прихожаны, тако ж и упомянутой их мирской посыльщик Андрей Дьяконов, чтоб в показанной новопостроенной каменной церкви учинить престол настоящей во имя Живоначальная Троицы, а на левой стране Афанасия и Кирилла, а объявленной находящийся ныне ко освящению в готовности предел Иоанна Милостиваго освятить тебе, закащнику попу Стефану и к тому освящению освященный антиминос дать.

И по тому их прошению благословили мы в вышеозначенной (Л. 58) каменной церкви настоящему престолу во имя Живоначальные Троицы одному,

^а Ниже в рукописи абрис печати.

^б В рукописи написано «поданной», разделение слов сделано позднее карандашом.

а не двум, в которой и царския двери во олtare учинить на середине иконостаса, а по странам двои пономарския двери по пропорции. И ко освящению оной Троицкой церкви просить от нас освященного антиминс, а означенной в трапезе Иоанна Милостиваго придел, ежели в силу данной от нас благословенной грамоты построен, то в подлежащее по церковному уставу время освятить тебе, закащику попу Степану, со дьяконом соборне по новоисправному Чиновнику, как о положении освященного антиминса указано, к которому освящению и освященной антиминс от нас Важскаго уезда Шенкурской четверти Пуйской волости с попом Иваном Васильевым послан. А когда оный предел тобою освящен будет, о том в казенной наш приказ отрепортовать.

Писан в Холмогорской нашей резиденции лета Господня 1752 октября 20 дня.

К сей благословенной граммате наша архиерейская печать приложена.

Печать тонкая алаго воска в $1\frac{1}{3}$ вершка.

ГА ВО, ф. 883, оп. 1, кн. 162, л. 57–58.

№ 42

1753 г., сентября 22.— Указ духовной консистории архиепископа Архангельского и Холмогорского Варсонофия клирикам верховажского Успенского собора о именовании ряда храмов епархии соборами^а

(Л. 24 об.) Указ ее императорского величия самодержицы всероссийския из консистории Преосвященнейшего Варсонофия, архиепископа Архангелогородского и Холмогорского, Верховажскаго посада Успенского собора попам с причетники. По ее императорского величества указу и по определению Преосвященнейшего Варсонофия, архиепископа Архангелогородскаго и Холмогорскаго, велено в Кольском остроге Воскресенской, в Верховажском посаде Успенской, Кеврольскаго уезда на большем погосте Воскресенской церквам отныне быть и именоваться соборными. И о том во объявленные правления и показ оных церквей к попам с причетники послать указы, и Верховажскаго посада Успенского собора попам с причетники о том ведать. А о том, куда надлежит, ис консистории Преосвященнейшаго архиепископа указы посланы.

Алексей, протопоп спасо-преображенский. 1753 года сентября 22 дня. В должности секретаря канцелярист Матфей Кустов сентября 22 дня 1753 года. Копиист Иван Рыбкин.

ГА ВО, НСБ, кн. 2913, л. 24 об.

^а Напротив на полях 3 записи: «Июля 13 1740 года синодалной второй член, имя ево белецкое Василий; Подлинной указ хранится в соборном архиве; О наименовании Успенской церкви Верховажскаго посада соборною». 2-я и 3-я записи выполнены тем же почерком, что и основной текст.

№ 43

**1754 г., июля 2.— Благословенная грамота
архиепископа Архангельского и Холмогорского Варсонофия
клирикам и прихожанам Верховажского посада на построение
каменной церкви Успения Богородицы вместо сгоревшей**

(Л. 28) Божию милостию смиренный Варсонофий, архиепископ Архангелогородский и Холмогорский, наша епархии Верховажского посаду протопопу Стефану Кочер[г]ину с братиею и с прихожаны. Сего 1754 года мая 18 дня в поданном нам, Преосвященнейшему архиепископу, от вас заручном прошении объявлено. В означенном-де вашем Верховажском посаде церковь Успения Пречистыя Богородицы в прошлом 1741 году июля 6 дня от молнии згорела, чего ради возытели вы намерения вновь построить во имя Успения Пречистыя Богородицы каменную церковь и просили о том нашего архиерейскаго благословения. И по тому вашему прошению благословили мы во оном вашем Верховажском посаде на место сгоревшей построить вновь каменную церковь во имя Успения Пречистыя Богородицы по ужоеству, в которой престол зделати по силе состоявшагося 1734 года [указа]: в вышину и с одного аршина 6, [в ширину аршина 4], в длину аршина 8 верхов. И когда оная церковь построена и ко освящению в готовности будет, тогда о освящении оной с прошением и для принятия освященного антимиаса быть к нам попу или диакону, а не простолюдину.

Писася в Холмогорской резиденции нашей лета Господня 1754 июля 2 дня. К сей благословенной грамоте наша архиерейская печать приложена.

Далее запись более бледными чернилами: По благословленной Преосвященного архиепископа грамоте 1754 года на строение каменной Успенской церкви христороубцы прихожане усердствовали. В тетраде, мною найденной, значится: купец Иван Григорьев Давыдов, 50^a; купец Осип Степанов Щекатов, 50; купец Иван Афанасьев Мартемьянов, 100; крестьянин Иван Иванов Лобанов; крестьянин Степан Григорьев Соковиков, 5; протопоп Стефан Кочер[г]ин, 50; священник Прохор Макарьин, 3; диакон Василий Григорьевский, 10; купец Иван Бурмагин, 10; крестьянин Григорий Нечаев, 50^b.

ГА ВО, НСБ, кн. 2913, л. 28–29.

№ 44

**1754 г., июля 13.— Благословенная грамота
архиепископа Архангельского и Холмогорского Варсонофия
клирикам и прихожанам Вельского посада об украшении
новопостроенной Троицкой церкви**

(Л. 57) Божию милостию смиренный Варсонофий, архиепископ Архангелогородский и Холмогорский, наша епархии Верховажской четверти

^a При каждом имени, кроме крестьянина И. И. Лобанова, указан размер денежного вклада в рублях.

^b Ниже в рукописи абрис печати.

Вельскаго посаду попам Григорию Степанову, Якову Петрову с причетники и прихожаны. Сего 1754 года июля 8 дня в поданном нам, Преосвященнейшему архиепископу, вашего приходу от мирского вашего посольщика крестьянина Семена Васильева сына Тюкина доношении написано. В построенной-де по данной от нас 1752 года благословенной грамоте в вашем Вельском посаде во имя Живоначальныя Троицы (которая еще не освящена) каменной Троицкой церкви намерены вы сделать царские двери и иконостас резные и вызолотить казенным коштом, да из ветхой Троицкой церкви святые образа перенести в (Л. 59) новопостроенную церковь и поставить по чину, как надлежит. И просили о том нашего архиерейскаго позволительнаго благословения. И по тому вашему прошению благословили мы вышеобъясненное все во благолепии святые церкви исправить.

Писася в Холмогорской резиденции нашей лета 1754 июля 13 дня.

К сей благословенной грамоте наша архиерейская печать приложена.

Печать красного воска толстая, в $1\frac{1}{3}$ вершка в диаметре.

ГА ВО, ф. 883, оп. 1, кн. 162, л. 58 об.— 59.

№ 45

1756 г., сентября 24.— Благословенная грамота архиепископа Архангельского и Холмогорского Варсонофия клирикам и прихожанам Вельского посада на освящение Троицкой церкви

Божиею милостию смиренный Варсонофий, архиепископ Архангелогородский и Холмогорский, наша епархии Важского уезда Вельскаго посаду попам Григорию Степанову, Якову Петрову с причетники и прихожаны. Сего сентября 16 дня при поданном нам, Преосвященнейшему архиепископу, того ж уезда Верховажской четверти Судромской волости поп Симон Андреев прошении объявил присланное к нему от вас с причетники и прихожаны заручное верующее^а письмо о испрошении от нас, Преосвященнейшаго архиепископа, о освящении в помянутом вашем посаде каменной Троицкой церкви благословенной грамоты и к тому освящению о выдаче антими́нса.

(Л. 60) И по тому вашему прошению благословили мы означенную во имя Живоначальныя Троицы каменную церковь в подлежащее по церковному уставу время освятить вам, попам со диаконом, соборне по новоисправному Чиновнику, как о положении освященного антими́нса указано, к которому освящению послать от нас с предписанным попом Симоном Андреевым новый освященный антими́нс. А когда она церковь освящена будет, о том вам, попам с причетники, в консисторию нашу отрепортовать.

Писася в Колмогорской нашей резиденции лета Господня 1756 сентября 24 дня.

^а В рукописи «верующее», буква «у» зачеркнута карандашом.

К сей благословенной граммате наша архиерейская печать приложена.
Печать красная в $1\frac{1}{3}$ вершка.

ГА ВО, ф. 883, оп. 1, кн. 162, л. 59 об. – 60.

№ 46

**1759 г., января 21. – Благословенная грамота
архиепископа Архангелогородского и Холмогорского Варсонофия
клирикам и прихожанам Вельского посада на ремонт колокольни
при Троицкой церкви**

(Л. 60 об.) Божию милостию смиренный Варсонофий, архиепископ Архангелогородский и Холмогорский, наша епархии Важского уезда Вельского посада Троицкой церкви попам Григорию Алексеевскому, Якову Петрову с причетники и прихожаны. Сего генваря 4 дня в поданном нам, Преосвященнейшему архиепископу, от вас, попов с причетники и прихожаны, доношении написано. В том-де вашем Вельском посаде на имеющейся при церквах святых деревянной колокольнице свьше звону кровля огнила, и перила местами выпали, и под звоном пол такаяж, и крыльца все згнили, чего ради возымели вы намерение на оной колокольнице вместо обетшавшаго шатра над звоном вновь (Л. 61) покрыть, такаяж и под звоном пол, и перила, и крыльца перестроить вновь по угожеству, и просить о том нашего архиерейского позволения. И по тому вашему прошению благословили мы на вышеозначенной колокольнице кровлю перекрыть и прочие при ней ветхости исправить по угожеству.

Писася в Холмогорской резиденции нашей лета Господня 1759 генваря 21 дня.

К сей благословенной грамоте наша архиерейская печать приложена.
Печать красная в $1\frac{1}{4}$ вершка.

Пошлин 20 коп. взято.

ГА ВО, ф. 883, оп. 1, кн. 162, л. 60 об. – 61.

№ 47

**1759 г., февраля 12. – Благословенная грамота
архиепископа Архангельского и Холмогорского Варсонофия
клирикам и прихожанам Вельского посада о сооружении придела
во имя святителей Афанасия Александрийского и Иоанна Милостивого
при новой Троицкой церкви**

(Л. 61 об.) Божию милостию смиренный Варсонофий, архиепископ Архангелогородский и Холмогорский, наша епархии Важского уезда Вельского посада попу Григорью Алексеевскому с причетники и прихожаны. Сего 1759 года генваря 4 дня в присланном к нам, Преосвященнейшему архиепископу, от вас, попа с причетники и прихожаны, доношении написано. Имеется-де

в вашем Вельском посаде новопостроенная каменная во имя Живоначальныя Троицы церковь с приделом с северную сторону святителя Иоанна Милостиваго, в котором ныне и служба Божия отправляется. Да в том же вашем Вельском посаде имеется давнаго строения деревянная церковь во имя святителя (Л. 62) Афанасия Александрийскаго, небольшого здания, в коей за ветхостию служба Божия уже многие годы не совершается. Чего-де ради вы, поп с причетники и прихожаны, желаете в помянутой новопостроенной каменной церкви в трапезе за свободностию в правом углу вместо обветшалой деревянной во имя святителя Афанасия Александрийскаго церкви отобрать престол, как надлежит, и церковь балясати. И о том просите нашего архиерейскаго благословения и позволения. И при оном доношении приложен от вас объявленной каменной церквам с трапезою и приделом фундамента чертеж.

А понеже из того вашего чертежа усмотрено нами, что если в показанной трапезе в углу безо всякой нужды во излишество помянутой во имя святителя Афанасия Александрийскаго престол прегражден и церковь балясами отобрано будет, то имеет отнять в той трапезе пространность и светлость и причинить прихожанам утеснение. (Л. 62 об.) Того ради благословили мы по желанию вашему вышепрописанному состоящему при каменной Троицкой церкви с северную сторону приделу быть общему во имя святителей Афанасия Великаго и Иоанна Милостиваго, яко одного града Александрии Патриархов, чего ради в церковных служениях, и отпусках, и в прочих пристойных местах воспоминать их тако: «иже во святых отец наших Патриархов Александрийских». И для того послать^а от нас Важескаго уезда Устьянской Сиденской волости с дьяконом Алексеем Жавороновым освященный на полотне антиминос, которой и положить вам во оную придельную церковь на престол. И Вельского посада попу Григорью Алексеевскому с причетники и прихожаны о вышеписанном учинить по сей нашей архиерейской благословенной грамоте.

Писася в Холмогорской резиденции нашей лета Господня 1759 февраля 12 дня.

К сей благословенной грамоте наша архиерейская печать приложена.

Печать красного воска, в 1¹/₄ вершка в диаметре.

ГА ВО, ф. 883, оп. 1, кн. 162, л. 61 об.— 62.

№ 48

1760 г., июля 17.—Указ Архангелогородской духовной консистории клирикам и прихожанам верховажского Успенского собора о починке креста и шатра колокольни Никольской церкви^б

(Л. 25) Сего 1760 года июля 14 дня реченная Архангелогородская духовная консистория, слушав присланного от вас, протопопа с братиею и прихо-

^а В рукописи слово написано дважды и карандашом взято в круглые скобки.

^б На левом поле напротив запись тем же почерком: «Подлинный хранится в архиве верховажского Успенского собора».

жаны, доношения, коим объявлено, что-де прошлого 1759 года в августе месяце в вашем Верховажском посаде с церкви святителя Николая Чудотворца с главы ветреною сильною погодою крест сломило, который-де починкою и поныне без требования от консистории указного дозволения не исправлен, а сего 760 года июня на 22 число от случившегося грому и молнии колоколенного шатра половину от сгорания сохранилась, просили реченную консисторию о постройке и поставке по надлежащему на вышепредъявленную Николаевскую церковь креста, тако и о покрытии и возобновлении колоколенного от молнии розшибленного шатра дозволения.

Приказать: на предьявленной Николаевской церкви крест водрузить и на колоколне шатер возобновить по ужоеству позволить, и о том к вам, протопопу с братиею и прихожаны, послать указ, о чем сей и послан. И протопопу Стефану Кочергину с братиею и прихожаны учинить по сему ее императорского величества указу.

Леонтий, архимандрит сийский. Алексей, протопоп спасо-преображенский. Ключарь поп Петр Тератин.

Пошлин 20 копеек взято. Июля 17 дня 1760 года.

Подканцелярист Иван Монаков.

ГА ВО, НСБ, кн. 2913, л. 39–40.

№ 49

1773 г., июля 15.— Указ Архангельской духовной консистории клирикам и прихожанам Верховажского посада о перестройке Успенского собора^а

(Л. 39) Указ ее императорского величества самодержицы Всероссийския из Архангелогородской духовной Преосвященного Антония²⁰, епископа Архангелогородскаго и Холмогорскаго, консистории верховажскаго Успенского собора протопопу Стефану Кочергину с братиею и прихожаны. Сего июля 2 дня по данным его Преосвященству Верховажского посаду купцом Александром Давыдовым прошению: приписанная епархии-де Его Преосвященства в Верховажском посаде имеется каменная церковь^б во имя Успения Пресвятыя Богородицы, состоящая в одной стене холодная, почему в ней в зимнее время и священнослужение не отправляется, чего ради того Верховажского посада жители желают казенным и своим коштом к данной церкви с западную сторону пристроить трапезу с папертью, над папертью же колоколню каменная. А для отправления в зимние времена Божественного священнослужения в трапезе учинить два предела: первый [в честь иконы Божией Матери] нарицаемая Владимирской, второй на левой во имя святителя Христова Николая, Мирликийского чудотворца, а сверх тех в колоколной стопе предел же во имя трех святителей. Но как близ показанной Успенской церкви

^а Сверху надпись: «Получен июля 31 дня 1773 года».

^б Слово написано над строкой другими чернилами.

с западную сторону имеется деревянная церковь во имя святителя Николая, весьма ветхая, за коею ветхостию в ней священнослужения, кроме одного раза в год, на день онаго святителя, отправляемой ранней литургии не отправляется, то она к постройке вышестроенной трапезы и колоколни имеется препятствием, и без ломания ее оныя трапезы и колоколни строить нельзя. О всем же вышеписанном показанного посада жители дали ему, Давыдову, поверенное письмо просить у Его Преосвященства благословения и дозволения. И просим помянутую Николаевскую церковь сломать, к каменной Успенской церкви трапезу с папертью и колокольницей^а каменным строением пристроить, в трапезе и колоколне вышеписанные пределы учинить благословить и приказать о том дать из консистории указ.

По резолюции же его Преосвященства, на том прошении учиненной, велено по тому прошению святые церкви устроить, а деревянную сломать, употребить, куда правила повелевают. Того ради по указу ее императорского велич[ества] во исполнение оной Его Преосвященства резолюции в консистории определено. [Об] устройении по означенному прошению святых церквей к вам, протопопу с братиею и прихожаны, послать указ, с тем чтоб [престолы] в них были устроены по силе состоявшегося 1734 года указа: в вышину содского аршина 6, в длину аршина 8, в ширину аршина 4 верхов, и кресты на них поставить четвероконечные. А когда те церкви устроены и подобающим благолепием убраны в силу святых правил и указов будут, тогда об освящении оных просить надлежащим порядком. А показанную в том прошении деревянную церковь сломать и употреблять на топления церковных и просвирческой печей, а кроме того на партикулярныя и домовыя на таковыя надобности не употреблять, о чем сей [указ] и посылается. И верховажского собора протопопу Стефану Кочергину с братиею и прихожаны о том ведать и учинить по сему ее императорского величия указу.

Даниил, архимандрит архангельский. Казначей и ризничий игумен Герман. Кафедрального Троицкого собора протопоп Иоанн Калтаницкий. Секретарь Федор Рыбников. Канцелярист Филипп Малонемиюжский. Июня 15 дня 1773-го года.

ГА ВО, НСБ, кн. 2913, л. 40–40 об.

№ 50²¹

1779 г., января 14. — Грамота епископа Архангельского и Холмогорского Вениамина²² клирикам верховажского собора об освящении придельной церкви в честь Владимирской иконы Божией Матери

(Л. 40) Божию милостию смиренный Вениамин, епископ Архангелогородский и Холмогорский⁶. По благодати, дару и власти, данная мне от са-

^а В рукописи слово написано дважды.

⁶ Слева на полях пометка: «Сие писано собственною Его Преосвященства рукою».

мого великаго архиерея Господа нашего Иисуса Христа через святых и священных его апостолы [...] ^а новопостроенная при верховажском Успенском соборе приделная во имя Пресвятыя Богородицы Владимирская церковь в бытность нашу в Верховажье текущего января 13 дня нами по чину церковному освящена, о чем уже сведения и [...] ^б в церкви. Сия грамота от нас в тот верховажской собор с приложенной епархиальной печатью дана 1779 года месяца января в 14 день

(Л. 40) ^в 1773 г., декабрь.— Окружное послание епископа Архангельского Арсения ^г с благословением пастве и сообщением о вступлении на кафедру (отрывок)

[...] врученныя мне от благаго промысла Божия пастве преподобнейшим отцам архимандритам, и игуменам, честнейшим отцам, протопресвиторам, всем священникам и монашескому чину, причту церковному и всем православным христианам, моим о Господе возлюбленным братьям, радоваться о Боже Спасителе нашем ^д.

Всевышний Правитель света и православной христианской Церкви Основатель высочайшим августейшим помазанныи Божия благоволением, и Святейшаго Всероссийского Синода избранием, и рукоположением православных архиереев препоручил мне, аще и недостойному, священный и великий залог — попечение о благоденствии и спасении вашем ^а. А сие евангельское иго подъемля и признавая немощь сил моих, прилежно прошу вас о споспешествовании мне вашими усердными молитвами, да вся во всех действуй и совершай во благое всемогущий Бог укрепит мя в подлежащую (Л. 40 об.) службу сию, да возмогу быть достойным делателем винограда Христова, принося евангельский плод к спасительной душам вашим ползе, и через то исполню долг и звание мое.

В прочем, желая лицом к лицу видети вас, и насладится плодами веры и любви общия, и возрадоваться с вами о Господе, припадаю к престолу великаго Бога с теплейшим молением, да ниспосылает Он на всех вас всегда Божественную Свою благодать, преосвящающую и увеселяющую души и сердца ваши о Христе Иисусе Господе нашем, Егоже благодати и человеколюбии припоручая себя и вас, препосылаю вам архиерейское благословение.

1773 года декабря дня Санкт-Петербург.

На сем листе стемпелеванная печать.

Получено января 21 дня 1774 года.

ГА ВО, НСБ, кн. 2913, л. 40–40 об.

^а В рукописи далее текст испорчен, предположительно читаются слова: «и их наместника... преемник».

^б В рукописи предположительно читается: «хранения».

^в Такая фолиация в рукописи.

^г Слева на полях пометка: «И сие також писано рукою Его Преосвященства».

^д Далее в рукописи оставлено место для одной строки.

ПРИМЕЧАНИЯ

- ¹ Свт. Иов, Патриарх Московский и всея Руси (19 января 1589 г.— июнь 1605 г.). С 1584 г. Важский уезд входил в состав митрополичьей (с 1589 г. Патриаршей) области.
- ² Макарий, митрополит Новгородский и Великолуцкий (22 июля 1619 г.— 12 сентября 1626 г.).
- ³ Нектарий, архиепископ Вологодский и Великопермский (25 июня 1613 г.— 1616 г.; 1625 г.— 3 июня 1626 г.). В 1613–1617 гг., во время оккупации шведами Великого Новгорода, население Важского уезда платило церковные дани Вологодским архиереям.
- ⁴ Киприан (Старорусенников), митрополит Новгородский и Великолуцкий (26 октября 1626 г.— 17 декабря 1635 г.).
- ⁵ Нападения поляков и литовцев на Вагу и Вельск имели место в сентябре 1613 г. (*Мясников М. Н.* Исторические черты о городе Вельске, собранные из древних летописей, старинных книг и архивных бумаг / Публикация Ю. С. Васильева // Важский край. Источниковедение. История. Культура. Вып. 3. Вельск, 2006. С. 211).
- ⁶ В переписной книге Вельского погоста 1682 г. дата строительства церкви во имя Афанасия Александрийского отнесена к 1571/72 г., а церкви во имя Иоанна Милостивого — к 1653/54 г. (Описание Вельского посада в переписной книге Верховажской четверти Важского уезда переписи писца Ф. Л. Караулова и подьячего А. Хрущева 1682 г. / Публикация Ю. С. Васильева // Важский край. Источниковедение. История. Культура. Вып. 1. Вельск, 2002. С. 184, 191).
- ⁷ Свт. Афоний, митрополит Новгородский и Великолуцкий (8 марта 1635 г.— 7 января 1649 г.).
- ⁸ Никон (Минин), митрополит Новгородский и Великолуцкий (11 марта 1649 г.— 25 июля 1652 г.).
- ⁹ Макарий, митрополит Новгородский и Великолуцкий (8 августа 1652 г.— 14 ноября 1663 г.).
- ¹⁰ Питирим, митрополит Новгородский и Великолуцкий (6 августа 1664 г.— 7 июля 1672 г.).
- ¹¹ Москвитин садовник (дворцовая должность) С. Беляевский имел двор и в Благовещенском погосте в 1677/78 г. (Благовещенский погост Верховажской четверти Важского уезда по переписной книге писцов воеводы Б. В. Яковлева и подьячего А. Карпова 1677–1678 гг. (публикация Ю. С. Васильева) // Важский край: Источниковедение. История. Культура. Вельск, 2005. С. 204).
- ¹² Афанасий (Любимов), архиепископ Холмогорский и Важский (18 марта 1682 г.— 6 сентября 1702 г.).
- ¹³ Содержащееся в ряде грамот Архангелогородских и Холмогорских архиереев кон. XVII–XVIII в. требование устанавливать на новопостроенных или отремонтированных церквях четырехконечные кресты обусловлено борьбой с широко распространенным на Русском Севере старообрядчеством, последователи которого признавали только восьмиконечный крест. С этой же целью архиереи предписывали совершать освящение храмов по новоисправленным богослужебным книгам.
- ¹⁴ Стефан (Яворский), митрополит Рязанский и Муромский, Местоблюститель Патриаршего престола (16 декабря 1701 г.— 27 ноября 1722 г.). В 1704 г. Холмогорская епархия не имела архиерея, поскольку митрополит Парфений (Небоза), назначенный на кафедру 3 декабря 1703 г., скончался на пути в епархию.
- ¹⁵ Сильвестр (Крайский), епископ, с 18 сентября 1705 г. архиепископ Холмогорский и Важский (11 марта 1705 г.— 1707 г.).

- ¹⁶ Рафаил (Краснопольский), архиепископ Холмогорский и Важский (21 марта 1708 г.— 4 ноября 1711 г.).
- ¹⁷ Варнава (Волатковский), архиепископ Холмогорский и Важский (24 августа 1712 г.— 8 октября 1730 г.).
- ¹⁸ Савва (Шпаковский), епископ Архангельский и Холмогорский (18 февраля 1739 г.— 30 июня 1740 г.).
- ¹⁹ Варсонофий, епископ, с 9 января 1741 г. архиепископ Архангелогородский и Холмогорский (13 июля 1740 г.— 6 ноября 1759 г.).
- ²⁰ Антоний (Герасимов-Зыбелин), епископ Архангелогородский и Холмогорский (10 октября 1770 г.— 9 июля 1773 г.).
- ²¹ В рукописи под одним номером копиист, по-видимому, объединил 2 документа: грамоту епископа Арсения (Верещагина) от декабря 1773 г. с утраченным началом и фрагмент грамоты епископа Вениамина (Краснопевкова-Румовского) 1779 г.
- ²² Вениамин (Краснопевков-Румовский), епископ Архангельский и Холмогорский, с 1787 г. епископ Архангельский и Олонецкий (1 апреля 1775 г.— 26 октября 1798 г.).
- ²³ Арсений (Верещагин), епископ Архангелогородский (22 декабря 1773 г.— 1 апреля 1775 г.).



Приложение



Рис. 1. Изображения крестов в документах: 1 – документ № 24;
2 – документ № 29; 3 – документ № 30; 4 – документ № 32

А. Г. Авдеев*

Стихотворный элогий Кариона Истомина, посвященный великой княгине святой Евдокии, в иночестве Евфросинии

Творчество Кариона Истомина († 15 мая 1722 г.)¹, одного из ярчайших поэтов восточнославянского барокко, было тесно связано с эпиграмматической поэзией в изначальном понимании этого жанра² как жанра стихотворных эпитафий, надписей на предметах, иконах, триумфальных арках, строительных сооружениях, подписей к гербам и т. п. Стихотворные эпитафии Кариона Истомина были подробно проанализированы А. П. Богдановым³. В ноябре 1689 г. Карион Истомин создал стихотворение, посвященное супруге великого князя святого Димитрия Донского великой княгине святой Евдокии, в иночестве Евфросинии, и основанному ею в Московском Кремле Вознесенскому монастырю. Это было не единственное обращение поэта к той эпохе. Тема Куликовской битвы отражена в его виршах на герб Лутохиных⁴. Есть основания считать Кариона Истомина автором высеченной на камне стихотворной летописи Николо-Угрешского монастыря, который был основан Димитрием Донским по пути на Куликово поле⁵.

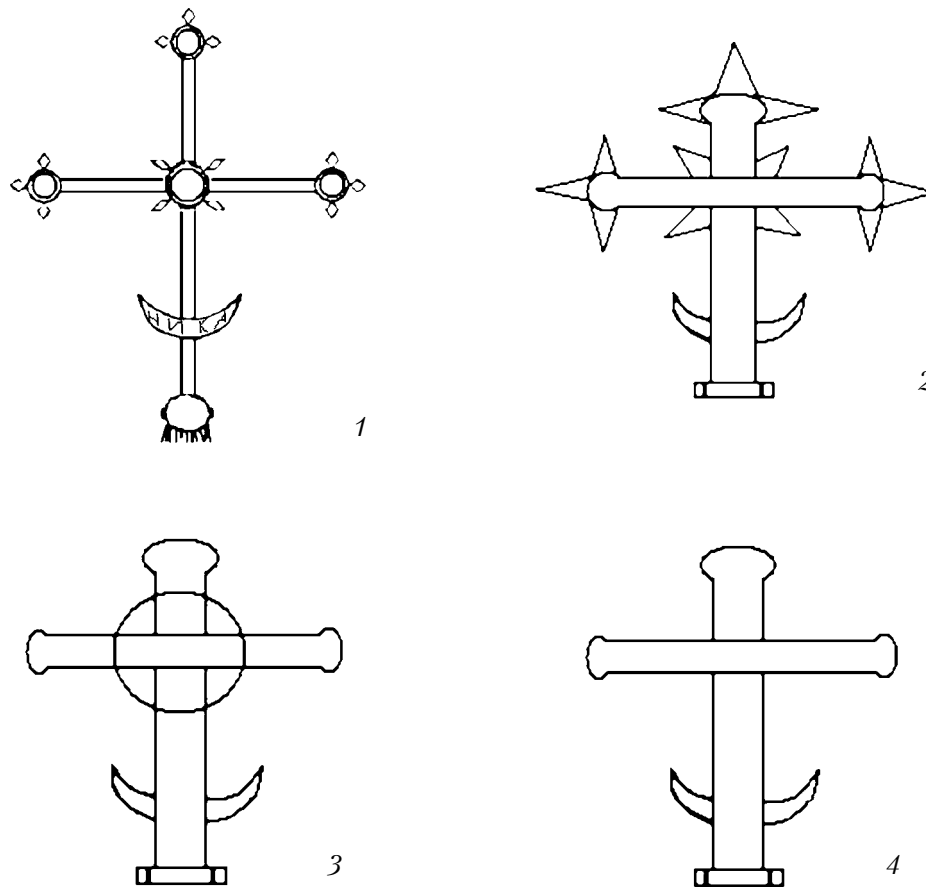
Беловой автограф виршей, посвященных прп. Евфросинии, находится среди бумаг Кариона Истомина, хранящихся в Отделе рукописей Государственного Исторического музея (ОР ГИМ) в собрании московского Чудова монастыря⁶, текст не публиковался⁷. По своему жанру данное произведение ближе всего к элогию. В латинской эпиграфике под элогием понимался тип стихотворной надписи, сочетающей эпитафию с похвалой, в которой перечислялись заслуги умершего⁸. Л. И. Сазонова, поставившая вопрос о своеобразии элогиарного стиля в русской поэзии эпохи барокко, верно определила принадлежность элогия к панегирическим жанрам русской поэзии барокко, хотя не совсем точно отождествила его с жанром гномического стихотворения,

* © Авдеев А. Г., 2008

Авдеев Александр Григорьевич, кандидат исторических наук, доцент исторического факультета ПСТГУ, учитель истории ГОУ школы-интерната «Интеллектуал».

закрывающим афористичное (часто в одну строку) высказывание или законченную сентенцию⁹. Представление об элогии как панегирическом произведении было свойственно русской поэзии во 2-й половине XVII в., например, Симеон Полоцкий «элогионом» назвал панегирическую поэму, в которой дал толкование государственному гербу России — двуглавному орлу¹⁰. Однако ближе к изначальному жанру элогия в русской поэзии 2-й половины XVII в. стоят вирши, посвященные русским святым, — характерное явление восточнославянской стихотворной культуры эпохи барокко. Их наиболее распространенные виды — виршевые месяцесловы, переложения житий и памяти святым¹¹, а также стихотворения, соединявшие похвальное слово святому с надписью на раку¹², — появились ближе к концу XVII в. Во многом они перекликаются с зародившейся в середине столетия стихотворной эпитафией, в которой важное место занимает похвала умершему. Публикуемые вирши Кариона Истомина, что характерно для элогия, соединяют в себе элементы разных жанров: стихотворную эпитафию, сказание об основании монастыря и похвалу прп. Евфросинии. Возможно, в стиле той эпохи, питавшей любовь к стихотворным надписям, вирши предназначались для увековечивания в Вознесенской обители памяти основательницы, например, при раке с мощами преподобной, однако по каким-то причинам этот замысел воплощен не был.

Текст публикуется в соответствии с лингвистическими правилами. Диакритические знаки оригинала сохраняются.

ПРИМЕЧАНИЯ

- ¹ Дата смерти устанавливается по утраченной плите-вставке в стене храма Чуда архангела Михаила Чудовского монастыря Московского Кремля. См.: *Панова Т. Д.* Некрополи Московского Кремля. М., 2003. С. 53. № 261. В статье Л. И. Сазоновой в «Словаре книжников и книжности Древней Руси» приведена неточная дата смерти поэта — «не ранее IV. 1718 или 1722» (*Сазонова Л. И.* Карион Истомин // *Словарь книжников и книжности Древней Руси. Вып. 3 (XVII в.). Ч. 2.* СПб., 1993. С. 140).
- ² Термин «эпиграмма» в переводе с греческого означает надпись.
- ³ *Богданов А. П.* Стих и образ изменяющейся России: Последняя четверть XVII — начало XVIII в. М., 2005.
- ⁴ ОР ГИМ, Чудовское собр., № 302, л. 302.
- ⁵ *Авдеев А. Г., Прокопенко А. М.* Белокаменная плита со стихотворной летописью из Николо-Угрешского монастыря // *Вестник Православного Свято-Тихоновского гуманитарного университета: Филология. История.* № 4. М., 2005. С. 133–152. О возможном авторе летописи см.: *Авдеев А. Г.* Об авторстве стихотворной летописи Ни-

коло-Угрешского монастыря // Славянский мир: Общность и разнообразие. Материалы международной научно-практической конференции (Коломна, 22–24 мая 2007). Ч. 3. История. Коломна, 2007. С. 2–3.

⁶ ОР ГИМ, Чудовское собр., № 302, л. 139 об.

⁷ Данное произведение упоминалось А. П. Богдановым (*Богданов А. П.* Стих и образ... С. 228), который датирует его 1690 г. и считает стихотворным обращением к монахиням кремлевского Вознесенского монастыря, что не совсем верно. Неверна и датировка стихотворения, так как ноябрь 7198 г. от сотворения мира соответствует ноябрю 1689 г. от Рождества Христова.

⁸ *Федорова Е. В.* Латинская эпиграфика. М., 1969. С. 181.

⁹ *Сазонова Л. И.* Литературная культура России: Раннее Новое время. М., 2006. С. 345–346.

¹⁰ Там же. С. 351.

¹¹ *Рыжова Е. А.* Виршевые редакции севернорусских житий // Русская агиография: Исследования. Публикация. Poleмика. СПб., 2005. С. 195–235.

¹² Об этом жанре русской виршевой поэзии см.: *Авдеев А. Г.* Старорусская эпиграфика и книжность: Ново-Иерусалимская школа эпиграфической поэзии. М., 2006. С. 105–106.

Приложение

Стѣхи краткаго ѿзъявлѣнїя. зрчи г(о) ноемврїа

Княгиня свята Евдокія славна,
 Супруга¹ князя Дмитрія руска
 Дщерь Дмитрія, князу Сздалскаго
 В ц(а)рствѣ згоднѣ Господѣ живѣше,
 Молитвы и посты то еѣ бысть пища,
 Усердїе той моностири здати,
 Утгна ѿм себѣ всѣ грѣхов ѡлы пары,
 Уставши славу, князи милы дѣти,
 Благохотнѣ в чинѣ монахинѣ стрижесѣ,
 В чѣсть вознесшасѣ³ Хр(и)ста сѣй создасѣ
 В сѣмѣ погребенѣ еѣ свято тѣло,
 У живѣщих здѣ в небѣхъ Б(о)га просит,
 Евфросинїе мати, ты блаженна,
 Хр(и)стѣ Г(о)с(по)дѣ ѿ всѣхъ нас молися,

Евфросинїа монахиня правна,
 Іванновича великаго Дѣнска,
 Константиновича, всѣмъ добротливаго,
 воздержанїе приснѣ содержаше,
 всякаго странна призира и нища.
 ц(е)ркви с(вя)ты в чѣсть Б(о)гѣ ѡкрашати,
 Б(о)гѣ же даде еѣ цѣлебны дары.
 шедъ в м(о)н(а)ст(ы)рьстѣ къ Б(о)гѣ ѡмно зрѣти,
 в немже скончасѣ², в небо вознесесѣ.
 м(о)н(а)стры дѣвичь, вознесенскѣ назвасѣ,
 дѣшѣ же райско мѣсто возимѣло.
 поможь ѿм негѣ в ползѣ людем носит.
 в славу небесной вѣчно ѡдобрена,
 в потребахъ всякихъ помощна ѡвѣсия.

¹ В рукописи: супруга.
² В рукописи: скончасу.
³ В рукописи: вознесшасу.

А. Н. Хохлов*

Святая Земля в XIX — 1-й половине XX века глазами россиян

В начале 80-х гг. XIX в. паломничества россиян в Святую Землю стали массовыми, в них принимали участие представители различных слоев русского общества. Отчасти активизации паломничеств содействовало посещение Палестины братьями императора Александра III Сергеем и Павлом Александровичами в мае 1881 г., а также создание в мае в 1882 г. Православного Палестинского общества. Учредителем и первым председателем Православного Палестинского общества стал великий князь Сергей Александрович, а после его гибели в 1905 г.— его вдова великая княгиня преподобномученица Елизавета Федоровна. В 1889 г., общество было удостоено звания императорского. Императорское православное Палестинское общество (ИППО) на всем протяжении своей истории пользовалось государственным вниманием и поддержкой, это обеспечивало его высокий статус и активное финансирование. Совершив поездку в Святую Землю, паломники рассказывали об увиденном и услышанном и тем способствовали росту интереса к далекой Палестине в России.

В Отделе рукописей Государственной Третьяковской галереи хранится архив известного русского художника-баталиста Василия Васильевича Верещагина (1842–1904 гг.). Верещагин много путешествовал по Кавказу и Средней Азии, совершал поездки в различные области цинского Китая, бывал в Индии, Японии и других странах Азии. В конце 1883 г. он вместе с женой Елизаветой Кондратьевной совершил путешествие в Палестину. Среди черновых материалов В. В. Верещагина до нас дошла недатированная рукопись, составленная супругой художника, которая рассказывает о посещении Верещагиными Иерусалима¹. Приведу из нее несколько наиболее интересных фрагментов: «Это был Иерусалим или, вернее, начало его предместья. Самый

* © Хохлов А. Н., 2008

Александр Николаевич Хохлов, кандидат исторических наук, старший научный сотрудник Института востоковедения РАН.

же город [был]* не виден до тех пор, пока [мы] буквально не уперлись в него. Въезд в Иерусалим, по правде сказать, не очень внушительный. Направо и налево плохие, однообразные здания, выстроенные разными благодетелями-евреями для своих бедных единоверцев, стекающих сюда, как известно, во множестве из разных стран для того, чтобы сложить свои кости в Иосафатовой долине. По сторонам [главной] улицы видны... флаги разных консульств: австрийский, французский и др. Налево открылись большие, обнесенные высоким забором постройки русского консульства с приютами для богомольцев. Немного подальше находилась и гостиница [“Файль”], в которой мы рассчитывали остановиться. Балкон нашей комнаты выходит прямо на шоссе, ведущее к Яффским воротам города. Наша сторона у дороги почти вся застроена, а противоположная нет, так что перед нами расстилалась большая... долина с кладбищем, замыкаемая гребнем горы с мелкими домишками и несколькими монументальными зданиями разных благотворительных учреждений. Справа от пути, по которому мы проехали, сплошная линия домов с лавками, налево и далее — часть городской стены с крепостью. Вдоль стены дорога идет к Вифлеему и оттуда на Хеврон...

В тот же день со взятым в гостинице провожатым мы пошли в город через Яффские ворота. Впечатление от [древних] стен не очень восхитительное, особенно для нас, видевших в Индии, например, [такие] грандиозные развалины, как Тоглук-Абад и другие объекты. Провожатый уверял, что в этом месте, т. е. между воротами в теперешнюю цитадель, низ стены надобно отнести еще ко времени будитов, среднюю же часть — ко времени Давида и верхнюю — к мусульманскому периоду. Камни очень хороши, и, как мне кажется по их обработке и кладке, тут уцелело особенно много римской работы Ирода времени. Разумеется, вся эта древность не выдержит [ныне] хорошего залпа осадной батареи. Теперешние стены построены султаном Сулейманом в 1542 г. и выстроены главным образом [за счет] средневековых стен. Самый интересный и наиболее сохранившийся древний камень принадлежит не наружной городской стене, а храму, т. е. стене, которую был обнесен храм Иудейский. В[асилий] В[асильевич] очень заинтересовался, увидев это прославленное место, на котором евреи в течение веков оплакивали свою горькую судьбу.

Через крайне грязные закоулки мы добрались сюда и, несмотря на некоторую подготовку, были все-таки поражены тем, какую седою стариною веет от этих исполинских камней, выветрившихся, поросших [травой] и отчасти обломанных богомольцами и туристами. Нет сомнения, что это постройки [времен] Давида и Соломона, по крайней мере первые 5–6 рядов. Затем несколько рядов времен Ирода, а остальная часть — уже кладка из мелких... плит... По причине плохой погоды евреев было мало... стояло только несколько человек, прислонившихся к стене, с лицами, уткнутыми в отверстия между камнями, и тихо нараспев... бормотавших молитвы.

Отсюда мы направились к храму Гроба Господнего. Туда пришлось спуститься по лестнице на небольшой двор, по одной стороне которого стоит так

* Здесь и далее уточнения в квадратных скобках сделаны автором статьи.

знакомый по множеству рисунков вход в храм. Этот спуск убедительно указывает на то, как низко в сравнении с теперешним городом стоял прежний Иерусалим. Это, кстати, можно наблюдать во многих других местах города. Вход в храм чисто романского стиля, явно напоминающего эпоху крестоносцев. Только какой-то маленький несчастный купол, выкрашенный яркою сиеню краскою, нарушает гармонию линий. Очевидно, какое-то усердие не по разуму втерло его сюда.

При входе налево на софе сидят около мангала с горячими углями и с кальяном в руках несколько турок, лениво [и] презрительно оглядывающих богомольцев, в огромном количестве входящих и выходящих из храма. Здесь все торопятся, часто толкаются и перебраниваются, точно на базаре. Тут сейчас первые святыни: камень, на котором обмывалось Тело Христа. Он лежит внизу под полом, и над ним кусок красного мрамора со множеством лампад сверху. Немного далее — круглый камень, окруженный решеткою, указывающий место, где стояла Богоматерь во время омовения Тела Спасителя... Отсюда через церковь мучений и скорби, т. е. место, где Христа истязали, надели [на Его голову] терновый венец и проч., по лестнице в 18 ступеней мы поднялись на площадку самого Распятия, где под алтарем находятся самые отверстия трех крестов. Подлинность этих отверстий может быть подвержена сомнению, так как на Голгофе распинали [людей] не один раз, а постоянно. Значит, после Христа тут было распято множество преступников... Упомянутые отверстия богато отделаны серебром и золотом; везде лампы и драгоценные камни. Деревянные фигуры Богоматери и ангелов в натуральную величину, стоящие тут, усыпаны драгоценностями. Все это так мало вяжется с памятью скромной, но богатой [не]земными благами личности Спасителя...

Мы думаем, что первые христиане все-таки удержали в памяти то, что им было передано преданием, так что, когда в IV веке началась история собственно святых мест, она началась уже с твердого основания, с фактов, а не с догадок. Пусть римляне засыпали гробницу Христа землею и поставили над нею Юпитера, она только лучше сохранилась. Пусть построили над нею храм Венеры и на Голгофе воздвигли мраморное изображение богини, христиане только свободнее могли поклоняться дорогим местам... Известно, что первые постройки и наиболее грандиозные из них были воздвигнуты императором Константином, т. е. [его] матерью Еленою, и с этого времени начинается непрерывная хроника событий, совершавшихся над святыми местами... Говорят... что базилика Константина была великолепна, что некоторые из последовавших за разрушениями перестроек были недурны, но надобно сказать, что дошедшее до нас крайне безвкусно, некрасиво и невзрачно. Если прибавить к этому, что вся эта масса храмов теперь служит местом для рекламы и соперничества [представителей] разных христианских толков, причем сплошь и рядом местом споров и брани, то будет понятно неутешительное впечатление, выносимое богомольцами и туристами.

Близ самой Голгофы находится принадлежащее русским место, где, как я говорила, архимандрит Антоний² [Капустин] открыл [остатки]... прежней

городской стены со следами ворот, вероятно тех самых, через которые Христос был выведен на казнь. Вообще это место одно из самых интересных, но... результаты раскопок не вполне приведены в порядок. Камни всех уцелевших стен громадные и превосходной обработки... Отсюда через помещение абиссинцев мы еще раз прошли в храм. Над гробницу осмотрели его купол, перестроенный в 1869 г. на средства России, Франции и Турции. Купол железный, по всей верхней галерее увенчан богатыми лампадами, пожертвованными русской императрицею³. Надобно знать, что из-за права вешать лампаду происходят целые побоища. Стоит только одному христианину повесить лампу там, где ее прежде не было, тотчас все другие поднимают бунт. Мало того, если монах той или иной секты⁴ (православный, католик, армянин или другой нации) вздумает подмести пыль в неположенный час, возникают споры, брань, бывают увечья. Хорош же пример кротости и смирения для арабов, впрочем уже ко всему присмотревшихся. Невдалеке отсюда приют Св. Иоанна, основанный еще до крестовых походов. Крестonosцы расширили его и учредили впоследствии знаменитое братство Св. Иоанна, из которого вышли рыцари Родоса и Мальты».

О работе Верещагина в Святой Земле можно узнать из его публикации в журнале «Художник» в 1891 г.: «Эскиз мой (г. Хеврона с могилой Авраама, находящейся ныне внутри мечети) набросан с крыши соседнего дома. Работа эта была сопряжена с большими затруднениями, т[ак] к[ак] жители в своем фанатизме всякие снимки считают за профанацию святого места и тщательно оберегают заповедные святыни от нашествия художников. В них пробовали даже бросать камни. Лишь изредка, и то немногим путешественникам из христиан (например принцу Валлийскому в 1862 г.), позволяется входить во внутренности мечети; в самую же пещеру не входил еще ни один христианин»⁵. Интересны наблюдения Верещагина и о населении Палестины, в частности, об арабах художник писал: «Арабы... отличаются внешней красотой и гостеприимством... Тип арабской женщины поистине можно назвать красивейшим; сплошь и рядом на улице и в общественных местах можно встретить женщин поразительной красоты, но, как и все восточные женщины, они очень скоро стареют. Беднейшие из них проводят жизнь в тяжелой работе, тогда как богатые считают всякий труд за унижение и проводят свои дни в совершенной праздности»⁶. Среди русских, живших в Святой Земле, особое внимание художника привлек крестьянин из Каменец-Подольска, ставший здесь отшельником. «Мой эскиз, — пишет Верещагин, — доставил ему большое удовольствие... он осведомился у меня, увидит ли царь его портрет и не получит ли он по этому поводу [знак] монаршего благоволения»⁷.

Из материалов В. В. Верещагина о Палестине, касающихся жизни и быта россиян-паломников, особого внимания заслуживает его рукопись «По поводу отчета Палестинского общества». (В архиве она представлена в 2 вариантах.) В ней поднимается ряд злободневных вопросов, связанных с организацией посещения русскими паломниками святых мест. Об отношении к этому художника можно судить по его небольшой вставке для второго варианта статьи: «Я рисовал, помню, на Сорокодневной горе, когда монах-на-

стоятель, бросившийся рассматривать в бинокль пыль на дороге, объявил, что “гонят русских”, и стал готовить водку, закуску, ставить самовар. Действительно, через час времени поднялись сначала кавас⁸ нашего консульства в Иерусалиме, усатый... араб, а за ним и наши запыленные, запотелые, измученные богомольцы. “Где здесь записываются?” — спрашивают они впопыхах и направляются по указанию в пещеру, из которой сейчас же отправляются назад, так как им дан всего час времени и на исход на гору, и на поклонение. Но любопытнее всего то, что... он [кавас] объявил монаху-настоятелю, что если тот не согласится дать ему половину денег, [вырученных] у богомольцев, то ни один из них не переступит порога пещеры. Конечно, почтенный отец Алексей должен был покориться и из 15 рублей, полученных за записи “на вечное поминовение”, должен был уделить кавасу 7 руб[лей] да еще дать цветной платок в придачу (впрочем, зато и записи потом валяются по всем углам пещеры). Я написал об этом случае открытого и нахального грабежа консулу, было сделано расследование. Все оказалось справедливым, так как о. Алексей не считал возможным скрыть правды. Каваса хотели прогнать, но потом простили ввиду его раскаяния. Надобно сказать, что кавас консульства получает еще и с богомольцев. Когда идет партия богомольцев большая, то с ними отправляется уже один из драгоманов⁹, потому что полчка с монастырей тогда пахнет сотнями рублей»¹⁰.

Приведу аннотацию художника к одной из своих картин палестинского периода: «Еврей. Раввин из западных провинций России... Еврей, преимущественно преклонных лет, во множестве стекаются в св[ятый] город, чтобы провести в нем остаток дней и быть погребенными в Иосафатовой долине, откуда мертвые, по их поверью, будут первыми призваны к воскресению. Вообще еврейское народонаселение сильно увеличилось в Иерусалиме, особенно по причине множества благотворительных учреждений, содержимых Монтефиоре, Ротшильдом и др[угими] богачами. В последнее время турецкое правительство испугалось этого нашествия и издало строгий приказ, чтобы отныне евреям не дозволялось оставаться на богомолье в Святой Земле более 30 дней, селиться же окончательно вовсе запретило. Турки, видимо, боятся, что “обетованная земля” снова перейдет в руки иудеев, что, впрочем, наверное, случится в более или менее близком будущем»¹¹. Как видим, предсказание художника исполнилось всего через половину столетия.

Любопытные сведения о религиозной жизни Иерусалима приводит в своей книге штаб-капитан гвардии С. В. Муяки, побывавший в этом городе, возвращаясь из путешествия в страны Дальнего Востока в феврале 1897 г.: «Около 10 час[ов] [мы] были в русской церкви, сооруженной в русском подворье. Большой прекрасный храм, напоминающий собою церковь Благовещения в Петербурге. После службы мы посетили старца Вениамина¹²... Этот старец — живой памятник старины: он был одним из помощников великого Антонина (Капустина). 50 лет безвыездно проведя в Палестине, [он] начал работать... на пользу русского дела задолго до образования Палестинского общества... Этот русский уголок представляет приятный и отрадный оазис... Единовременное скопление богомольцев достигает иногда нескольких тысяч

человек... Невольное благоговение охватывает душу при сознании, что находишься в той стране, которую подробно изучаешь в самый ранний период своего детства, к которой приучают относиться с величайшим почтением, как к земле, где родился, жил и страдал Спаситель... К этому чувству благоговения христианина... примешивается при осмотре святынь горечь сознания [того], что... у этих памятников, которые, как немые свидетели, призывают человечество к миру и взаимной любви, вечно идет борьба религий, и даже на великий соблазн окружающим сплошь и рядом эти святыни обгаиваются кровью при вооруженном столкновении служителей Божьих»¹³.

Перейдя к проблеме современного состояния древнего города, Муяки высказывает суждение о том, что значительный приток денег идет сюда из России, однако их большая часть остается в греческих монастырях, «где подчас довольно бесцеремонно во имя спасения души облегчают карманы набожных и простоватых россиян»¹⁴. Признавая тот факт, что русские православные паломники, подвергавшиеся мелкому грабежу, были самыми многочисленными из всех посещавших Святую Землю, газета «Санкт-Петербургские ведомости» в статье «Священный долг Греции» указывала на существование языкового барьера для россиян, установленного греческим духовенством в богослужении и совершении треб: «Русская Православная Церковь не имеет у Гроба Господня своего алтаря. Поэтому и своей службы, т. е. службы на понятном для русских паломников славянском наречии, она иметь не может. Греческая Патриархия не разрешает русскому духовенству совершать службу у греческого алтаря. Она допускает только иногда сослужение приезжего русского иерарха с греческим»¹⁵.

Интересно и донесение контр-адмирала Н. И. Скрыдлова¹⁶, посетившего Святую Землю в 1899 г. с командой броненосца «Александр II». В его рапорте от 7 июля 1899 г., посланном из средиземноморской бухты Фалеро великому князю Алексею Александровичу, сообщалось: «В Иерусалиме, несмотря на необыкновенно большой в этом году прилив паломников, офицеры и команда броненосца нашли приготовленные для них помещения в зданиях “русских построек”, любезно предоставленные в их распоряжение Императорским православным Палестинским обществом и нашей духовной миссией. Палестинское же общество безвозмездно продовольствовало чинов броненосца во все время их пребывания в Иерусалиме... В течение Страстной недели команда посещала все Патриаршие службы у Гроба Господня, где распоряжением турецких властей ей отводились особые места. У Гроба Господня я и члены броненосца встретили Светлое Христово Воскресенье. Благодаря заботам нашего консула, Палестинского общества и местных властей пребывание команды в святых местах было обставлено всеми удобствами, а сам Патриарх постоянно оказывал мне различные знаки внимания, распространяя его на офицеров и нижних чинов, каждого из них благословил иконой, крестиком и пасхальным яйцом. Присутствие в городе массы русских паломников, команды русского корабля, офицеров и адмирала, совпавшее с пребыванием здесь крайне популярного на Востоке... тайного советника А. И. Нелидова, дало настоящему светлому празднику в Иерусалиме характер большого рус-

ского торжества, вызвавшего сильный подъем духа среди наших паломников и местного русского общества. На Страстной неделе вместе с послом и тайным советником [Н. М.] Аничковым, командированным от Палестинского общества для инспектирования местных его школ, я осматривал школу для девочек в Бетджале, где, как и во всех русских учреждениях, замечался тот же сильный подъем духа, обусловленный нашим приходом. По моему предложению воспитанницы школы ездили в Яффу для осмотра броненосца, где для них был устроен послеобеденный чай с музыкой...

Помещения Общества, его больницы, службы, водоснабжение и личный состав рассчитаны на наибольший одновременный прием в 1,5–2 тыс. богомольцев, а между тем при моем посещении число их доходило до 7 с лишком тыс[яч] чел[овек], т. е. почти в пять раз превышало нормальное число. Вследствие такого переполнения прекрасные помещения Общества сделались совершенно не гигиеничны, все службы недостаточными, а на личный состав легла непосильная работа, с которой он не успевал справляться, несмотря на все [свое] усердие. Одна из самых трудоемких обязанностей в это время падает на долю врача Общества, который совершенно выбивался из сил и едва успевал своевременно осмотреть всех прибывавших к нему больных. Вместе с тем больница, рассчитанная на 50 кроватей, также не могла вместить всех нуждающихся в больничном лечении. Если принять во внимание общую малую развитость и преимущественно преклонный возраст паломников, их изнуренный вид, вызванный путешествием к святым местам, а затем скудную пищу, ограничивающуюся иногда хлебом и водою, а также усталость, вызывающую[ся] посещением местных святынь почти пешком, и если к этому присоединить неподходящие для большинства богомольцев условия жизни и климат, то станет понятным, какой опасности подвергаются здоровье и жизнь мало просвещенной массы простого русского люда, из которой многие прибывают сюда с прямою целью умереть и быть погребенным в Святой Земле. В воде, столь важной здесь в санитарном отношении, большой недостаток, и у водопроводного крана часами стоят целыми вереницами паломники, ожидая очереди наполнить свои сосуды.

Ежегодно возрастающее число русских паломников в Иерусалиме в Страстные дни вызывает беспокойство и со стороны местных турецких властей, опасаящихся того, что храм Гроба Господня, уже и теперь переполненный, в эти дни не в состоянии вместить всех молящихся, а для поддержания порядка среди них уже теперь нужно посылать наряд в храм в числе 700 солдат... Несмотря на блестящие и плодотворные труды Палестинского общества, положение наших паломников в Святой Земле, помимо всего вышеизложенного, оставляет желать лучшего, и если Общество решит продолжать свои заботы о них и вникнет во все их немногочисленные нужды, то положение это может быть совершенно изменено.

Наши богомольцы, как и вообще все малоопытные путешественники, прибыв в незнакомую страну с неизвестным языком, очень теряются, делаются беспомощными и тотчас подпадают под опеку разных малосведущих проводников, которые эксплуатируют их самым безжалостным образом. В то же



время различные [частные иностранные] компании... по заранее определенной цене берут на себя труд по опеке над туристами. Это оказывается настолько к обоюдной выгоде, что число таких обществ и провожаемых ими туристов с необыкновенной быстротой постоянно возрастает, и это служит верным доказательством большой в них потребности. Компании эти имеют банковские и почтовые конторы, отели и экипажи; издают путеводители, расписания рейсов поездов, пароходов и прочих средств сообщения; рекомендуют магазины и т. д. Роль таких компаний по отношению к нашим паломникам следует взять на себя Палестинскому обществу... чтобы с палубы парохода в Яффе паломник поступал бы в руки добросовестного проводника Общества и [последний передавал его] на пароход по окончании посещения святых мест, причем цены на все расходы (до самых мелких) должны быть установлены до отправления паломника из России. Смею думать, что тех денег, которые переплачивают паломники разным проводникам, будет достаточно для ведения этого дела, обещающего изменить к лучшему характер их пребывания в Святой Земле.

Чтобы завершить дело покровительства нашим паломникам, следует продолжить заботы о нем до окончательного удовлетворения всех их нужд. Беглый взгляд на неустроенные ряды лавок, лачуг и ларьков, начинающих от самых дверей "русских построек" и, кстати сказать, очень их обезображивающих, дает понятие об этих несложных нуждах. Большинство лавок торгует так называемыми священными предметами, т. е. свечами, иконами, четками, крестиками, ладаном, резными вещицами из оливкового дерева с видами Святой Земли и прочими подобными предметами, массами вывозимыми богомольцами на родину для сохранения в памяти своего посещения Святой Земли и для раздачи своим близким. Второе место занимают меняльные лавки, и, наконец, идут ларьки с овощами, хлебом и другими пищевыми продуктами, которыми ради поста и сбережений питаются паломники. Все эти отрасли торговли находятся в руках мелких торговцев, обирающих паломников и получающих завидные барыши. Чтобы избавить наших богомольцев от разного рода злоупотреблений и от частого соприкосновения с людьми самой низкой нравственности, Обществу следует самому открыть такие магазины, обещающие дать значительные доходы, которые оно может употребить для расширения своих благих начинаний... Места эти по их приобретении следует застроить магазинами Общества, народной читальней, чайной, меняльной лавкой, конторой справок и т. д..

Не лишним считаю заметить, что большое противодействие нашим стремлениям в этом направлении встречается, как это ни странно, со стороны греческого духовенства, стремящегося сосредоточить в себе все представительство в Святой Земле и недоброжелательно относящегося к расширению влияния какой-либо народности. Ввиду этого приходится очень сожалеть, что обильные пожертвования наших богомольцев направляются не на поддержание и украшение святынь, а на увеличение фондов местного греческого духовенства, употребляющего их по своему усмотрению.

Заканчивая обзор своего пребывания в Иерусалиме, не могу не высказать сожаления, что о плодотворной деятельности Императорского Палес-



тинского общества у нас известно значительно менее, чем оно того заслуживает, и я с уверенностью позволяю себе заявить, что более энергичное распространение в народе сведений о его симпатичных трудах и достигнутых результатах привлечет много новых пожертвований, а широкое оповещение о своей деятельности принесло бы Обществу, возможно, большую популярность и [дополнительные] материальные средства»¹⁷.

Рапорт Н. И. Скрыдлова содержит также информацию о положении православных в Сирии и о просветительской деятельности ИППО в Бейруте: «22 апреля броненосец вышел из Яффы и 23-го вошел во вновь устроенную гавань — убежище города Бейрута... На рейде мы застали турецкий военный пароход “Измаил” и миноносец. Обменявшись салютом с берегом, броненосец по входе в порт расцветился флагами по случаю тезоименитства государыни императрицы Александры Феодоровны... В Бейруте я и офицеры броненосца были объектом горячего внимания многочисленного православного населения, к которому принадлежит большая часть бейрутского богатого и влиятельного мира, устроившего здесь ввиду прибытия броненосца непрерывный праздник. Как всюду на Востоке, православный элемент населения, видящий в России самую могущественную державу, имеет к ней, как исконной его покровительнице, неизменное тяготение. Особенно ясно оно проявилось в последнее время, когда на поддержание православия и его защиту в Сирии мы стали обращать серьезное внимание, причем раньше, чем широкая и энергичная пропаганда католичества, опирающаяся на огромные материальные средства, назначаемые для этой цели из Рима, пообещала в ближайшем будущем обратиться к католикам большую часть сирийцев и арабов. Устроенные в Сирии православные школы с русским учебным составом при влиятельном покровительстве наших консулов явились оплотом православия, к которому, как к своей естественной древней вере, массами стали обращаться жители Сирии... чувствуя, что под могущественным покровительством России, стоящей за этим [святым] делом, им будет вполне безопасно исповедовать религию, соответствующую их [духовной] склонности.

Турецкое правительство с безразличием относится к соперничеству между миссионерами различных вероисповеданий, между которыми, однако, существует в значительной степени острая борьба. Поэтому удивительные успехи православия в последнее время возбуждают здесь большую зависть. Если сопоставить прочно утвердившуюся здесь богато обставленную миссионерскую деятельность католиков, в распоряжении которых имеются прекрасные здания, церкви, больницы и школы, с работой наших школ, довольствующихся ничтожной материальной помощью и ютящихся на окраинах города в бедных тесных помещениях среди преимущественно бедного люда, то надо признать, что все шансы на успех и будущность находятся в руках католиков. Только естественной склонностью местных жителей к православию и горячей, близкой к фанатизму преданностью отдельных личностей делу православного просвещения можно объяснить наши необыкновенные успехи последнего времени...

В Бейруте имеется несколько православных школ. Часть принадлежит Палестинскому обществу, а другая — частному лицу, г[оспо]же Эмилии Сюрсок. Первых школ две. Ими заведует г[оспо]жа Черкасова¹⁸, глубоко преданная делу. В этих школах воспитывается более 500 детей, преимущественно из беднейших семейств, живущих в кварталах, где открыты школы. Вторых школьных заведений, содержимых на средства г[оспо]жи Сюрсок и находящихся на ее попечении, также две, причем одна из них совершенно подобна школам Палестинского общества, в которой воспитывается до 350 детей. Другая школа платная, предназначена для обучения [детей] интеллигентных родителей, с программой среднеобразовательных заведений. Ее цель — дать молодым девицам необходимое образование, не прибегая к помощи местной католической коллегии, единственного учебно-воспитательного центра этого рода, где, как и во всех католических учебных учреждениях, пропаганда католицизма играет важную роль¹⁹.

Из Бейрута [я] вместе с офицерами ездил в Дамаск, где по просьбе нашего консула стат[ского] сов[етника] Беляева посетил школы Императорского православного Палестинского общества и в день рождения августейшего председателя Общества великого князя Сергея Александровича в местном соборе присутствовал на торжественной обедне, которую служил вновь избранный Патриарх Антиохийский Мелетий. Молитвословия и песнопения при этой службе попеременно совершались на русском, греческом и арабском языках. В Дамаск я ездил в качестве частного лица путешественника... Здесь так же, как и в Бейруте и в остальных посещенных затем мною местах, ликование православного населения по случаю прибытия русского военного судна и русских людей было очень велико... Радостным для сирийцев событием, совпавшим [по времени] с нашим пребыванием, было избрание нового Патриарха из арабов... Событие это считается важным, ибо оценивается как один из первых шагов к обретению арабской Церковью той независимости, какую так не желает допустить греческое духовенство, [ибо] считает, что четыре Патриарших престола, обыкновенно занимаемые греками, — это четыре столпа, на чем зиждется все здание панэллинизма... В течение около 200 лет Антиохийский престол занимали, как известно, греки, несмотря на постоянные протесты сирийцев. И теперь вся Сирия с глубочайшим интересом ожидает исхода борьбы за Антиохийский престол, долженствующий разрешиться утверждением турецким султаном вновь избранного Патриарха Мелетия...

4 мая вместе с генеральным консулом стат[ским] сов[етником] Лишним, пожелавшим на нашем судне осмотреть некоторые порты своего генконсульства, отправился из Бейрута в Триполи и там вместе с [генеральным] консулом посетил школы Палестинского общества. Положение, которое мы начинаем здесь занимать с устройством школ, вызывает, на мой взгляд, необходимость назначения сюда российского консула, о чем очень просят русские, служащие в этих школах»²⁰.

Сведения о православных школах, приведенные в донесении Скрьдлова, существенно дополняет доклад действительного члена Императорского пра-

вославного Палестинского общества генерал-майора М. И. Караулова²¹, представленный им великому князю Сергею Александровичу в Москве 10 апреля 1902 г. после возвращения из поездки в Святую Землю. В докладе сообщаются подробные сведения о состоянии российских православных школ в Палестине и Сирии на рубеже XIX–XX вв.: «Вследствие кратковременных остановок пароходов вблизи тех городов, где имеются школы Императорского православного Палестинского общества, а также недолговременного пребывания в Иерусалиме я имел возможность посетить только некоторые из них, и то почти поверхностно... Существование русских школ среди мусульманского, греческого и в большинстве арабского населения наполнило мое сердце гордостью, тем более что, быть может, в недалеком будущем эти рассадники русской культуры и просвещения дадут неожиданные плоды в благодарном уже теперь населении этих стран. Оно не забудет забот и жертв русского общества, а главное, деятельности Императорского православного Палестинского общества, находящегося под высоким руководством своего августейшего председателя и бывшего паломника Палестины, лично посетившего дважды и Палестину, и палестинские школы в 1887 г. в соупутствии ее высочества государыни великой княжны Елизаветы Феодоровны...

Почти во всех школах в нашем присутствии (мне соупутствовала моя жена) пели по-русски гимн в честь нашего возлюбленного государя императора... До какой степени доходит обожание имени русского императора, может служить следующее: в большие праздники арабы приносят в церкви портреты нашего государя императора, ставят их на видном месте и убирают цветами, а после богослужения некоторые даже целуют их. Выражению арабами публичных симпатий ко всему русскому не препятствует даже присутствие турецких властей, которые, впрочем, в последнее время к русским стали благосклонны. Много горжусь тем, что могу быть выразителем благоговейного почитания бейрутских школ к ее императорскому высочеству великой княгине Елизавете Феодоровне, и счастлив представить ее высочеству опыты рукодельных работ школы Св. пророка Илии в г. Бейруте...

Учительская семинария в Бетджале (в шести верстах от Иерусалима) ныне представляется образцом женских школ в Палестине и рассадником настоящих и будущих учительниц в школах Палестинского общества. В семинарии 36 воспитанниц, из них пять учатся в старшем классе, которым оканчивается курс всего обучения. Помещение [семинарии] в доме Палестинского общества прекрасное: [чувствуется] порядок и заботливость. Начальницы всех иерусалимских школ, [бывшие воспитанницы] Евдокии Михайловны [Таракановой]²², видны повсюду. Гардеробом заведует одна из учительниц. Платье и белье хранятся в шкапах на полках, отдельно для каждой пансионерки. Национальные костюмы синего цвета, довольно простые, недорогие и вместе с тем красивые, особенно праздничные, с вышитыми нагрудниками и поясами-шарфами.

На питание пансионерок отпускается по 10 франков в месяц (около 6 руб-лей) на каждую, что лишь едва достаточно, и только при условии остатков от каникул и питания во время постных дней, когда содержание пансионерок

обходится дешевле. В скоромные дни бывает перерасход почти вдвое. Независимо от учебных занятий, на которые отпущено почти все время, с 7 час[ов] утра до 4 час[ов] пополудни, пансионерки заняты почти всеми хозяйственными работами. Они убирают комнаты, моют полы, белье, а иногда помогают на кухне либо ухаживают за огородом. Вообще они подготовляются к жизни не только как образованные барышни, но и как будущие учителя и труженицы, готовые к всяким невзгодам... Всего в школах Бейт-Джалы 416 учащихся, две учительницы и два учителя. Кроме четырех преподавателей два раза в неделю приходит врач иерусалимской больницы, который преподает [основы] гигиены.

В вифлеемской школе в двух верстах от Бейт-Джалы [обучается] 205 учащихся в пяти классах при пяти учительницах. Так как эта школа новая, то Е. М. Таракановой приходится бывать в ней почти ежедневно и присылать из Бетджалы еще двух учительниц на два часа. 80 учениц с двумя учительницами находятся в Бедсауре, в одной версте от Вифлеема, куда можно пройти только пешком или [проехать] на ослике. В Иерусалиме школа помещается в нижнем этаже дома, занимаемого [Российской] духовной миссией. В ней обучается 102 чел[овека], поделенных на пять групп. Кроме [школьников] здесь в свободное от занятий время четыре раза в неделю по два часа обучаются грамоте желающие паломницы, а иногда и паломники в возрасте от 16 до 50 лет и старше. Всех учащихся только 30 чел[овек] за невозможностью принять более. На предложенные мною некоторые вопросы по арифметике [учащиеся] давали довольно правильные ответы, и почти все они могут, хотя и с трудом, читать и писать. Инициатива открытия этой школы и безвозмездные занятия в ней с такими учениками и ученицами, большей частью довольно взрослыми и даже [великовозрастными], принадлежит супруге управляющего Палестинским подворьем в Иерусалиме Елене Максимовне Алексеевой.

В Бейруте функционирует пять школ Палестинского общества, находящихся под непосредственным и постоянным наблюдением давней труженицы этого святого дела Марии Александровны Черкасовой. В школах этих обучается 900 девочек и 200 мальчиков (последние только в детском саду). Кроме М. А. Черкасовой и ее помощницы А. Д. Абдо в школе преподают 29 учительниц. Главная школа Св. Илии Пророка помещается в прекрасном двухэтажном доме, построенном Марией Александровной на свои средства, а остальные [учебные заведения] — в наемных помещениях. В Триполи и Эльмине существует по одной женской и по одной мужской школе. Мужские школы помещаются без платы в обширных церковных домах, отведенных им с разрешения митрополита, а женские помещены также бесплатно в домах, даваемых от Общества. В женской школе Эльмины, находящейся под началом Ольги Акимовны Худобашевой, обучается 350 девочек и 7 мальчиков при 15 учительницах, из которых трое окончили курс учебы в бетджалском пансионе. 280 учеников насчитывается в мужской школе Эльмины. Она находится в ведении Акеля Христофора, получившего образование в России. Всех учителей в этой школе семь человек, из которых Константин Азар получил образование в Московской учительской семинарии. Преподавание

в школах идет в соответствии с инструкцией и программами, полученными от Императорского православного Палестинского общества.

Мое пребывание в Палестине совпало со временем получения там телеграммы об издании его величеством турецким султаном фирмана о признании законными существующих [православных] палестинских школ. По этому [случаю] распоряжением управляющего российским подворьем в Иерусалиме Николая Яковлевича Алексеева было отслужено торжественное молебствие в Троицком соборе с провозглашением многолетия нашему императорскому дому. После этого последовало угощение обедом и конфетами прибывших на праздник преимущественно старших по возрасту детей в числе 260 чел[овек]. Затем [состоялось] гулянье в саду, для которого был приглашен турецкий оркестр военных музыкантов. Трудно описать удовольствие и радость детей, многие из которых до сих пор не бывали в Иерусалиме. Войдя во время гулянья в сад, я был приятно удивлен русским гимном, дважды повторенным турецким оркестром.

Благодаря любезности Николая Яковлевича Алексеева и врача [российской] больницы я с удовольствием осмотрел все учреждения Палестинского общества в Иерусалиме и могу смело сказать, что они находятся в надлежащем порядке. Обед, отпускаемый паломникам из двух блюд (щи и каша) за плату в 10 коп. ... обильный, сытый и вкусный. Но, к сожалению, обедом пользуются 300–400 чел[овек], т. е. менее 10% от числа паломников, живущих в подворье. Остальные продовольствуются сухарями и тем, что приносят с собой, т. е. живут впроголодь. Помещения для паломников нельзя назвать просторными ввиду скопления в них [огромных масс людей]. Во время моего посещения было более 5 тыс. чел[овек]. Больница [содержится] в образцовом порядке. Больные одеты опрятно, воздух в палатах чистый, пища хорошая. [При мне] больных было 54 чел[овека]. Кроме стационарных больных, в передней комнате ожидали приема врача более 100 паломников амбулаторных»²³.

Для оценки взаимоотношений россиян-преподавателей с местными властями характерен эпизод, описанный учительницей М. С. Савельевой: «27 октября посетил мою школу паша из Акры. Дети встретили его с пением... Он был очень доволен, узнав, что у меня обучается много мусульманок, и изъявил желание их увидеть. Осмотрев работы детей, он от них принял поднесенное ими шитье и, поблагодарив меня, сказал: “Много раз бывал я в Назарете и посещал все учебные заведения, но подобных успехов и работ не видел. Английская школа давно существует, но [таких] работ мы в ней не видели. Много слышал хороших отзывов о Вашей школе, но, признаюсь, не доверял им. Теперь уже могу заявить, что то, что я сам увидел, даже превосходит то, что о вашей школе говорят. Она заслуживает больших похвал!” Он уехал, пообещав всегда и во всем свое содействие»²⁴.

В период русско-японской войны 1904–1905 гг. и после нее поездки паломников и туристов-россиян в Святую Землю продолжались, хотя и в несколько меньшем масштабе. Об этом позволяет судить статья «Поездка в Царьград» Н. Лендера, опубликовавшего этот материал под псевдонимом Путник в журнале «Русский вестник». В статье говорилось: «В нынешнем

[1904] году было очень большое движение богомольцев в Иерусалим. Их прошло через Одессу около 5,5 тыс. чел[овек]. Самое главное движение наблюдалось задолго до Пасхи, в январе и особенно в феврале, когда пароход, следовавший в Яффу, увозил по 450–600 и даже 650 чел[овек]... В нынешнем году были некоторые затруднения для богомольцев чисто формального свойства: у большинства крестьян не оказывалось необходимых губернаторских проходных свидетельств, о которых они ничего не знали. Без этих билетов паломникам не выдавали удешевленных паспортов, но богомольцы... брали дорогие заграничные паспорта, чтобы только не отказаться от заветного путешествия». Примечательно, что и в условиях военного времени паломники, как отмечал автор, отзывались на призыв к пожертвованиям для воинов. Из подаяний небогатых простолюдинов, выезжавших в Иерусалим, одесский уполномоченный Императорского православного Палестинского общества собрал за февраль – начало марта 1904 г. около 700 рублей, которые затем передал в Красный Крест.

Инициативу в организации поездок паломников в Палестину в военное время нередко брали на себя руководители духовных школ. Так, 31 мая 1905 г. в Иерусалим отправилась большая группа паломников во главе с ректором Московской Духовной академии. По свидетельству очевидцев, общение верующих разных конфессий в Святой Земле во время религиозных праздников обходилось без острых конфликтов. Любопытное наблюдение по этому поводу находим у переводчика-арабиста Ф. Хури в его статье «Празднование дня Успения Божией Матери в Святой Земле», опубликованной в 1906 г. в «Московских церковных ведомостях»: «Тот, кто был на Востоке, а именно в Сирии и Палестине, не мог не заметить, что там нет обычной для мусульман вражды к христианам. Наоборот, почитание святых широко распространено между ними, причем особенно глубоким почитанием окружено имя Пресвятой Девы Марии Богородицы». Это суждение арабиста-переводчика весьма созвучно тому, что ранее писал по данному вопросу побывавший в Иерусалиме известный деятель Императорского православного Палестинского общества В. Н. Хитрово (1834–1903 гг.) в статье «Православие в Святой Земле», опубликованной в 1881 г.: «Нетерпимость мусульман к христианам, — отмечал автор, — вообще значительно преувеличена. Факты проявления ее в большей части следует приписать фанатизму отдельных лиц или политическим причинам, и весь мусульманский мир со времени своего появления не представит столько жертв кровавого преследования за религиозные убеждения, как латинская инквизиция в одной Испании»²⁵.

После Октябрьской революции 1917 г. многие россияне, оказавшиеся в силу разных обстоятельств на положении эмигрантов в странах Западной Европы, в Северной Африке, а также в Восточной Азии (особенно в Китае и Японии), продолжали поддерживать традиционные связи со Святой Землей. Интересные воспоминания о посещении Святой Земли оставил архиепископ Нестор (Анисимов; 1885–1962 гг.), посетивший Иерусалим в декабре 1933 г. Его рассказ о путешествии в Палестину помещен в воскресном приложении к харбинской газете «Время» с 18 по 25 апреля и 13 июня 1943 г.

«С давних времен в Великую субботу из года в год совершается у Гроба Господня величайшее чудо “низведение над Гробом Господним небесного огня”. В день Великой субботы утром Святейший Патриарх или его Местоблюститель входит в святую кувуклию над Гробом Господним, одетый лишь в одну белую до пят длинную рубашку. Прежде представители турецких властей, а ныне представители местного населения свидетельствуют, осматривают эту единственную одежду — рубашку на Патриархе и завязывают рукава, а потом свидетельствуют пещеру — Гроб Господен, куда и вводят Патриарха. В это время народ, наполняющий храм и огромную площадь пред храмом, молится напряженно, неистово, со всем пылом южной природы, глубоко возбужденный совершающимся на их глазах чудом. Молятся не только православные греки, русские, сербы, болгары. Молятся и армяне, и копты, и сирийцы, и многие представители других восточных народов... Ежедневно каждую ночь, ровно в 12 час[ов], православные священнослужители совершают Божественную литургию на Гробе Господнем. После православных служат литургию на том же Господнем престоле католики, а за ними... армяне. В субботу, 31 декабря ст. стилиа, я имел величайшую милость Божию: с благословения Святейшего Патриарха Иерусалимского совершить Божественную литургию на Гробе Господнем в 12 час[ов] ночи. Когда я пробирался по узким иерусалимским улицам к храму Воскресения Христова... то я испытывал чувства душевной радости и особенного волнения, такие же, какие обычно я и всякий православный человек испытывает в пасхальную ночь, но мои переживания в данном случае были еще глубже и более меня волновали при сознании, что ведь я приближаюсь к тому самому святейшему месту, где Христос воскрес. Вот вырисовывается на фоне темной ночи черная громада храма, а святогробские тысящепудовые колокола тягуче гудят над полусонным Иерусалимом. А ведь эти колокола — старинный дар благочестивых русских москвичей».

Оживление связей со Святой Землей наступило по окончании Второй мировой войны, когда к паломникам-европейцам присоединились группы русских эмигрантов из США. На это указывала газета «Россия»: «В этом году, в первой половине октября... намечено наконец паломничество и русских людей из Нью-Йорка в Святую Землю... Каждому паломнику надо будет располагать минимально 900 долларов. Чтобы получить специальные льготные туристические условия оплаты, нужно иметь группу по меньшей мере в 20 чел[овек]... До 20 чел[овек] остается добрать всего пятерых»²⁶.

В наше время паломничество, как благочестивая традиция русского народа, активно поддерживается в России, причем не только в сфере межцерковных связей, но и в области туризма. Весьма знаменателен тот факт, что Алексей II, Патриарх Московский и всея Руси, трижды бывал в Иерусалиме: в 1991 г. (после избрания Главой Русской Православной Церкви), в 1998 г. (в связи со 150-летием Русской духовной миссии в Иерусалиме) и в 2000 г. (по случаю 2000-летия Рождества Христова). Такое внимание Патриарха Алексея служит вдохновляющим примером как для государственных деятелей нашей страны, так и для рядовых граждан.

ПРИМЕЧАНИЯ

- ¹ Отдел рукописей Государственной Третьяковской галереи (далее — ГТГ), ф. 17, ед. хр. 1617, л. 1–22.
- ² Антонин (Капустин; 1817–1894 гг.), архимандрит. После принятия монашества в 1845 г. был направлен настоятелем посольской церкви в Афины. В 1865 г. назначен начальником Русской духовной миссии в Иерусалиме и оставался на этом посту до конца жизни.
- ³ Императрица Мария Федоровна, супруга Александра II, мать последнего русского императора св. Николая II.
- ⁴ Так в рукописи. Очевидно, Е. К. Верещагина подразумевала различные конфессии.
- ⁵ *Верещагин В. В.* Палестинские очерки (с его рисунками) // *Художник.* 1891. № 2. С. 101.
- ⁶ Там же. С. 106.
- ⁷ Там же. С. 105.
- ⁸ Кавас — переводчик-проводник при европейских миссиях в странах Востока, иногда переводчик и телохранитель важного лица, чаще всего из местных жителей.
- ⁹ Драгоман — штатный переводчик дипломатического представительства, младшая дипломатическая должность в странах Востока.
- ¹⁰ ГТГ, ф. 17, ед. хр. 1618, л. 12.
- ¹¹ Там же, ед. хр. 1910, л. 5.
- ¹² Игумен Вениамин, старший член Русской духовной миссии в Иерусалиме, почетный член ИППО, основатель Вениаминовского подворья, где останавливались посещавшие Иерусалим русские паломники.
- ¹³ *С. М. По Дальнему Востоку.* Путевые заметки. СПб., 1899. С. 178, 181.
- ¹⁴ Там же. С. 191.
- ¹⁵ Санкт-Петербургские ведомости. 1897. 12/24 июля.
- ¹⁶ Николай Иларионович Скрыдлов (род. 1844 г.), морской офицер и флотоводец, участник русско-турецкой войны 1878–1879 гг., командовал боевой шлюпкой «Шутка», за проявленное в бою мужество был награжден орденом св. Георгия 4-й степени. В 1900–1902 гг. в чине вице-адмирала командовал Тихоокеанской флотилией, затем был главнокомандующим Черноморским флотом. Во время русско-японской войны вновь назначен командующим Тихоокеанским флотом.
- ¹⁷ Архив внешней политики Российской империи (далее — АВП РИ), ф. РИППО, оп. 873/1, 1892–1914, д. 5, л. 51–52.
- ¹⁸ Мария Александровна Черкасова приехала в Иерусалим из Японии, заведовала в Иерусалиме одной из школ ИППО, с марта 1887 г. заведовала школами ИППО в Бейруте. В период русско-японской войны 1904–1905 гг. активно занималась сбором пожертвований в пользу семей раненых и убитых воинов, о чем свидетельствует ее отчет за декабрь 1904 г.: «Ввиду тяжелых известий о войне, дети всех наших пяти бейрутских школ отказались [в] этот год от принятия денег на подарки, прося меня вернуть их Обществу для раненых воинов, что я и исполнила... им[енно] 936 фр[анков]. И учительницы тоже собрали 600 фр[анков]. Я же, видя их ревность и любовь к Святой Руси, не могла не помочь им, прибавив от себя 464 фр[анков] для круглого счета... Учительницы, дети и я, конечно, все очень беспокоимся о войне... О победе русских мы все ежедневно молим Господа Милосердного» (АВП РИ, ф. РИППО, оп. 873/1, 1904–1906, д. 633, л. 9). М. А. Черкасова удостоилась благодарности от княгини Елизаветы Федоровны.
- ¹⁹ На неблагоприятные условия, в которых Императорскому православному Палестинскому обществу приходилось заниматься просветительской деятельностью в странах Ближнего Востока, указывали многие авторы. Так, М. И. Соловьев, отмечая всеобщее сочувствие восточных христиан к России, в 1893 г. подчеркивал: «То, что в течение [своего] существования устроило в Святой Земле Палестинское общество, сделано прочно, но недостаточно. Протестантские миссии, невзирая на

всеобщую к себе антипатию, упорно вкладывают в свое дело [миссионерской пропаганды. – А. Х.] миллионы рублей, собираемые в богатейших странах Европы и Америки. Не менее 2 млн франков дает на Палестину католический мир, и миссионеры латинства не перестают в своих журналах взывать к щедрости набожных жертвователей. Русское [же] Палестинское общество, на котором лежит обязанность поддержания православия, располагает [лишь] членскими взносами и церковным сбором в Вербное воскресенье, дающими в лучший год не более 200 руб[лей]. Этих денег едва достает для поддержания только существующих [его] учреждений» (*Соловьев М. П.* Историческое призвание России в Святой Земле. Публичная лекция, читанная в пользу Эстляндской общины сестер милосердия Красного Креста в Ревеле 25 ноября 1893 г. Тобольск, 1894. С. 30). Об усиленной деятельности католических миссионеров в конце XIX – начале XX в. писал и автор статьи «Русская школа в Константинополе», опубликованной 15/28 июня 1904 г. в петербургской газете «Новое время». Говоря об условиях функционирования русской школы в Турции, автор в то же время констатировал довольно весомые успехи католической пропаганды: «Взгляните, что делают католические френеры [от франц. frere – брат, монах], опутавшие густою паутиною все страны Ближнего Востока. Хорошо организованные и обставленные в учебно-воспитательном отношении, их школы проводят в массы населения известные идеалы и вербуют себе сторонников... Такими школами заполнена Палестина, где католическая пропаганда пустила глубокие корни, предупредив проникновение в страну в качестве [возможных] хозяев наших православных монахов».

²⁰ АВП РИ, ф. РИППО, оп. 873/1, 1892–1914, д. 5, л. 53–54.

²¹ Любопытная характеристика дана отставному генерал-майору М. И. Караулову в записке от 10 июня 1902 г., обнаруженной мною в делах Императорского православного Палестинского общества в АВП РИ. В этом документе сказано следующее: «Генерал Караулов – отставной генерал, тип почтенного военного служакки; домохозяин в Сибири, где и живет. Он явился в Москве его высочеству [великому князю Сергею Александровичу] перед отправлением своим в Палестину и произвел очень приятное впечатление. Великий князь попросил его побывать в наших учреждениях и на обратном пути доложить его высочеству о впечатлении, которое он вынесет о них. Результат – этот доклад. Доклад наивный, но для нас симпатичный. Его высочество приказал препроводить его в совет [Императорского православного Палестинского общества] (АВП РИ, ф. РИППО, оп. 873/1, 1892–1914, д. 5, л. 53).

²² Евдокия Михайловна Тараканова вначале возглавляла женскую школу (пансионат), открытую 1 октября 1890 г. в г. Бейт-Джале (*Греков (Палеолог) Ф.* Императорское православное Палестинское общество: Очерк его деятельности за 1882–1890 гг. С. 40).

²³ АВП РИ, ф. РИППО, оп. 873/1, 1892–1914, д. 5, л. 74–77.

²⁴ Отчет Православного Палестинского общества за 1885–1886 гг. СПб., 1886. С. 172.

²⁵ Православный Палестинский сборник. Т. 1. Вып. 1. СПб., 1881. С. 49, 72.

²⁶ Россия. 1953. 6 марта.



Л. А. Морев*

Елецкий Знаменский женский монастырь и судьбы его насельниц в годы советской власти

Знаменский женский монастырь на Каменной горе был основан в 1683 г. по благословию свт. Митрофана, первого епископа Воронежского, на месте запустевшего скита елецкого Троицкого мужского монастыря с храмом в честь Курской иконы Божией Матери «Знамение». При учреждении штатов указом Коллегии экономии от 3 апреля 1764 г. Знаменская обитель была упразднена, но насельницы ее не покинули. После пожара 12 апреля 1769 г., уничтожившего большую часть Ельца, остававшиеся в обители монахини были переведены в воронежский Покровский женский монастырь. Возрождение иноческой жизни на Каменной горе связано с именем свт. Тихона (Сokolova), архиепископа Воронежского и Елецкого, Задонского чудотворца, в 1770 г. благословившего ельчанку Матрону Солнцеву восстановить монашескую жизнь в обители. В 1791 г. здесь проживали 42 насельницы. Монастырь был возобновлен указом Святейшего Синода от 18 декабря 1822 г. В «Историческом описании елецкого Знаменского девичьего монастыря, что на Каменной горе» иеромонаха Геронтия (Кургановского)¹ рассказ об истории монастыря оканчивается 1894 г., этой датой ограничиваются имеющиеся сегодня в литературе сведения о монастырской жизни. Однако обитель благоустраивалась и процветала еще четверть века², затем в ходе антирелигиозных гонений она была закрыта. 7 октября 2004 г. по благословию Святейшего Патриарха Московского и всея Руси Алексия II началось восстановление елецкого Знаменского женского монастыря.

К началу XX в. Знаменский монастырь представлял собой жилой поселок с 200 деревянными домами³. До 1914 г. обителью управляла игуменья Рафаила, а по ее кончине обязанности настоятельницы были возложены на

* © Морев Л. А., 2008

Леонид Алексеевич Морев, сотрудник районной газеты «Задонская правда», член комиссии по канонизации святых Липецко-Елецкой епархии.



монахиню Антонию (Криворотову; около 1866 г.— после 1929 г.)⁴. После Октябрьской революции 1917 г. на Знаменский монастырь обрушились гонения. Формально он был упразднен и в документах именовался «бывшим», на деле же община сохранилась. В июне 1918 г. знаменских монахинь попытались обвинить в сочувствии «аргамачскому бунту» — стихийному выступлению части ельчан против грабежа, которому подвергались священнослужители⁵. Тем же летом в монастырь был направлен продотряд⁶. Эта акция не привела к закрытию обители: лишенные продовольствия насельницы пережили голодные месяцы благодаря помощи мирян. В 1919 г. знаменских монахинь обвинили в поддержке мамонтовцев⁷, на несколько дней занявших Елец. Через год власти развернули кампанию с целью разогнать монахинь, а здания забрать под городские нужды, однако жители города эти требования не поддержали⁸. Как вспоминала монахиня Маврикия (Лютикова), «в 1919 г., с ликвидацией мужского монастыря в Ельце⁹, в газетах и так, по народу, был разговор о том, что закроют и наш монастырь, но потом Губодежда дала наряды на пошивку белья для Красной армии, плетение веревочной обуви. Нам дали продукты, и мы остались в монастыре»¹⁰. В 1922 г. обстановка вновь обострилась. «Был слух о закрытии монастыря, были разговоры об этом, но потом, когда нам привезли работы, про это забыли и обрадовались, что будем жить по-прежнему», — рассказывала позднее насельница Каменногорья Устиния Суханова¹¹.

После обсуждения на совете старших монахинь игуменья Антония при поддержке настоятеля Знаменского храма протоиерея Владимира Кавказского (род. 1846 г.), благословила монахиню Маврикию (Лютикову) на создание артели из монахинь и послушниц. Артель была зарегистрирована в отделе кустарной и мелкой промысловой кооперации при Орловском губсовнархозе и губземотделе. Создание артели позволяло насельницам сохранить свои квартиры, «меньше платить за них, так как членам артели была скидка от власти». Тем не менее не все сестры поддержали это начинание: из 300 насельниц в артель вступили около 160¹². В 1926 г. артель была реорганизована в союз «по вязанию кружев, пряже пуха и другим работам», влившийся в Елецкий союз кружевниц. Это еще более углубило разногласия между сестрами. «На самом деле другие монастыри такие союзы не спасли. Я и другие не вступали в этот союз, потому что не дело монашеское вступать в союзы, так как пришли молиться — значит, молись», — такую позицию разделяли многие знаменские монахини, например Мариамна (Селиванова)¹³, чье высказывание сохранилось в следственном деле. Однако монастырь устоял. «Все осталось по-прежнему: устав, в церкви монастырский порядок, постриги в схиму и прочее», — вспоминала благочинная София (Ершова). В первые советские годы постриги совершались, как и раньше, в церкви за службой, затем тайно. Как явствует из материалов дела, возбужденного против руководства Каменногорской общины весной 1929 г., иеромонах Ювеналий (Булгаков) постриг 16 июля 1928 г. в схиму умиравшую монахиню Елену (Похачеву). Как вспоминала монахиня Мариамна, «делалось это в келье, а не в церкви, потому что боялись делать открыто»¹⁴.

Обителью до последних ее дней руководили, по словам монахини Тихоны (Дорогавцевой), «игумения Антония, благочинная София, казначея Гавриила, уставщица по церкви Юлия»¹⁵. Однако сестра Мариамна (Селиванова) указала, что хотя формально игумения Антония и сохраняла главенствующее положение, но, «так как она слаба здоровьем, ей помогает и является руководительницей монашек Маврикия (Лютикова)»¹⁶. Насельница Мария Нагавкина также подчеркивает, что «игумения Антония ввиду ее болезни от дел отказывалась и монахини управляли в монастыре по установленным правилам»¹⁷. Тем не менее на следствии подчеркивалось, что, хотя «сама игумения всем указывает, что она к монастырю отношения не имеет, без благословения ее ничего не делается»¹⁸. В храме сохранялось облачение настоятельницы и ее место. Как игумению матушку Антонию поминали за богослужениями. Духовно окормляли обитель в этот сложный период протоиерей Владимир Кавказский и иерей Исидор Павлов, служившие в монастырском храме. Репрессии коснулись руководства монастыря в 1924 г. Игумения Антония и протоиерей Владимир были арестованы и отправлены в Орел. Их дело орловский губернский суд рассмотрел 23 июня 1924 г. Приговор был вынесен условный, арестованных из-под стражи освободили, и они вернулись в монастырь. По воспоминаниям письмоводительницы Юлии (Ильиной), мать-настоятельница «возвратилась из заключения из г. Орла нервноразбитой и совершенно не способной к управлению в монастыре»¹⁹.

Знаменская обитель начиная со 2-й половины 1920-х гг. являлась центром для тех, кто сохранял верность Патриаршей Церкви. После 1927 г. вторым регионом по широте распространения иосифлянского движения²⁰ после Ленинградской епархии стала Центрально-Черноземная область, включавшая нынешние Воронежскую, Липецкую, Тамбовскую, Белгородскую и Курскую епархии, где возникло «буевское» движение²¹. 17 марта 1928 г. в Воронеж приехал священник елецкого Сергиево-Владимирского храма Сергей Бутузов. Он встречался с епископом Алексием (Бuem) «и переписал у него иосифлянские воззвания и послания»²². Вскоре для поддержки Бутузова в Елец прибыл игумен Питирим (Шумских), который помог в организации монашеской общины при Владимирской церкви, а затем и в отделении Знаменского монастыря от Заместителя Патриаршего Местоблюстителя митрополита Сергея (Страгородского). Странникам епископа Алексия не пришлось долго уговаривать монахинь — противниц артели, даже в житейских мелочах не желавших быть лояльными к всячески утеснявшим их «советам». Еще до начала «буевского» движения здесь особым авторитетом пользовались духовные дочери отличавшегося резким неприятием новой власти владыки Николая (Никольского; 1879–1928 г.), с 9 октября 1921 г. до 19 июля 1926 г. бывшего епископом Елецким, викарием Орловской епархии. Знаменские монахини после кончины Преосвященного Николая переписывали и распространяли «Житие епископа Елецкого Николая», в котором жизнь и смерть владыки представлены «как сплошные мучения от советской власти»²³. Первоначально руководство обители сочувствовало противникам «Декларации» 1927 г. Во всяком случае, нет сведений о том, что игумения препятствовала

совершению постригов сторонниками епископа Алексия. «В бытность мою в монастыре постриг от иеромонаха Питирима, находящегося в общении с епископом Алексеем, приняли Бутова Екатерина, Ольга, Елена, Мария, Александра и Анастасия Головина»²⁴, — рассказывала монахиня Тихона (Дорогавцева).

Однако вскоре разногласия внутри обители обострились, дойдя до открытого противостояния, так что каждой насельнице пришлось определить свою позицию. Из показаний на следствии известно, что с весны 1928 г. каменногорские сторонницы епископа Алексия перестали посещать Знаменский храм и ходили на службы в Сергиево-Владимирскую церковь. «[Весной 1928 г.] начала посещать Сергиевскую церковь в Черной слободе. Причины — религиозные убеждения... Священники отец Владимир и отец Исидор решили вступить в артель, во главе которой была Лютикова Маврикия. Все это заставило нас уйти от канонического общения с этими священниками»²⁵, — сообщила Мария Нагавкина. Некоторые насельницы Знаменского монастыря даже переселились с Каменной горы в общину, образовавшуюся при Сергиево-Владимирском храме. Из показаний на следствии монахини Тихоны (Дорогавцевой) известно, что в Сергиево-Владимирскую церковь ходили около 15 монахинь. Число, конечно, уменьшено, чтобы не привлекать внимание следствия, по этой же причине матушка Тихона показывала, что она якобы плохо знакома с этими монахинями и припомнить никого не может²⁶.

Противостоял влиянию епископа Алексия (Буя) епископ Елецкий, викарий Орловской епархии, Василий (Беляев; † после 1931 г.). Инокня Юлия (Ильина) рассказывала: «Преосвященный Василий почти ежедневно служил по церквам города Ельца и в произносимых им проповедях касался и деятельности епископа Алексия (Буя), разъяняя верующим неканоничность и мятежный характер оной. За это свидетельство об истине Преосвященный Василий подвергался яростным нападкам со стороны отпадших от послушания законному церковному священноначалию»²⁷. Противостояние в Ельце двух авторитетных архипастырей, бывших выразителями непримиримо противоположных в те дни подходов к отношениям с советской властью, не могли не сказаться на обстановке в Знаменской общине. Как видно из материалов следствия, благочинная мать София в последние годы перед окончательным закрытием монастыря постоянно занималась улаживанием споров между насельницами.

В 1928 г. началась новая кампания по закрытию обители. В начале декабря 1928 г. протоиерей Владимир Кавказский «ходил с иконой по кельям, чтобы чудотворная икона Знамения Божией Матери сохранила монастырь от нашествия власти»²⁸. 6 января 1929 г. местная газета «Красное знамя» сообщила, что вслед за работниками типографии и механического завода «собрание рабочих спирто-водочного завода единодушно высказалось за закрытие женского монастыря и организацию в нем рабочего поселка». Следующими подали голос 120 женщин, «в большинстве домохозяек», пришедших в центральную библиотеку на лекцию «Женский монастырь и его вредная деятельность». Они единогласно вынесли постановление «просить горсовет разогнать осиное гнездо поповства, укрепившееся за стенами монастыря»²⁹. В первых

числах февраля за закрытие обители проголосовали союз СТС, рабочие Елецкого элеватора и двух мельниц. Затем в газете последовала публикация подборки антимонастырских материалов под заголовком «Классовый враг в рясе наступает» с фотографией Знаменской обители. В комментарии подводился итог этой кампании и насельниц обвиняли в самогоноварении и непристойном поведении. «Монастырь, как это установлено, является не чем иным, как публичным домом, сеющим заразу среди окрестного населения», — аявлял автор материала, спрятавшийся за инициалом Т.³⁰

В начале марта 1929 г. состоялось заседание президиума Елецкого городского совета, на котором было принято решение «выселить монашек из занимаемых ими помещений бывшего женского монастыря, передав последние под рабочий городок, и возбудить ходатайство перед окрисполкомом о занятии монастырской церкви под дом культуры»³¹. 13 марта 1929 г. это решение было одобрено пленумом Елецкого горсовета³². Окружной исполнительный комитет «признал необходимым закрыть Елецкий женский монастырь, жилищную площадь использовать под квартиры рабочих, а церковь под культурно-просветительное учреждение»³³. Впрочем, еще до принятия официального решения о передаче монастырских помещений под жилье для горожан сюда уже активно селили мирян, отбирая кельи у Каменногорского сестричества.

4 марта 1929 г. по доносу проживавших в конфискованных монашеских кельях ельчан было возбуждено дело против игумении Антонии (Криворотовой), начальницы артели Маврикии (Лютиковой), письмоводительницы и уставщицы рясофорной монахини Юлии (Ильиной), председателя церковной общины Ивана Рязанцева и настоятеля Знаменского храма Владимира Кавказского. Их обвинили в том, что, являясь руководителями Елецкого женского монастыря, они «вели антисоветскую агитацию с использованием религиозных предрассудков населения, что выразилось в создании группы в монастыре, проводящей работу по удержанию монастыря от его ликвидации, пострижении монахинь, разлагающем влиянии на детей»³⁴. Особым совещанием при коллегии ОГПУ 31 мая 1929 г. подсудимые были приговорены к 3 годам высылки³⁵. Монастырский храм был закрыт.

Известно, что осенью 1929 г. последняя настоятельница Каменногорья игумения Антония находилась в Ельце. Согласно архивным документам, «дело Криворотовой» было пересмотрено 3 сентября 1929 г. и ее высылку отложили до выздоровления игумении Антонии. А. Н. Доценко, работая над книгой «Святые лики над Ельцом», записала со слов старожилов следующее предание о судьбе игумении Антонии. После закрытия монастыря матушка через несколько лет вернулась в Елец. В конце 1930-х гг. ее вновь арестовали и на этот раз вместе с другими монахами и монахинями расстреляли. Иную версию мученической кончины игумении Антонии рассказала мне в июне 2006 г. бывшая алтарница Казанского кладбищенского храма В. М. Полева. Согласно преданию, слышанному Полевой, при закрытии монастыря игумения Антония категорически отказалась покидать обитель, сказав: «Я своими ножками в монастырь пришла и обратно своими ножками из монастыря

не уйду». Тогда ее, разбив в кровь голову, стащили по высокой каменной лестнице, ведущей с монастырской горы к святому источнику, а потом, привязав к лошади, влекли по каменистым городским мостовым. От полученных побоев настоятельница скончалась и была похоронена на старом городском кладбище, где сохранилась скромная могила с надписью на табличке: «Игуменья Антония Знаменского женского монастыря». Оба предания сходятся в одном: кончина последней настоятельницы Каменногогорья была мученической, но документальных подтверждений ни одна версия пока не имеет. О расстреле игуменья Антонии сведений нет. Известно, что тела осужденных и расстрелянных в тюрьмах для похорон не выдавались, а погребались в общих могилах. В подтверждение приведу слова бывшей знаменской монахини Акилины: «Многих батюшек и иже с ними забрали позже, одних выслали, других расстреляли прямо в Ельце. Рядом с городом выкопали ров и там всех положили»³⁶. По-видимому, могила матушки на городском кладбище свидетельствует о том, что она погибла не в тюрьме.

Не избежали ареста монахини, отделившиеся от общины-артели Каменногогорья и после окончательного разорения Знаменской обители бежавшие в соседний Задонск. Елецких инокинь арестовали в Задонске 28 сентября 1929 г., объявив участницами «контрреволюционной группировки», созданной последним настоятелем Задонского Богородицкого монастыря архимандритом Никандром (Стуровым). Ельчанки Мария Нагавкина и Александра Бобровская были заключены в концлагерь на 5 лет. Еще одной бывшей знаменской насельнице Елизавете Ивановне Бабеньшевой, дочери острогожского помещика, 5-летний срок в лагере был заменен высылкой³⁷. На основании следственных дел, хранящихся в фондах Государственного архива Липецкой области, был составлен «Алфавитный список репрессированных в годы советской власти священно- и церковнослужителей»³⁸. Согласно выборочной проверке, формулировка «проживала в г. Ельце, монахиня», в сочетании с местом рождения в Ельце или в относительной от него близости, с большой степенью вероятности свидетельствует о принадлежности именно к Каменногогорской иноческой общине. Можно предположить, что в 1937–1938 гг. были осуждены еще 25 бывших знаменских монахинь, не покинувших Елец. Все они были признаны виновными по статье 58-10, сроки получали от 8 до 10 лет, а Матрена Сидорова 22 декабря 1937 г. была приговорена к расстрелу. Вина последней, обвиненной еще и в террористических намерениях, заключалась скорее в нежелании скрывать свои взгляды. На предложение купить облигации госзайма Сидорова ответила не по времени прямо и категорично: «Для большевиков и советской власти у меня денег нет»³⁹.

После закрытия монастыря и разгона насельниц монастырские кельи были отданы под квартиры нуждающимся ельчанам, в храме разместился на несколько лет клуб, затем церковь была разрушена. По рассказу ельчанки Е. И. Павловой, дочери бывшего знаменского священника Исидора Павлова, после закрытия монастыря главный храм обители разрушали дважды. «Разрушители хотели взять с храма кирпич, да весь кирпич рассыпался на куски, так что поживиться им не пришлось. Окончательно разрушали храм уже

во время войны... Это сделали люди в военной форме, которые подорвали здание. Дым рассеялся, а стен как не бывало»⁴⁰. Причем Павлова уверена, что это были не немцы. Когда последние во время оккупации стояли на Каменной горе, храм оставался нетронутым. По воспоминаниям Павловой, во время первого разрушения храма иконы забирать не разрешили, их куда-то вывезли. Но о. Исидору все же удалось тайно вынести 2 образа: Спасителя в терновом венце и икону Божией Матери. Эти спасенные святыни Павловы впоследствии передали в елецкие храмы — во имя Казанской иконы Божией Матери и в Вознесенский собор⁴¹.

После окончания Великой Отечественной войны в Елец начали возвращаться инокини Знаменского монастыря, у которых закончились сроки пребывания в лагерях и ссылках. К тому времени все городские храмы были закрыты, и только в кладбищенской церкви в честь Казанской иконы Божией Матери совершались службы. Некоторые из вернувшихся стали подвизаться при храме алтарницами. О судьбах последних знаменских монахинь поведала В. М. Полева. Монахиня Матрона († 1958 г.) отбывала срок «в таежном краю, в глухих местах». С ней разделяли лагерные тяготы матушки Акулина и Пелагея. Вместе вернулись, вместе трудились в Казанской церкви, рядом и похоронены. Не оставлена людской памятью и могила матушки Марии (Гриновой). 10 лет она отбыла в лагерях, добиралась назад без копейки денег. Монахиню Меланию вспоминают как «молчаливую», часто звали ее читать Псалтирь по усопшим. Читала всю ночь стоя. Когда же предлагали присесть, отвечала коротко: «Я трудиться пришла, а не сидеть». Архимандрит Исаакий (Виноградов) и его соратник иеросхимонах Нектарий (Овчинников) помогали вернувшимся инокиням. По их благословию бывших знаменских монахинь специально разыскивали, чтобы утешить и помочь.

Трагична история монахини Анастасии. После закрытия монастыря она поселилась в Ельце у учительницы, пасла ее коз, в конце 1930-х гг. была арестована и осуждена на 10 лет. После ссылки вернулась в Елец, пришла к той же учительнице. «Примешь?». «Не могу я тебя принять, — сказала со слезами женщина. — И прогнать не могу. Если согласишься в подвале жить и никуда не выходить, то оставлю». Анастасия согласилась и жила в вынужденном затворе. Приютившая Анастасию учительница умерла. Ее дом покосился, начала проваливаться крыша. Пришла комиссия, чтобы решить, что делать с домом. Во время осмотра обнаружили в подвале монахиню, пол в ее жилище был занесен снегом. Члены комиссии предложили ее оформить в дом престарелых. Но она отказалась: «Это... ничего, в Сибири куда страшнее было. Так что никуда я отсюда не пойду». «Так и доживала она в подвале, — рассказала В. М. Полева. — Только как все это открылось, мы узнали, рассказали иерею Николаю Овчинникову из Вознесенского собора. Он тут же денег дал. «Идите, — говорит, — наймите монтера, пусть ей свет в подвал проведет. Да печку туда поставьте». Так с его благословения мы матушку Анастасию и доживали. И похоронили. Было это уже в начале 1960-х».

По архивным документам известна судьба бывшей знаменской насельницы Марии Нагавкиной, осужденной на 5 лет по «задонскому делу» в 1929 г.

После заключения она попала на фронт, дослужилась до офицерского звания. После Победы продолжала службу в Советской армии. В 1950 г. исполняющий обязанности начальника контрразведки Северной группы войск, базировавшейся на территории Польши, запрашивал «в порядке проверки» уголовное дело Нагавкиной «офицера Советской армии, находящейся за пределами СССР»⁴².

ПРИМЕЧАНИЯ

- ¹ Геронтий (Кургановский; 1837/38 — 1903 гг.), церковный историк-краевед, автор историко-статистических описаний ряда монастырей Воронежской, Орловской и Новгородской епархий, а также жизнеописаний местночтимых задонских подвижников благочестия и прп. Кирилла Белозерского.
- ² Земля Липецкая: Наследие народов Российской Федерации. Вып. 3. М., 2003. С. 140.
- ³ Знаменскую обитель, как типичный южнорусский монастырь, описал В. И. Немирович-Данченко: «Каждый дом строили не по общему плану.. а как хотелось его хозяйке. То узенький, в два этажа, по два, по три окна в каждом, то низенький и длинный, то с высокими, острыми, то пологими крышами. И всякая клетушка чувствует свою соседку локтем... Каждый домик в свою краску расписан: голубые, зеленые, красные, серые, бревенчатые, тесом обшитые — но все с крылечками в наружу, то под пестрым навесом, то совсем простенький. Между ними несколько побольше и пощеголеватее, железом крытые с рядами окон... Перед некоторыми — палисадники» (*Немирович-Данченко В. И. Наши монастыри. Соловки. Женская обитель. М., 2000. С. 197*).
- ⁴ Государственный архив Липецкой области (далее — ГА ЛО), ф. Р-2210, оп. 1, д. 19664, л. 107.
- ⁵ 6 июня 1918 г. к священнику Николаю Брянцеву, служившему в храме Рождества Пресвятой Богородицы в Аргамачьей слободе, пришли 5 вооруженных красноармейцев с заданием конфисковать пролетку. Однако этим дело не ограничилось, красноармейцы начали грабить имущество священника. Брянцев попросил защиты у местных жителей. Узнав о грабеже, ударили в набат. Сбежались жители слободы, началась драка, погибли трое красноармейцев. Власти жестоко расправились с «повстанцами», сочинив эсеровский заговор и мятеж. Зачинщиков расстреляли.
- ⁶ *Чернобаев А. А. Продотряд. М., 1975. С. 49.*
- ⁷ Мамонтовцы — сторонники генерала К. К. Мамонтова, командовавшего белоказачьей конницей. В августе 1919 г. 4-й Донской конный корпус Мамонтова начал продвижение в тыл советских войск. На своем пути мамонтовцы разрушали железные дороги, мосты и узлы связи, грабили население, захватывали склады и базы, зверски расправлялись с советскими и партийными работниками.
- ⁸ Классовый враг в рясе наступает // Красное знамя. 1929. № 49.
- ⁹ Имеется в виду елецкий Троицкий мужской монастырь.
- ¹⁰ ГА ЛО, ф. Р-2210, оп. 1, д. 19664, л. 103.
- ¹¹ Там же, л. 97.
- ¹² Там же, л. 236 об., 103.
- ¹³ Там же, л. 20, 20 об.
- ¹⁴ Там же, л. 20 об.
- ¹⁵ Там же, л. 21 об.
- ¹⁶ Там же, л. 20.
- ¹⁷ Там же, л. 19 об.
- ¹⁸ Там же, л. 20, 21 об., 90.

- ¹⁹ Там же, л. 94.
- ²⁰ Под иосифлянами имеются в виду сторонники митрополита Ленинградского Иосифа (Петровых), не признававшего полномочий Заместителя Патриаршего Местоблюстителя митрополита Сергия (Страгородского) после издания в 1927 г. Заместителем Местоблюстителя и Временным при нем Синодом «Декларации» о лояльности по отношению к гражданской власти.
- ²¹ Движение последователей епископа Алексия (Буя), наиболее радикально настроенных иосифлян. Термин введен сотрудниками следственных органов ОГПУ.
- ²² *Шкаровский М. В.* Иосифлянство: течение в Русской Православной Церкви. СПб., 1999. С. 40.
- ²³ ГА ЛО, ф. Р-2210, оп. 1, д. 24975, л. 184.
- ²⁴ Там же, д. 19664, л. 20 об.
- ²⁵ Там же, л. 19 об.
- ²⁶ Там же, л. 21 об.
- ²⁷ Там же.
- ²⁸ Там же, л. 120.
- ²⁹ Красное знамя. 1929. № 18.
- ³⁰ Классовый враг в рясе наступает // Красное знамя. 1929. № 49.
- ³¹ Красное знамя. 1929. № 56.
- ³² ГА ЛО, ф. Р-2210, оп. 1, д. 19664, л. 163.
- ³³ Красное знамя. 1929. № 18.
- ³⁴ ГА ЛО, ф. Р-2210, оп. 1, д. 19664, л. 1.
- ³⁵ Там же, л. 246.
- ³⁶ *Доценко А. Н.* Святые лики над Ельцом. Елец, 2006. С. 128.
- ³⁷ ГА ЛО, ф. Р-2210, оп. 1, д. 24975, л. 263.
- ³⁸ <http://www.lipetsk.ru/town/kraeved/pril/pril.html>
- ³⁹ ГА ЛО, ф. Р-2210, оп. 1, д. 22955, л. 6.
- ⁴⁰ Земля Липецкая... Вып. 3. С. 140.
- ⁴¹ *Доценко А. Н.* Указ. соч. С. 128.
- ⁴² ГА ЛО, ф. Р-2210, оп. 1, д. 24975, приложения.

И. А. Маякова*

Численный и социальный состав студенчества Московской Духовной академии в годы Первой мировой войны (1914–1917 гг.)

История Московской Духовной академии (МДА) в последние годы часто привлекает внимание историков, но вопрос о социальном составе и численности студентов этого старейшего русского духовного учебного заведения изучен слабо. На то, что в начале XX в. число учащихся во всех 4 духовных академиях Русской Церкви существенно изменилось, впервые обратила внимание В. А. Тарасова¹, объяснившая перемены политикой Святейшего Синода в этом вопросе. В данной статье на материале личных дел студентов, поступивших в МДА в 1914–1916 гг. (Центральный исторический архив г. Москвы (далее – ЦИАМ), ф. 229, оп. 4), рассматривается вопрос о том, как на формирование студенческой корпорации академии в этот период повлияли военное положение, а также постановления Святейшего Синода и Министерства народного просвещения.

До начала XX столетия среди студентов МДА подавляющее большинство (95%) составляли выходцы из духовного сословия – выпускники семинарии, окончившие ее по 1-му разряду (т. е. имеющие средний аттестационный балл не ниже 4). 5% учащихся академии составляли представители других сословий, успешно окончившие полный курс средних и высших светских учебных заведений². На курсе в МДА обучалось в среднем около 50 студентов, из них 30 имели синодальную стипендию, остальные были своекоштными, т. е. обеспечивали себя сами или получали стипендию от частных лиц³. При разработке Учебным комитетом при Святейшем Синоде в 1906 г. академической реформы было решено увеличить число студентов в духовных академиях за счет абитуриентов из белого духовенства. В 1906–1908 гг. в рамках разработки реформы и нового академического Устава во всех 4 академиях были проведены пробные наборы женатых священнослужителей, окончивших семинарский курс по 1-му разряду и имевших одобрительные отзывы

* © Маякова И. А., 2008

Ирина Александровна Маякова, научный редактор редакции новейшей истории Русской Православной Церкви Церковно-научного центра «Православная энциклопедия».

от епархиального начальства⁴. Результатом эксперимента стал значительный рост числа студентов⁵. 5 июня 1909 г. это синодальное постановление было отменено, по новому Уставу православных духовных академий 1910 г. (§ 142) оно оставалось в силе только в отношении Киевской и Казанской Духовных академий «с особого каждый раз разрешения Синода». 18 июля 1911 г. указом Святейшего Синода, изменившим Устав академий 1910 г., белое духовенство (священники и диаконы) было также допущено к поступлению в МДА. Об этом ходатайствовал совет академии, отметивший благотворное влияние студентов, имевших священный сан, на других воспитанников во время эксперимента 1906–1908 гг.⁶ Учебный комитет при Святейшем Синоде рассмотрел также вопрос об увеличении числа учащихся духовных академий за счет приема выпускников семинарий, окончивших по 2-му разряду (со средним аттестационным баллом ниже 4). В 1911 г. абитуриенты-второразрядники были допущены к приемным экзаменам на миссионерское отделение Казанской Духовной академии. Некоторые параграфы Устава духовных академий 1910 г. (и дополнений к нему 1911 г.) были направлены на изменение социального состава учащихся⁷, в частности, разрешалось поступать в духовные академии выпускникам гимназий и военных училищ без дополнительных испытаний по богословским предметам. Эти законодательные акты, влияние которых начало проявляться уже перед войной, заложили основу для существенного изменения численного и социального состава студентов высших духовных учебных заведений в годы Первой мировой войны.

30 сентября 1914 г. в связи с началом войны постановлением Совета министров были отменены отсрочки от военной службы для учащихся всех высших учебных заведений (включая духовные академии), кроме студентов выпускных курсов. До войны студенты духовных академий получали отсрочку от воинской повинности до 27 лет (если студент по каким-либо причинам покидал академию раньше, он подлежал немедленному призыву). В военные годы на основании 61-й статьи Устава о воинской повинности, а также согласно постановлению Совета министров военному министру предоставлялось право привлечь в войска в 1914–1917 гг. (каждый год выходило соответствующее постановление) студентов высших учебных заведений, пользовавшихся отсрочками. Это постановление касалось и студентов духовных академий. Среди учащихся МДА подлежавшие военному призыву определялись жеребьевкой. Согласно распоряжению Министерства внутренних дел, призванные на военную службу студенты проходили 8-месячную подготовку⁸ в военных училищах или школах прапорщиков в Москве, Киеве, Одессе, Санкт-Петербурге, а затем поступали в запасные полки. Студентов духовных академий не направляли для участия в боевых действиях, чтобы впоследствии они не имели канонических препятствий к рукоположению.

В 1914 г. (73-й академический курс) в МДА был проведен набор, в котором, согласно указу Святейшего Синода 1911 г., приняли участие абитуриенты-перворазрядники из белого духовенства, после поступления в академию составившие 22% от общего числа учащихся. На 73-й курс были приняты 58 студентов (см. таблицу 1).

Таблица 1

Количество студентов, принятых в академию в 1914–1916 гг.⁹

Год набора	Академический курс	Число принятых студентов
1914	73-й	58
1915	74-й	123
1916	75-й	85
1917	76-й	103

В 1914 г. под воинский призыв попали 30% студентов МДА¹⁰, студенты, имевшие священный сан, не призывались. Оказавшись в 1915 г. перед угрозой значительного сокращения студенческих корпораций за счет воинского призыва, Учебный комитет при Святейшем Синоде постановил разрешить поступление в духовные академии без экзаменов стольким выпускникам духовных и светских учебных заведений, сколько смогут принять академии. Имеющиеся стипендии были распределены по конкурсу аттестатов. Таким образом, в академию были допущены все выпускники духовных семинарий, т. е. окончившие курс не только по 1-му, но и по 2-му разряду, в том числе семейные священнослужители, а также выпускники всех средних и высших светских учебных заведений. Студентам было предоставлено право жить вне академий на частных квартирах, хотя это существенно ослабляло воспитательную составляющую обучения. Благодаря этому постановлению число поступивших в МДА в 1915–1917 гг. резко возросло по сравнению с предшествующими годами (см. таблицу 1).

На основании личных дел студентов МДА становится ясно, что увеличение численности учащихся было достигнуто в первую очередь за счет представителей белого духовенства. В 1916 г. по сравнению с 1914 г. их число увеличилось втрое (см. таблицу 2). В 1914–1916 гг. академические курсы в среднем на 40% состояли из белого духовенства.

Таблица 2

Соотношение духовенства и мирян в студенческой корпорации Московской Духовной академии в наборе 1914–1916 гг. (73–75-й академические курсы)¹¹

Наличие священного сана	73-й академический курс	74-й академический курс	75-й академический курс
священник	11	39	48
диакон	–	2	5
иеромонах	–	2	–
иеродиакон	2	–	–
Всего в сани	13	43	53
Всего мирян	45	80	32
Всего набор	58	123	85

Решение о приеме в духовные академии лиц с высшим и средним светским образованием не способствовало их притоку в высшую духовную школу, в 1915–1917 гг. их процентная доля в студенческой корпорации МДА уменьшалась. В наборе 1914 г. студентов, поступивших в МДА после светских школ, было около 10 человек, т. е. около 17% от общего числа студентов, в 1915 г. — 11 человек, т. е. 9% от общего числа студентов¹², в 1916 г. — 2 человека, т. е. 2,5% от общего числа студентов¹³. Тем не менее подобные меры показали, что прием выпускников светских школ мог в будущем сыграть важную роль на пути превращения духовных академий во внесловные учебные заведения. Летом 1918 г. ректор Киевской Духовной академии епископ Василий (Богдашевский) писал профессору МДА Н. Н. Глубоковскому: «Характерно, что в академию желают поступать по большей части гимназисты и реалисты [выпускники гимназий и реальных училищ. — *И. М.*]»¹⁴.

Можно было бы предположить, что из-за отмены ограничений на поступление в МДА должно было последовать снижение образовательного уровня учащихся, однако изучение личных дел студентов это не подтверждает. По данным выпускных семинарских и гимназических аттестатов воспитанников МДА, сохранившихся в делах МДА на 64%, только 14% учащихся имели средний балл ниже 4¹⁵. Худшие оценки в аттестатах стоят за точные дисциплины, всеобщую и гражданскую историю, которые в то время не входили в число обязательных предметов, изучаемых в духовных академиях. Сохранившиеся академические аттестаты выпускников 74-го курса¹⁶, окончивших МДА в 1918 г., свидетельствуют о повышении среднего аттестационного балла, а также общего уровня знаний по богословским дисциплинам.

Следует отметить, что Министерство народного просвещения также имело проблемы в связи с набором в высшие светские учебные заведения. В 1915 г. министр просвещения П. Н. Игнатов разрешил принимать выпускников духовных семинарий с полным и неполным (4 класса) образованием в университеты. Таким образом, в 1915 г. сложилась уникальная для российской образовательной системы ситуация, когда у выпускников как светских, так и духовных школ появилась возможность выбирать между высшим духовным и светским образованием. В результате в МДА в годы Первой мировой войны учились именно те, кто осознанно стремился к высшему богословскому образованию.

Традиционно образование в духовных учебных заведениях имело сословный характер. Подавляющее большинство учащихся происходило из духовного сословия и, как правило, получало среднее образование в семинариях. На основании личных дел студентов за 1914–1916 гг. можно сделать вывод о некотором увеличении в эти годы числа учащихся, происходивших из других сословий. На 73-м курсе (набор 1914 г.) из 29 студентов (50% от набора в 58 человек, их дела были взяты методом случайного отбора) 21 человек принадлежал к духовному сословию: 12 были сыновьями священников, 4 — сыновьями диаконов, 5 — сыновьями псаломщиков. Остальные студенты происходили из семей: мещан — 3 человека, крестьян — 2 человека, рабочих — 1 человек, о двух студентах информации нет. На 74-м курсе (набор 1915 г.)

из 63 студентов (51% от общего числа студентов, дела взяты методом случайного отбора) из духовного сословия были 44 человека: 28 — из семей священников, 4 — из семей диаконов, 12 — из семей псаломщиков. Из других сословий происходили 13 человек: из мещан — 5 человек, из крестьян — 3 человека, дети государственных служащих — 5 человек, в том числе 1 студент из семьи потомственного дворянина. О 5 учащихся в личных делах информации нет. На 75-м курсе (набор 1916 г.) из 42 студентов (51% от общего числа студентов, дела были взяты методом случайного отбора) выходцами из духовного сословия являлись 25 человек: 14 — из семей священников, 5 — из семей диаконов, 6 — из семей псаломщиков. Из других сословий происходили 10 человек: из мещан — 4 человека, из крестьян — 2 человека, дети государственных служащих — 4 человека. Информации о 7 студентах нет. До 1911 г. средний выпуск МДА составлял 50 человек. В 1918 г. академию окончили 93 человека, это был последний относительно полный выпуск перед закрытием академии в 1919 г. В 1918 г. из выпуска 74-го курса 41% были представителями белого духовенства.

Таким образом, в годы Первой мировой войны в МДА продолжилась академическая реформа, начатая в 1906 г., и стали очевидны результаты действия Устава православных духовных академий 1910 г. Меры Святейшего Синода, направленные на увеличение числа студентов духовных академий, в годы войны расширили социальную базу высшего духовного образования. В частности, в этот период резко возросло число воспитанников в МДА, 60% из них ранее не могли быть допущены к обучению в высшей духовной школе. В результате духовные академии приобрели черты внесословных учебных заведений.

ПРИМЕЧАНИЯ

- ¹ *Тарасова В. А.* Высшая духовная школа в России в конце XIX — начале XX в.: История Императорских православных духовных академий. М., 2005. С. 221–227.
- ² Там же. С. 230.
- ³ Определение Святейшего Синода от 3 июня 1887 г. // Всеподданнейший отчет обер-прокурора Святейшего Синода по ведомству православного исповедания за 1896–1897 гг. СПб., 1898.
- ⁴ Отчет Московской Духовной академии за 1905–1906 гг. // Богословский вестник. 1906. № 11. С. 23.
- ⁵ *Тарасова В. А.* Указ. соч. С. 221.
- ⁶ *Смолич И. К.* История Русской Церкви: (1700–1917). Кн. 8. Ч. 1. М., 1996. С. 489.
- ⁷ Устав православных духовных академий 1910 г. // Церковный вестник. 1910. № 18.
- ⁸ На основании статьи 87 Основных государственных Законов и статьи 61 Устава о воинской повинности, а также согласно действию 2-го раздела Высочайше утвержденного 30 сентября 1914 г. (Свод законов Российской империи. Т. 1. Ч. 1. СПб., 1906; Собрание Указов, ст. 2463).
- ⁹ Составлена по: ЦИАМ, ф. 229, оп. 4, д. 4997–4999.

- ¹⁰ ЦИАМ, ф. 229, оп. 4, д. 105, 118, 234, 645, 794, 816, 858, 963, 1163, 1337, 1384, 1475, 1491, 1518, 1528, 1572, 1678, 1729, 1751, 1831, 2031, 2033, 2240, 2283, 2367, 2506, 2522, 2631, 2805.
- ¹¹ Составлена по: ЦИАМ, ф. 229, д. 4997–4999.
- ¹² Там же, д. 4998.
- ¹³ Там же, д. 4999.
- ¹⁴ Сосуд избранный: История российских духовных школ в ранее не публиковавшихся трудах, письмах деятелей Русской Православной Церкви, а также в секретных документах руководителей Советского государства. 1888–1932 / Сост., автор предисл., послесл. и коммент. М. Складорова. СПб., 1994. С. 243.
- ¹⁵ ЦИАМ, ф. 229, д. 98, 132, 190, 201, 217, 224, 242, 261, 280, 339, 372, 425, 426, 428, 484, 545, 547а, 552, 588, 600, 608, 612, 685, 696, 717, 754, 782, 794, 844, 846, 905, 907, 929, 961, 963, 982, 1020, 1084, 1163, 1288, 1303, 1340, 1418, 1440, 1469, 1475, 1480, 1494, 1503, 1518, 1528, 1533, 1539, 1561, 1601, 1605, 1628, 1678, 1702, 1751, 1799, 1801, 1857, 1943, 2025, 2031, 2033, 2057, 2109, 2159, 2209, 2240, 2244, 2367, 2392, 2394, 2405, 2443, 2488, 2506, 2513, 2565, 2577, 2702, 2725.
- ¹⁶ Там же, д. 197, 242, 542, 552, 608, 744, 1084, 1288, 1349, 1447, 1469, 1480, 1533, 1712, 1801, 1857, 2271, 2702, 2805.



М. В. Шкаровский*

Санкт-Петербургские (Ленинградские) духовные школы во 2-й половине XX — начале XXI века

Открытие духовных школ и их развитие при митрополите Григории (Чукове)

После жестоких гонений 1920–1930-х гг., в период Великой Отечественной войны Русская Православная Церковь начала возрождаться. С возобновлением церковной жизни было тесно связано возрождение в Ленинграде ликвидированного советскими властями в 1928 г. духовного образования. Заслуга воссоздания на берегах Невы богословской школы принадлежит митрополиту Ленинградскому и Новгородскому Григорию (Чукову), бывшему ректору Олонецкой Духовной семинарии, Петроградского Богословского института и Высших Богословских курсов. Владыка Григорий осуществил преемственность новой богословской школы со старой, уничтоженной в 1920-х гг.

Уже во время войны священноначалие Русской Православной Церкви поставило в качестве первоочередной задачу подготовить пастырские кадры для восстановления церковных общин. 8 сентября 1943 г. новоизбранный Святейший Патриарх Московский и всея Руси Сергей (Страгородский) поручил тогда еще архиепископу Григорию как наиболее опытному богослову-педагогу разработать проект организации в стране духовных учебных заведений среднего и высшего типа. 1 октября того же года владыка представил обширный доклад «Об организации богословских школ», получивший одобрение Патриарха и Священного Синода. К докладу были приложены тщательно разработанные «Положение о Богословско-пастырских курсах» и «Положение о Богословском институте» с учебными планами, с предварительным расчетом расходов на их содержание. В дальнейшем они стали основой «Положения об академиях и семинариях»¹. В соответствии с представленным

* © Шкаровский М. В., 2008

Михаил Витальевич Шкаровский, доктор исторических наук, ведущий научный сотрудник Центрального государственного архива Санкт-Петербурга.

владыкой Григорием проектом предполагалось учредить Православный богословский институт в Москве и сеть богословско-пастырских курсов в крупных епархиях. Богословский институт и курсы в Москве были открыты 14 июня 1944 г.

2 года эти духовные учебные заведения просуществовали под названиями средняя (курсы) и высшая (институт) духовная школа. Трудности состояли в том, что в послевоенное время, по сравнению с дореволюционным и даже послереволюционным, сильно изменился контингент учащихся, которые в большинстве случаев не имели начального религиозного воспитания. Тем не менее была найдена оптимальная форма богословского образования, впоследствии укоренившаяся и в основных чертах сохранившаяся до 1990-х гг. в виде 2-ступенчатой школы — средней и высшей. С 1946 г. она получила название: первая — духовной семинарии, вторая — духовной академии с 4-летним обучением в каждой. Первые 2 класса семинарии стали пропедевтическими, дающими знание основ вероучения и знакомящими со Священной историей и церковным уставом, способствующими воцерковлению питомцев. Следующие 2 богословских класса давали подготовку, необходимую для пастырской деятельности. В задачу академии должно было входить совершенствование знаний, полученных в семинарии. Кроме дисциплин богословского, церковно-исторического и практического цикла, древних и новых языков, в программу академии включалось также преподавание истории религий, русской религиозной мысли, логики, психологии, философии с метафизикой и христианской педагогики². «Таким образом, замысел следует признать высоким: мыслилось возрождение богословской науки и русской богословской традиции»³. К сожалению, в полном объеме он оказался неосуществленным: помешали противодействие властей, неподготовленность студентов и преподавателей (после репрессий 1930-х гг. в живых остались лишь шестеро наставников дореволюционных духовных академий).

В 1-й половине 1945 г. владыка Григорий приступил к практическому осуществлению своего проекта в северной столице. 15 марта председатель Совета по делам Русской Православной Церкви Г. Г. Карпов представил на утверждение И. В. Сталина подготовленные архиепископом Григорием предложения об открытии в стране 9 богословско-пастырских курсов, в том числе в Ленинграде. Через несколько дней разрешение было получено⁴. 12 апреля Священный Синод постановил открыть курсы в 8 городах (Ленинграде, Киеве, Одессе, Минске, Луцке, Саратове, Ставрополе, Львове) и предложить просвященным этих епархий «озаботиться подысканием преподавательского состава и помещений для курсов и общежитий» учащихся. 18 апреля официальное извещение об этом постановлении получил владыка Григорий.

В Ленинграде уже к середине мая нашли подходящее здание, в котором раньше размещалась духовная семинария (набережная Обводного канала, дом 19), и, хотя городские и районные власти противились этому, Ленгорисполком 31 июля все же передал его епархии⁵. Здания, в том числе домовая церковь св. апостола Иоанна Богослова, сильно пострадали в годы войны. Требовались значительные средства на проведение ремонтно-восстановительных

работ, но и эта проблема вскоре была решена. За лето 1945 г. верующие собрали необходимую сумму: городские церкви выделили 325 тыс. рублей, а все остальные благочиннические округа окормляемых митрополитом Григорием епархий — еще 150 тыс., и 13 сентября ремонтные работы начались⁶. Общее руководство подготовкой к организации курсов осуществлял митрополит Григорий, а «взять ближайшую заботу» об этом он 15 мая поручил благочинному городского округа протоиерею Николаю Ломакину, который позднее стал заведующим курсами.

С формированием преподавательского состава возникли сложности. Вследствие резко негативных отзывов, поступивших ленинградскому уполномоченному, не были зарегистрированы властями 2 кандидата, намеченные владыкой. Так, о С. А. Купрессове информатор Совета по делам Русской Православной Церкви писал: «В 1944 г. Купрессов встретился в Ленинграде с арх[иепископом] Григорием (Чуковым), между ними завязалось знакомство, и результат: арх[иепископ] Григорий выдвигает его как ректора курсов. Среди духовенства г. Ленинграда, которое знает Купрессова, последний имеет ореол как противник советской власти, как человек реакционно мыслящий». Аналогичный отзыв был написан о протоиерее Алексии Кибардине, в прошлом одном из активных иосифлянских деятелей: «Был близок до революции к царскому дому. После революции встал на непримиримую позицию по отношению к советской власти. Когда возник иосифлянский раскол, Кибардин примкнул к нему и был одним из самых активных руководителей в районе г. Пушкина. В этот самый период активно с церковного амвона выступал против советской власти»⁷. Отвергали власти и всех священнослужителей, ранее подвергавшихся репрессиям. Так, на заявлении протоиерея Алексия Верзина владыке Григорию от 20 июля 1945 г. с просьбой предоставить должность преподавателя истории Церкви уполномоченный поставил резолюцию: «репрессировался», что автоматически означало запрет. В итоге преподавателями стали заведующий протоиерей Николай Ломакин, помощник заведующего протоиерей Сергей Румянцев, священник Василий Раевский, протоиерей Павел Фруктовский, кандидат богословия Н. Д. Успенский и секретарь педагогического совета курсов А. Ф. Шишкин.

12 июня, согласно резолюции Святейшего Патриарха Алексия от 28 мая, было объявлено о начале приема слушателей на 2-летние (открытые уже как 3-летние) Богословско-пастырские курсы лиц старше 18 лет со средним образованием по рекомендациям приходских священников. По указанию архиепископа от 23 июля это объявление разослали через благочинных всем настоятелям приходов Ленинградской, Новгородской, Псковской и Олонецкой епархий для неоднократного прочтения с церковной кафедры. 7 сентября владыка Григорий был назначен митрополитом Ленинградским и Новгородским, постоянным членом Священного Синода. 22 ноября 1945 г. состоялось торжественное открытие курсов, которое вылилось в праздник верующих ленинградцев. В приветственном письме отсутствовавшего из-за болезни митрополита Григория говорилось: «Ленинградская епархия радостно празднует сегодня открытие среднего духовного учебного заведения для подготовки

богословски просвещенных пастырей православной Церкви. Открываемая сегодня здесь новая богословская школа должна подготовить такие кадры и дать Ленинградской Церкви пастырей, богословски просвещенных, духовно настроенных, православно убежденных, горящих любовью к святой Церкви и верностью к Родине»⁸. После состоявшихся 30–31 октября приемных экзаменов на курсы были приняты 24 человека из 42 подавших прошение о приеме (им предоставили отсрочку службы в армии). Согласно донесению осведомителя Совета по делам Русской Православной Церкви, «эти 24 ученика представляли собой совершенно особые кадры. Сюда пошли люди, выкристаллизовавшиеся при приходах как преданные церковники, по большей части немолодые... “Отцы”, старшие, оказались старорежимно настроенными фанатиками, мечтавшими к тому же скорее попасть на приходы». Таким образом, это были люди, глубоко преданные Церкви, сохранившие верность ей в пору самых тяжелых гонений.

23 ноября 1945 г. начались занятия в отремонтированных помещениях 4-го этажа в левом крыле здания. 28 февраля 1946 г. Совет по делам Русской Православной Церкви разрешил митрополиту Григорию предоставить 10 мест на курсах для подготовки эстонских православных священнослужителей, а также перевести из Таллина назначенного на должность заведующего курсами магистра богословия протоиерея Иоанна Богоявленского, а протоиереям магистру богословия Александру Осипову и кандидату богословия Григорию Алексею разрешить периодический приезд из Таллина в Ленинград для чтения лекций. Их приглашению не смог помешать даже поступивший ленинградскому уполномоченному 1 апреля 1946 г. негативный отзыв о политических взглядах о. Иоанна: «До революции о. Богоявленский жил в пределах Ленинградской епархии, во время революции был репрессирован, находился в Гатчине, откуда и эмигрировал вместе с белыми в Эстонию, прихватив при этом немало, по его словам, церковного имущества. В эмиграции о. прот[оиерей] Богоявленский был выразителем монархических убеждений»⁹. В связи с переходом Богословско-пастырских курсов в следующем учебном году на полный семинарский курс митрополит Григорий 1 июня 1946 г. назначил заведующим о. Иоанна и уволил с выражением благодарности всех прежних, служивших на приходах преподавателей, с тем чтобы новые, богословски образованные профессора и доценты могли все свои усилия направить на развитие духовных школ.

Встав во главе восстановления духовно-учебного дела в Московской Патриархии на посту председателя образованного 4 апреля 1946 г. Учебного комитета при Священном Синоде, владыка Григорий немедленно приступил к возрождению высшей богословской школы в городе на Неве. Решение об организации Ленинградской Духовной академии и преобразовании Богословско-пастырских курсов в семинарию было принято Священным Синодом 1 июля 1946 г. В тот же день митрополит Григорий назначил временное правление Ленинградской Духовной семинарии во главе с ректором о. Иоанном Богоявленским. На первый курс академии из 19 подавших заявление о приеме были приняты 16, а в семинарию из 61 абитуриента — 36, кроме того,

22 человека, успешно сдавшие переводные экзамены, после года обучения на Богословско-пастырских курсах были зачислены на 3-й курс семинарии. Характерно, что из принятых на 1-й курс учащихся около половины составляли недавние участники боевых действий. Датой открытия академии считается 1 сентября 1946 г., когда, согласно резолюции Патриарха на представлении Учебного комитета, ректор семинарии одновременно был назначен и ректором академии. Кроме того, и митрополит Григорий 30 августа написал указ о том, что с 1 сентября Богословско-пастырские курсы преобразуются в духовную семинарию и открывается духовная академия. 4 сентября состоялось 1-е, организационное собрание администрации и педагогического персонала духовных школ. Собрание заслушало уведомление об утверждении Патриархом с 1 сентября в должностях: ректором и профессором протоиерея Иоанна Богоявленского, инспектором и профессором протоиерея Александра Осипова, профессором магистра богословия В. В. Четыркина, доцентом кандидата богословия С. А. Купресова, доцентом кандидата богословия П. Д. Вознесенского, доцентом кандидата богословия Д. Д. Вознесенского, доцентом кандидата богословия Н. Д. Успенского, преподавателем новых языков Е. Н. Бояновскую и преподавателем церковного пения К. М. Федорова. На том же собрании на должность помощника инспектора по духовной семинарии был избран Д. Д. Вознесенский, а ученым библиотекарем П. Д. Вознесенский¹⁰.

Торжественное открытие Ленинградских духовных школ состоялось в праздник Покрова Пресвятой Богородицы 14 октября 1946 г. в присутствии Святейшего Патриарха Московского и всея Руси Алексия I, митрополита Григория, архиепископа Филадельфийского и Карпаторусского Адама. 8 октября 1946 г., в день памяти прп. Сергия Радонежского, после проведения ремонтно-восстановительных работ в здании академии была освящена церковь во имя св. апостола и евангелиста Иоанна Богослова, рассчитанная на 1200 человек. Церковь возродили на прежнем месте, в помещении семинарского храма, закрытого в 1918 г. Прежние святыни храма не сохранились, поэтому иконостас был в спешном порядке изготовлен из фанеры, и иконы были новые. Митрополит Григорий указал настоятелю Князь-Владимирского собора безотлагательно передать в академический храм иконы, находившиеся в алтаре собора и ранее принадлежавшие ленинградской Скорбященской церкви. В ноябре 1947 г. в Иоанно-Богословскую церковь передали чудотворный образ Знамени Божией Матери, до 1943 г. пребывавший в Знаменской церкви города Пушкина (Царского Села), затем вывезенный оккупантами в Прибалтику и в 1945 г. возвращенный в Ленинградскую епархию. С 12 ноября 1947 г. перед ним стали еженедельно читать акафисты. Со дня освящения в академическом храме начались ежедневные утренние и вечерние богослужения, на которых проходили практику в пении, чтении и пономарстве учащиеся. Сначала пел наемный хор, но уже через 2 с половиной месяца был организован 2-й хор из семинаристов, который к концу 1946/47 учебного года полностью взял на себя пение в храме.

23 января 1947 г. на собрании объединенного педагогического совета было заслушано распоряжение митрополита Григория: «Все питомцы дух[овной]

академии и семинарии должны обязательно присутствовать в воскресные и праздничные дни только в своем семинарском храме, участвуя в пении, чтении и прислуживании в алтаре по указанию о. ректора... В отношении церковного пения преподаватель должен позаботиться, чтобы: 1) смешанный хор в конце концов был заменен исключительно студентами, 2) чтобы будничное богослужение было обеспечено достаточными голосами»¹¹.

По понедельникам во 2-м семестре 1946/47 учебного года совершались молебны с акафистами с общенародным пением и духовными беседами. По понедельникам же после вечерни вместо заутрени началось чтение акафиста Казанской иконе Божией Матери, после которого учащиеся со временем стали произносить по установленному доцентом кафедры гомилетики П. Д. Воскресенским порядку проповеди, посещение этого богослужения было обязательным для всех учеников семинарии. Ректор и инспектор проповедовали за каждым праздничным богослужением, а с ноября 1947 г. начались пробные проповеди студентов. 9 октября 1947 г., в престольный праздник, был освящен и водружен на куполообразную кровлю над алтарем храма изготовленный в мастерских академии большой деревянный, покрытый дюралюминием крест¹².

Следует отметить, что духовным школам возвратили далеко не все бывшее здание духовной семинарии — 7575 кв. м из примерно 10 тыс.: разрушенное правое крыло здания, центральную часть и уцелевшую половину 4-го этажа в левом крыле. Для приведения этих руин в порядок требовались огромные восстановительные работы, которыми занимался специально созданный Строительный комитет по восстановлению здания бывшей духовной семинарии. Его возглавлял ректор духовных школ: сначала протоиерей Иоанн Богоявленский, затем епископ Лужский Симеон (Бычков). Членами комитета являлись секретарь митрополита протоиерей Евгений Лукин, инспектор духовных школ: сначала профессор-протоиерей Александр Осипов, затем профессор Л. Н. Парийский, протоиерей Василий Павлов и епархиальный архитектор: сначала А. П. Удаленков, затем А. М. Казанский. При этом в январе 1947 г. районные власти безрезультатно попытались выселить академию и семинарию из уже частично восстановленного дома на основании распоряжения об очищении и обратной передаче школам зданий, занятых в годы войны посторонними учреждениями¹³. Большая часть средств епархии в течение 4 лет направлялась на восстановление зданий академии и семинарии и их содержание (стоимость ремонта за 4 года начиная с 1945 г. составила 3 296 296 рублей, а содержание за 3 года с 1946 г. обошлось в 4 780 195 рублей). К 1956 г. восстановительные работы были завершены. Всего за 1946–1955 гг. на них было затрачено 5867 тыс. рублей. За это время были восстановлены от цокольного этажа разрушенные авиабомбой стены в правом крыле здания, а также флигель во дворе, заменены межэтажные перекрытия, заново перекрыта кровля на всем здании, подключено центральное отопление, осушены подвалы, оштукатурены все фасады, восстановлена канализация во дворах, озеленен передний двор, вымощена булыжником проезжая часть близлежащей дороги и заасфальтированы тротуары. При этом духовным школам при-

ходило вносить высокую и к тому же постоянно растущую арендную плату. Так, в 1954 г. она составила 189 375 рублей, а в 1955 г. — 196 203 рубля¹⁴.

В 1-й год своего существования духовные школы в Ленинграде насчитывали 74 учащихся (28 человек на 1-м курсе семинарии, 30 человек на 3-м и 16 человек на 1-м курсе академии), а преподавательская корпорация состояла из 11 человек (в том числе 3 профессора и 5 доцентов). В дальнейшем число учащихся увеличивалось, росла и корпорация. В 1948 г. владыка Григорий попросил Патриарха разрешить открыть в Ленинградской академии по примеру Московской параллельный 1-й класс для восполнения естественного отсева учащихся и принять 60 человек на 1-й курс семинарии. К началу 1948 г. число преподавателей увеличилось до 15 человек, а обучались в Ленинградских академии и семинарии воспитанники из 30 епархий, в том числе из Ленинградской — 47, Новгородской — 6, Псковской — 13, Латвийской — 16, Эстонской — 16, Московской — 4, Белорусской, Калининской и Краснодарской — по 3, Костромской, Кемеровской и Тарнопольской — по 2 и Ярославской, Тамбовской, Орловской, Саратовской, Челябинской, Чкаловской, Крымской, Львовской, Мордовской, Одесской, Вологодской, Фрунзенской, Полтавской, Мурманской, Рязанской, Кировоградской, Грузии и Чехословакии — по 1 человеку.

Первым ректором был утвержден выпускник Петроградской Духовной академии, опытный пастырь и видный деятель духовного просвещения магистр богословия протоиерей Иоанн Яковлевич Богоявленский (22 июня 1947 г. после монашеского пострига с именем Исидор состоялась его хиротония во епископа Таллинского и Эстонского). Среди профессоров были трое бывших наставников Петроградской Духовной академии: профессор-протоиерей доктор богословия Василий Верюжский, профессор магистр богословия А. И. Сагарда и профессор магистр богословия В. В. Четыркин, а также выпускник Высших богословских курсов 1927 г. профессор магистр богословия Н. Д. Успенский¹⁵. После хиротонии владыки Исидора с июля 1947 г. по апрель 1948 г. должность ректора исполнял профессор-протоиерей Александр Осипов, должность инспектора — доцент-протоиерей Владимир Благовещенский. Со временем оба руководящих поста в Ленинградских духовных школах заняли церковные деятели, осужденные вместе с владыкой Григорием в июле 1922 г. на процессе Петроградского митрополита Вениамина (Казанского). В апреле 1948 г. ректором духовных школ стал епископ Лужский Симеон, до пострижения протоиерей Сергей Бычков, бывший в свое время членом правления «Общества православных приходов Петрограда и его губернии». На посту инспектора с 15 августа 1950 по август 1967 г. находился Л. Н. Парийский, служивший в канцелярии Петроградского митрополита сщмч. Вениамина помощником секретаря. Секретный осведомитель доносил в 1951 г. о том, что в Ленинградской епархии служат немало людей из бывшего Богословского института и из числа почитателей владыки Вениамина: «Первые концентрируются ныне вокруг митрополита Григория, а вторые главным образом вокруг академического храма». Подобных доносов было, очевидно, немало: митрополит Григорий не скрывал своих убеждений и не сторонился

старых друзей ради собственной безопасности. Примером привлечения владыкой Григорием к преподаванию в духовных школах лучших богословских сил, несмотря на противодействие властей, является судьба С. А. Купресо́ва, выпускника духовной и педагогической академий, преподававшего в 1912–1918 гг. в Петроградской Духовной семинарии и входившего в 1918–1919 гг. в Епархиальный миссионерский совет. В 1942–1944 гг. он преподавал литературу в Военно-морском училище, но в 1946 г. митрополит Григорий смог добиться зачисления Купресо́ва доцентом духовной академии, а после защиты магистерской диссертации Купресо́в с 12 февраля 1951 г. до ухода на пенсию в 1960 г. был профессором Ленинградских духовных школ.

Число учащихся духовных школ росло очень быстро. В августе 1947 г. из 78 абитуриентов, сдававших приемные экзамены, в академию и семинарию были зачислены 52, а в 1948 г. из 106 — 67 человек. Общее же число учащихся осенью 1948 г. составило 129 человек, при этом уже весной состоялся 1-й выпуск 20 человек, завершивших учебу в семинарии. Одним из тех, кто начал учебу в Ленинградской Духовной семинарии с самого ее открытия, был известный петербургский протоиерей Василий Ермаков. В своих воспоминаниях он так описывал поступление в нее и учебу: «Летом 1946 г. я ждал вызова, а его нет и нет. Вот уже и август. И неожиданно получаю телеграмму из Петербурга от моего друга Алексея Ридигера [будущего Святейшего Патриарха Московского и всея Руси Алексия II]. Текст короткий: “Вася, приезжай в семинарию”. И, оставив родных, я ринулся в неизвестное будущее... Я опоздал на приемные экзамены, и все же меня приняли. А в октябре всех семинаристов, кто был в оккупации, вызывали в Большой дом. Питерский дух не очень ласков. Учились мы в полуразрушенном здании... Холод, картонная система, но годы эти были освящены надеждой и верой. Наставники были очень заботливы»¹⁶. Вызов в октябре 1946 г. на допрос в НКВД чуть было не закончился отчислением В. Ермакова, так как в возрасте 14–17 лет он находился на оккупированной немцами территории: «Дали волчий билет, чтобы в течение суток я уехал, покинул свою родную семинарию». С большим трудом с помощью руководства духовных школ ему удалось остаться. Но, как писал о. Василий, «еще долго меня царапали, пытаюсь обвинить в предательстве, назвать врагом народа»¹⁷. В духовной академии о. Василий Ермаков в 1953 г. защитил кандидатскую диссертацию «О роли русского духовенства в освободительной борьбе нашего народа в начале XVIII века против польских захватчиков», за которую его дважды резко критиковали в советской печати.

Через год после о. Василия, в сентябре 1947 г., в Ленинградскую Духовную семинарию сразу на 3-й курс поступил будущий Патриарх Алексий II, в то время псаломщик таллинской Казанской церкви. Окончив в 1949 г. семинарию, он затем поступил в Ленинградскую Духовную академию, завершив там свое богословское образование в 1953 г. Об этом периоде жизни Первосвятитель вспоминал так: «Здание семинарии еще носило следы прямого попадания авиабомбы. Наставникам и студентам, пережившим ужасы войны, репрессии, но сохранившим святую православную веру, был присущ духовный подъем, который давал силы переносить трудности. Ощущение со-

причастности подлинному чуду возрождения церковной жизни сопровождало нас все годы учебы. С глубокой благодарностью вспоминаю наших наставников, иным из которых, например профессору протоиерею Василию Верюжскому, довелось к тому времени засвидетельствовать свою верность Церкви подвигом исповедничества. Мне вспоминается замечательная плеяда профессоров старой Санкт-Петербургской академии, которые с необыкновенным энтузиазмом восприняли факт возрождения духовных школ, — некоторые из них буквально “спели” свою “лебединую песнь”. Они передавали нам свои знания, свой огромный жизненный опыт и вместе с тем являли пример глубокой веры и православной церковности...

Особое значение для духовного становления возрождавшихся богословских школ имела личность замечательного церковного иерарха приснопамятного митрополита Григория. Получив фундаментальное богословское образование в Санкт-Петербургской Духовной академии в конце XIX века и употребив поистине подвижнические усилия для сохранения на руинах своей родной альма-матер богословского образования еще в двадцатые годы, митрополит Григорий в 1946 г., вопреки невероятным трудностям, сумел возродить некогда сформировавшую его как богослова и пастыря духовную школу. Для всех нас, учившихся тогда в духовных академии и семинарии, владыка митрополит Григорий являлся не только мудрым правящим архиереем, но и заботливым архипастырем. С благодарностью вспоминаю беседы приснопамятного митрополита со мной, молодым студентом академии, перед рукоположением в священный сан. На всю жизнь я сохранил в своем сердце светлую память о дне хиротесии во чтеца, совершенной над воспитанниками нашего семинарского курса владыкой митрополитом Григорием 9 октября 1949 г. Проникновенные слова митрополита Григория о том, что “образовательная задача новой духовной школы должна сливаться и перерастать в задачу воспитания будущих пастырей Церкви”, глубоко отозвались в наших сердцах и определили жизненный путь каждого из нас как путь служения Церкви Христовой. Я не знаю ни одного из выпускников моего семинарского и академического курсов, кто бы не служил нашей Матери-Церкви именно в качестве священнослужителя»¹⁸.

Случаи репрессий в отношении учащихся духовных школ в конце 1940-х — начале 1950-х гг. были не таким уж редкими. Первый арест семинариста произошел уже в 1947 г., еще один — в 1950 г. и т. д. Учащихся изгоняли не только за пребывание в годы войны на оккупированной территории, но и по другим «политическим» причинам. Так 1 апреля 1952 г. под давлением уполномоченного был исключен с 1-го курса академии Михаил Егоровский за религиозное влияние на несовершеннолетнего ученика средней школы Константина Логачева. Кроме того, двум учащимся семинарии был объявлен строгий выговор за то, что они дали Логачеву книги религиозного содержания¹⁹. Власти принимали меры и для того, чтобы ограничить посещения верующим богослужений в академическом храме, который со временем приобрел большую популярность, особенно среди молодежи. 12 марта 1948 г. ленинградский уполномоченный А. И. Кушнарев, ссылаясь на аварийное

состояние здания, в результате чего во время Пасхального богослужения в 1947 г. 32 человека получили травмы, написал митрополиту Григорию о необходимости прекратить допуск верующих «со стороны» в храм: «В здании Ленинградской Духовной академии и семинарии (Обводный канал, 19) разрешено открытие домового церкви. Администрация духовных учебных заведений эту домовую церковь превратила в приходскую с обслуживанием большого количества верующих. Несмотря на неоднократные предупреждения о недопустимости большого скопления молящихся в академической церкви, администрация учебных заведений эти указания не выполняет и по-прежнему использует ее как приходскую церковь. Невыполнение указанных мероприятий повлекло за собой в 1947 г. обвал лестничной клетки с серьезными телесными повреждениями большой группы молящихся, и 10 марта с. г. произошел обвал штукатурки во вновь ремонтируемой комнате (ниже храма). В целях недопущения повторных аварий прошу Вас дать соответствующие указания администрации Ленинградской Духовной академии и семинарии»²⁰.

Владыка Григорий, 16 марта сообщив уполномоченному о том, что причины аварии расследуются и устраняются, фактически ответил отказом на требование преобразовать храм из приходского в домовый: «Считаю нужным пояснить, что храм при духовной академии и семинарии является практической школой для слушателей, как будущих пастырей Церкви. Как таковой, этот храм, будучи домовым, в то же время должен отражать в себе до известной степени весь характер приходского храма, чтобы действительно быть практической школой для отправления всех церковных богослужений, какие требуются в приходских храмах. Поэтому в целях безопасности от скопления народа речь может идти только о недопущении большого числа молящихся в храме, для чего специальная комиссия из технически компетентных лиц должна установить норму, свыше которой не должно быть допускаемо в храм число богомольцев. Это предлагается администрации академии в дальнейшем принять к неуклонному исполнению. До настоящего времени такой нормы установлено не было, делались лишь предупреждения общего характера. Самое увеличение числа богомольцев в академическом храме шло постепенно и стихийно вследствие отсутствия действующих храмов поблизости. Со стороны семинарского духовенства никаких специальных мер для этого не принималось, и ни лично духовенство, ни правление семинарии и академии, ни епархиальное управление не были заинтересованы в увеличении числа богомольцев: никто из духовенства не получал никакого содержания из церковных доходов, а перечислявшиеся на содержание академии и семинарии эти доходы составляли за 1947 г. всего 1/40 часть годового бюджета академии и семинарии (около 75 тыс. рублей в год, при 3-миллионном расходе на содержание академии и семинарии с ремонтом). Таким образом, меры предупреждения, указываемые Вашим письмом, в настоящее время приняты, а в дальнейшем весь вопрос, по существу, упирается в необходимость открытия храма вблизи академии (например Лаврского собора) для отвлечения туда богомольцев»²¹.

Доступ верующим в храм был ограничен лишь временно. Уже в октябре 1949 г. пропуска в академическую церковь отменили, что заметно увеличило

число богомольцев. Причт храма в это время составлял 14 священников и 5 диаконов (3 преподавателя, 2 служащих и 14 учащихся). В дальнейшем популярность Иоанно-Богословской церкви продолжала расти. Это хорошо видно из доклада секретного осведомителя в июне 1951 г.: «Храм, где поют семинаристы (мужской хор, не в пример другим церквам, очень многих привлекает), они же читают и прислуживают, привлекает во множестве женскую молодежь. Сюда ходит верующая часть интеллигенции. Самое значение слов “академия”, “высшая школа Церкви”, “академическая церковь” очень велико. Чуть ли не ежедневно можно бывает слышать, как в митрополичьем садике верующие женщины объясняют: “А тут вот наша академия и наш храм. Да, да! Все, как в любом вузе — и профессора, и доценты, и все для Церкви. Готовят пастырей... Сходите, увидите...”. И ходят, и смотрят, и убеждаются. По праздникам толпы собираются у дверей академии, ибо храм не вмещает всех желающих»²².

В 1952 г. в храме св. апостола Иоанна Богослова вместо фанерного был установлен иконостас из закрытой в 1930-х гг. Красненской церкви. Ранее он хранился в Музыкальном государственном издательстве, и по настоянию митрополита Григория еще 11 мая 1946 г. инспекция государственной охраны памятников искусства и старины дала согласие на перенос этого иконостаса в здание духовных школ. Прежний иконостас передали в Покровскую церковь Мариенбурга (Гатчины). В феврале 1952 г. митрополиту удалось получить согласие инспекции охраны памятников на передачу в академический храм некоторых церковных предметов из различных закрытых храмов, хранящихся в алтаре Петропавловского собора, но дирекция Музея истории Ленинграда, в ведении которой находился собор, категорически отказалась передавать эти предметы²³. Преподавать церковное пение и возглавить академический хор владыка Григорий в 1945 г. поручил заслуженному учителю К. М. Федорову, окончившему Петербургскую учительскую семинарию и регентские классы Певческой капеллы по 1-му разряду.

Важнейшая роль, которую играл владыка в жизни духовных школ, отмечалась и в ежегодных отчетных докладах, предоставлявшихся администрацией духовных школ ленинградскому уполномоченному. Так, например, в июне 1951 г. инспектор Л. Парийский сообщал: «Необходимо упомянуть о чрезвычайно важном значении для Ленинградских духовных школ отношения к ним митрополита Ленинградского и Новгородского Григория. Он является фактическим руководителем всей жизни академии и семинарии. Ничто не делалось без его благословения. Все мероприятия по учебной, административной, хозяйственной и воспитательной сторонам жизни получали направление и утверждение от митрополита Григория. Он требовал от всех строгого и точного исполнения своих обязанностей. Благодаря направляющей деятельности митрополита Григория, по его инициативе и при его ближайшем участии были составлены типовые планы для духовных семинарий и духовных академий и решен справедливо весьма трудный и сложный вопрос о нормах оплаты профессорско-преподавательского труда в духовных академиях с семинариями. В течение учебного года владыка митрополит

посетил уроки и лекции почти всех преподавателей, присутствовал на всех важных событиях духовных школ: на диспутах, на богослужениях, на концертах и вечерах самодеятельности. Он поддерживал старые традиции прежней духовной академии, например совершение Преосвященной литургии в среду на 5-й седмице Великого Поста. К нему приходили студенты и за научными советами, и за материальной помощью. Высоко ценя любовь, внимание и заботы владыки митрополита Григория, совет академии по одному из таких поводов в заседании своем от 2/II-51 г. (журнал № 24) постановил: «Благодарить Высокопреосвященнейшего митрополита Григория за проявляемые им постоянно внимание и отеческое попечение наставникам и воспитанникам Ленинградских Духовных академии и семинарии»²⁴.

Действительно, владыка заботился не только об академическом храме, но и в первую очередь о высоком уровне учебных программ, достойных стипендиях и зарплате преподавателей, о постановке обучения церковному пению, о наличии необходимой литературы. К весне 1947 г. в библиотеке Ленинградских духовных школ имелось всего 9800 книг, брошюр, комплектов периодических изданий, и 19 марта совет академии по указанию владыки обратился к уполномоченному с просьбой содействовать передаче из Публичной библиотеки хранящихся на ее складах и неиспользовавшихся книг бывшей библиотеки Петроградской Духовной академии. Эта просьба была частично удовлетворена. Публичная библиотека вскоре передала духовным школам около 63 тыс. книг, а позднее, в 1950 г., еще 17 тыс.²⁵ Митрополит Григорий обращался с просьбами к Патриарху о возможности получения литературы из Западной Европы, Америки, Прибалтики (Тартуского университета), и к сентябрю 1948 г. библиотечный фонд увеличился до 103 тыс. экземпляров. Митрополит планировал организацию собственного издательства при академии, однако не добился разрешения на это от властей. И в дальнейшем владыка продолжал неустанно заботиться о пополнении библиотеки духовных школ. По указанию митрополита Григория в феврале–марте 1950 г. в библиотеку Ленинградской Духовной академии и семинарии была передана почти вся хранившаяся в храмах города богословская литература, в 1951 г. приобретено 1800 книг и брошюр (в основном по византологии) из собрания профессора В. Н. Бенешевича и т. д. При этом использование и пополнение библиотеки было опутано различными ограничениями со стороны советских властей. Так, например, на собрании объединенного педагогического совета духовных школ от 7 декабря 1946 г. отмечалось: «Пополнение академической библиотеки должно идти только за счет книг... политически безупречных... Книги, вновь поступающие из-за границы, подлежат предварительному... просмотру со стороны ректора или инспектора; ненужные из них для прямых задач академии или одиозные подлежат переадресованию в Совет по делам культов»²⁶.

Одной из основных целей митрополита Григория было превращение духовной академии в научный центр. 26 августа 1952 г. он написал Ученому совету: «В задачу духовной академии, как таковой, наряду с преподаванием общих курсов богословских дисциплин необходимо входит и разработка как

отдельных вопросов преподавания, так и вообще научных богословских проблем. Нахожу необходимым предложить совету академии поручить наставникам академии представить к началу учебного года на обсуждение совета не только планы преподавания своих предметов, но и конкретно указать в них, какую именно научную богословскую работу и в каком объеме каждый наставник предполагает вести в течение предстоящего учебного года». Совет Ленинградской академии к тому времени уже играл роль своеобразного методического центра для всех богословских учебных заведений в стране. В частности, 2 февраля 1949 г. митрополит Григорий предложил ему обсудить и дать заключение по учебному плану Киевской Духовной семинарии, а 28 февраля того же года — по программе Московских духовных школ²⁷.

Проблем и препятствий было множество, жесткая цензура, препятствовавшая распространению религиозных знаний, ограничивала возможности развития образования и церковной науки. Отсутствовали нормальные условия для обеспечения духовных школ учебными пособиями: библиотеки академий и семинарий содержали в своих фондах только дореволюционные издания, собранные в основном из частных пожертвований, поскольку новые книги не издавались (Издательский отдел Московской Патриархии имел право выпускать только богослужебную литературу, но не катехизическую и не учебную). При этом 22 ноября — 20 декабря 1946 г. специальная комиссия провела идеологическую чистку библиотеки Ленинградских духовных школ, в результате чего были изъяты 115 книг, авторами которых являлись «враги народа, изменники Родины, заядлые монархисты и черносотенцы или убежденные белоэмигранты». В числе изъятых оказались труды св. Иоанна Кронштадтского, митрополита Антония (Храповицкого), протоиерея Сергея Булгакова и др.²⁸ Единственным цензурным послаблением было разрешение на изготовление ограниченного количества машинописных копий — в таком виде преподаватели пытались создавать новые учебные пособия, большинство из которых являлись изложением дореволюционных семинарских учебников и лишь некоторые носили характер самостоятельных исследований или богословских концепций. Определенную перспективу создавали дипломные и кандидатские работы выпускников академий, но и они в большинстве своем ставили задачу не столько исследовательской новизны, сколько поддержания достигнутого в России к началу XX в. уровня богословских знаний. Также и нормальные научные контакты со светскими учреждениями (университетами, институтами Академии наук) поддерживались с большим трудом. В условиях изоляции наибольший урон понесли церковно-исторические дисциплины. По требованию властей Учебному комитету Священного Синода пришлось принять постановление об исключении с 1949/50 г. из программы Ленинградской и Московской Духовных академий общеобразовательных предметов: истории философии, психологии, истории русской религиозной мысли и педагогики. Стремясь хотя бы частично обойти этот запрет, митрополит Григорий 28 февраля 1949 г. указал ввести отдельные разделы этих научных дисциплин в программу апологетики, пастырского богословия и истории Русской Православной Церкви²⁹.

Одной из самых сложных была проблема установленной властями жесткой нормы числа учащихся, превышать которую запрещалось. Неоднократные попытки митрополита Григория добиться почти двойного увеличения дозволенных норм приема на первые курсы духовных школ закончились неудачей. И все же владыка смог одержать чрезвычайно важную победу. Под предлогом необходимости подготовки православных пастырей в западных областях страны, где власти в то время боролись с униатами, в июне 1948 г. удалось получить разрешение на открытие в Ленинградских духовных школах единственного в стране сектора заочного обучения³⁰. Первым заведующим сектором, занимавшимся его организацией, с 8 июня около 4 месяцев являлся архимандрит Феоно́ст (Дерюгин), затем с 22 октября 1948 г. по 1960 г. заведующим был профессор С. А. Купресов. Начав свою работу осенью 1948 г., заочный сектор вскоре стал даже более популярен, чем стационарный. Число учащихся не только не жестко регламентировалось и стремительно росло с каждым годом. Так, если в 1949 г. в Ленинградских духовных школах учились: в академии 11 заочников и 14 в семинарии, то в 1950 г. соответственно 38 и 39, в 1951 г.— 61 и 90, в 1952 г.— 85 и 122, в 1953 г.— 101 и 138, а в 1955 г.— 144 и 252 (т. е. за 6 лет количество учащихся выросло в 16 раз!). В докладе секретного осведомителя 1951 г. отмечалось, что именно заочный сектор представляет «наибольшую опасность»: «Духовные школы через гибкий аппарат заочного сектора, который, существуя при Ленинградской семинарии и академии (единственный в Союзе) и являясь курсами повышения квалификации духовенства, на 1 июня 1951 года насчитывает около полтора ста учащихся и по существу перерос матернюю школу, при которой учрежден, сильно связаны со многими районами Союза. Пропагандная роль сектора растет с каждым днем. Всех прибывающих заочников студентов, как правило, заставляют служить в академическом храме и сводят широко со всем коллективом духовных школ... И слава и влияние Лен[инградских] дух[овных] школ растет с каждым днем. Внешним знаком служит рост самих заочников. Это уже не просто курсы повышения квалификации. Это подковка пропагандистских сил и реальное научение духу единства и духовно-церковного коллективизма, или... соборности»³¹.

В 1949/50 учебном году из духовной академии были выпущены первые кандидаты богословия. Из 7 выпускников двое в дальнейшем стали архиереями: архиепископы Михаил (Чуб) и Никон (Фомичев). Двое других начали преподавать в духовных семинариях, священник Феодор Григорьев вскоре скончался, а еще двое выпускников начали работу над магистерскими диссертациями. Так, священник Николай Петухов в 1952 г. работал в библиотеке академии над монографией «История Ленинградской епархии», приуроченной к 250-летию Ленинграда, которую он собирался представить в качестве магистерской диссертации. К сожалению, празднование юбилея северной столицы в 1953 г. запретили (оно состоялось только в 1957 г.), и этот план не был осуществлен³².

К концу 1949/50 учебного года в Ленинградских духовных школах обучались без учета заочного сектора 114, а через год — 117 человек. Подавляю-

щее большинство их поступало на учебу «через приходы». Так, из 74 человек, учившихся осенью 1950 г. в семинарии, 23 (30%) прислуживали до этого в приходах, 15 (20%) являлись детьми священно- и церковнослужителей, 11 (15%) были «сагитированы духовенством», 7 (10%) ранее являлись монастырскими послушниками и т. п. 65% учащихся имели городское происхождение. 78% до учебы проживали на территории СССР в довоенных границах, а 28% — в западных областях Украины, Белоруссии, в Прибалтике и Молдавии³³.

Большое впечатление на учащихся произвела речь Святейшего Патриарха Московского и всея Руси Алексия I в храме Ленинградской Духовной академии 6 декабря 1949 г., в день памяти св. князя Александра Невского, в которой Первосвятитель нарисовал образ пастыря: «Я рад, возлюбленные отцы и братие, совершить Божественную службу в этом святом храме в день, посвященный памяти святого благоверного великого князя Александра Невского, молитвы которого и благословение которого издавна пребывали над духовной школой, обретшей себе место вблизи его лавры. Мы веруем, что и теперь благословение святого князя Александра пребывает над этим местом и над этим духовным заведением. Мне отраднo видеть, с какой любовью обновлен этот святой храм, хранящий чтимую... святыню — чудотворный образ Царицы Небесной, именуемый “Знамение Божией Матери”. Я знаю, что сюда любят приходить люди Божии не только потому, что здесь хорошо идет служба и хорошо поют, но главным образом потому, что верующий народ видит здесь рассадник духовного просвещения, виноградник, который обещает дать добрые плоды... Православный народ истомился в искании истинных добрых духовных пастырей. Их, верим, немало и теперь, но далеко не так много, как бы хотел православный русский народ и сколько их нужно для блага и процветания нашей православной Церкви. Поэтому, молясь здесь вместе с теми, которые со временем будут пастырями, которые теперь готовятся быть пастырями, русский народ с особой любовью смотрит на них как на будущую надежду Церкви, как на будущих пастырей, чуждых того соблазна, который в недавнее время, как ураган, ворвался в нашу Церковь и которому были, к сожалению, причастны многие и многие пастыри. Православный русский народ очень тонко умеет узнавать и ценить истинного пастыря... Он ищет у пастыря разъяснения слова Божия, ждет, чтобы в проповеди своей указал ему путь, по которому ему надлежит идти; и тогда такому пастырю открывается его сердце»³⁴. Выступал в академии и митрополит Крутицкий и Коломенский Николай (Ярушевич), в частности, 3 января 1951 г. с докладом о работе Всемирного конгресса в Варшаве.

Численность преподавательской корпорации к середине 1951 г. выросла до 19 человек: ректор — епископ Симеон, 4 профессора: Л. Н. Парийский, А. А. Осипов, Н. Д. Успенский и С. А. Купресов, 9 доцентов: А. А. Угрянский, И. И. Зеленецкий, Г. П. Миролубов, М. Ф. Русаков, А. Ф. Шишкин, А. И. Макаровский (с ноября 1951 г. профессор), К. А. Сборовский (с июля 1952 г. профессор), протоиерей Иоанн Козлов (с июля 1951 г. профессор) и протоиерей Андрей Сергеенко, 5 преподавателей: Д. Д. Вознесенский, К. М. Федоров,

священник Михаил Чуб, Е. Н. Бояновская и Н. Н. Нелидова. Через год в составе корпорации было уже 8 профессоров, 7 доцентов и 5 преподавателей. Подавляющее большинство их них окончили дореволюционные духовные академии или другие богословские учебные заведения, например, о. Андрей Сергеенко в 1931 г. окончил Свято-Сергиевский Богословский институт в Париже. Владыка Григорий всячески содействовал подготовке преподавателями магистерских диссертаций, только после защиты которых они получали звание профессора. В результате в Ленинградской Духовной академии состоялся ряд магистерских диспутов (защит диссертаций на соискание ученой степени магистра богословия): 25 января 1951 г. — Л. Н. Парийского, 2 февраля — С. А. Купресо́ва, 9 февраля — ректора Саратовской Духовной семинарии протоиерея Иоанна Сокала, 4 июня — протоиерея Иоанна Козлова, 30 октября 1951 г. — А. И. Макаровского и 4 июня 1952 г. — К. А. Сборовского. Все члены корпорации не только преподавали, но и активно участвовали в церковно-общественной жизни: писали статьи в «Журнале Московской Патриархии», давали консультации различным отделам Патриархии, поддерживали научные связи с Ленинградским университетом, консерваторией, Публичной библиотекой, Академией наук, создавали новые учебники, распространявшиеся путем перепечатывания через заочный сектор по всей стране, участвовали в международной деятельности Церкви. Например, Парийский, работая инспектором академии в августе 1950 — августе 1967 г., до 1 апреля 1952 г. также являлся секретарем Учебного комитета при Священном Синоде и секретарем редакции «Журнала Московской Патриархии», позднее (с 1958 г.) активно участвовал в межхристианских конференциях в защиту мира. Шишкин в 1947 г. был секретарем экзарха Московской Патриархии в Чехословакии, в начале 1950-х гг. — редактором журнала «Голос православия» в Берлине, в 1960–1961 гг. — ответственным редактором «Журнала Московской Патриархии», с 1961 г. — членом ЦК Всемирного Совета Церквей и т. д.

Митрополит Григорий постоянно стремился усилить состав преподавателей духовных школ, порой преодолевая категорическое несогласие уполномоченного. Одним из самых трудных было назначение профессора-протоиерея Василия Верюжского, который до своего примирения в 1946 г. с Московской Патриархией был одним из руководителей иосифлян, настоятелем их главного собора, храма Воскресения Христова (Спаса-на-крови), и чудом выжил в лагерях и ссылке. Еще 5 июня 1947 г. о. Василию была присвоена ученая степень доктора церковной истории, но лишь в сентябре 1951 г. он смог приступить к преподаванию в Ленинградской Духовной академии, возглавив вновь созданную кафедру византологии и истории славянских Церквей (такой же кафедрой о. Василий заведовал в 1913–1918 гг. в Петроградской Духовной академии).

О трудности этого назначения говорит резко негативное письмо уполномоченного Кушнарёва в Совет по делам Русской Православной Церкви в апреле 1951 г.: «Несколько месяцев назад доцент Лен[ини]градской Дух[овной] академии А. И. Макаровский вошел в контакт с бывшим профессором Петербургской Дух[овной] академии протоиереем Василием Максимо-

вичем Верюжским. Поводом к их сближению послужило поручение, данное Верюжскому Патриархом: дать отзыв на диссертацию Парийского. Напомним, что Верюжский, б[ывший] настоятель храма “Воскресение на крови”, был репрессирован в свое время как заядлый иосифлянин и по возвращении в Ленинград ни разу не служил, продолжая оставаться враждебным к советской власти и не желая участвовать в богослужениях, на которых за советскую власть молятся. Несмотря на это или в уважении к этому, Патриархия всячески поддерживает Верюжского. Ему дали в Москве ученую степень доктора богословия, первую в Советском Союзе, его усердно желали продвинуть профессором в ЛДА, и только несогласие властей воспрепятствовало этому протежированию. При первых же встречах Верюжский заговорил с Макаровским, как с историком, о необходимости открытия в ЛДА кафедры византологии и истории славянских Церквей. Это специальность самого Верюжского. Макаровский ухватился за эту мысль и стал уговаривать Верюжского кандидатуроваться на эту кафедру, если она откроется. Верюжский ответил, что “наученный горьким опытом, палец о палец сам не двинет, но от предложения ему кафедры не отвернется”. Тогда Макаровский составил петицию на имя Патриарха. В Москве к петиции отнеслись благоприятно. Митрополит Григорий ее поддержал, но высказал мнение, что “Кушнарев Верюжского не пропустит”. Макаровский, как человек инициативный и понимающий, что требуется для Церкви, был митрополитом выдвинут, а Патриархом утвержден членом Учебного комитета при Патриархе. В Москве насчет кафедры византологии и истории славянских Церквей начали действовать очень осторожно. Сначала отдельным решением открыли с осени 1951 года кафедры этого предмета в Московской и Ленинградской Духовных академиях. Потом на заседании Учебного комитета, первом с участием Макаровского, стали подыскивать формулу, как протянуть в академию Верюжского так, чтобы власть это проглядела и пропустила.

Выход был найден во временном назначении Верюжского. Вот выписка из этого постановления так, как она отражена в журнале совета академии: Журнал № 31(126) от 23.03.51. Статья 2. Учебный комитет постановил: “Ввиду отсутствия кандидатов для замещения кафедры византологии и истории славянских Церквей в Ленинграде ходатайствовать пред Святейшим Патриархом о временном допущении к чтению лекций... б[ывшего] профессора по тому же предмету Петроградской Д[уховной] а[кадемии] доктора богословия профессора протоиерея В. М. Верюжского”. Резолюция Патриарха: 1951. Февр. 21. Согласен. Постановили: “Принять к сведению... Сообщить... Верюжскому”. Как видно, “трюк” был подхвачен и одобрен Патриархом как вполне соответствующий его собственным желаниям и направленности. Таким образом, Верюжский собирается читать лекции. Кафедра византологии интересна тем, что в ней ставятся непрерывно вопросы взаимоотношения Церкви и государства, затрагиваются общественно-философские проблемы. Кафедра рассматривает проблемы византийских влияний и заимствований в России. При желании она может быть обращена в острое оружие идеологического и политического характера. Здесь все зависит от того, какого рода

человек будет ее вести. Специалистов-византологов при этом исключительно мало, их в Союзе буквально единицы, а Верюжский является несомненной величиной первого разряда, но несомненны также его настроения не только далекого от современности, но и враждебного всему прогрессивному человеку»³⁵.

В дальнейшем о. Василий недолго имел временное назначение и уже после нескольких месяцев преподавания (25 июля 1952 г.) был зачислен на полную ставку профессора. В июле 1953 г. Синод вынес постановление о желательности преподавания литургики лицами в священном сане, поэтому профессор Успенский и доцент Георгиевский, преподававшие этот предмет, были заменены священниками. 30 июля владыка Григорий в числе прочего сообщил уполномоченному о последних постановлениях Учебного отдела и Священного Синода: принятии программы и устава духовных семинарий, обязательности священного сана для преподавателей литургики и гомилетики, назначении единого оклада за уроки в семинариях независимо от ученой степени. Однако не все эти решения оправдали себя, и 14 июля 1954 г. митрополит обратился к Патриарху с просьбой позволить в качестве исключения разрешить профессору Н. Д. Успенскому преподавать литургику, поскольку «трудно найти соответствующего кандидата в академию из лиц в священном сане, который мог бы с достоинством его заменить». Просьба митрополита Григория была выполнена, и Успенский до 1987 г. преподавал в Ленинградской Духовной академии, возглавляя кафедру литургики. В 1957 г. ему была присвоена ученая степень доктора богословия, затем звание заслуженного профессора академии, почетного доктора Фессалоникского университета в Греции и других учебных заведений³⁶.

В те трудные годы владыка ходатайствовал за арестованных и осужденных преподавателей духовных школ. Когда был арестован профессор А. И. Макаровский, митрополит Григорий обращался во все возможные инстанции, а 9 июля 1953 г. отправил письмо в защиту профессора председателю Совета по делам Русской Православной Церкви Карпову: «Простите за смелость обращения к Вам по делу, которое не имеет прямого отношения к кругу моих обязанностей, но которое тревожит меня, так как касается судьбы человека, подвергшегося большому несчастью. Профессор нашей Ленинградской Духовной академии по русской и общей древней церковной истории Александр Иванович Макаровский 5 марта с. г. был арестован и 21–22 мая городским судом осужден на 10 лет. Суд происходил при закрытых дверях. Известно только, что ему была предъявлена 58 ст[атья]. Дело рассматривалось 16 июня в Верховном суде РСФСР, который отменил конфискацию имущества. Предстоит рассмотрение дела в Верховном суде СССР. Как известно от ведущего дело адвоката, обвинение касалось деятельности Макаровского как преподавателя школы в Эстонии (до перехода его в Ленинградскую академию) и как профессора академии. По сообщению адвоката, в Московском суде все обвинения, касавшиеся прежней деятельности М[акаровско]го, отпали; остался только донос об его деятельности в академии, касающийся специфически религиозных его убеждений. А. И. Макаровский — большая на-

учная сила, пользовавшийся большим авторитетом среди студентов. Не мудрено, что нашлись люди, которые по-своему осветили религиозные убеждения и авторитет М[акаровско]го, может быть даже в целях самореабилитации. Если дело М[акаровско]го таково, как мне его передали, то оно важно для нас с чисто принципиальной стороны (по отношению к марксистским взглядам), было бы желательно, чтобы при рассмотрении его в Верховном суде СССР присутствовал хорошо богословски образованный эксперт и самое дело было вытребовано из Ленинграда. Ведь дело по существу касается принципиальной стороны преподавания богословских предметов и вообще богословского образования. И только с этой стороны я счел возможным беспокоить Вас своим обращением. Не откажите, если это возможно, выяснению этого дела при рассмотрении его в Верховном суде СССР». 24 июля при личной встрече Карпов сообщил митрополиту Григорию, что передал письмо председателю Верховного суда СССР и ему обещали внимательное рассмотрение дела. Макаровский еще несколько месяцев оставался под арестом, но владыка не забыл о пострадавшем профессоре и 12 ноября 1953 г. написал Карпову о необходимости напечатать статью осужденного в «Журнале Московской Патриархии»: «По поводу исполнившегося в 1950 году (18 апреля) 50-летия со дня смерти известного церковного историка, профессора С[анкт]-Петербургской Духовной академии Василия Васильевича Болотова мною предложено было отметить память знаменитого профессора торжественным собранием Совета академии... Составление соответствующей речи было поручено профессору академии А. И. Макаровскому. Составление речи затянулось, а когда она была готова, то проф[ессор] Макаровский по независящим от него обстоятельствам был лишен возможности выступить с ней пред собранием. Ныне, 1–14 января 1954 года, исполняется 100-летие со дня рождения В. В. Болотова, и было бы очень желательно отметить эту дату хотя бы помещением в «Журнале Московской Патриархии» статьи, посвященной памяти проф[ессора] Болотова, написанной проф[ессором] Макаровским. Статья очень ценна по содержанию и достойно изображает личность и научные заслуги проф[ессора] Болотова. Так как автор статьи сейчас находится в изоляции, то является вопрос, можно ли под статьей поставить подпись А. Макаровского или можно ограничиться подписью «А. М.». Очень прошу Вашего содействия к напечатанию в журнале указанной статьи и указаний относительно подписи под нею»³⁷. Помощь владыки способствовала скорому освобождению Макаровского (уже 26 ноября 1953 г.) и его возвращению к преподаванию в Ленинградской Духовной академии.

Начало 1950-х гг. оказалось не лучшим периодом для духовных школ. Число учащихся на дневном отделении в 1953 г. по сравнению с 1949 г. почти не увеличилось. В полтора раза сократилось число подавших заявление о приеме на 1-й курс академии или семинарии. С 1950 г. не имевших священного сана учащихся стали забирать в армию. Гражданские власти энергично отсеивали абитуриентов по политическим мотивам. Исключение составлял заочный сектор в Ленинграде. Это особенно беспокоило власти, и намеченное на сентябрь 1952 г. открытие подобного отделения в Московских духовных

школах не состоялось³⁸. В последние годы жизни Сталина вновь усилилось политическое и идеологическое давление на Церковь. Так, например, 6 ноября 1952 г. в Ленинградских духовных школах пришлось провести торжественное собрание, посвященное 35-й годовщине Октябрьской революции, на котором инспектор Парийский произнес доклад о значении революции, а академический хор исполнял кантату Александрова о Сталине³⁹.

Ситуация начала меняться после смерти «вождя народов», и митрополит Григорий старался использовать появившиеся возможности. Уже 13 июня 1953 г. он обсуждал с ленинградским уполномоченным вопросы об увеличении числа заочников, временном (на лето) допущении студентов к занятию вакантных мест в приходах и получении духовными школами части их здания, занятой общежитием Ленэнерго. Последняя проблема стояла очень остро. Соседство с общежитием сильно затрудняло учебный процесс в духовных школах, которые испытывали острую нужду в дополнительных помещениях. Еще в январе 1947 г. владыка Григорий добился разрешения Совета по делам Русской Православной Церкви на передачу духовным школам всего здания бывшей семинарии, но городские власти помешали выполнению этого плана. Подобные ходатайства подавались и в 1951–1952 гг.⁴⁰

Летом 1953 г. епархиальное управление предложило Ленгорисполкому заключить договор об освобождении Ленэнерго занимаемой площади с оплатой Церковью ее метража, а также стоимости достройки расположенного неподалеку законсервированного здания, куда предлагалось перевести общежитие. 30 сентября и 30 октября распорядительное собрание духовной академии приняло постановления ходатайствовать о скорейшем разрешении этого вопроса. 28 ноября 1953 г. новый ректор духовных школ профессор-протоиерей М. К. Сперанский обратился с соответствующим письмом к Кушнареву. Он писал, что за 7 лет разрушенное в период блокады здание было полностью восстановлено Церковью, благоустроена прилегающая территория, но в связи с расширением заочного сектора (сейчас 400 учащихся, а в будущем году до 500) помещений для учебного процесса не хватает. Ректор также отмечал, что часть здания духовных школ используется епархиальными мастерскими. Действительно, еще в 1946 г. здесь было налажено изготовление свечей и выпечка просфор, а в июле 1948 г. открыто штамповочное производство нательных крестов. Эти мастерские снабжали своей продукцией не только Ленинградскую, но и Новгородскую, Псковскую, Олонецкую и Эстонскую епархии⁴¹. Весь 1954 г. епархиальное управление неоднократно обращалось в Смольнинское райжилуправление с просьбой об организации технической экспертизы для выяснения состояния той части здания, которую занимало общежитие, но экспертной комиссии назначено не было. 26 января 1955 г. с этой просьбой и также безрезультатно ректор духовной академии обратился к председателю Смольнинского райисполкома, а 30 января изложил обстоятельства дела в рапорте митрополиту Григорию. 3 февраля владыка переслал рапорт Карпову с просьбой о помощи, и через несколько дней в беседе с ленинградским уполномоченным также просил его содействовать скорейшему разрешению вопроса. Вскоре после этого, 1 марта 1955 г., эксперт-

но-проверочный отдел Управления по делам архитектуры Ленгорисполкома провел экспертизу, в акте которой была зафиксирована необходимость срочного капитального ремонта части здания, занятого общежитием⁴². Уже была создана комиссия по отводу части здания от Ленэнерго к Ленинградской Духовной академии, но, к сожалению, до своей смерти митрополит Григорий не успел довести решение дела до конца, и полностью здание передали Академии только в 1987 г.

Когда в 1954 г. советское руководство попыталось развязать новую антирелигиозную кампанию, митрополит Григорий бесстрашно начал активную борьбу с ней и усилил миссионерский дух в своей архипастырской и просветительской деятельности. На уговоры не отправлять резкое письмо в Совет по делам Русской Православной Церкви из-за возможных репрессий владыка ответил: «Ну что же, придется сломать голову, а я все-таки напишу доклад». Согласно сообщениям Карпова, большое значение посланиям митрополита Григория придавал Патриарх Алексий. В конце концов попытка наступления на Церковь в 1954 г. провалилась⁴³. В этот тревожный год 9 октября, в день памяти св. апостола Иоанна Богослова, владыка Григорий произнес перед студентами Ленинградских духовных школ смелую и яркую проповедь: «Мы сейчас видим обострившуюся в нашей печати так называемую “борьбу с религией”. Как относиться к этому нам, характер занятий которых весь сосредоточен на религии? Прежде всего, этому не нужно удивляться. На пространстве всей истории человечества наряду с людьми верующими всегда были люди, не верующие в Бога... Итак, дорогие питомцы нашей духовной школы, не смущайтесь нападками на религию, будьте уверены: нравственное сознание в глубине совести каждого составляет одно нераздельное целое с сознанием религиозным и разорвать их для блага жизни нельзя, как бы ни отрицали это неверующие»⁴⁴. Эта проповедь стала своего рода завещанием владыки Григория.

Преподаватели и учащиеся духовных школ Ленинграда высоко оценивали внимание, которое уделял им митрополит. В день празднования Покрова Пресвятой Богородицы 1/14 октября 1949 г., в актовом зале духовной академии состоялось торжественное открытое заседание совета по поводу присуждения высшей ученой степени доктора богословия владыке Григорию. 19 июня 1952 г. Ленинградский митрополит был избран почетным членом Ленинградской Духовной академии вместе с еще двумя ее питомцами — митрополитом Крутицким и Коломенским Николаем (Ярушевичем), митрополитом Новосибирским и Барнаульским Варфоломеем (Городцовым), а также Святейшим Патриархом Алексием I. Вполне закономерно, что с таким руководителем, как митрополит Григорий (Чуков), ко 2-й половине 1950-х гг. Ленинградские духовные школы подошли на подъеме.

Ленинградские академия и семинария в период испытаний в 1950–1980-х годах

Середина 1950-х гг. была относительно благоприятным временем для Церкви, и духовное образование в тот период успешно развивалось. Осенью

1956 г. по сравнению с 1951 г. удвоилось число абитуриентов, сократился отсев из академий и семинарий. Уполномоченные Совета по делам Русской Православной Церкви в процесс зачисления новых учащихся почти не вмешивались, следя лишь за непревышением лимитов, установленных для первых курсов. К 1958 г. богословские учебные заведения достигли пика развития за послевоенное время, число учащихся в 2 академиях и 8 семинариях по сравнению с 1951 г. выросло с 705 до 1780 человек. Еще в большей степени увеличилось количество учащихся в самых крупных Ленинградских духовных школах: до 248 на дневном отделении и 500 на заочном⁴⁵. Духовные школы Ленинграда были ведущими в стране. Окончивший в 1958 г. Ленинградскую Духовную академию и затем преподававший в ней до февраля 1960 г. нынешний митрополит Санкт-Петербургский и Ладожский Владимир (Котляров) позднее вспоминал: «В нашей академии была атмосфера лучше. В Московской Духовной академии сказывалось влияние монастыря и наблюдалось показное благочестие... а здесь была здоровая обстановка... Мы были священниками, нам было попроще, потому что мы были лишены опеки помощников инспектора. Из молодых был отец Виталий Боровой, прекрасный преподаватель. Отец Петр Гнедич — своеобразный человек; он хотел построить догматику на святых отцах, но у него не получилось, и его отсюда перевели. В те годы начинал преподавать отец Иоанн Белевцев, но я у него тогда еще не учился. Александр Матвеев — спокойный человек, я у него тоже не учился. Отец Ливерий Воронов тогда еще учился: он был на год младше меня... Лев Николаевич (Парийский) требовал, но требовал по форме, дальше никогда не позволял себе вторгаться. Отец ректор Сперанский был вообще замечательный человек, по-отечески добрый... Михаил Филаретович Русаков организовывал поездки по музеям, водил нас на Реквием в Капеллу. Мы могли пойти в театр, только надо было согласовать с инспектором, чтобы знали, куда ты ушел... Культура в Ленинграде была гораздо выше, народ был действительно столичный, была особая интеллигентность, какой на Руси нам не хватало. Дух в академии был хороший, и не было ни фальшивого “Приидите поклонимся...”, и не было излишней открытости миру, светскому образу жизни»⁴⁶. Помимо упомянутых владыкой в академии в то время преподавали и другие известные церковные деятели. Например, в 1953–1957 г. ее доцентом был будущий митрополит Рижский Леонид (Поляков). Всего же к 1958 г. в корпорацию входили 7 профессоров, 9 доцентов и 9 преподавателей.

В связи со значительным увеличением числа учащихся существовавший и ранее недостаток помещений духовных школ резко обострился. Кроме того, была расширена и располагавшаяся при академии епархиальная производственная мастерская: в мае 1956 г. в ней было открыто производство ладана, в июне 1956 г. — производство кадильного угля, 28 ноября 1958 г. начато изготовление иконок на фарфоре, а 21 января 1958 г. открыт пошив церковных облачений. Руководство духовных школ всегда откликалось на епархиальные нужды, в частности, в 1957 г. пожертвовало общине возрождаемого Троицкого собора Александро-Невской лавры 2 комплекта полного обихода богослужебных книг, 6 Евангелий, 200 полотенец и праздничные иконы.

В ноябре 1958 г. ректор академии и семинарии протоиерей Михаил Сперанский направил очередное письмо гражданским и церковным властям с ходатайством о предоставлении духовным школам левого крыла их здания, по-прежнему занимаемого общежитием рабочих Ленэнерго: «Духовно-учебные заведения, Ленинградские православные Духовные академия и семинария в своей деятельности расширяются, количество учащихся с каждым годом увеличивается. Особенно возрос сектор заочного обучения, насчитывающий в текущем учебном году свыше 500 чел[овек]. Занимаемая академией и семинарией часть здания оказывается недостаточной. Аудитории и спальни по своей площади не соответствуют списочному составу классов и курсов. Нет свободного помещения для занятий специальными предметами: негде заниматься хоровым пением, нет помещения для уроков скрипки, фортепианного кружка, археологический кабинет не имеет отдельного помещения, необходимого для хранения ценных экспонатов. Читальный зал может вместить только небольшую часть учащихся. Академическая библиотека, насчитывавшая в настоящее время свыше 180 тыс. томов книг, не обеспечена достаточными помещениями; библиотечные книги размещены частично в коридорах, а книгохранилища перегружены до отказа. Перед академией встает вопрос о прекращении приобретения необходимых книг. Воспитанники не имеют отдельных помещений, где могли бы проводить послеучебные часы, и остаются в классах. Нет помещения для комнаты отдыха, где можно было бы иметь культурный отдых после напряженных занятий. Спальни переполнены, ночью вынуждены открывать двери в коридор. В академической столовой также недостаточно мест. Недостаточны и хозяйственные помещения: бельевая, материальные кладовые и др.». Однако ходатайство снова не возымело действия. На запрос председателя Совета по делам Русской Православной Церкви Карпова от 4 декабря 1958 г. ленинградский уполномоченный И. В. Чернов 17 декабря ответил: «Ленгорсовет депутатов трудящихся и Смольнинский райисполком, на территории которого расположены духовные учебные заведения, не могут удовлетворить просьбу руководства академии, потому что отсутствует помещение, куда можно было бы разместить рабочих Ленэнерго. А главное то, что ректор и инспектор стремятся расширить контингент учащихся, что, конечно, нельзя считать оправданным. По-прежнему настаиваю на ликвидации заочного сектора, и тогда вопрос о дополнительной площади отпадет»⁴⁷.

Осенью 1958 г. начались так называемые хрущевские гонения на Церковь, и поэтому отказ властей был закономерным. Более того, начали наноситься сильнейшие удары по семинариям и академиям. Государство стремилось сократить число учащихся духовных школ. Юношей, подавших прошения о приеме на учебу, вызывали к себе местные уполномоченные, партийные и комсомольские деятели, работники КГБ и военкомата и различными способами, вплоть до отбирания паспортов, удерживали их от поступления. Давили и на приходских священников, дававших рекомендации абитуриентам. Поступающих часто брали на срочные военные сборы на период сдачи вступительных экзаменов, отказывали в прописке уже принятым.

С 1959 г. отсрочку от призыва в армию перестали давать даже учащимся выпускных курсов, в семинарии стали принимать только отбывших воинскую службу. Время подачи заявлений абитуриентами было ограничено 1 августа. За месяц, остающийся до вступительных экзаменов, списки поступающих пересылались в Совет по делам Русской Православной Церкви, а оттуда уполномоченным на места — для обработки юношей.

В начале 1960-х гг. эти акции переросли в настоящую охоту за каждым желающим поступить в семинарию или академию, число учащихся стало уменьшаться. Так была подготовлена почва для ликвидации духовных учебных заведений, что вело к прекращению «воспроизводства» кадров духовенства. Краткосрочные пастырские курсы, частично выполнявшие эту задачу в 1944–1950-х гг., также были запрещены. 17 июля 1959 г. под нажимом властей Учебный комитет Патриархии принял решение о постепенном свертывании единственного в стране заочного сектора Ленинградских духовных школ. Архиереям не рекомендовалось делать взносы на содержание конкретных академий и семинарий. Вскоре одно за другим закрылись 5 из 8 средних духовных учебных заведений.

Резко ухудшилось и положение Ленинградских духовных школ. Если в 1958 г. на первые курсы дневного отделения академии и семинарии были приняты 60 учащихся, то в 1961 г. из-за противодействия уполномоченного — в 2 раза меньше. Общее число учащихся снизилось к 1962 г. более чем вдвое — до 357 (164 на дневном отделении и 193 на заочном). Постоянно чинились препятствия к поступлению лиц с высшим образованием, и в итоге за 1958–1967 гг. их было принято лишь 3 человека. Особенно тяжело ощущалось фактическое запрещение выпускникам получать места на приходах. 2 декабря 1959 г. в ходе задуманной партийными органами идеологической акции порвал с Церковью и стал антирелигиозным агитатором профессор Ленинградской академии А. А. Осипов, еще в июне 1955 г. лишенный священного сана за второй брак. Эта операция была согласована с органами госбезопасности. Через полторы недели после официального отречения в отдел пропаганды ЦК КПСС поступили 2 аналитических обзора Осипова: «Об общем положении православия в СССР» и «Об антирелигиозной работе», написанных им по заданию КГБ⁴⁸. Постепенно были закрыты все производственные мастерские епархии. В конце 1958 г. пришлось ликвидировать производство ладана и кадильного угля, а 4 ноября — из-за отказа завода имени М. В. Ломоносова снабжать сырьем — закрыть знаменитый цех фарфоровых иконок, изготовивший в 1957 г. подарки для участников Всемирного фестиваля молодежи и студентов. С 1 декабря 1958 г. перестала существовать и мастерская по пошиву церковных облачений. 1 мая 1963 г. из-за прекращения поставки алюминия пришлось закрыть мастерскую по производству нательных крестиков, а 1 октября отказаться от выпечки потребительских просфор, ограничившись служебными. В ноябре 1963 г. Управление торговли перестало выдавать духовным школам муку для церковных нужд.

Еще в ноябре—декабре 1958 г. прошла массовая чистка библиотек приходов и духовных школ, многие книги были изъяты, иностранная литература

поставлена на цензорский контроль. Для ограничения поступления новых изданий выпустили «Инструкцию о порядке пропуска в СССР религиозной литературы и предметов религиозного культа». В плане атеистической работы в Ленинградской области на 1961 г. было записано: «Запретить использование как приходской церкви при семинарии и академии». В этом году прихожанам действительно запретили посещать храм духовных школ. Летом 1961 г. в здании академии пришлось разместить изгнанное из своих прежних помещений Епархиальное управление, на 1-м этаже в правом крыле в небольшой квартире были также размещены покои митрополита и устроена крестовая церковь во имя Успения Пресвятой Богородицы.

В 1962 г. встал вопрос о самом существовании академии и семинарии. В органы власти начали поступать предложения об их полной ликвидации. Одним из таких примеров является письмо члена Коммунистической партии с 1918 г. А. Е. Петрова Н. С. Хрущеву от 27 августа 1962 г.: «Дорогой Никита Сергеевич! Прошу найти немного времени и прочитать то, о чем я часто думаю и думаю и что хотел бы видеть в действительности... Есть в Ленинграде в Смольнинском районе Александро-Невская лавра, бывшая цитадель церковного мракобесия. В этой лавре все время спокойно проживал Ленинградский митрополит, занимая 1609 кв. м жилой площади, которого с большим трудом в этом году переселили в двухкомнатную квартиру. К великому сожалению, в Александро-Невской лавре до сих пор большой дом (№ 17 по Обводному каналу) занят богословской академией и духовной семинарией, где готовятся многочисленные — около 360 чел[овек] — кадры средней и высшей квалификации для православной Церкви... 23 января 1962 г. по этому вопросу беседовал я с первым секретарем Смольнинского районного комитета КПСС тов[арищем] Ананьевым... и посоветовал ему начать потихоньку сбор протоколов собраний трудящихся по организациям с требованием закрыть в Ленинграде богословскую академию и духовную семинарию. Нет сомнения, что трудовой народ города Ленина согласится закрыть эти ненужные учебные заведения и будет просить наше правительство прекратить здесь подготовку кадров мракобесов. Если же в связи с международными условиями закрыть их совсем нельзя, то следовало бы предложить “отцам православной церкви” переместить их куда-либо в глухой район — хотя бы за Полярный круг, где из-за природных условий “продукция” этой кузницы естественно сократится»⁴⁹. Целый номер посвятила «гнезду контрреволюции» в городе трех революций газета «Смена».

В академию перестали пускать посетителей, казалось, что крупнейший центр духовного образования обречен, однако академия не сдавалась и в декабре 1962 г. даже ходатайствовала о возобновлении приема в заочный сектор. Выстоять духовным школам помог митрополит Ленинградский и Ладужский Никодим (Ротов). Как председатель Отдела внешних церковных сношений он энергично стал включать академию в международную деятельность. Сюда зачастили иностранные делегации, профессора академии стали больше ездить на различные богословские конгрессы. Зная о ярко выраженных симпатиях Хрущева к развивающимся африканским странам, митрополит

пригласил на учебу семерых африканцев из Уганды и Кении. Правда, и их пытались любыми способами заставить покинуть академию. К осени 1964 г. четверо африканцев перешли учиться в университет и по заданию советских властей пытались переманить туда трех не последовавших за ними соотечественников. Так, в заявлении преподавателя русского языка академии О. П. Носовой митрополиту Никодиму от 17 октября 1964 г. говорилось: «Уговаривают каждого в отдельности из оставшихся перейти в университет, предлагают деньги (соблазняя их большой стипендией), звонят, поджидают их на улице, запугивают и даже угрожают. Так, они заявили Нянзи, что если он будет продолжать учиться в духовной академии, то в дальнейшем ему будет закрыт доступ в любую советскую высшую школу. От имени Ига Джастина написали в Москву, в Министерство высшего образования и в ЦК ВЛКСМ, письмо с просьбой о его переводе на подготовительный факультет. Не исключена возможность, что подобное письмо они напишут от имени Нянзи и Касози. Ни на один день они не оставляют в покое студентов-африканцев духовной академии». Вскоре владыка добился, чтобы преследование трех африканцев прекратилось, а в дальнейшем на учебу в академию были приглашены новые, в связи с чем в 1965 г. был образован особый факультет африканской христианской молодежи, деканом которого в 1965–1966 гг. был протоиерей Михаил Мудьюгин, бывший доцент Ленинградского горного института⁵⁰.

Хотя духовные школы выстояли, их положение заметно ухудшилось. К лету 1965 г. число учащихся в Ленинградских академии и семинарии по сравнению с 1958 г. сократилось в 5 раз — до 150 человек. Подобная ситуация была типичной. В результате в Церкви с каждым годом все острее стала ощущаться нехватка священнослужителей. Умирали последние представители дореволюционного духовенства. Архиереи вынуждены были рукополагать лиц не только без духовного образования, но часто и малограмотных. Не сумев до конца ликвидировать духовные школы, государство пошло по пути жесточайшего контроля над ними. Уходила из жизни старая профессура, новым же преподавателям чинились всяческие препятствия. Запрещалось издавать пособия, преподавать общеобразовательные дисциплины (психологию, логику, историю философии, историю литературы), необходимые для усвоения богословия. Власти опасались всесторонне подготовленных священнослужителей. Именно с конца 1950-х гг. начала осуществляться целенаправленная кадровая политика по качественному изменению состава духовенства.

После окончания открытых гонений, с середины 1960-х гг., число учащихся Ленинградских духовных школ вновь начало расти. В 1967 г. оно составило 203: в академии 65 человек на дневном отделении и 27 на заочном, а в семинарии соответственно 70 и 41. Это встревожило ленинградского уполномоченного Г. С. Жаринова, и 28 марта 1967 г. он направил в Совет по делам религий докладную записку, в которой описал состояние духовных школ и предложил ряд мер по ограничению их деятельности. По официальным данным, к этому времени с 1946 г. в академию были приняты 444 человека (окончили 257), в семинарию — 659 (окончили 311). Из числа учащихся и препода-

давателей получили ученые степени доктора богословия 2 человека, магистра богословия — 12 и кандидата богословия — 255 человек. За 1957–1967 гг. было подано заявлений: в семинарию 552 (зачислено 282), в академию — 340 (зачислено 255). Значительную часть из поступивших составляли молодые церковнослужители, поэтому уполномоченный предлагал заняться уменьшением числа работающих в храмах лиц молодого возраста. Жаринов констатировал, что, хотя за минувшие 10 лет из духовных школ Ленинграда 35 человек были призваны в армию, 30 из них после окончания службы продолжили учебу.

Основные предложения уполномоченного сводились к следующему. «1. Необходимо, чтобы от поступающих в семинарию требовалась рекомендация приходского священника, заверенная правящим епископом. Желательно, чтобы эта рекомендация рассматривалась Учебным комитетом Патриархии, администрацией духовной школы и самими рекомендующими как своеобразное поручительство за абитуриента и как направление его на учебу. Это повысит ответственность рекомендующих лиц за рекомендуемых и, по-видимому, позволит уполномоченному Совету заблаговременно знать о тех лицах, которых местный епископ намеревается рекомендовать на учебу в семинарию, а значит, и влиять на окончательное решение этого вопроса... 2. Своевременная информация соответствующих уполномоченных Совета о поступивших из их областей заявлениях на учебу также позволит организовать лучшую проверку подавших заявления лиц. В этой связи важно, чтобы срок приема заявлений в духовные школы был строго ограничен и выдерживался бы администрацией духовных школ... 3. Считаю, что приниматься в семинарию должны только лица, имеющие среднее образование, а с 7–8 летним образованием приниматься только в порядке исключения. Лица с образованием ниже 7 классов не должны приниматься вовсе. 4. Необходимо также, чтобы в духовные школы не принимались лица с признаками психических заболеваний. 5. ...Думаю, что было бы правильно, если бы Учебный комитет Патриархии разработал и рекомендовал духовным школам единую программу по преподаванию Конституции, предусмотрев в ней разбор и изучение советского законодательства о культурах, правильное освещение понятий о свободе совести, советской демократии, преимуществах советского социалистического строя и т. д. ... 6. В целях развития у учащихся духовных школ политического и культурного кругозора целесообразно ввести регулярное (1–2 раза в месяц) чтение лекций по социально-экономическим международным и естественно-научным вопросам силами лекторов общества “Знание”; больше практиковать экскурсии в музеи, памятные места, организовывать просмотр кинокартин и театральных постановок... По-видимому, имеются все основания рекомендовать Учебному комитету Патриархии окончательно закрыть заочный сектор в Ленинграде, а остатки учащихся перевести в Московскую Духовную академию»⁵¹.

Почти все предложения Жаринова осуществились. В 1968 г. был окончательно ликвидирован заочный сектор, прием новых учащихся на него был прекращен еще в 1963 г. Однако благодаря энергичным усилиям митрополита

Ленинградского и Новгородского Никодима Ленинградские духовные школы сохранились и даже упрочили свои позиции. Владыка лично выступал перед учащимися с лекциями, в последние годы жизни читал курс по истории Русской Православной Церкви. Митрополит Никодим практиковал литургическое творчество. Так, при нем в храме духовных школ в праздник трех святителей — Иоанна Златоуста, Василия Великого и Григория Богослова — литургия совершалась на греческом языке и по греческому чину. По инициативе владыки Никодима в этом храме стали служить литургию апостола Иакова в день его памяти. Иногда в крестовой церкви в покоях митрополита совершали литургию обучавшиеся в академии священники и диаконы из Эфиопии. Почти все поступающие в епархию по завещаниям или другими путями книги владыка передавал в академическую библиотеку, туда же позднее поступило и его личное собрание.

13 октября 1966 г. протоиерея Михаила Сперанского на посту ректора сменил о. Михаил Мудьюгин, вскоре принявший монашеский постриг с именем Михаил и 6 ноября 1966 г. рукоположенный во епископа Тихвинского. 30 июля 1968 г. владыка Михаил был переведен на Астраханскую кафедру, и с 9 августа обязанности ректора стал исполнять бывший инспектор духовных школ архимандрит Герман (Тимофеев). 28 ноября он был назначен ректором, а 6 декабря 1968 г. хиротонисан во епископа Тихвинского. Должность ректора владыка Герман занимал до своего назначения на Венскую кафедру 25 июня 1970 г., а на посту инспектора его сменил протоиерей Владимир Сорокин, ставший также членом Учебного комитета при Священном Синоде. Духовником Ленинградской епархии и академии 12 сентября 1966 г. митрополит Никодим назначил чтимого верующими, неоднократно подвергавшегося арестам и гонениям со стороны советской власти священника Владимира Каменского († 28 июля 1969 г.). 25 июня 1970 г. ректором духовных школ был назначен бывший фронтовик протоиерей Михаил Соловьев. 16 июля он принял монашеский постриг с именем Мелитон, а 26 июля 1970 г. был хиротонисан во епископа Тихвинского. Пост ректора владыка Мелитон занимал до 26 декабря 1974 г. Позднее, в 1980 г., он был возведен в сан архиепископа.

Хотя заочный сектор был закрыт, число учащихся дневного отделения в 1969 г. выросло до 180, а в 1972 г. — до 208 (79 в академии и 129 в семинарии) человек. Из них 30 учились на переименованном из африканского в иностранный факультете. Теперь здесь обучались студенты из Японии, Финляндии, Венгрии, Чехословакии, Бельгии, Австрии, Индии, Эфиопии и ряда других стран. Возглавлял факультет Г. Х. Тельпис, в числе преподавателей были высококвалифицированные наставники. Так, например, обучавшая иностранцев русскому языку О. П. Носова работала переводчицей Отдела внешних церковных сношений и составила первый в стране лугандо-русский и русско-лугандский словарь. Об укреплении зарубежных связей духовных школ свидетельствует тот факт, что на их годовом акте 9 июня 1971 г. присутствовала группа иностранных гостей Всероссийского Поместного Собора и Александрийский Патриарх Николай VI. В библиотеке академии и семинарии к 1968 г. имелось около 200 тыс. томов, из них около половины на

иностранных языках. С начала 1960-х гг. в библиотеку поступали новейшие западноевропейские и американские богословские энциклопедии, словари, более десятка теологических журналов.

Новые тенденции встревожили Совет по делам религий, и 29 июля 1971 г. он принял постановление, согласно которому был усилен контроль над Ленинградскими духовными школами. В докладной записке от 13 октября 1972 г. ленинградский уполномоченный сообщил, что после выхода постановления он особое внимание уделял контролю за отбором поступающих в семинарию лиц, воспитанию гражданских чувств учащихся, «их политической лояльности, преодолению церковно-религиозной ограниченности и фанатизма», усилив при этом «индивидуальную работу с преподавательским составом». Однако Жаринов не смог скрыть неприятных для него фактов: постоянный рост заявлений о приеме в семинарию (в 1970 г.— 80, в 1971 г.— 121, в 1972 г.— 130), «наплыв заявлений» с Украины, преобладание среди поступающих рабочих и детей рабочих (более 55%), увеличение среди учащихся доли лиц с высшим и средним специальным образованием, прием в семинарию перешедших в православие католиков. Среди принятых мер уполномоченный назвал личное проведение 3-часовой беседы с выпускниками семинарии 7 июня 1972 г., предложение администрации духовных школ устраивать политинформации, обсуждения советских книг, подготовку выставки достижений СССР в связи с предстоящим празднованием 50-летия образования Советского Союза и др. Жаринов предлагал установить контроль за зачислением иностранных учащихся и не использовать «грубые нарушения законности». (В качестве примера такого нарушения уполномоченный привел арест на 15 суток учащегося Ленинградской семинарии Павла Кочкодана. Летом 1972 г. в Стрыйском районе Львовской области арестованного юношу заставляли подать заявление об уходе из семинарии.) Подобные «силовые» методы воздействия в тот период уже применялись относительно редко, однако давление на абитуриентов продолжалось еще долго. Так, 29 июня 1972 г. Жаринову поступило письмо от ивано-франковского уполномоченного: «Нами установлено, что ряд религиозных фанатиков готовят для поступления в духовные семинарии. Подготовка их ведется таким образом, чтобы личности этих кандидатов не были известны общественности. В целях недопущения к учебе такой категории лиц просим по мере поступления заявлений о приеме в духовные семинарии жителей нашей области незамедлительно информировать нас для принятия соответствующих мер». Сам Жаринов 25 декабря 1972 г. написал донос молдавскому уполномоченному о получении некоторыми молдаванами, учащимися Ленинградских духовных школ, религиозной литературы из Румынской Патриархии, предлагая пресекать подобные «неправомерные акции»⁵².

Несмотря на противодействие советских властей, в 1970-х гг. в жизни Ленинградских духовных школ произошли заметные перемены к лучшему. Прежде всего была в достаточной степени решена проблема кадров, в преподавательскую корпорацию влилось новое поколение из числа выпускников академии, к 1978 г. в ней состояло только 2 профессора, получивших

богословское образование в прежних школах: протоиерей Михаил Сперанский и Н. Д. Успенский. Члены академической корпорации стали частыми гостями на представительных богословских встречах, снискав заслуженный авторитет. Духовные школы обрели международную известность, в них стали обучаться студенты и из стран, где православное богословское образование находилось на достаточно высоком уровне: из Греции, Югославии, Болгарии, США. Увеличился не только контингент учащихся, заметно повысился и их образовательный и интеллектуальный уровень. Были организованы и плодотворно заработали новые кафедры, для успешного взаимодействия которых создана координационная группа. Тогда же были намечены основные принципы специализации и сделано перераспределение предметов для углубленного их изучения, введены в практику семинары. Именно в 1970-х гг. были сделаны первые после 1917 г. шаги в области библеистики. Созданная в 1969 г. в Ленинградской академии библеистическая группа опубликовала в 1975 г. в «Богословских трудах» материалы, посвященные деятельности существовавшей в Петрограде в 1915–1929 гг. Библейской комиссии, обратилась к трудам профессора Петербургской Духовной академии И. Е. Евсеева и занялась подготовкой критического издания славянской Библии. На VIII генеральной ассамблее Всемирного братства православной молодежи Синдесмос⁵³, проходившей 18–25 июля 1971 г. в Бостоне, ленинградские духовные школы стали полноправными членами организации. Это произошло при непосредственном участии владыки Никодима и тогда еще иеромонаха, а ныне митрополита Смоленского и Калининградского Кирилла (Гундяева), который участвовал в работе ассамблеи и был избран членом исполнительного комитета Синдесмоса⁵⁴.

9 октября 1976 г. состоялся торжественный акт по случаю 30-летия Ленинградской Духовной академии, на котором выступил митрополит Никодим. Обозревая ее исторический путь, владыка остановился на задачах, стоящих перед богословской наукой. Он отметил, в частности, принципиальную значимость всестороннего изучения Священного Писания, поскольку только на его основе может развиваться подлинное богословское творчество. В свою очередь, последнее будет плодотворным, если впитает в себя опыт патристической традиции⁵⁵. Это выступление митрополита стало его духовным завещанием академии.

26 декабря 1974 г. ректором ленинградских духовных школ был назначен архимандрит Кирилл (Гундяев). 14 марта 1976 г. он был хиротонисан во епископа Выборгского, 2 сентября 1977 г. возведен в сан архиепископа и занимал пост ректора около 10 лет. Владыка Кирилл активно продолжал линию на развитие международных связей духовных школ. В октябре 1976 г. в Ленинградской академии состоялась официальная встреча богословов православных и реформаторских Церквей. Четыре представителя академии участвовали в богословских собеседованиях 19 июля 1977 г. в Москве с делегацией Епископальной Церкви США. На IX генеральной ассамблее Синдесмоса, проходившей в июле 1977 г. в Шамбези (Швейцария), преподаватель Ленинградской академии игумен Августин (Никитин) был избран вице-президентом организации и с этого момента до 1983 г. деятельно участвовал в ее

работе, будучи переизбран на свой пост второй раз в августе 1980 г. На XI ассамблее в августе 1983 г. вице-президентом Синдесмоса был избран преподаватель Ленинградских духовных школ С. П. Рассказовский. Он активно работал на этом посту 3 срока — до 1992 г., будучи переизбранным на XII и XIII генеральных ассамблеях. 7–8 октября 1977 г. по линии Синдесмоса в Ленинградской академии прошел международный семинар «Церковь в современном мире», а в сентябре 1979 г. представители академии выступили на богословской конференции «Свидетельство и служение» в Париже.

Преподаватели Ленинградских школ активно участвовали во встречах межправославной богословской комиссии по подготовке православно-лютеранского диалога (1978–1980 гг.) и заседаниях объединенной комиссии всеправославно-лютеранского диалога (с 1981 г.). В сентябре 1979 г. в академии состоялась встреча членов ее корпорации с представителями богословских факультетов евангелическо-лютеранской Церкви Финляндии в Хельсинки и Турку. Профессор-протоиерей Ливерий Воронов активно работал в Межправославной богословской комиссии по подготовке диалога с англиканами и участвовал в заседаниях Объединенной англикано-православной комиссии по доктринальным вопросам (1981–1984 гг.). В апреле 1979 г. в Ленинградской академии прошел семинар по подготовке к Всемирной конференции «Вера, наука и будущее», состоявшейся летом 1979 г. в Кеймбридже (США). Делегацию Русской Церкви возглавлял архиепископ Кирилл, который был и одним из президентов конференции. В 1980 г. подобную делегацию на Всемирной конференции по миссии и евангелизации «Да придет Царствие Твое» в Мельбурне (Австралия) возглавлял почетный член Ленинградской академии митрополит Антоний (Мельников).

Весной 1981 г. в стенах Ленинградской академии состоялась встреча региональных секретарей молодежной рабочей группы, входящей в программу Всемирного совета церквей (ВСЦ) «Образование и обновление». В период 1961–1984 гг. членами ЦК ВСЦ были 6 представителей Ленинградских духовных школ: архиепископ Кирилл, профессор-протоиерей Ливерий Воронов, профессор-протоиерей Николай Гундяев, профессор Н. А. Заболотский, доцент А. Ф. Шишкин и священник Николай Тетерятников. Два бывших генеральных секретаря ВСЦ Ю. Блейк и Ф. Петер были избраны почетными членами Ленинградской академии⁵⁶.

Используя международные контакты, архиепископ Кирилл смог открыть регентское отделение при духовных школах. Ленинградский уполномоченный был категорически против, но ректор, «организовав» прошения православных финок о желании учиться в Ленинграде, все-таки смог добиться разрешения. В декабре 1979 г. было основано регентское отделение с 4-летним сроком обучения. На нем стали учиться не только девушки, но и юноши. Позднее многолетним заведующим отделением был М. И. Ващенко из числа первых выпускников.

В 1984 г. состоялось празднование 175-летия духовной академии, которому был посвящен специальный юбилейный выпуск «Богословских трудов». К этому времени Ленинградские духовные школы с момента их возрождения

окончили 1423 выпускника, степени кандидата богословия были удостоены 367, магистра богословия — 25, а доктора богословия — 12 человек. Большинство выпускников завершили учебу уже после окончания хрущевских гонений. Так, в 1971–1987 гг. Ленинградская Духовная семинария выпустила 721 человека, Академия — 202. В 1984–1986 гг. обязанности ректора исполнял архимандрит Мануил (Павлов).

Для дальнейшего развития духовных школ северной столицы многое сделал занявший в 1986 г. ленинградскую кафедру нынешний Патриарх Московский и всея Руси Алексий II. Позднее он вспоминал: «Принимая долгие годы участие в развитии духовного образования на посту председателя Учебного комитета и возглавляя 4 года Санкт-Петербургскую митрополию, я, в меру отпущенных мне Господом сил и возможностей, стремился поддержать воспитавшую меня как пастыря и сформировавшую меня в богословском отношении Санкт-Петербургскую духовную школу. Врученный мне Советом тогда еще Ленинградской Духовной академии диплом доктора богословия я с благодарностью рассматриваю не только как оценку представленного мною труда, но и как выражение признания и моего скромного попечения о деле богословского образования»⁵⁷. Владыке Алексию удалось решить важную проблему, с которой безуспешно пытались справиться его предшественники. В декабре 1986 г. митрополит обратился в Совет по делам религий с ходатайством о предоставлении нового помещения для размещения епархиального управления и митрополичьих покоев. Их положение в небольшой квартире на первом этаже здания духовных школ под требующим ремонта книгохранилищем над свечной мастерской и просвирней было крайне неудобным. Ленинградскому митрополиту предоставили в пользование особняк на Каменном острове, в связи с чем академия получила освободившиеся помещения. В 1987–1988 гг. духовным школам была наконец передана часть их здания, несколько десятилетий использовавшаяся в качестве общежития рабочих Ленэнерго и учебного комбината.

Во 2-й половине 1980-х гг. по-прежнему активно развивались международные связи. 3–9 февраля 1986 г. в Ленинградских духовных школах прошла международная консультация Синдесмоса, в которой участвовали 74 представителя 19 богословских школ, в том числе впервые из Румынии, Кении, Грузии и Армении. В августе 1986 г. на XII генеральной ассамблее Синдесмоса в организацию был принят в качестве нового члена регентский класс при Ленинградских академии и семинарии. После этой ассамблеи сотрудничество Ленинградских духовных школ с Синдесмосом заметно укрепилось.

В 1987 г. в связи с интенсивной подготовкой к празднованию 1000-летия Крещения Руси впервые за многие годы была нарушена изоляция духовных школ и возобновлены научные контакты со светскими учреждениями: университетами, институтами Академии наук, музеями. Преподаватели академии и семинарии участвовали в подготовке и проведении ряда посвященных этой дате научных конференций. Одна из них состоялась в феврале 1987 г. в актовом зале Ленинградской академии.

22 июня 1987 г. митрополит Алексий освободил от руководства духовными школами протоиерея Николая Гундяева и назначил исполняющим обя-

занности ректора профессора-протоиерея Владимира Сорокина. В дальнейшем Священный Синод и Патриарх утвердили о. Владимира в занимаемой должности. Новый ректор активно занялся освоением переданных духовным школам помещений и ремонтом здания к празднованию 1000-летия Крещения Руси. Так, 12 мая 1988 г. о. Владимир доложил владыке Алексию, что в ходе подготовки к юбилею проводится капитальный ремонт помещений 2-го и 3-го этажей Учебного комбината; переоборудуется под столовую 2-й этаж; ведется ремонт хозяйственных помещений, осуществляется асфальтирование внутреннего двора. С увеличением помещений росло и число учащихся духовных школ. Никакие препятствия со стороны уполномоченного Совета по делам религий уже не могли сдержать развитие этого процесса. Осенью 1988 г. количество учащихся достигло 447: в семинарии — 250, в академии — 80, на регентском отделении — 87 и на факультете иностранных студентов — 30. Иностранцы представляли более 20 стран: Бельгию, Голландию, Грецию, Индию, Сирию, США, Финляндию, Францию, Эфиопию, Югославию, Японию и др.⁵⁸

Развитие Санкт-Петербургских духовных школ после 1988 года

Существенные изменения церковно-государственных отношений в год празднования 1000-летия Крещения Руси способствовали преобразованиям в сфере богословского образования. В 1989 г. начали открываться новые семинарии, академии, появились школы нового типа — духовные училища с 2–3-летним сроком обучения, заметно выросло число учащихся. При этом Санкт-Петербургские (до 1991 г. Ленинградские) духовные школы наряду с Московскими все-таки оставались ведущими богословскими учебными заведениями, располагавшими наиболее квалифицированными научно-исследовательскими кадрами, лучшей материальной базой и имевшими возможность принимать самых подготовленных абитуриентов. На Архиерейском Соборе 1989 г. было принято определение о реорганизации структуры и содержания учебного процесса так, чтобы в короткий период обеспечить обязательное высшее богословское образование для пастырей Церкви на базе духовных семинарий, но из-за кадровых и финансовых трудностей в ближайшие после Собора годы решить эту задачу не удалось. Тогда же впервые появилась возможность получения церковными учебными заведениями государственных лицензий, однако этому еще долго мешали структурные расхождения между системами духовного и светского образования.

Летом 1989 г. в Ленинградские духовные школы было подано небывало большое количество заявлений о приеме: в семинарию 201 (принято 109 человек) и в академию 26 (принято 22 человека). Общее число учащихся к началу занятий составило 493: в семинарии — 287, в академии — 83, на регентском отделении — 95 и на факультете иностранных студентов — 28 человек. В корпорацию осенью 1989 г. входили 47 человек: 8 профессоров, 8 доцентов и 31 преподаватель, причем один из них, протоиерей Ливерий Воронов, имел

степень доктора богословия, двое — архиепископ Михаил (Мудьюгин) и Н. А. Заболотский — степени магистра богословия и 33 преподавателя — степени кандидатов богословия. Должность ректора занимал профессор-протоиерей Владимир Сорокин, проректора — профессор-протоиерей Василий Стойков, инспектора — протоиерей Георгий Тельпис, декана факультета иностранных студентов — игумен Маркелл (Ветров), заведующего регентским отделением — М. И. Ващенко, а духовником школ явился архимандрит Кирилл (Начис). В связи с появившейся возможностью приглашать преподавателей из других городов и из-за границы в январе—мае 1990 г. 3 лекции по истории обновленческого раскола студентам прочитал архиепископ Куйбышевский Иоанн (Снычев), 3 лекции по истории Русской Церкви и православия в Америке — ректор Свято-Владимирской Духовной академии (Нью-Йорк) протопресвитер Иоанн Мейендорф и 6 лекций по истории церковно-государственных отношений в России и СССР — канадский профессор Д. В. Поспеловский. В том же году о. Иоанн Мейендорф и ставший новым митрополитом Ленинградским и Ладужским Иоанн (Снычев) были удостоены звания почетных членов Ленинградской Духовной академии.

Постепенно возникали и новые формы обучения. В 1988/89 учебном году был создан иконописный класс. Первоначально он состоял из заведующего — иеромонаха Александра (Федорова), хранителя икон, 5 живописцев-преподавателей, 4 реставраторов и 30 учащихся. Занятия проходили по вечерам, но уже в 1991 г. намечалось одну из трех групп учеников перевести на дневную форму обучения. В связи с этим был разработан устав иконописного отделения и составлена смета на год. В классе проводилась реставрация икон из городских церквей, писались новые образы для академического храма, проходили практику глухонемые студенты-художники из Ленинградского восстановительного центра Всесоюзного общества глухонемых. Через 2 года существования класса в нем образовался фонд из почти 200 старинных икон, на базе которого намечалось открыть церковно-археологический кабинет. В 1990/91 учебном году в духовной академии и семинарии было возрождено заочное обучение. 11 декабря 1989 г. состоялось празднование 10-летия основания регентского отделения. На него были приглашены учащиеся всех 9 выпусков. К этому времени хор отделения имел международную известность: летом 1989 г. он выезжал в Швейцарию, с 21 мая по 6 июня 1990 г. провел 5 концертов в Гамбурге, а в следующем месяце выступил в Сиэтле (США)⁵⁹.

После проведения значительных ремонтно-строительных работ студенты академии и иностранцы в 1989 г. жили в новом общежитии, семинаристы — на 4-м этаже основного здания, а учащиеся регентского отделения — в надстроенном дворовом флигеле. В новом просторном помещении в 1990/91 г. был устроен читальный зал на 100 мест, объем выдачи книг вырос в 3 раза, так как появилось много новых читателей из других учебных заведений и светских организаций. Существенно увеличилось и количество хранившейся в библиотеке духовных школ литературы. Так, в 1990 г. академии были переданы книги из библиотеки архиепископа Бельгийского и Брюссельского

Василия (Кривошеина) и находившийся в Англии архив бывшего ректора Санкт-Петербургской Духовной академии архиепископа Феофана (Быстрова).

Постепенно начала развиваться ранее строгойше запрещенная издательская деятельность. В 1989/90 и 1990/91 гг. были подготовлены и размножены на ксероксе 3-й и 4-й сборники лучших семестровых сочинений учащихся, а также учебники по истории Русской Православной Церкви, догматическому богословию и ряд других. Наконец, в 1991 г. первые учебники были напечатаны в типографии: конспекты по Священному Писанию Ветхого Завета для 3-го и 4-го классов, по Библейской истории, по догматике для 2, 3 и 4-го классов. В конце 1980-х гг. выходил настенно-информационный «Вестник Ленинградской Духовной академии», который готовил сотрудник библиотеки А. А. Бовкало. Наконец, в 1990 г. духовные школы после 73-летнего перерыва вновь стали издавать свой журнал. 16 апреля митрополит Иоанн написал резолюцию на рапорте ректора: «Божие благословение на издание ежеквартального журнала «Вестник Ленинградской Духовной академии», который должен стать преемником издаваемого Санкт-Петербургской Духовной академией «Христианского чтения», публиковавшего серьезные богословские исследования, осуществлявшиеся профессорами академии». 20 апреля 1-й номер был одобрен к печати протоиереем Владимиром Сорокиным и вскоре вышел в свет. Постановлением Совета духовной академии и семинарии от 6 ноября 1990 г., утвержденным митрополитом Иоанном, журнал обрел историческое название «Христианское чтение» (существовавшее в 1821–1917 гг.). Главным редактором издания в 1990–1993 гг. был игумен Сергей (Кузьмин), которого сменил протоиерей Владимир Мустафин. Тираж журнала составлял до 5 тыс. экземпляров⁶⁰.

Как только появилась возможность, духовные школы развернули широкую благотворительную деятельность. В 1989–1990 гг. ректор протоиерей Владимир Сорокин занимался устройством в одном из флигелей здания академии церковной больницы имени св. Ксении Петербургской. 11 сентября 1990 г. она была торжественно освящена Патриархом Алексием, с весны 1991 г. в больнице регулярно совершалась литургия священниками — преподавателями духовных школ. 20 февраля 1989 г. о. Владимир написал митрополиту Алексию, что почти год (с лета 1988 г.) учащиеся, преподаватели и прихожане храма св. Иоанна Богослова помогают ухаживать за немощными в 3 больницах, посещают престарелых и больных по местам их проживания, участвуют в делах милосердия и благотворительности. Ректор просил присвоить этому братству наименование «Православное душепопечение святой блаженной матери нашей Ксении Петербургской» и благословить его устав. Вскоре благословение было получено и общество развернуло свою деятельность. В 1991 г. в нем состояло уже 120 человек, которые в свободное время посещали 8 больниц, детский дом, несколько домов престарелых, более 100 частных адресов, где проводили с больными и немощными беседы, чтения, покупали им продукты, распределяли гуманитарную помощь, оказывали помощь санитарного характера, приглашали священников для совершения треб, осуществляли катехизацию взрослых. Всю эту работу курировал ректор, академия предоставляла

транспорт и оказывала другую помощь. 20 декабря 1988 г. о. Владимир известил митрополита Алексия, что 10 декабря, в день траура по погибшим от землетрясения в Армянской ССР, в храме св. Иоанна Богослова было совершено всенощное бдение и Божественная литургия, а также лития о погибших и молебен о пострадавших, денежный сбор в их пользу составил 3 тыс. рублей. 14 декабря хор духовных школ совместно с хором Ленинградского государственного университета участвовал в благотворительном концерте, сбор от которого был полностью перечислен в фонд помощи пострадавшим⁶¹. В соответствии с решением епархиального собрания от 28 мая 1990 г. приходу академии была поручена духовно-пастырская работа в учреждениях УС-20/5 (колонии) в поселке Металлострой, и с того времени ректор занялся строительством храма в колонии и организацией духовного просвещения заключенных. В колонии был построен храм во имя сщмч. митрополита Вениамина Петроградского, освященный в 1992 г. Святейшим Патриархом Алексием II. Вместе с группой учащихся протоиерей Владимир Сорокин посещал и другие места заключения, где совершал Божественную литургию и таинство Крещения. Кроме того, студенческие хоры устраивали благотворительные концерты в тюрьмах и больницах Ленинграда и пригородов. Осенью 1991 г. в духовных школах с благословения митрополита было создано благотворительное собрание св. Иоанна Богослова с целью сбора средств и открытия бесплатной столовой для малоимущих. Вскоре собрание провело Рождественский благотворительный вечер. 14 января 1992 г. бесплатная столовая на Сергиевской улице, открытая по благословению владыки Иоанна, была освящена ректором о. Владимиром Сорокиным.

Духовные школы активно участвовали в научной и просветительской деятельности. 7 декабря 1989 г. в духовной академии прошел межрегиональный богословский семинар Синдесмоса «За жизнь мира». В феврале 1990 г. ряд преподавателей семинарии выступили на проведенном Ленинградской епархией международном научном семинаре, посвященном 75-летию Русской Библейской комиссии. 9–10 марта 1991 г. в духовных школах прошла епархиальная конференция Всероссийского православного молодежного движения, на которой было воссоздано местное отделение движения. 8–9 сентября 1992 г. в актовом зале академии состоялась научная конференция, посвященная 250-летию Санкт-Петербургской епархии. Тогда же в здании духовных школ была открыта выставка документов и фотографий по истории епархии, существующая до сих пор. Резолюцией митрополита Ленинградского Алексия от 5 декабря 1989 г. при духовной академии под председательством ректора была создана группа по вопросу осуществления в Ленинградской епархии рекомендаций Комиссии Священного Синода по изучению материалов, относящихся к реабилитации духовенства и мирян Русской Православной Церкви. С этого времени профессор-протоиерей Владимир Сорокин уже около 15 лет занимается сбором документов о новомучениках и подготовкой материалов для их прославления в лике святых, а профессор-протоиерей Ливерий Воронов с весны 1989 г. стал членом двух новых комиссий Синода — по изучению материалов, связанных с возможной канонизацией некоторых

почитаемых в народе подвижников веры и благочестия и по изучению материалов о репрессированных духовных лицах и мирянах Русской Православной Церкви. В 1990–1991 гг. с благословения митрополита под руководством ректора работала группа по выработке позиции Ленинградской Духовной академии в отношении опубликованного в прессе проекта Закона о свободе совести и религиозных организациях. По прежнему активно участвовали преподаватели и в международной деятельности Церкви⁶².

Значительный вклад Санкт-Петербургские духовные школы внесли в развитие православного просвещения. В 1988/89 г. при академии и семинарии была открыта воскресная церковно-богословская школа, силами преподавателей и студентов академии с конца 1980-х гг. проводились воскресные лекции и семинары для мирян, а в сентябре 1991 г. при духовной академии было учреждено православное педагогическое общество, зарегистрированное в ноябре 1993 г. Оно представляло собой вечерний факультет для педагогов, окончивших светские учебные заведения и желавших получить богословские знания. К 1996 г. число членов общества выросло до 300 человек. 3 сентября 1991 г. при семинарии были открыты 2-летние Богословско-педагогические курсы по подготовке церковнослужителей, катехизаторов, преподавателей воскресных школ для удовлетворения нужд епархии. Число учащихся ощутимо росло с каждым годом: в 1991/92 г.— 45 студентов и 65 вольнослушателей, в 1992/93 г.— соответственно 55 и 85; в 1993/94 г.— 65 и 95, в 1994/95 г.— 70 и 108, в 1995/96 г.— 90 и 157. Занятия на курсах по вечерам в здании академии проводили преподаватели и студенты духовных школ.

В начале 1990-х гг. в Санкт-Петербурге было создано несколько высших богословских школ, преподавали в них многие профессора и доценты духовной академии. Так, архимандрит Ианнуарий (Ивлиев) с января 1991 г. читал курс лекций в Российском Библейском институте при Ленинградском государственном университете (кроме того, он выступал в лекциями в обществе «Знание», Доме кино и вошел в редколлегию журнала «Мир Библии»), по благословению митрополита Иоанна от 12 октября 1994 г. о. Ианнуарий и архимандрит Августин (Никитин) вошли в состав Ученого совета этого института. Протоиерей Владимир Федоров с февраля 1991 г. преподавал курс «История христианства» в Высшей религиозно-философской школе. В 1992 г. при участии преподавателей духовных школ был организован Санкт-Петербургский институт богословия и философии (ректор П. А. Сапронов), при котором в дальнейшем открылась общеобразовательная школа и стал издаваться журнал «Начало». В 1993 г. духовной академией, Институтом русской литературы РАН и Северо-Западным отделением Российской академии образования был учрежден Российский христианский гуманитарный институт (РХГИ), который в 1995 г. получил государственную лицензию и осуществил первый выпуск бакалавров. Проректором института по религиозным программам и деканом богословско-педагогического отделения стал протоиерей Владимир Федоров. Он возглавил созданное в духовной академии отделение миссиологии, экуменизма и новых религиозных движений. В конце 1993 г. это отделение организовало Христианский междисциплинарный центр по

изучению новых религиозных движений «Диалог — Невский проспект», а в сентябре 1994 г. на базе богословско-педагогического отделения РХГИ — Православный институт миссиологии, экуменизма и новых религиозных движений (директор протоиерей Владимир Федоров)⁶³.

Постановлением Священного Синода от 12 августа 1992 г. протоиерей Владимир Сорокин был освобожден от должности ректора Санкт-Петербургских духовных школ, и эти обязанности около 4 лет исполнял профессор-протоиерей Василий Стойков. Одной из главных проблем, которой ему пришлось заниматься, была борьба за возвращение духовным школам их исторических зданий. Еще 27 ноября 1991 г. мэрия города издала распоряжение передать уже используемый академией и семинарией комплекс зданий в безвозмездное пользование епархии. Через год с небольшим помещения были переданы епархиальному управлению, в них сначала был устроен свечной завод, а позднее разместилось регентское отделение. С возвращением других зданий дело обстояло сложнее. Когда 25 августа 1992 г. митрополит Иоанн обратился к председателю Комитета по экономическому развитию мэрии Г. С. Хиже с ходатайством о выделении земельного участка по набережной Обводного канала, 9 (здание бывшего духовного училища, занятое психиатрической больницей № 6) в пользование христианского благотворительного общества «Душепопечение», эта просьба осталась невыполненной. Не имели успеха и попытки вернуть здание на набережной Обводного канала, 11, занятое фондами Публичной (ныне Российской национальной) библиотеки и частично квартирами, и дома 15, используемого в качестве общежития Прядыльно-ниточного комбината имени Кирова. В результате многих усилий, предпринимавшихся руководством Санкт-Петербургских духовных школ, в начале 1990-х гг. удалось вернуть часть исторического здания Санкт-Петербургской Духовной академии на набережной Обводного канала, 7, которое занимал Индустриально-педагогический техникум. 26 апреля 1993 г. в здании был отслужен благодарственный молебен. Через несколько дней вышло распоряжение мэрии «Об использовании комплекса зданий по наб. Обводного канала, д. 7», согласно которому весь комплекс должен быть передан епархии.

Другой проблемой, которую пришлось решать о. Василию Стойкову на посту ректора, являлось тяжелое экономическое положение духовных школ. Наиболее трудным был 1993/94 учебный год. Безвыходной казалась ситуация осенью 1993 г., когда реальной стала угроза отключения электроэнергии, водо- и теплоснабжения из-за отсутствия средств для оплаты задолженности за коммунальные услуги. Назревал массовый уход с работы обслуживающего персонала, что лишило бы школу необходимого жизнеобеспечения. И только благодаря усилиям Московской Патриархии и личному участию Патриарха Московского и всея Руси Алексия II положение дел с финансированием улучшилось. Помогли и христианские организации из Дании, Норвегии, Финляндии, Германии, Италии и США. Поступала посильная помощь и из российских епархий. Пожертвования шли не только на внутренние нужды школ, но и направлялись другим нуждающимся: Введено-Оятскому монастырю, больнице св. Ксении Петербургской, некоторым восстанавливаю-

щимся приходам, трудившимся здесь ранее пенсионерам, престарелым прихожанам академического храма. В распределении помощи принимали участие воспитанники духовных школ. Решению этой задачи служили беседы по диаконии, которые проводились еженедельно для всех учащихся специалистами, работающими в различных сферах социального служения.

(Окончание в № 1 за 2009 г.)

ПРИМЕЧАНИЯ

- ¹ *Сорокин В., прот.* 60-летие возрождения духовных школ в Санкт-Петербурге // Христианское чтение. 2006. № 26. С. 5–6.
- ² *Кирилл (Гундяев), архиеп.* Богословское образование в Петербурге-Ленинграде: Традиция и поиск // Богословские труды: Юбилейный сборник, посвященный 175-летию ЛДА. М., 1986. С. 23–24; Христианское чтение. 1997. № 14. С. 23.
- ³ *Шмеман А., прот.* Богословская школа в СССР (1943–1955) // Вестник института по изучению СССР (Мюнхен). 1957. № 1(22). С. 85.
- ⁴ Русская Православная Церковь стала на правильный путь // Исторический архив. 1994. № 4. С. 97.
- ⁵ Центральный государственный архив Санкт-Петербурга (далее — ЦГА СПб), ф. 9324, оп. 1, д. 25, л. 4, 6; д. 26, л. 29, 31–32, 43; д. 30, л. 74.
- ⁶ Там же, д. 25, л. 75–78.
- ⁷ Там же, л. 1–2; оп. 2, д. 4, л. 37.
- ⁸ Там же, оп. 1, д. 25, л. 59–61.
- ⁹ Там же, оп. 2, д. 1, л. 13; д. 4, л. 11; д. 37, л. 78–79.
- ¹⁰ *Сорокин В., прот.* Указ. соч. С. 14.
- ¹¹ Там же. С. 17–18.
- ¹² ЦГА СПб, ф. 9324, оп. 2, д. 13, л. 104–105, 234.
- ¹³ Там же, л. 70–72.
- ¹⁴ Архив Санкт-Петербургской епархии, ф. 1, оп. 25, д. 2; ЦГА СПб, ф. 9324, оп. 2, д. 60, л. 148.
- ¹⁵ ЦГА СПб, ф. 9324, оп. 2, д. 60, л. 148.
- ¹⁶ *Ермаков В., прот., Митрофанов Г., прот., Гусев Б.* С Богом в оккупации. СПб., 2002. С. 79.
- ¹⁷ Там же. С. 91.
- ¹⁸ Христианское чтение. 1999. № 18. С. 5; 1997. № 14. С. 12–13.
- ¹⁹ *Шкаровский М. В.* Русская Православная Церковь и Советское государство в 1943–1964 годах: От «перемирия» к новой войне. СПб., 1995. С. 210.
- ²⁰ Архив Санкт-Петербургской епархии, ф. 1, оп. 25, д. 1.
- ²¹ Там же.
- ²² ЦГА СПб, ф. 9324, оп. 2, д. 37, л. 83.
- ²³ Там же, д. 52, л. 1.
- ²⁴ Там же, д. 40, л. 56–57.
- ²⁵ Там же, д. 13, л. 15.
- ²⁶ *Сорокин В., прот.* Указ. соч. С. 19–20.
- ²⁷ Архив Санкт-Петербургской епархии, ф. 1, оп. 2, д. 3, 7.
- ²⁸ ЦГА СПб, ф. 9324, оп. 2, д. 4, л. 119–120.
- ²⁹ Архив Санкт-Петербургской епархии, ф. 1, оп. 2, д. 3.
- ³⁰ Российский исторический архив социально-политической истории (далее — РГАСПИ), ф. 17, оп. 132, д. 111, л. 127.
- ³¹ ЦГА СПб, ф. 9324, оп. 2, д. 37, л. 77, 84.
- ³² Архив Санкт-Петербургской епархии, ф. 1, оп. 25, д. 1.

- ³³ ЦГА СПб, ф. 9324, оп. 2, д. 37, л. 80–81.
- ³⁴ Настольная книга священнослужителя. Т. 1. М., 1997. С. 719–720.
- ³⁵ ЦГА СПб, ф. 9324, оп. 2, д. 37, л. 85–86.
- ³⁶ Архив Санкт-Петербургской епархии, ф. 1, оп. 25, д. 1.
- ³⁷ Там же, д. 2.
- ³⁸ РГАСПИ, ф. 17, оп. 132, д. 569, л. 50–84.
- ³⁹ Архив Санкт-Петербургской епархии, ф. 1, оп. 25, д. 1.
- ⁴⁰ ЦГА СПб, ф. 9324, оп. 2, д. 10, л. 55, д. 52, л. 85–86.
- ⁴¹ Архив Санкт-Петербургской епархии, ф. 1, оп. 25, д. 1; ЦГА СПб, ф. 9324, оп. 2, д. 37, л. 47.
- ⁴² Там же, д. 60, л. 150.
- ⁴³ Российский государственный архив новейшей истории (далее — РГАНИ), ф. 5, оп. 16, д. 669, л. 150, 178–179.
- ⁴⁴ Григорий (Чуков), митр. Слово в день памяти св. апостола и евангелиста Иоанна Богослова // Церковный вестник. 2002. № 8–9. С. 68–69.
- ⁴⁵ ГА РФ, ф. 6991, оп. 2, д. 258, л. 52, 46–74; РГАНИ, ф. 5, оп. 16, д. 704, л. 2–3.
- ⁴⁶ Митрополит Санкт-Петербургский и Ладожский Владимир: К 70-летию со дня рождения // Христианское чтение. 1999. № 18. С. 20–21.
- ⁴⁷ ЦГА СПб, ф. 9324, оп. 2, д. 60, л. 147–151.
- ⁴⁸ РГАНИ, ф. 5, оп. 33, д. 126, л. 85–89, 255–266.
- ⁴⁹ ЦГА СПб, ф. 9324, оп. 2, д. 76, л. 47; д. 84, л. 126; д. 88, л. 55.
- ⁵⁰ Там же, д. 93, л. 126, ф. 2017, оп. 1, д. 15, л. 92.
- ⁵¹ Там же, д. 7, л. 21–31.
- ⁵² Там же, д. 33, л. 41–50; д. 34, л. 24, 131–132.
- ⁵³ Всемирное братство православной молодежи «Синдесмос» было создано в 1953 г. во Франции группой молодых православных богословов.
- ⁵⁴ Юревич Д. Синдесмос и Санкт-Петербургские духовные школы // Христианское чтение. 1999. № 18. С. 33–35.
- ⁵⁵ Кирилл (Гудяев), архиеп. Указ. соч. С. 24–25.
- ⁵⁶ Августин (Никитин), архим. Вопросы христианского единства в деятельности Петербургской—Ленинградской Духовной академии // Богословские труды: Юбилейный сборник, посвященный 175-летию ЛДА. С. 33–61.
- ⁵⁷ Христианское чтение. 1997. № 14. С. 13.
- ⁵⁸ Архив Санкт-Петербургской епархии, ф. 1, оп. 20, д. 2 доп.; оп. 10, д. 6.
- ⁵⁹ Архив Санкт-Петербургской Духовной академии, д. 34. Отчет Ленинградских духовных школ за 1989/90 г.
- ⁶⁰ Вестник Ленинградской Духовной академии. 1990. № 1. С. 4; Христианское чтение. 1991. № 1. С. 1.
- ⁶¹ Архив Санкт-Петербургской епархии, ф. 1, оп. 20, д. 2 доп.
- ⁶² Архив Санкт-Петербургской Духовной академии, д. 35. Отчет Ленинградских духовных школ за 1990/91 г.
- ⁶³ Христианское чтение. 1997. № 14. С. 76–77, 138–139

Н. Н. Блохина, А. А. Турилов*

Подвижник просвещения: Алексей Дмитриевич Червяков — архивист, историк, педагог

3 апреля 2007 г. на 60-м году жизни окончил свой земной путь замечательный человек — хранитель и исследователь отечественного рукописного наследия, подвижник православного просвещения Алексей Дмитриевич Червяков. Алексей Дмитриевич родился 12 августа 1947 г. в старинной московской семье, известной с XVIII в. Более 23 лет он проработал в Государственной библиотеке имени В. И. Ленина (ныне Российская государственная библиотека), куда поступил в 1965 г. в качестве экспедитора. Через год он перешел в Отдел редких книг на должность младшего библиотекаря, около года работал там в группе изоматериалов, а затем в группе хранения, где широкие познания в области книжного дела позволили ему стать ответственным за реставрацию и переплет редких книг и особо ценных изданий. В то время в отделе еще свежа была память о выдающихся книговедах старшего поколения Н. П. Киселеве (1884–1964 гг.) и А. С. Зерновой (1883–1965 гг.). Их Алексей Дмитриевич считал своими первыми и главными учителями (в разговорах он часто вспоминал их как живых людей и со временем заплатил им долг, обработав их научные архивы).

Книговедом и библиографом он был, что называется, от Бога, обладал огромной эрудицией и широчайшим кругом «непрофильных» интересов — от инкунабул до литературного творчества русских розенкрейцеров в середине XIX в. и эсеровских рукописных журналов. Он тонко чувствовал и понимал старопечатную книгу (и не только кириллическую), обладал редкой способностью видеть за шрифтами, полосой набора и гравированной орнаментикой эпоху и людей, а за чередой многократно повторяющихся изда-

* © Блохина Н. Н., 2008

Наталья Николаевна Блохина, кандидат медицинских наук, старший научный сотрудник Национального научно-исследовательского института общественного здоровья РАМН.

© Турилов А. А., 2008

Анатолий Аркадьевич Турилов, кандидат исторических наук, старший научный сотрудник Института славяноведения РАН.

ний — индивидуальность печатников. В 1966–1968 гг. Алексей Дмитриевич возглавлял в библиотеке первичную организацию Всероссийского общества охраны памятников истории и культуры (ВООПИК). Он отдал много сил делу охраны памятников в Москве, принимал активное участие в деятельности молодежного клуба «Родина», работавшего под эгидой ВООПИК, вокруг которого сплотились культурные силы, готовые отстаивать неповторимый исторический облик Москвы. Близкие отношения сложились у Алексея Дмитриевича с П. Д. Барановским (1892–1984 гг.), известным с дореволюционных времен архитектором-реставратором памятников древнерусского зодчества. В этом заключалась еще одна особенность А. Д. Червякова как человека и исследователя. Его влекло к людям старшего поколения, очевидцам и участникам дореволюционной и межвоенной истории России. Книговед и библиограф по основной специальности (в 1971 г. он окончил Московский институт культуры по специальности «библиотековед, библиограф»), он остро чувствовал бесценность живых свидетельств, не вмещавшихся в прокрустово ложе официальной историографии, и ощущал потребность сохранить их от забвения. К глубокому сожалению, Алексей Дмитриевич, как и большинство его собеседников, не вел дневников или записок (в какой-то мере примета времени), но он щедро делился этими сведениями со всеми, с кем ощущал душевное родство.

В 1972 г. А. Д. Червяков перешел на работу в Отдел рукописей, в группу обработки рукописных собраний, где ярко проявился его талант хранителя лучших отечественных традиций рукописного дела. Ученый последовательно занимался историей рукописных собраний и экспертизой рукописных материалов XVIII–XX вв., в 1977–1978 гг. являлся членом реставрационного совета Отдела рукописей. 1970-е — начало 1980-х гг. были золотым временем Отдела рукописей, когда, по словам одного из тогдашних посетителей, «на читателя там молились». В те годы в ОР ГБЛ (по крайней мере в «древней» группе, где трудился Алексей Дмитриевич) даже не «правилом хорошего тона», а естественной повседневной нормой считались тесное взаимодействие и взаимопомощь внутри коллектива, живые контакты с читателями и самая активная помощь им в исследовательской работе. Особой опекой «древников» (в пику официальным установкам) пользовались самые бесправные по тем временам читатели — преподаватели и студенты Московской Духовной академии (МДА) и сотрудники Издательского отдела Московской Патриархии. Неписанным правилом было не только обращаться к коллегам за помощью, но и постоянно делиться с ними информацией, которая могла принести пользу, принято было сообщать коллегам о своих находках и радоваться открытиям других. Алексей Дмитриевич естественно и органично вписался в эту атмосферу. Коллектив Отдела в то время не мог пожаловаться на недостаток ярких личностей и творческих индивидуальностей. Достаточно вспомнить работавших в той же «древней» группе Н. Б. Тихомирова (1927–2000 гг.) и Ю. А. Неволлина (1931–2004 гг.). Но Алексей Дмитриевич («Митрич», как обычно звали его друзья по работе и близкие знакомые) благодаря своему душевному складу и огромной эрудиции не терялся на этом

фоне. Долгие годы он был в глазах читателей почти таким же символом Отдела рукописей, как Тихомиров и Неволин (с последним А. Д. Червякова, несмотря на заметную разницу в возрасте, связывала многолетняя дружба). Многие авторы книг, статей и диссертационных исследований с благодарностью вспоминают об Алексее Дмитриевиче.

Со времени перехода в Отдел рукописей и во многом на протяжении всего периода работы в нем основной областью занятий Алексея Дмитриевича было написание исторических обзоров собраний хранившихся здесь рукописных книг. Работа эта проходила в рамках подготовки справочника-указателя «Рукописные собрания ГБЛ». Идея создания справочника принадлежала многолетнему руководителю «древней» группы, знатоку древнерусской рукописной книги И. М. Кудрявцеву (1907–1982 гг.). По первоначальному замыслу труд должен был состоять из 3 томов (каждый в нескольких выпусках): 1-й содержал историю собраний, 2-й мыслился как сводный указатель названий рукописей и произведений, 3-й представлял иллюминированный каталог украшений рукописей. Работа над справочником велась много лет всеми сотрудниками группы. В силу разных причин до стадии завершения доведен был только 1-й том (Вып. 1–3. М., 1983–1996), представляющий тем не менее огромную ценность для исследования многих областей русской истории и культуры. Алексей Дмитриевич с его обширными познаниями в области книговедения и библиографии, истории собирательства и торговли антикварными книгами (а главное, живым интересом к теме) как нельзя лучше подходил на роль автора исторических обзоров для этого тома. В процессе работы он превратился в профессионального архивиста, незаурядного знатока архивов отечественных деятелей науки и культуры, монастырей и духовных учебных заведений конца XVIII – 1-й половины XX в.

1-й выпуск указателя (М., 1983) содержал исторические справки о собраниях, поступивших в Отдел рукописей до Октябрьской революции, а также полные справки о Музейном и Иностранном собраниях, формирование которых началось с открытия Отдела и продолжалось по 1947 г. Здесь Алексеем Дмитриевичем были написаны большая часть обзоров 5 собраний (И. Буслаева, Музейного, Д. В. Пискарева, Н. И. Попова, Н. П. Румянцева) и частично еще 5 собраний (И. Д. Беляева, Ланского и Ешевского, М. П. Полуденского, собрания на языках Западной Европы). Примечательно, что А. Д. Червякову были доверены обзоры «первособрания» Румянцевского музея, крупнейшего и сложнейшего по истории и составу ф. 173 – Музейного собрания. В работе над обзорами собраний Ланского и Ешевского, Полуденского и Н. И. Попова (как и позднее, при написании для 2-го выпуска справки о собрании В. С. Арсеньева) отразился живой интерес автора к истории русского масонства, которое Алексей Дмитриевич рассматривал, не идеализируя и не демонизируя, как одно из направлений духовных исканий просвещенной части русского общества в XVIII – 1-й половине XIX в.

Наиболее велик вклад Алексея Дмитриевича во 2-й выпуск справочника (М., 1986), посвященный собраниям, поступившим в ОР ГБЛ между 1917 и 1947 гг. Специфика выпуска заключалась в том, что он содержал боль-

шое число исторических справок о рукописных собраниях духовных корпораций и духовных учебных заведений, представителей православного духовенства и старообрядчества, значение которых для изучения русской истории и культуры трудно переоценить. Среди этих собраний исключительную духовную, историческую и научную ценность представляли монастырские собрания, в первую очередь рукописный комплекс библиотеки МДА, ядром которого послужили рукописи Троице-Сергиевой лавры. А. Д. Червяков написал во 2-м выпуске полностью 11 статей из 31 (о собраниях В. С. Арсеньева, МДА (фундаментальное, дополнительное, «по временному каталогу» и «прочие»), Д. И. Попова, С. П. Строева, Троице-Сергиевой лавры (дополнительное), митрополита Филарета, П. П. Шибанова), еще в 6 статьях ему принадлежит большая часть текста — о собраниях Братства Петра митрополита, архимандрита Леонида (Кавелина), К. И. Невоструева, П. А. Овчинникова, Г. М. Прянишникова, Синодальном; он также принимал участие в написании или доработке 2 обзоров (собраний А. В. Горского, С. О. Долгова). В общей сложности это составляет около половины тома. Большинство его справок для тома связано с тематикой, которую он любил и глубоко понимал: антиквары, коллекционеры, деятели Церкви и церковной науки.

В подготовке и издании 3-го выпуска справочника (М., 1996) Алексей Дмитриевич, давно уже не работавший к тому времени в Отделе рукописей РГБ, не принимал непосредственного участия, однако составители тома использовали первоначальные варианты обзоров 12 собраний: Архангельской областной библиотеки (ф. 353), А. И. и П. П. Брысиных (ф. 628), Великоустюжского музея (ф. 122), Вологодского собрания (ф. 354), собраний А. П. Голубцова (ф. 596), В. В. Егеревы (ф. 446), И. Г. Иванова (ф. 614), Костромской областной библиотеки (ф. 138), Крымского (Симферопольского) педагогического института (ф. 445), С. Л. Полякова (ф. 448), Рязанского (ф. 735), И. М. Фадеева (ф. 312), написанные при его участии в 1970-х гг. Вклад А. Д. Червякова в создание «Рукописных собраний» не ограничивается написанными непосредственно им или при его участии статьями. Он болел душой за труд в целом, и масса собранной им информации (со ссылками на источник и без оных) отражена в статьях других авторов. Кроме того, в подавляющем большинстве случаев исключительная полнота библиографии, сопровождающей обзоры собрания, является заслугой Алексея Дмитриевича. И наконец, подготовка к печати этого издания была сопряжена с большими трудностями, препятствием, как это ни кажется странным, служила позиция тогдашнего руководства Отдела рукописей. Выход из печати 2 выпусков 1-го тома справочника не в последнюю очередь заслуга А. Д. Червякова.

В конце 1970-х гг. напряженная повседневная работа Алексея Дмитриевича над указателем рукописных собраний сменилась на несколько лет архивными «подвигами Геракла». В 1978 г. тогдашнее руководство Отдела рукописей было вынуждено приступить к срочной систематизации огромного массива архивных материалов, десятилетиями лежавших неразобранными и неописанными. Большое место среди них занимали архивы монастырей и духовных учебных заведений, перевезенные в библиотеку полвека назад.

По причинам, не имевшим отношения ни к науке, ни к хранению фондов, работа должна была вестись в авральном порядке. Руководителем группы по обработке этих архивов церковного происхождения был назначен Алексей Дмитриевич (в ходе этой работы исследователь был переведен в группу обработки архивных фондов, где помимо описания фондов участвовал в экспертизе архивных материалов, методической работе над ними). Работа по разбору архивных материалов началась с колоссального по объему фонда МДА. В ее начале на полу выставочного зала Отдела рукописей возвышался холм почти в человеческий рост высотой из переплетенных архивных дел, папок, коробок, связок, щедро пересыпанных крысиным ядом (на каком-то этапе хранения в непригодном для этого помещении церкви свт. Николая на Старом Ваганькове часть материала уже пострадала от грызунов). Этот «курган» в кратчайшие сроки требовалось превратить в систематизированный фонд, снабженный информативной описью. Дополнительно для Алексея Дмитриевича существовала еще одна, личная, цель, заключавшаяся в том, чтобы ни один из документов, выявленных при разборе фонда, не попал по идеологическим причинам в спецхран и не был уничтожен. И без того непростая задача систематизации фонда затруднялась отсутствием рукописных каталогов архива, известных по литературе XIX в. В этих условиях систематизацию приходилось осуществлять заново, лишь частично руководствуясь имеющейся нумерацией дел (к слову, искомые каталоги в идеальной сохранности обнаружили после окончания работы в давно выделенном из архива МДА фонде Славяно-греко-латинской академии, куда они попали из-за сходства формата и переплетов). В итоге фонд был систематизирован и описан почти в назначенные сроки, что потребовало от Алексея Дмитриевича огромного душевного и физического напряжения. Результатом многомесячного труда явились 6 томов описи.

За архивом МДА последовали фонды Троице-Сергиевой лавры и Оптиной пустыни, работа над которыми велась с той же интенсивностью. В ходе разбора из академического и лаврского архивов были выделены тематически целостные комплексы, составившие отдельные фонды: из архива МДА — архивы лаврской, Вифанской и Перервинской духовных семинарий, ректора МДА профессора С. К. Смирнова, профессора А. П. Лебедева, преподавателя иеромонаха Пантелеимона (Успенского), библиотекаря К. М. Попова; из архива лавры — архивы наместников Товии (Цымбалова) и Кронида (Любимова), редактора «Троицких листков» архиепископа Никона (Рождественского). Существенно пополнены образованные ранее фонды А. В. Горского, К. И. Невоструева, архимандрита Леонида (Кавелина). Результатом проделанной работы стало введение в научный оборот большого числа неизвестных либо прочно забытых источников. Достаточно упомянуть массив лекций, читавшихся А. В. Горским, отзывы Е. Е. Голубинского, В. О. Ключевского и П. А. Флоренского на кандидатские и магистерские работы, сами эти сочинения, разрабатывавшие десятки проблем в разных областях гуманитарного знания и служащие свидетельством высочайшего уровня церковно-академической науки XIX — 1-й четверти XX в., документальный комплекс об имя-

славцах в архиве архиепископа Никона и др. Несколько подготовленных А. Д. Червяковым описаний архивов были опубликованы: в 1982 г. он совместно с В. М. Федоровой написал обзор архива Шибановых (опубликован в «Записках Отдела рукописей» за 1983 г. Вып. 44), а в 1986 г. в «Записках Отдела рукописей» вышел в свет его обзор архива известного книговеда А. С. Зерновой.

С 1988 г. А. Д. Червяков работал старшим научным сотрудником в Центральном музее древнерусской культуры и искусства имени Андрея Рублева (ЦМИАР). Даже после ухода из Отдела рукописей книжная культура осталась предметом любви и особого внимания Алексея Дмитриевича. Это получило отражение в его экспозиционной и издательской работе, научных публикациях, докладах и лекциях, образовательных программах. Алексей Дмитриевич регулярно выступал на отчетных конференциях музея с сообщениями: «Традиции древнерусской духовной культуры и принципы экспонирования древнерусских памятников», «Библиография литературы по истории древнерусской монументальной живописи и пути развития их современного состояния» и др. В ЦМИАР он подготовил план постоянной экспозиции, посвященной древнерусской монументальной живописи. Используя хранившиеся в музее копии фресок Дионисия из Рождественского собора Ферапонтова монастыря, прп. Андрея Рублева из Успенского собора г. Владимира, Феофана Грека из церкви Спаса на Ильине улице в Новгороде и др., он предполагал представить объемную модель экспозиции в натуральную величину в алтарной части храма прп. Сергия Радонежского в Рогожской слободе и в соседнем с ним здании, в то время еще не переданных Церкви. В ЦМИАР А. Д. Червяков начал читать курсы лекций по истории древнерусской культуры и «Русский месяцеслов». Он был глубоко убежден, что историческая память народа, заключенная в церковном календаре, является средством возвращения к подлинным духовным ценностям.

Несмотря на большой объем научной работы, Алексей Дмитриевич всегда находил время для обширной просветительной и общественной деятельности. В ВООПИК он прочел цикл лекций на тему «Древнерусская рукописная культура и современность». В музее А. А. Блока (Шахматово) — «Проблемы традиций в русской литературе», в Московском государственном университете имени М. В. Ломоносова — «Традиции древнерусской литературы и Оптина пустынь». В 1991–1993 гг. А. Д. Червяков являлся заместителем главного редактора «Московского журнала». Благодаря своей эрудиции он во многом определил направление издания. Ему же принадлежит идея художественного оформления журнала, в которой соединились традиции старопечатных изданий и полиграфическая культура Нового времени. В эти же годы ученый участвовал в долгосрочной просветительской программе «Возвращение забытых имен», которая реализовывалась в рамках Советского фонда культуры (СФК). Целью этой программы было не только вернуть памяти народа забытые имена подвижников духовной культуры, но и показать значимость их деятельности для духовного возрождения современного общества. В рамках направления СФК «Подвижники земли Русской» А. Д. Червяков

работал в юбилейном Сергиевском комитете, президентом которого был Д. С. Лихачев. Комитет занимался подготовкой празднования 500-летия со дня рождения прп. Сергия Радонежского и участвовал в работе по возвращению городу Загорску прежнего названия Сергиев Посад.

В 1990–1993 гг., являясь экспертом по проблемам культуры в Моссовете, Алексей Дмитриевич провел значительную работу по возвращению исконных имен московским улицам. Работая в Комиссии по свободе совести, вероисповеданиям, милосердию и благотворительности, он стоял у истоков передачи православных храмов Русской Православной Церкви. Ученый делал все возможное, чтобы московские храмы были возвращены прихожанам. Можно констатировать, что храм свт. Николая в Клениках на Маросейке, где служил прав. Алексей Мечев, был возвращен Церкви именно трудами Алексея Дмитриевича и его сподвижников. В то время он составил и опубликовал тиражом 200 тыс. экземпляров замечательную книгу — «Храм Николая Чудотворца в Клениках (Приложение к «Московскому журналу»), к которой написал обширное предисловие. Предполагая, что эта работа может быть первой в ряду подобных изданий, он указал на ней: «Московский приходской сборник. Выпуск 1» (М., 1991).

С 1993 г. Алексей Дмитриевич работал ведущим научным сотрудником в Психологическом институте Российской академии образования (РАО). Благодаря его деятельности многие забытые работы русских психологов стали достоянием научной общественности. Он готовил к публикации серию «Философско-психологическая библиотека», в которую вошли работы Г. И. Челпанова «Мозг и душа» (М., 1994), Л. М. Лопатина «Философские характеристики и речи» (М., 1995), В. В. Зеньковского «Психология детства» (М., 1995). Готовя эти издания, Алексей Дмитриевич старался показать взаимосвязь теории и практики психологической науки с религиозно-философским мышлением ученых. Червяков редактировал приуроченное к 80-летию Психологического института издание «Психологический институт на Моховой» (М., 1994), организовал выставку «Психологическому институту имени Л. Г. Щукиной 80 лет». Алексей Дмитриевич выступил организатором ряда научных конференций в Психологическом институте. Он стоял у истоков Челпановских чтений. На I чтениях в 1995 г. он прочел доклад, посвященный работам в области психологии архим. Бориса (Холчева). На чтениях в 2004 г. прозвучал доклад А. Д. Червякова «Музыкальная герменевтика С. Н. Беляевой-Экземплярской», в 2005 г. были прочитаны доклады «Явление музыки в графеме (К постановке проблеме понимания изобразительного образа графемы)», «Неопубликованный доклад С. Н. Беляевой-Экземплярской “Общее искусствоведение и музыковедение”», «Интеллектуальная каллиграфия Владимира Ованнесбеянца (Психологический комментарий)».

В годы работы в Психологическом институте многогранный талант Алексея Дмитриевича особенно ярко проявился в области научной и прикладной педагогики. Педагогическая деятельность, которой в последние годы жизни А. Д. Червяков отдал особенно много сил и творческой энергии, началась еще

1970-х гг. В 1979 г. в Московском полиграфическом институте он читал курс «Поэтика библиографической работы» и руководил дипломными работами. Работая в ЦМИАР, Алексей Дмитриевич в рамках экспериментальной программы «Музей-школа» подготовил проект учебного курса книговедения для 4–5 классов. Тогда же были созданы книга для чтения «Русская словесность», а также экспериментальная программа и хрестоматия по курсу «Древнерусская литература», подготовленная совместно с К. А. Александровой. Не занимая высоких административных постов, Алексей Дмитриевич поддерживал все казавшиеся ему значимыми просветительские начинания. Благодаря его усилиям в 1990-х гг., в непростое для нашей страны время, были созданы условия для организации и работы в Москве 1-й православной гимназии на Пятницкой улице, Учительской семинарии, Центра детского и юношеского творчества в Бибиреве. Во многом он определял направления работы петербургской школы искусств имени императрицы Александры Федоровны, московской православной гимназии во имя Иоанна Богослова, содействовал открытию вятской православной гимназии.

В 1994–2003 гг. Алексей Дмитриевич выступил соруководителем программы научных исследований Центрального регионального отделения РАО «Образование как механизм формирования духовно-нравственной культуры общества». В ходе этой работы он сформулировал методологические принципы разработки национально-регионального компонента образования в Центральной России. Эти выводы легли в основу Дополнений к проекту Национальной доктрины образования Российской Федерации, подготовленной Министерством образования (опубликованы в научно-методическом сборнике: Духовные и нравственные смыслы отечественного образования на рубеже столетий Вып. 2. М., 1999). Основными целями образования Червяков считал: формирование российского общества на основе гражданского самосознания людей, их духовно-нравственного и историко-культурного самоопределения; сохранение и развитие национального духовно-нравственного, историко-культурного и природного наследия; развитие российских регионов как неотъемлемой части Российской Федерации при условии максимально полного раскрытия региональных этно-культурных и укладно-хозяйственных особенностей; воспитание учащихся и студентов на основе отечественных духовно-нравственных и историко-культурных традиций, обеспечивающих защиту и развитие систем образования национальных культур, региональных традиций и особенностей в условиях многонационального государства; сохранение и развитие традиций воинского служения Отечеству, его защиту. Среди целей образовательной политики государства Червяков видел: формирование единого государственного образовательного пространства, объединяющего все типы и виды образовательных учреждений, как государственных, так и негосударственных; условия для полноценного личностно-ориентированного и социально-защищенного обучения в образовательном учреждении; сохранение и развитие отечественных традиций семейного воспитания; защиту института семьи; развитие различных форм совместной деятельности образовательных учреждений и учреждений культуры; изменение в сторону

понижения наполняемости учебных классов и групп в образовательных учреждениях (не более 15 человек в классе или группе).

Дополнения не вошли в Национальную доктрину образования. Однако документ не мог остаться незамеченным, и в апреле 1999 г. Центральному региональному отделению РАО было поручено разработать концепцию национально-регионального компонента государственного стандарта начального общего, основного общего и среднего (полного) общего образования. Основные положения концепции А. Д. Червяков сформулировал в докладе на заседании бюро президиума РАО. Ученый говорил, что «отечественное образование должно быть ориентировано на решение ключевых федеральных проблем через осмысление и развитие исторических традиций отдельных регионов и их межрегионального общения на основе российской государственности, учитывая, что национально-региональное содержание образования, как и федеральное содержание, могут быть построены только с учетом социального заказа регионов и результатов научно-практической деятельности российских ученых и педагогов на местах». В качестве первоочередной задачи им ставилась разработка экспериментальной модели национально-регионального содержания образования и в качестве одной из форм такой разработки предлагалось создание региональных межведомственных учебных комплексов, ориентированных на подготовку преподавателей дисциплин родиноведческого цикла.

В этом направлении под руководством Алексея Дмитриевича началась работа коллективов единомышленников и педагогов в Москве, Санкт-Петербурге, Тольятти, в Костромской и Ярославской областях и в Белоруссии. Среди экспериментальных программ, созданных А. Д. Червяковым, достаточно назвать «Родиноведение», «Духовно-нравственные традиции русского народа», «Духовно-нравственное воспитание россиян в прошлом и настоящем», «Православная певческая культура», «История России», «Введение в православную психологию», «История Русской Православной Церкви», «Русский месяцеслов (Самарский край)», «Источниковедение ранней христианской литературы», «Историография древнерусской культуры», «Памятники византийской литературы в древнерусской книжности», «Изобразительное искусство», «Русская словесность», «Каллиграфия для средней школы», «История книги», «История православной педагогики», «Православная психология (Изображение и слово)», «История архитектуры», «Образы русской архитектуры», «Русский паломник (из истории литературных жанров)», «Триодные тексты в русской культуре», «Домострой и жизнь русского народа в XVI–XVII вв.», «Творчество Ф. М. Достоевского в контексте истории русской православной культуры», «Искусство книги Древней Руси». На основе своих программ Алексей Дмитриевич прочел курсы лекций и провел семинарские занятия в вузах Москвы, Московской области, Вологды, Костромы, Рязани, Самары, Тольятти, Тулы, Тутаева, Ярославля.

Работая в РАО, Алексей Дмитриевич разработал концепцию первой в России кафедры православной педагогики, созданной в 1995 г. на филологическом факультете Тольяттинского филиала Самарского государственного педагогического университета по инициативе мэрии города и под руководством

Центрального регионального отделения РАО (с 2002 г. кафедра православной словесности филологического факультета Тольяттинского государственного университета). В основе деятельности кафедры лежало представление Алексея Дмитриевича о том, что «православные традиции столетиями наполняли и должны наполнять сегодня своим духовным и нравственным содержанием отечественное образование во всех его составляющих». Это представление он воплощал в прочитанных им в 2000–2004 гг. для преподавателей кафедры курсах «История православной педагогики», «Православная иконология (Изображение и слово)», «Искусство книги Древней Руси». Кафедра успешно работала в течение 10 лет и неоднократно отмечалась наградами мэрии города, была удостоена гранта Международного фонда «Развитие через образование». Деятельность ученого была отмечена государством. Академическая программа «Образование как механизм формирования духовно-нравственной культуры общества», в рамках которой осуществляла работу кафедра православной педагогики, была удостоена Государственной премии Президента России. В 1998 г. Червяков стал лауреатом этой премии за создание и внедрение авторской модели «Система психологического обеспечения развивающего образования на основе теории социогенеза» для региональных систем образования.

Неоценим вклад Алексея Дмитриевича в сохранение отечественных традиций при раскрытии дарований молодых художников. Он консультировал при подготовке дипломных работ выпускников Московского государственного художественного института имени В. И. Сурикова. Многие из современных художников — С. Андрияка, И. Каверзнев, С. Сергеенко, И. Флоров и др. с большой теплотой вспоминают о его поддержке. В 1993 г. в Москве была создана Школа реставрации книг и рукописей «Раритет», в формировании и становлении которой Алексей Дмитриевич принял деятельное участие в качестве заведующего учебно-методическим отделом. Он разработал учебный план, включавший такие предметы профессионального цикла, как «Введение в книговедение», «История книги», «Каллиграфия», «Палеография», «Искусство книги», «Введение в библиографию». А. Д. Червяков предложил для факультетов искусства педагогических вузов учебно-тематическое планирование 10 курсов, в частности, курсов «История гравюры», «Искусство рисунка для полиграфических училищ».

В последнее десятилетие жизни Алексей Дмитриевич отдавал много сил популяризации своих идей. Под его руководством в Костромской и Ярославской епархиях регулярно проводились православные образовательные чтения, главной задачей которых была помощь педагогам в освоении малоизвестного им материала, связанного с историей православия. На курсах повышения квалификации работников образования Костромы в 2000 г. А. Д. Червяков прочел цикл лекций «Введение в православную психологию». Роли православия в современном образовании и воспитании Алексей Дмитриевич посвятил серию докладов, прочитанных на конференциях в 2000–2006 гг.: «Духовное и нравственное содержание современного образования» (II Всероссийские Иринарховские чтения; поселок Борисоглебский, 18–20 февраля 2000 г.); «Православная педагогика на рубеже столетий» (III Романовские образовательные

чтения, посвященные 2000-летию Рождества Христова; Тутаев, 6 марта 2000 г.), «Методологические основы православной психологии в контексте исторических традиций отечественной науки», «Архимандрит Борис (Холчев) и отечественная психология XX столетия» («Духовные и нравственные смыслы творческого наследия академика А. А. Ухтомского» (К 125-летию со дня рождения), II научно-практическая конференция: Тутаев, Рыбинск, 25–26 июня 2000 г.), «Духовно-нравственное содержание воспитательной деятельности. Психологические и педагогические аспекты» («Место и роль семьи в воспитании ребенка» (III Романовские образовательные чтения, Тутаев, 29 марта 2001 г.)). 9–11 октября 2000 г. в Институте этнологии и антропологии имени Н. Н. Миклухо-Маклая РАН (Москва) прошел Международный научный симпозиум «Православие и культура этноса». На нем А. Д. Червяков прочел доклад «Проблемы изучения духовно-нравственных традиций русского народа в современной российской школе», в котором обобщил накопленный им опыт. Одним из последних докладов Алексея Дмитриевича стало выступление на Покровских чтениях, проходивших на Высших Военно-морских офицерских классах в конце 2006 г. Будучи участником ежегодных международных Рождественских образовательных чтений, он в 2006 г. стал организатором проходившего в Психологическом институте РАО в рамках этих чтений круглого стола «Отечественные традиции воспитания и образования в школе», где прочитал доклад «Учебный курс “Родиноведение” в школе: традиции, содержание, перспективы». Алексей Дмитриевич явился инициатором проведения Свято-Игнатьевских образовательных чтений памяти свт. Игнатия (Брянчанинова) в Ярославской православной гимназии, где с докладами выступают учащиеся. Первые чтения состоялись 13 мая 2005 г., Алексей Дмитриевич в этот день сделал доклад «Актуальность наследия Игнатия (Брянчанинова) в отечественной культуре XXI столетия».

Работа А. Д. Червякова с ярославскими коллегами была весьма плодотворной. Незадолго до смерти ученый писал о ней: «Только за 2000–2001 гг. нами совместно было проведено 19 конференций, семинаров и образовательных чтений, издано 17 научно-методических сборников и авторских учебных программ, опубликовано 47 статей по проблемам содержания образования, а также воспитания и обучения школьников». Одним из последних его докладов, прочитанных в Ярославле, стало выступление «Святые Ярославского края и современное отечественное образование» на региональном семинаре повышения квалификации педагогических кадров «Духовно-нравственные и историко-культурные традиции Ярославского края в современном образовании», проходившем 29–30 марта 2005 г.

Деятельность Алексея Дмитриевича не ограничивалась пределами России. В Белоруссии он выступил одним из организаторов и активных участников Минских православно-образовательных чтений. На курсах повышения квалификации педагогических работников в Академии последиplomного образования Министерства образования Республики Беларусь в Минске в 2002–2003 гг. он прочитал курс «Духовно-нравственное и историко-культурное наследие белорусского народа», в 2004 г. в Новополоцке провел се-

минарские занятия и лекции на тему «Святые и святые родного края в современном образовательном пространстве», на Международных педагогических чтениях «Духовные смыслы отечественной педагогики» (К 180-летию со дня рождения К. Д. Ушинского) в Минске 5–6 мая 2004 г. прочитал доклад «Педагогическое наследие К. Д. Ушинского в современном образовательном пространстве». С 2005 г. А. Д. Червяков совместно с Белорусским экзархатом Русской Православной Церкви и с Академией последипломного образования Минобразования Республики Беларусь руководил разработкой учебной программы «Святые белорусского народа». Являясь активным участником международного семинара «Роль православия в формировании духовных, культурно-исторических и государственных традиций белорусского народа», проходившего 4–7 февраля 2005 г. в поселке Жировичи, А. Д. Червяков выступил с докладом «Курс “Святые родного края в современной школе”», последовательно продолжая заявленную им тему значимости изучения православных святых края для программ местных школ.

Алексей Дмитриевич стоял у истоков проводимых в Минске международных Свято-Пантелеймоновских образовательных чтений. На I чтениях «Духовно-нравственные традиции в отечественной медицине и образовании (к 130-летию со дня рождения академика А. А. Ухтомского)», состоявшихся 2–3 июня 2005 г., он прочел посвященный А. А. Ухтомскому доклад «От клиента к собеседнику». В рамках работы II чтений «Духовное наследие отечественной медицины и образования для современности», приуроченных к 130-летию со дня рождения и к 10-летию прославления свт. Луки (Войно-Ясенецкого), прошедших 8–9 июня 2006 г., А. Д. Червяков подробно рассказал о концепции кафедры «Родинаведение» в вузах России. Отдавая дань уважения педагогу-просветителю, организаторы III Свято-Пантелеймоновских чтений «Проблемы отечественной медицины, педагогики и психологии в свете православной антропологии», прошедших в июне 2007 г., после кончины А. Д. Червякова, посвятили конференцию «светлой памяти подвижника просвещения в духе православной веры А. Д. Червякова». Одним из последних издательских проектов Алексея Дмитриевича, также имевшим просветительную направленность, стала книга «Письма великих оптинских старцев», выдержавшая 3 издания (2001, 2003, 2007 гг.). Из огромного круга вопросов, поднимавшихся в переписке преподобных оптинских отцов, составитель выявил, на его взгляд, самое значимое и полезное для современников.

Алексей Дмитриевич был глубоко верующим православным человеком, искренне и горячо любившим Родину и свой народ, дорожившим друзьями и единомышленниками. Он глубоко сознавал свою ответственность за бережение и приумножение духовной культуры России, которую хорошо знал и высоко ценил. Высочайший профессионализм, разносторонность, энциклопедизм, преданность науке снискали А. Д. Червякову авторитет и уважение коллег и последователей во многих регионах страны. Нравственное и гражданское влияние личности Алексея Дмитриевича, ученого-просветителя, бескорыстного искателя истины, трудно переоценить, его научным трудам суждена долгая жизнь.

О. В. Динеева*

Статьи по истории Русской
Православной Церкви
из неперiodических изданий,
поступивших в Государственную публичную
Историческую библиотеку России
в 1-м полугодии 2006 года

Предлагаемая библиография представляет роспись статей по истории Русской Православной Церкви из сборников и продолжающихся изданий, поступивших в Государственную публичную историческую библиотеку России в 1-м полугодии 2006 г. Материал сгруппирован по разделам. В 1-м разделе представлены публикации, которые сложно отнести к тому или иному хронологическому периоду, в том числе историографические обзоры общего характера. Во 2-й раздел включены статьи по истории Русской Православной Церкви с древнейших времен до конца XVII в. В 3-м разделе отражен синодальный период; в 4-м — материалы по истории Русской Православной Церкви после 1917 г. Остальные разделы сформированы по тематическому принципу, в них представлены статьи по агиографии, истории монастырей и храмов, церковному искусству, литургике и духовной музыке, книжной культуре, старообрядчеству, а также народной религиозности.

Общие работы

Деревянко П., прот. Российские паломники на Св. Афоне (XI–XIX вв.): Библиографические справки // Макариевские чтения. Вып. 13: Преподобный Серафим Саровский и русское старчество. XIX в.: Материалы XIII рос. науч. конф., посвящ. памяти свт. Макария.— М., 2006.— С. 173–185.

Дудин А. Архивное дело в Русской Православной Церкви: Пути решения проблемы // Вестник архивиста.— 2006.— № 1(91): январь–февраль.— С. 254–258.

Ионов А. С. Дискуссия по проблеме церковных архивов // Вестник архивиста.— 2006.— № 1(91): январь–февраль.— С. 251–253.

* © Динеева О. В., 2008

Оксана Владимировна Динеева, кандидат исторических наук, заведующая залом отечественной истории Государственной публичной исторической библиотеки России.

Комаровский Е. А. Гербы Русской и Украинской Православных Церквей Московского Патриархата // Вспомогательные исторические дисциплины: Классическое наследие и новые направления: Материалы XVIII науч. конф., 26–28 января 2006 г.: Памяти Елены Ивановны Каменцевой. – М., 2006. – С. 247–249.

Кубышкин С. Н.; Родионова Т. Н. Экономическая история Русской Православной Церкви // Экономика и политика России в переходный период: Науч. сессия профессорско-преподавательского состава, науч. сотрудников и аспирантов по итогам НИР 2005 г., март–апрель 2006 г. Фак. экон. теории и политики: Сборник докл. – СПб., 2006. – С. 147–157.

Ларионов А. Э. Взаимоотношения православия и протестантизма в XVI в. в освещении русской церковной историографии // Мир культуры: История и современность: Сб. науч. ст. – М., 2006. – С. 48–53.

Митьшова Г. С. Р[усская] П[равославная] Ц[ерковь] в религиозной культуре Забайкалья: (Историогр. аспект) // Вестник Бурятского ун-та. Сер. 4: История. Вып. 11. – Улан-Удэ, 2006. – С. 193–203.

Мураев В. Е. Русская Православная Церковь и Российская армия // Сборник исследований и материалов Военно-исторического музея артиллерии, инженерных войск и войск связи. Вып. 8. – СПб., 2006. – С. 256–280, ил.

Олевская В. В. Некоторые методологические и источниковедческие аспекты истории Русской Православной Церкви и ее учреждений // Вестник архивиста. – 2006. – № 1(91): январь–февраль. – С. 54–65.

Православная летопись города Бийска (1709–2006) / Сост. М. Торопчин, П. Коваленко // Бийск православный: К истории православия в городе Бийске Алтайского края. – Бийск, 2006. – С. 4–69.

Сгибнева О. И. Православие в отечественной культурной традиции // Личность. Культура. Общество: Междунар. журнал социальных и гуманитар. наук. Т. 8. Вып. 3(31). – М., 2006. – С. 287–297.

Смирнова И. В. «Человек не должен жаловаться на времена...»: (По страницам архива Санкт-Петербургской Духовной академии) // История в рукописях и рукописи в истории: Сб. науч. тр. к 200-летию Отдела рукописей Российской национальной библиотеки. – СПб., 2006. – С. 214–235.

Ульянов О. Г. «Aporrhigmata patrum» и традиции старчества на Руси // Макариевские чтения: Вып. 13: Преподобный Серафим Саровский и русское старчество. XIX в.: Материалы XIII рос. науч. конф., посвящ. памяти свт. Макария. – М., 2006. – С. 299–303.

Усенко О. Г. Клирики-лжемонархи в России XVII–XVIII веков // Русская Православная Церковь в мировой и отечественной истории: Материалы всерос. науч.-практ. конф., 17–19 мая 2006 г., Нижний Новгород. – Нижний Новгород, 2006. – С. 79–84.

Цечоев В. К. Актовый материал в исследованиях церковных историков // Донской юридический институт. Ученые записки. Т. 31. – Ростов-на-Дону, 2006. – С. 359–365.

Шаляпин С. О. Христианизация коренных народов Европейского Севера России: Этапы, факторы, последствия (XIII–XVIII вв.) // Поморские чтения

по семиотике культуры: Сб. науч. ст. Вып. 2: Сакральная география и традиционные этнокультурные ландшафты народов Европейского Севера: [Материалы II Поморских чтений по семиотике культуры, 23–27 июля 2006 г.].— Архангельск, 2006.— С. 280–290.

Русская Православная Церковь с древнейших времен до конца XVII века

Абеленцева О. А. К вопросу об избрании преемника митрополита Ионы в 1461 г. // Исследования по истории средневековой Руси: Сб. ст.: К 80-летию Юрия Георгиевича Алексева.— М.; СПб., 2006.— С. 179–186.

Авдеев А. Г. Краткое Житие Патриарха Никона // Сборник, посвященный 400-летию со дня рождения и 325-летию со дня преставления Никона, Святейшего Патриарха Московского и всея Руси.— М., 2006.— С. 6–16.— Прилож.: Надпись из Воскресенского собора Ново-Иерусалимского монастыря с кратким жизнеописанием Патриарха Никона.

Аксенова Г. В. «Древности Российского государства»: Мемориальные предметы Патриарха Никона // Забелинские (Кунцовские) чтения, 2005: Российские точки опоры: Исторический и прогностический анализ, 11 марта — 13 апреля 2005 г.— М., 2006.— С. 68–72.

Александр (Могилев), архиеп. Ставленная грамота ветлужского священника Иакова (1664 год) // Сборник, посвященный 400-летию со дня рождения и 325-летию со дня преставления Никона, Святейшего Патриарха Московского и всея Руси.— М., 2006.— С. 180–185.

Амосова И. В. Монастырский приказ в XVII и первой четверти XVIII в. // Проблемы социально-политического и культурного развития России: Материалы науч. конф. молодых ученых «Ключевские чтения» (МПГУ, март 2006 г.): Сб. науч. тр.— М., 2006.— С. 99–104.

Балалькин Д. А. Обрядовые реформы в Русской Церкви XVII в. в позднесоветской историографии // Мир культуры: История и современность: Сб. науч. ст.— М., 2006.— С. 31–41.

Блажевская С. Е. Роль склонов в практике возведения древнерусских кремлей и монастырей // Склоны на исторических территориях: Материалы VII междунар. науч.-практ. семинара «Комплексное изучение исторических территорий», Рязань, 26–30 апреля 2004.— Рязань, 2006.— С. 5–8.

Богатченко А. П. Теоретико-методологические и источниковедческие проблемы Крещения Руси // Интеллектуальный потенциал ученых России: Тр. Сибирского ин-та знания. Вып. 5.— Барнаул, 2006.— С. 116–117.

Бондарева О. О сущности строительной деятельности Святейшего Патриарха Никона // Забелинские (Кунцовские) чтения, 2005: Российские точки опоры: Исторический и прогностический анализ, 11 марта — 13 апреля 2005 г.— М., 2006.— С. 212–217.

Буров В. А. Сакральные основы государственного устройства Великого Новгорода // Вестник Литературного института имени А. М. Горького.— 2006.— № 1.— С. 192–201.

Вздорнов Г. И. Андрей Рублев и Дионисий Ферапонтовский // Ферапонтовский сборник. Вып. 7.— М.; Ферапонтово, 2006.— С. 13–23.

Воробьева Н. В. Патриарх Никон о «гневе Божиим» и «гневе человеческом» // Русская Православная Церковь в мировой и отечественной истории: Материалы всерос. науч.-практ. конф., 17–19 мая 2006 г., Нижний Новгород.— Нижний Новгород, 2006.— С. 65–69.

Ефимова М. В. Государственное строительство и почитание страстотерпцев в русском средневековом сознании // Труды кафедры истории России с древнейших времен до XX века. Т. 1: [Материалы международной научной конференции «Иван III и проблемы российской государственности: К 500-летию со дня смерти Ивана III (1505–2005)», 25–26 ноября 2005 г.].— СПб., 2006.— С. 329–349.

Исаков А. А. Преемственность традиции в истории раннего нестяжательства // Русская Православная Церковь в мировой и отечественной истории: Материалы всерос. науч.-практ. конф., 17–19 мая 2006 г., Нижний Новгород.— Нижний Новгород, 2006.— С. 286–290.

Кочеляева Н. А. «Проскинитарий» Арсения Суханова в контексте строительной деятельности Патриарха Никона // Сборник, посвященный 400-летию со дня рождения и 325-летию со дня преставления Никона, Святейшего Патриарха Московского и всея Руси.— М., 2006.— С. 55–88.

Кузнецов Е. В. Мистика в церковно-реформационном движении России Средних веков и Нового времени // Русская Православная Церковь в мировой и отечественной истории: Материалы всерос. науч.-практ. конф., 17–19 мая 2006 г., Нижний Новгород.— Нижний Новгород, 2006.— С. 57–59.

Кузьмина О. В. Архиепископ Симеон и гражданская смута 1418 г. в Новгороде // Прошлое Новгорода и Новгородской земли: Материалы науч. конф., 15–17 ноября 2005 г.— Великий Новгород, 2006.— С. 73–79.

Кузьмина О. В. Новгородская архимандрития в XIV–XV вв. // Прошлое Новгорода и Новгородской земли: Материалы науч. конф., 15–17 ноября 2005 г.— Великий Новгород, 2006.— С. 51–56.

Лепяхин В. В. Иконическое зодчество Патриарха Никона // Сборник, посвященный 400-летию со дня рождения и 325-летию со дня преставления Никона, Святейшего Патриарха Московского и всея Руси.— М., 2006.— С. 17–54.

Лимеров П. Ф. Пермская Церковь в свете равноапостольской миссии св. Стефана Пермского // XVII Международные Ломоносовские научные чтения. Вып. 2: Поморские чтения по семиотике культуры.— Архангельск, 2006.— С. 74–84.

Литвина А. Ф.; Успенский Ф. Б. Заметки о дополнительных христианских именах и почитании святых в культуре средневековой Руси // Вереница литер: К 60-летию В. М. Живова: [Сб. ст.].— М., 2006.— С. 273–291.

Лифшиц А. Л. Неизвестные документы о пребывании ссыльного Патриарха Никона в Ферапонтовом монастыре // Ферапонтовский сборник. Вып. 7.— М.; Ферапонтово, 2006.— С. 116–120.

Мазур Л. Д. Церковь и ее владения в Шуе в XVII веке // Архитектурное наследство: [Сб. ст.]. [Т.] 46.— М., 2006.— С. 87–95, ил.

Макарий (Веретенников), архим. Епископ Суздальский Ферапонт (1539–1543) // Ферапонтовский сборник. Вып. 7.— М.; Ферапонтово, 2006.— С. 36–40.

Макарий (Веретенников), архим. Избранная рада и кружок ревнителей благочестия // Макариевские чтения. Вып. 13: Преподобный Серафим Саровский и русское старчество. XIX в.: Материалы XIII рос. науч. конф., посвящ. памяти свт. Макария.— М., 2006.— С. 36–59.— Прилож.: Челобитная волоколамских иноков царю Иоанну Грозному; Челобитная нижегородского духовенства Патриарху Иоасафу I.

Макарий (Веретенников), архим. Материалы о митрополите Макарии: (Библиография 2001–2005 гг.) // Макариевские чтения. Вып. 13: Преподобный Серафим Саровский и русское старчество. XIX в.: Материалы XIII Рос. науч. конф., посвящ. памяти свт. Макария.— М., 2006.— С. 13–27.

Макарий (Веретенников), архим. Смоленские иерархи XVI века // Макариевские чтения. Вып. 13: Преподобный Серафим Саровский и русское старчество. XIX в.: Материалы XIII рос. науч. конф., посвящ. памяти свт. Макария.— М., 2006.— С. 140–150.

Минеева Т. Г. Александр Невский и митрополит Кирилл // Русская Православная Церковь в мировой и отечественной истории: Материалы всерос. науч.-практ. конф., 17–19 мая 2006 г., Нижний Новгород.— Нижний Новгород, 2006.— С. 16–18.

Митрофан (Баданин), иером. Идеи богословской полемики в Русской Церкви в первой половине XVI века и их влияние на церковное движение к достижению «симфонии» // Православный Свято-Тихоновский гуманитарный университет. XVI ежегодная богословская конференция ПСТГУ [9–11 октября 2005 г. и 26–28 января 2006 г.]. Т. 1.— М., 2006.— С. 88–96.

Мозгунова Н. Г. Никон — митрополит Новгородский (1649–1652 гг.) // Проблемы социально-политического и культурного развития России: Материалы науч. конф. молодых ученых «Ключевские чтения» (МПГУ, март 2006 г.): Сб. науч. тр.— М., 2006.— С. 56–60.

Моисеев С. В. Церковная жизнь Опоцкого погоста в XV–XVIII вв. // Краеведческие чтения: Порхов–Холомки: Материалы науч. конф. 2004–2006 гг.— Псков, 2006.— С. 147–158.

Папков А. И. Государственная политика и развитие церковной структуры на южных окраинах России после Смуты // Труды кафедры истории России [СПбГУ] с древнейших времен до XX века. Т. 1: [Материалы международной научной конференции «Иван III и проблемы российской государственности: к 500-летию со дня смерти Ивана III (1505–2005 гг.)», 25–26 ноября 2005 г.].— СПб., 2006.— С. 605–627.

Папков А. И. Формирование сети православных храмов в южных уездах Российского царства в конце XVI — начале XVII в. // Исследования по истории средневековой Руси: Сб. ст. к 80-летию Юрия Георгиевича Алексева.— М.; СПб., 2006.— С. 214–220.

Подчищев В. Н. К вопросу о хозяйственном значении домовых монастырей для митрополичьей кафедры в конце XIV — начале XVI в. // Русская

Православная Церковь в мировой и отечественной истории: Материалы всерос. науч.-практ. конф., 17–19 мая 2006 г., Нижний Новгород.— Нижний Новгород, 2006.— С. 53–57.

Попов В., иерей. Патриарх Иоаким // Можайские краеведческие чтения: Сб. ст.: [К 775-летию Можайска]. Вып. 1.— М., 2006.— С. 143–148.

Римский С. В. Почитание святых донскими казаками в XVI–XVII вв. // Проблема святых и святости в истории России: Материалы XX междунар. семинара «От Рима к Третьему Риму»: Проблема святых и святости в контексте истории и права. Москва, 6–7 сентября; Санкт-Петербург, 11 сентября 2000 г.— М., 2006.— С. 217–231.

Румянцева В. С. Патриарх Никон и Русская Православная Церковь в середине XVII века // Русская Православная Церковь в мировой и отечественной истории: Материалы всерос. науч.-практ. конф., 17–19 мая 2006 г., Нижний Новгород.— Нижний Новгород, 2006.— С. 59–65.

Рыбалко Н. В. Дьяческий аппарат Патриаршего и Монастырского приказов в конце XVI — начале XVII века в России // Мир православия: Сб. науч. ст. Вып. 6: К 15-летию юбилею Волгоградской епархии Русской Православной Церкви.— Волгоград, 2006.— С. 242–251.

Севастьянова С. К. Письма Патриарха Никона к царю Алексею Михайловичу (1652–1658 гг.) // Сборник, посвященный 400-летию со дня рождения и 325-летию со дня преставления Никона, Святейшего Патриарха Московского и всея Руси.— М., 2006.— С. 99–125.

Севастьянова С. К. Письма Патриарха Никона царю Алексею Михайловичу из Ферапонтова монастыря (1673 год) // Сборник, посвященный 400-летию со дня рождения и 325-летию со дня преставления Никона, Святейшего Патриарха Московского и всея Руси.— М., 2006.— С. 126–179.

Скрипкина Е. В. Записка «О последних увещаниях Аввакума» (о взаимоотношениях царя Алексея Михайловича и протопопа Аввакума летом 1667 года) // Документ в контексте истории: Тез. докл. и сообщ. междунар. науч. конф.— Омск, 2006.— С. 87–91.

Скрипкина Е. В. К вопросу о проведении церковных реформ в России середины XVII в.: Царь Алексей Михайлович и церковные Соборы // Актуальные проблемы отечественной истории XVI — нач. XX в.: Межвуз. сб. науч. тр. Вып. 3.— Омск, 2006.— С. 15–22.

Сочнев Ю. В. Ордынская власть, политическая борьба в Северо-Восточной Руси в первой половине XIV в. и русские митрополиты // Русская Православная Церковь в мировой и отечественной истории: Материалы всерос. науч.-практ. конф., 17–19 мая 2006 г., Нижний Новгород.— Нижний Новгород, 2006.— С. 26–37.

Суслова Е. Д. Священник в Карелии в XVII веке: Его права, обязанности и взаимоотношения с прихожанами // Прошлое Новгорода и Новгородской земли: Материалы науч. конф., 15–17 ноября 2005 г.— Великий Новгород, 2006.— С. 109–113.

Тюменцев И. О. Увещательные послания 1608–1609 годов из Русского архива Яна Сапеги: [Отписка архимандрита нижегородского Вознесенского

монастыря Иоила; Отписка дьяка В. Миронова; Письмо неизвестного к священнику Василию] // Мир православия: Сб. науч. ст. Вып. 6: К 15-летнему юбилею Волгоградской епархии Русской Православной Церкви. — Волгоград, 2006. — С. 251–261.

Ханник К. Биограф Патриарха Никона Иоанн Шушерин // Труды Отдела древнерусской литературы Института русской литературы (Пушкинский Дом) РАН. Т. 57. — СПб., 2006. — С. 297–302.

Чагин Г. Н. Миссионерская деятельность Русской Православной Церкви на Европейском северо-востоке в XIV — начале XVI в. // Православный Свято-Тихоновский гуманитарный университет. XVI ежегодная богословская конференция ПСТГУ [9–11 октября 2005 г. и 26–28 января 2006 г.]. Т. 2. — М., 2006. — С. 18–23.

Чагин Г. Н. Пермская епархия и ее роль в закреплении Московской Руси на Европейском северо-востоке в XIV–XVI вв. // Русская Православная Церковь в мировой и отечественной истории: Материалы всерос. науч.-практ. конф., 17–19 мая 2006 г., Нижний Новгород. — Нижний Новгород, 2006. — С. 45–53.

Черкасова М. С. Венечные сборные книги Новгородской епархии XVII в. // Прошлое Новгорода и Новгородской земли: Материалы науч. конф., 15–17 ноября 2005 г. — Великий Новгород, 2006. — С. 106–108.

Черкасова М. С. Землевладение Ростовской митрополичьей кафедры в Вологодском уезде в XVI–XVII вв. // История и культура Ростовской земли, 2005: [Материалы научной конференции, 9–11 ноября 2005 г.]. — Ростов, 2006. — С. 249–263.

Черкасова М. С. Источники по истории Вологодско-Пермской епархии в XVI — первой четверти XVII в. // Исследования по истории средневековой Руси: Сб. ст. к 80-летию Юрия Георгиевича Алексеева. — М.; СПб., 2006. — С. 202–213.

Шевченко М. Н. «Послание Великого князя Ивана Васильевича к Новгородскому архиепископу Ионе о том, чтобы он не имел общения с Киевским лжемитрополитом Григорием» в религиозно-политической полемике XV в. // Документ в контексте истории: Тез. докл. и сообщ. междунар. науч. конф. — Омск, 2006. — С. 87–91.

Русская Православная Церковь в синодальный период

Абашев Э. А. Церковь и просвещение в Пермской губернии на рубеже XIX–XX вв. // Наш Капцугович: [Сборник-посвящение]. — Пермь, 2006. — С. 132–142.

Алексеев А. В. Положение православной Церкви в Российском государстве к началу XX века // Исследования некоторых исторических и политологических проблем: Межвуз. сб. науч. работ. — М., 2006. — С. 171–184.

Алексеев А. И. Письмо Н. Н. Бантыш-Каменского об обстоятельствах убийства его дяди Московского архиепископа Амвросия (Зертис-Каменского)

// Мир православия: Сб. науч. ст. Вып. 6: К 15-летию юбилею Волгоградской епархии Русской Православной Церкви.— Волгоград, 2006.— С. 262–273.

Алексеева Н. В. Церковная исповедь и попытка установления государственного контроля за ее практикой в XVIII в. // Мировоззрение и культура севернорусского населения: [Сб. ст.].— М., 2006.— С. 167–174.

Алексеева С. И. Традиция «симфонии» и церковно-государственные отношения в пореформенной России // Православный Свято-Тихоновский гуманитарный университет. XVI ежегодная богословская конференция ПСТГУ [9–11 октября 2005 г. и 26–28 января 2006 г.]. Т. 1.— М., 2006.— С. 99–102.

Алиев И. А. Благотворительница Свияжска: [О Надежде Ивановне Саврасовой, «строительнице и украшательнице храмов»] // Православный собеседник: Альманах Казанской Духовной семинарии. Вып. 2(12).— Казань, 2006.— С. 218–232.

Андреева Ю. С. Деятельность православного духовенства по воспитанию трезвого образа жизни среди населения Оренбургской епархии во второй половине XIX — начале XX в. // Культура и искусство в памятниках и исследованиях: Сб. науч. тр. Вып. 4.— Челябинск, 2006.— С. 66–73.

Арчебасова Н. А. Каждому по способностям?: Духовные учебные заведения России в 1865–1867 гг.: (По материалам «Саратовских епархиальных ведомостей») // Мир православия: Сб. науч. ст. Вып. 6: К 15-летию юбилею Волгоградской епархии Русской Православной Церкви.— Волгоград, 2006.— С. 385–399.

Байстрюченко С. Г. Миссионерский аспект жизни церковно-приходских школ (ЦПШ) в Харьковской епархии в конце XIX — начале XX в. // Православный Свято-Тихоновский гуманитарный университет. XVI ежегодная богословская конференция ПСТГУ [9–11 октября 2005 г. и 26–28 января 2006 г.]. Т. 2.— М., 2006.— С. 93–99.

Баклова А. В. Особенности русского православия в работах Н. М. Карамзина, М. Н. Погодина, Н. Г. Устрялова // Актуальные проблемы исторической науки: Межвуз. сб. науч. тр. молодых ученых. Вып. 3.— Пенза, 2006.— С. 281–286.

Берковская З. Н. Омская епархия в конце XIX — начале XX в.: (К историографии и проблематике вопроса) // Актуальные проблемы отечественной истории XVI — начала XX в.: Межвуз. сб. науч. тр. Вып. 3.— Омск, 2006.— С. 224–231.

Бодрин А. В. «Духовный регламент» Петра I как инструмент государственного регулирования православия (на примере духовного образования) // Православие и гуманитарное знание: XV Рождественские православно-философские чтения.— Нижний Новгород, 2006.— С. 299–302.

Борина Л. С. Миссионерская деятельность Русской Православной Церкви как фактор формирования этнического самосознания народов Саяно-Алтая // Горный Алтай: Исторический сборник. Вып. 10.— Горно-Алтайск; Бийск, 2006.— С. 33–38.

Бугров Ю. А. Митрополит Макарий [Булгаков] // Курский край: Научно-исторический журнал (Курск).— 2006.— № 5–6(80–81).— С. 81–82.

Васильева Е. Е. Поэма изгнанника: Песня XVIII в., автором которой мог быть св. Арсений (Мацеевич) // Соловецкое море: Историко-литературный альманах. Вып. 5.— Архангельск; М., 2006.— С. 89–98.

Велитченко Н. С.; Масленников А. В. Государственно-церковная политика в 1860–1870-х гг.: (По материалам «Ярославских епархиальных ведомостей») // Русская Православная Церковь в мировой и отечественной истории: Материалы всерос. науч.-практ. конф., 17–19 мая 2006 г., Нижний Новгород.— Нижний Новгород, 2006.— С. 100–111.

Венедиктов В. Ю. Великий русский ученый-этнолог митрополит Московский и Коломенский Иннокентий (Вениаминов) // Молодежь и Церковь: Проблемы и идеи: (По материалам первых Свято-Филаретовских чтений, [9 декабря 2005 г.]).— М., 2006.— С. 78–87.

Вигалий (Уткин), игум. Из истории становления начального народного образования в России в первой половине XIX века: [Роль православного духовенства в распространении народного образования] // Православие и отечественная культура: Наука, образование и искусство: Материалы VII всерос. образовательного форума, посвящ. памяти свт. Феофана (Вышенского затворника), с участием «Глинских чтений», 25–26 мая 2006 г.: [В 3 т.]. [Т. 1].— Орел, 2006.— С. 110–118.

Галай Ю. Г. Церковно-археологические музеи и комитеты как способ охраны российских памятников старины во второй половине XIX — начале XX в. // Русская Православная Церковь в мировой и отечественной истории: Материалы всерос. науч.-практ. конф., 17–19 мая 2006 г., Нижний Новгород.— Нижний Новгород, 2006.— С. 111–119.

Георгиевский В. Т. Памяти игумении Таисии Леушинской († 2 января 1915 г.) // Ферапонтовский сборник. Вып. 7.— М.; Ферапонтово, 2006.— С. 123–138.

Давыдов Р. А. Православная Церковь на Русском Севере в годы Крымской (Восточной) войны // Поморские чтения по семиотике культуры: Сб. науч. ст. Вып. 2: Сакральная география и традиционные этнокультурные ландшафты народов Европейского Севера: [Материалы II Поморских чтений по семиотике культуры, 23–27 июля 2006 г.].— Архангельск, 2006.— С. 415–423.

Даренский В. Ю. Архиепископ Антоний (Храповицкий) — идеолог православно-патриотических организаций Волыни начала XX века // Православие и отечественная культура: Наука, образование и искусство: Материалы VII всерос. образовательного форума, посвящ. памяти свт. Феофана (Вышенского затворника), с участием «Глинских чтений», 25–26 мая 2006 г.: [в 3 т.]. [Т. 2].— Орел, 2006.— С. 152–161.

Ефимов А. Б.; Ковальская Е. Ю. Аляскинская (Кадьякская) миссия (1794–1836): Преподобный Герман Аляскинский // Православный Свято-Тихоновский гуманитарный университет. XVI ежегодная богословская конференция ПСТГУ [9–11 октября 2005 г. и 26–28 января 2006 г.]. Т. 2.— М., 2006.— С. 78–84.

Ефимов О. В. Противоречия в отношениях крестьянства и духовенства после февраля 1917 года: (По материалам Нижегородской губернии)

// Русская Православная Церковь в мировой и отечественной истории: Материалы всерос. науч.-практ. конф., 17–19 мая 2006 г., Нижний Новгород.— Нижний Новгород, 2006.— С. 169–173.

Жарков М. А. Административная деятельность и пастырское служение архиереев Орловской епархии в XIX в. // Православие и отечественная культура: Наука, образование и искусство: Материалы VII всерос. образовательного форума, посвящ. памяти свт. Феофана (Вышенского затворника), с участием «Глинских чтений», 25–26 мая 2006 г. [Т. 2].— Орел, 2006.— С. 166–171.

Зайцева Л. Ю. Разнообразие церковной организации Тобольской епархии и положения населения по отношению к Церкви во второй половине XIX — начале XX в. // Шадринский педагогический институт. Ученые записки. Вып. 10: Филология. История. Краеведение.— Шадринск, 2006.— С. 222–242.

Закржевский А. Г. Проекты М. Аврамова и митрополитов Амвросия (Юшкевича) и Арсения (Мацевича) и идея восстановления Патриаршества в XVIII в. // Православный Свято-Тихоновский гуманитарный университет. XVI ежегодная богословская конференция ПСТГУ [9–11 октября 2005 г. и 26–28 января 2006 г.]. Т. 1.— М., 2006.— С. 96–99.

Закржевский А. Г. Реформы Петра Великого и церковная иерархия // Русская Православная Церковь в мировой и отечественной истории: Материалы всерос. науч.-практ. конф., 17–19 мая 2006 г., Нижний Новгород.— Нижний Новгород, 2006.— С. 84–89.

Запальский Г. М. Политическая история России второй половины XIX — начала XX в. в восприятии монахов Оптиной пустыни // Православный Свято-Тихоновский гуманитарный университет. XVI ежегодная богословская конференция ПСТГУ [9–11 октября 2005 г. и 26–28 января 2006 г.]. Т. 1.— М., 2006.— С. 102–107.

Захаров В. Н. Церковное управление в Москве и Подмосковье в XVIII в. // Проблемы истории Московского края: Материалы 5-й науч.-практ. конф., посвящ. 75-летию Московского гос. обл. ун-та (Москва, 28 марта 2006 г.).— М., 2006.— С. 84–87.

Здор А. В. Нравственно-аскетические воззрения святителя Игнатия (Брянчанинова) // Векторы культуры Тихоокеанской России: История и современность: Сб. науч. тр. Вып. 1.— Владивосток, 2006.— С. 374–394.

Иванов А. Г.; Васина С. М. Культурно-просветительская деятельность приходского духовенства Марийского края в XIX — начале XX в. // Марийский археографический вестник: Науч.-практ. ежегодник, 2006. № 16.— Йошкар-Ола, 2006.— С. 15–28.

Иванова А. Н. Церковноприходская благотворительность в Московской губернии на рубеже XIX–XX веков // Проблемы истории Московского края: Материалы 5-й науч.-практ. конф., посвящ. 75-летию Московского гос. обл. ун-та (Москва, 28 марта 2006 г.).— М., 2006.— С. 92–95.

Казерова Н. В. О работе Всероссийского съезда законоучителей 1909 года // Православный Свято-Тихоновский гуманитарный университет. XVI ежегодная Богословская конференция ПСТГУ [9–11 октября 2005 г. и 26–28 января 2006 г.]. Т. 2.— М., 2006.— С. 312–315.

Кардынова М. М. Церковь и театр второй половины XIX — начала XX века // Русская Православная Церковь в мировой и отечественной истории: Материалы всерос. науч.-практ. конф., 17–19 мая 2006 г., Нижний Новгород.— Нижний Новгород, 2006.— С. 131–138.

Карнишина Н. Г. Русская Православная Церковь в структуре государственного управления России периода 1860–1870-х гг. // Гуманитарные науки: Проблемы и решения: Межвуз. сб. науч. ст. Вып. 4.— СПб., 2006.— С. 67–77.

Карпов А. В. Вопрос о «народности» русского православия в дискуссиях религиозно-философских собраний // Империя и религия: К 100-летию Петербургских религиозно-философских собраний 1901–1903 гг.: Материалы всерос. конф. [Санкт-Петербург, декабрь 2001 г.]— СПб., 2006.— С. 175–179.

Кирьянова О. Г. Награды духовенства и их роль в церковно-государственных отношениях в России XVIII — начала XX столетия // Молодежь и Церковь: Проблемы и идеи: (По материалам первых Свято-Филаретовских чтений, [9 декабря 2005 г.]— М., 2006.— С. 88–94.

Ковырзин К. В. К вопросу о реформировании церковно-государственных отношений в России после Февральской революции // Православный Свято-Тихоновский гуманитарный университет. XVI ежегодная богословская конференция ПСТГУ [9–11 октября 2005 г. и 26–28 января 2006 г.]. Т. 1.— М., 2006.— С. 109–114.

Козлов К. В. Преподаватели епархиальных женских училищ в России во второй половине XIX — начале XX в.: Формирование контингента и материальное обеспечение // Православие и отечественная культура: Наука, образование и искусство: Материалы VII всерос. образовательного форума, посвящ. памяти свт. Феофана (Вышенского затворника), с участием «Глинских чтений», 25–26 мая 2006 г.: [В 3 т.]. [Т. 3].— Орел, 2006.— С. 52–57.

Колчерин А., иерей. Николай Иванович Ильминский (1822–1891) // Православный собеседник: Альманах Казанской Духовной семинарии. Вып. 2(12).— Казань, 2006.— С. 167–217.

Комраков Р. В. Педагогические взгляды учителей Русской Православной Церкви в XIX — начале XX в. // Православие и отечественная культура: Наука, образование и искусство: Материалы VII всерос. образовательного форума, посвящ. памяти свт. Феофана (Вышенского затворника), с участием «Глинских чтений», 25–26 мая 2006 г.: [В 3 т.]. [Т. 3].— Орел, 2006.— С. 33–35.

Коптелова Т. И. Православие и «бытовое исповедничество» в творчестве евразийцев // Русская Православная Церковь в мировой и отечественной истории: Материалы всерос. науч.-практ. конф., 17–19 мая 2006 г., Нижний Новгород.— Нижний Новгород, 2006.— С. 328–333.

Короткевич Р. М. О месте митрополита Платона (Левшина) в истории русского старчества // Макариевские чтения. Вып. 13: Преподобный Серафим Саровский и русское старчество. XIX в.: Материалы XIII рос. науч. конф., посвящ. памяти свт. Макария.— М., 2006.— С. 131–139.

Корякина М. А. Церковные вопросы в публицистике В. С. Соловьева и И. С. Аксакова в начале 80-х гг. XIX века // Русская Православная Церковь

в мировой и отечественной истории: Материалы всерос. науч.-практ. конф., 17–19 мая 2006 г., Нижний Новгород.— Нижний Новгород, 2006.— С. 360–365.

Костерев В. Н. Филаретовский кружок христианской помощи бедным детям в Нижнем Новгороде // Русская Православная Церковь в мировой и отечественной истории: Материалы всерос. науч.-практ. конф., 17–19 мая 2006 г., Нижний Новгород.— Нижний Новгород, 2006.— С. 152–154.

Крейдун Г., свящ.; Завидов Д. О личности святителя Макария [Невского] // Бийск православный: К истории православия в городе Бийске Алтайского края: [Сб.].— Бийск, 2006.— С. 90–97.

Крестьянников В. В. Взаимоотношения Военного ведомства и монастырей при строительстве крепости «Севастополь» // Севастополь: Взгляд в прошлое.— Севастополь, 2006.— С. 123–127.

Куксова А. В. «Образ имей здравых словес»: Отношение святителя Филарета Московского к инославию // Молодежь и Церковь: Проблемы и идеи: (По материалам первых Свято-Филаретовских чтений [9 декабря 2005 г.]).— М., 2006.— С. 43–47.

Кулик В. Н. «Мы крест земной несем на наших спинах»: Деятельность тверских женских монастырей (конец XIX — начало XX в.) // Женщины в социальной истории Твери: [Сб.].— Тверь, 2006.— С. 79–94.

Кучинский С. А. Империя и религия: История незавершенных реформ // Империя и религия: К 100-летию Петербургских религиозно-философских собраний 1901–1903 гг.: Материалы всерос. конф. [Санкт-Петербург, декабрь 2001 г.].— СПб., 2006.— С. 7–20.

Лапгун В. И. Состояние церковно-школьного дела в России в начале XX столетия // Империя и религия: К 100-летию Петербургских религиозно-философских собраний 1901–1903 гг.: Материалы всерос. конф. [Санкт-Петербург, декабрь 2001 г.].— СПб., 2006.— С. 233–241.

Ломоносов А. В. В. В. Розанов и Антоний (А. В. Вадковский), митрополит Санкт-Петербургский и Ладожский: (Из истории взаимоотношений) // Забелинские (Кунцовские) чтения — 2005: Российские точки опоры: Исторический и прогностический анализ, 11 марта — 13 апреля 2005 г.: [Сб. материалов].— М., 2006.— С. 73–77.

Львов А. Л. Чтение Библии и риторика начетчиков: (По материалам православных миссионеров конца XIX — начала XX в.) // Сны Богородицы: Исследования по антропологии религии.— СПб., 2006.— С. 53–69.

Лысенко Ю. А. Православие и ислам на Алтае во второй половине XIX — начале XX в. // Современная Россия и мир: Альтернативы развития: (Этноконфессиональные конфликты и вызовы XXI века): Материалы междунар. науч.-практ. конф., 4–5 июля 2006 г.— Барнаул, 2006.— С. 159–162.

Любимский В. В. О деятельности В. И. Гаретовского на посту ректора Рязанской православной духовной семинарии // Материалы вторых краеведческих чтений памяти В. И. Гаретовского, 28 февраля — 1 марта 2006 г.— Рязань, 2006.— С. 7–9.

Мавлиханова Е. А. Царское паломничество в Саров летом 1903 года // Макариевские чтения. Вып. 13: Преподобный Серафим Саровский и русское

старчество. XIX в.: Материалы XIII рос. науч. конф., посвящ. памяти свт. Макария.— М., 2006.— С. 91–108.

Макурина В. В. Миссионерская деятельность Русской Православной Церкви среди удмуртов во второй половине XIX — начале XX в. // Самобытная Вятка: Сб. науч. тр.— Киров, 2006.— С. 60–66.

Матисон А. В. Епархиальные периодические издания второй половины XIX — начала XX в. как источник по генеалогии православного духовенства России // Вспомогательные исторические дисциплины: Классическое наследие и новые направления: Материалы XVIII науч. конф., 26–28 января 2006 г.: Памяти Елены Ивановны Каменцевой.— М., 2006.— С. 291–292.

Мельков А. С. «Дела их ходят вслед их»: Святитель Филарет Московский и протоиерей Александр Горский // Молодежь и Церковь: Проблемы и идеи: (По материалам первых Свято-Филаретовских чтений [9 декабря 2005 г.]).— М., 2006.— С. 25–32.

Михайлова Е. М. Православное провинциальное духовенство, правые консерваторы и власть в провинции в начале XX века: (По материалам Поволжья) // Русская Православная Церковь в мировой и отечественной истории: Материалы всерос. науч.-практ. конф., 17–19 мая 2006 г., Нижний Новгород.— Нижний Новгород, 2006.— С. 145–152.

Михайлюкова Н. Н. Богословие А. С. Хомякова в контексте русской православной критики // Православие и отечественная культура: Наука, образование и искусство: Материалы VII всерос. образовательного форума, посвящ. памяти свт. Феофана (Вышенского затворника), с участием «Глинских чтений», 25–26 мая 2006 г.: [В 3 т.]. [Т. 1].— Орел, 2006.— С. 121–126.

Можина Ю. С. О социальной миссии православных учебных заведений в конце XIX — начале XX в. (на примере Орловской Духовной семинарии) // Православие и отечественная культура: Наука, образование и искусство: Материалы VII всерос. образовательного форума, посвящ. памяти свт. Феофана (Вышенского затворника), с участием «Глинских чтений», 25–26 мая 2006 г.: [В 3 т.]. [Т. 2].— Орел, 2006.— С. 161–166.

Мокроусов О. Ю.; Филимонов С. В. Василий Иванович Гаретовский — общественный деятель // Материалы 2 краеведческих чтений памяти В. И. Гаретовского, 28 февраля — 1 марта 2006 г.— Рязань, 2006.— С. 9–14.

Мраморнов А. И. Епископ Гермоген (Долганов) и семинарское образование в Саратове в начале XX в. // Православный Свято-Тихоновский гуманитарный университет. XVI ежегодная Богословская конференция ПСТГУ [9–11 октября 2005 г. и 26–28 января 2006 г.]. Т. 2.— М., 2006.— С. 220–227.

Назаров В. Н. Нравственно-богословская апологетика Н. С. Стеллецкого // Православие и отечественная культура: Наука, образование и искусство: Материалы VII всерос. образовательного форума, посвящ. памяти свт. Феофана (Вышенского затворника), с участием «Глинских чтений», 25–26 мая 2006 г.: [В 3 т.]. [Т. 1].— Орел, 2006.— С. 118–121.

Новикова Р. П. Ю. Ф. Самарин об отношении Церкви и государства // Русская этнополитология и национальная идея: [По материалам круглого

стола «Русская идея и современность», 24 мая 2005 г.: Сб. ст.].— М., 2006.— С. 206–213.

Носова Т. А. Приходские братства в Вологодской епархии в конце XIX — начале XX века // Русская Православная Церковь в мировой и отечественной истории: Материалы всерос. науч.-практ. конф., 17–19 мая 2006 г., Нижний Новгород.— Нижний Новгород, 2006.— С. 155–161.

Павленко Т. А. Волнения в Ставропольской Духовной семинарии в 1905–1906 гг. // Русская Православная Церковь в мировой и отечественной истории: Материалы всерос. науч.-практ. конф., 17–19 мая 2006 г., Нижний Новгород.— Нижний Новгород, 2006.— С. 161–168.

Павлов В. А. Деятельность Российского библейского общества (1812–1826 гг.) // Молодежь и Церковь: Проблемы и идеи: (По материалам первых Свято-Филаретовских чтений [9 декабря 2005 г.]).— М., 2006.— С. 65–72.

Павлова О. А. Единоверческие приходы в Нижегородской губернии в XIX в. // Русская Православная Церковь в мировой и отечественной истории: Материалы всерос. науч.-практ. конф., 17–19 мая 2006 г., Нижний Новгород.— Нижний Новгород, 2006.— С. 94–100, табл.

Полозков Ю. П. Проблема реформирования Русской Православной Церкви и «Манифест 17 октября 1905 года» // Православие и отечественная культура: Наука, образование и искусство: Материалы VII всерос. образовательного форума, посвящ. памяти свт. Феофана (Вышенского затворника), с участием «Глинских чтений», 25–26 мая 2006 г.: [В 3 т.]. [Т. 2].— Орел, 2006.— С. 148–151.

Ревин И. А. Крестьяне, Церковь и народное образование в войске Донском и Приазовье в XIX веке // Донской юридический институт. Ученые записки. Т. 31.— Ростов-на-Дону, 2006.— С. 80–87.

Редькина О. Ю.; Савина Т. А. Православный приход на Нижней Волге в 1809–1915 гг. как социально-экономическая единица: По страницам клировых ведомостей // Мир православия: Сб. науч. ст. Вып. 6: К 15-летию юбилею Волгоградской епархии Русской Православной Церкви.— Волгоград, 2006.— С. 363–385.

Реснянский С. И.; Балалькин Д. А. Стефан Фаворский и Феофан Прокопович: Малороссийские священники на службе Петра I: Историография проблемы // Россия и Украина: Вместе или врозь: Материалы междунар. науч. конф.— М., 2006.— С. 39–51.

Рогозный П. Г. Церковная «смута» и выборы в Рязанской епархии / Рязанская старина: [Сб.]. № 2/3: 2004/2005.— М.; Рязань, 2006.— С. 122–135, портр.

Рожкова И. А. Влияние [воспитательной] системы Н. И. Ильминского на духовно-нравственное состояние народа // Православный Свято-Тихоновский гуманитарный университет. XVI ежегодная богословская конференция ПСТГУ [9–11 октября 2005 г. и 26–28 января 2006 г.]. Т. 2.— М., 2006.— С. 72–77.

Ряжев А. С. Вероисповедная политика русского «просвещенного абсолютизма»: История изучения // История и историки: Историографический вестник, 2005.— М., 2006.— С. 84–126.

Сикорская Н. А. Архиепископ Черниговский Филарет (Гумилевский) как историк Русской Церкви // Молодежь и Церкви: Проблемы и идеи: (По материалам первых Свято-Филаретовских чтений [9 декабря 2005 г.].— М., 2006.— С. 73–78.

Скорик А. П. Экспозиция православия в донском казачестве XIX века // Донской юридический институт. Ученые записки. Т. 31.— Ростов-на-Дону, 2006.— С. 70–80.

Соборнов П. Е. Государство и Русская Православная Церковь в марте — октябре 1917 года в Нижегородской губернии // Русская Православная Церковь в мировой и отечественной истории: Материалы всерос. науч.-практ. конф., 17–19 мая 2006 г., Нижний Новгород.— Нижний Новгород, 2006.— С. 174–178.

Софронов В. Ю. Государство и Церковь — непримиримые союзники в борьбе за народную трезвость // Проблемы истории Сибири: Сб. науч. тр., посвящ. 80-летию профессора Ю. П. Прибыльского.— Тобольск, 2006.— С. 126–140.

Софронов В. Ю. Общественная деятельность Русской Православной Церкви на территории Западной Сибири во второй половине XIX — начале XX в. // Проблемы истории Сибири: Сб. науч. тр., посвящ. 80-летию профессора Ю. П. Прибыльского.— Тобольск, 2006.— С. 140–170.

Спасенкова И. В. Православный каркас градостроительной композиции Вологды в начале XX века // XVII Международные Ломоносовские научные чтения: Сб. науч. тр. Вып. 2: Поморские чтения по семиотике культуры.— Архангельск, 2006.— С. 96–99.

Стрельникова Е. Р. Письма епископа Варсонофия архиепископу Новгородскому Арсению // Ферапонтовский сборник. Вып. 7.— М.; Ферапонтово, 2006.— С. 139–202.

Суториус К. В. Варлаам (Голенковский), наместник Александро-Невской лавры (1716–1721), и его записи философского и богословского курсов, прочитанных в Киевской коллегии Стефаном (Яворским) (1691–1696 гг.) // Ucrainica Petropolitana: Сб. науч. тр. Вып. 1: [Материалы международной конференции «Шевченковские чтения», март 2005 г.].— СПб., 2006.— С. 74–89.

Сутягина О. А. Школы Русской Православной Церкви Томской губернии во второй половине XIX — начале XX в. // Вопросы отечественной и всеобщей истории: Сб. ст. Вып. 3: Памяти профессора Л. И. Боженко.— Томск, 2006.— С. 97–107.

Фидченко О. В. Взгляд Филарета, митрополита Московского, на начальное народное образование // Молодежь и Церкви: Проблемы и идеи: (По материалам первых Свято-Филаретовских чтений [9 декабря 2005 г.].— М., 2006.— С. 117–121.

Фирсов А. Г. Проблемы изучения синодального периода истории Русской Церкви в контексте идеи «симфонии» // Православный Свято-Тихоновский гуманитарный университет. XVI ежегодная богословская конференция ПСТГУ [9–11 октября 2005 г. и 26–28 января 2006 г.]. Т. 1.— М., 2006.— С. 107–109.

Фирсов С. Л. Григорий Распутин: К истории новейшего мифотворчества // Православный Свято-Тихоновский гуманитарный университет. XVI ежегодная богословская конференция ПСТГУ [9–11 октября 2005 г. и 26–28 января 2006 г.]. Т. 1.— М., 2006.— С. 221–226.

Фирсов С. Л. Епископ Сергей (Страгородский) как председатель религиозно-философских собраний в Петербурге // Империя и религия: К 100-летию Петербургских религиозно-философских собраний 1901–1903 гг.: Материалы всерос. конф. [Санкт-Петербург, декабрь 2001 г.]— СПб., 2006.— С. 118–128.

Чернышова Н. К. Русская художественная литература в кругу чтения иркутского духовенства начала XX века: (По материалам «чтений» братства во имя свт. Иннокентия Иркутского) // Седьмые Макушинские чтения: Материалы науч. конф., 16–17 мая, 2006 г., Красноярск.— Новосибирск, 2006.— С. 103–107.

Чижов А. Г. Краткое обозрение работы В. И. Гаретовского «Состояние просвещения и нравственности в роде человеческом, пред событием Рождества Иисуса Христа, Спасителя мира» // Материалы вторых краеведческих чтений памяти В. И. Гаретовского, 28 февраля — 1 марта 2006 г.— Рязань, 2006.— С. 14–21.

Чупахина Н. Л. Роль церковноприходской школы в развитии внеклассной работы с детьми и молодежью в Орловском крае во второй половине XIX — начале XX в. // Православие и отечественная культура: Наука, образование и искусство: Материалы VII всерос. образовательного форума, посвящ. памяти свт. Феофана (Вышенского затворника), с участием «Глинских чтений», 25–26 мая 2006 г.: [В 3 т.]. [Т. 3].— Орел, 2006.— С. 50–51.

Чупахина Н. Л.; Заикина О. А. К вопросу о развитии церковноприходских школ на Орловщине в первой половине XIX в. // Православие и отечественная культура: Наука, образование и искусство: Материалы VII всерос. образовательного форума, посвящ. памяти свт. Феофана (Вышенского затворника), с участием «Глинских чтений», 25–26 мая 2006 г.: [В 3 т.]. [Т. 3].— Орел, 2006.— С. 48–49.

Шабельникова Е. Н. Влияние реформ 1860-х гг. на численность и состав духовного сословия в Тамбовской епархии // Общество и государство в России: Традиции, современность, перспективы: Сб. науч. ст. Вып. 2.— Тамбов, 2006.— С. 45–51.

Шапошников Л. Е.; Шиманская О. К. Петербургские религиозно-философские собрания 1901–1903 гг. как явление духовной жизни России // Империя и религия: К 100-летию Петербургских религиозно-философских собраний 1901–1903 гг.: Материалы всерос. конф. [Санкт-Петербург, декабрь 2001 г.]— СПб., 2006.— С. 57–64.

Шорохова И. А. 1740 год — основание Новгородской семинарии // Прошлое Новгорода и Новгородской земли: Материалы науч. конф., 15–17 ноября 2005 г.— Великий Новгород, 2006.— С. 134–136.

Щепетков М., священник. Клировые ведомости как источник персональной информации о храмах и священно- церковнослужителях // Православный

Свято-Тихоновский гуманитарный университет. XVI ежегодная богословская конференция ПСТГУ [9–11 октября 2005 г. и 26–28 января 2006 г.]. Т. 2.— М., 2006.— С. 205–213, табл.— Прилож.: 1. Ведомость о церкви Петропавловской-кладбищенской, состоящей в городе Коломна Московской епархии, за 1916 г.; 2. Послужной список протоиерея коломенского Успенского собора Николая Вележева за 1916 г.

Юркина Н. Н. Воспитание, традиции и товарищество в Московской Духовной академии в XIX в. // Забелинские (Кунцовские) чтения — 2005. Российские точки опоры: Исторический и прогностический анализ, 11 марта — 13 апреля 2005 г.: [Сб. материалов].— М., 2006.— С. 137–142.

История Русской Православной Церкви после 1917 года

Аносов Д. Г. Материалы о Русской Православной Церкви и других религиозных организациях в архивном фонде Совета по делам религий при С[овете] М[инистров] СССР. 1943–1965 гг. // Троицкий вестник: Сб. науч. ст. [Вып.] 1.— Челябинск, 2006.— С. 231–251.

Аюпов Р. С. Мечеть и церковь в Башкортостане в годы Великой Отечественной войны: (По архивным документам НКВД) // Наше Отечество: Страницы истории: Сб. науч. тр. Вып. 3.— М., 2006.— С. 28–33.

Баконина С. Н. Харбин, 1923-й: Удалась ли провокация в деле Патриарха Тихона? // Православный Свято-Тихоновский гуманитарный университет. XVI ежегодная богословская конференция ПСТГУ [9–11 октября 2005 г. и 26–28 января 2006 г.]. Т. 1.— М., 2006.— С. 116–122.

Батаногов А., свящ. Святитель Лука (Войно-Ясенецкий) о науке и религии // Православный Свято-Тихоновский гуманитарный университет. XVI ежегодная богословская конференция ПСТГУ [9–11 октября 2005 г. и 26–28 января 2006 г.]. Т. 2.— М., 2006.— С. 23–29.

Берман А. Г. Церковная оппозиция в Чувашии в конце 1920-х гг.: «Союз православной Церкви» // Русская Православная Церковь в мировой и отечественной истории: Материалы всерос. науч.-практ. конф., 17–19 мая 2006 г., Нижний Новгород.— Нижний Новгород, 2006.— С. 182–189.

Булавин М. В. Покинувшие храм: Причины и особенности разрыва с Церковью православных священнослужителей в годы хрущевского правления // Россия и Урал в годы войны и мира. XX век: К 60-летию со дня рождения Н. Н. Попова: Сб. науч. ст.— Екатеринбург, 2006.— С. 320–331.

Быстрова В. И. Международная деятельность Русской Православной Церкви при реализации принципа толерантности (1945–2000 гг.) // Вопросы отечественной и всеобщей истории: Сб. ст. Вып. 3: Памяти профессора Л. И. Боженко.— Томск, 2006.— С. 207–216.

Василик В. В. Патриотическая деятельность Русской Православной Церкви в годы Великой Отечественной войны // Чтения по военной истории: [По материалам второй международной конференции, апрель 2005 г.]: Сб. ст.— СПб., 2006.— С. 381–391.

Васильев А. В. Духовные основы православного патриотизма в годы Великой Отечественной войны // Война и мир: Роль духовной культуры в воспитании патриотического сознания.— М., 2006.— С. 71–73.

Васса (Ларина), мон. «Слава Богу, Свою Церковь не оставляющему»: Самосознание РПЦЗ на 3-м Всезарубежном Соборе 1974 г. // Православный Свято-Тихоновский гуманитарный университет. XVI ежегодная богословская конференция ПСТГУ [9–11 октября 2005 г. и 26–28 января 2006 г.]. Т. 1.— М., 2006.— С. 203–207.

Гераськин Ю. В. Государство и Церковь: От периода тотального контроля до эпохи возрождения православия (по материалам Рязанской области) // Материалы и исследования по рязанскому краеведению: Сб. науч. работ. Т. 11.— Рязань, 2006.— С. 56–61.

Гераськин Ю. В. Из истории ходатайств верующих Рязанского района об открытии православных храмов // Материалы вторых краеведческих чтений памяти В. И. Гаретовского, 28 февраля — 1 марта 2006 г.— Рязань, 2006.— С. 81–83.

Головкова Л. А. К вопросу о фальсификации следственных дел: Дело члена Александро-Невского братства иеромонаха Вениамина (Эссена) // Православный Свято-Тихоновский гуманитарный университет. XVI ежегодная богословская конференция ПСТГУ [9–11 октября 2005 г. и 26–28 января 2006 г.]. Т. 1.— М., 2006.— С. 176–182.

Горбатов А. В. Закрытие православных обществ в Восточной Сибири в начале 1960-х гг.: (На примере Успенской церкви г. Кяхта) // Вестник Бурятского университета. Сер. 4: История. Вып. 11.— Улан-Удэ, 2006.— С. 137–142.

Горожанина М. Ю. Православная Церковь и российская власть: Специфика основных этапов взаимодействия // Русская Православная Церковь в мировой и отечественной истории: Материалы всерос. науч.-практ. конф., 17–19 мая 2006 г., Нижний Новгород.— Нижний Новгород, 2006.— С. 221–226.

Грехова Н. Н. Современная отечественная историография: Проблемы взаимоотношений власти и Церкви в 1920-е гг. // Русская Православная Церковь в мировой и отечественной истории: Материалы всерос. науч.-практ. конф., 17–19 мая 2006 г., Нижний Новгород.— Нижний Новгород, 2006.— С. 189–192.

Гуревич А. Л. Религиозные архивы русской эмиграции: Фонд митрополита Евлогия (Георгиевского) в ГА РФ // Православный Свято-Тихоновский гуманитарный университет. XVI ежегодная богословская конференция ПСТГУ [9–11 октября 2005 г. и 26–28 января 2006 г.]. Т. 2.— М., 2006.— С. 176–180.

Белов Д., свящ. О гонениях на Русскую Православную Церковь в Рязанском уезде (районе) в 1917–1939 гг. // Материалы вторых краеведческих чтений памяти В. И. Гаретовского, 28 февраля — 1 марта 2006 г.— Рязань, 2006.— С. 70–81.

Доненко Н., прот. Епископ Житомирский Максим (Руберовский) // Православный Свято-Тихоновский гуманитарный университет. XVI ежегод-

ная богословская конференция ПСТГУ [9–11 октября 2005 г. и 26–28 января 2006 г.]. Т. 1.— М., 2006.— С. 172–176.

Евфимий (Логвинов), иером. О восприятии Всероссийского Собора 1917–1918 гг. в Русской Православной Церкви за границей // Православный Свято-Тихоновский гуманитарный университет. XVI ежегодная богословская конференция ПСТГУ [9–11 октября 2005 г. и 26–28 января 2006 г.]. Т. 1.— М., 2006.— С. 196–203.

Ефимов А. Б.; Меркулов О. А. История православия в Китае в XX в. // Православный Свято-Тихоновский гуманитарный университет. XVI ежегодная богословская конференция ПСТГУ [9–11 октября 2005 г. и 26–28 января 2006 г.]. Т. 2.— М., 2006.— С. 47–56.

Зосима (Давыдов), еп. Новые данные о якутской ссылке архиепископа Суздальского Гурия (Степанова) на основе документов НА РС(Я) // Православный Свято-Тихоновский гуманитарный университет. XVI ежегодная богословская конференция ПСТГУ [9–11 октября 2005 г. и 26–28 января 2006 г.]. Т. 1.— М., 2006.— С. 129–134.

Иванов А. Г. Материалы Троицкого религиозного общества села Малый Сундырь Козьмодемьянского кантона (1922–1930 гг.): [Публикация документов] // Марийский археографический вестник: Науч.-практ. ежегодник, 2006. № 16.— Йошкар-Ола, 2006.— С. 159–183.

Козлов В. Ф. Документы о деятельности и закрытии подмосковных монастырей и храмов в московских архивохранилищах, 1920–1930-е гг. // Проблемы истории Московского края: Материалы пятой науч.-практ. конф., посвящ. 75-летию Московского гос. обл. ун-та (Москва, 28 марта 2006 г.).— М., 2006.— С. 113–116.

Королева В. В. Иосифлянская община в г. Алма-Ате в 1935–1937 гг. // Православный Свято-Тихоновский гуманитарный университет. XVI ежегодная богословская конференция ПСТГУ [9–11 октября 2005 г. и 26–28 января 2006 г.]. Т. 1.— М., 2006.— С. 157–161.

Кострюков А. А. Борьба зарубежных иерархов с демократическими тенденциями в церковном управлении в двадцатые годы XX в. // Православный Свято-Тихоновский гуманитарный университет. XVI ежегодная богословская конференция ПСТГУ [9–11 октября 2005 г. и 26–28 января 2006 г.]. Т. 1.— М., 2006.— С. 123–129.

Кравецкий А. Г. Миссионерская деятельность обновленцев // Православный Свято-Тихоновский гуманитарный университет. XVI ежегодная богословская конференция ПСТГУ [9–11 октября 2005 г. и 26–28 января 2006 г.]. Т. 1.— М., 2006.— С. 140–146.

Кривоножкина Е. Г. Православие в жизни сельского населения ТАССР в годы Великой Отечественной войны // Русская Православная Церковь в мировой и отечественной истории: Материалы всерос. науч.-практ. конф., 17–19 мая 2006 г., Нижний Новгород.— Нижний Новгород, 2006.— С. 240–243.

Кругликова Г. А. Изъятие церковных ценностей в 1921–1922 гг.: (На материалах Урала) // Аграрное развитие и продовольственная безопасность России в XVIII–XX веках: Сб. ст.— Оренбург, 2006.— С. 257–262.

Кузнецова Н. В. Государственно-церковные отношения в 1945–1953 гг.: (На материале областей Нижней Волги) // Мир православия: Сб. науч. ст. Вып. 6: К 15-летию юбилею Волгоградской епархии Русской Православной Церкви.— Волгоград, 2006.— С. 425–444.

Кузьмина К. В. Нижегородская епархия в период голода 1921–1922 гг. // Русская Православная Церковь в мировой и отечественной истории: Материалы всерос. науч.-практ. конф., 17–19 мая 2006 г., Нижний Новгород.— Нижний Новгород, 2006.— С. 199–205.

Кызыюров Л. А. Православная Церковь в Коми АССР, 1940-е гг.: Начало возрождения // Архивы Республики Коми в современных условиях: Материалы науч.-практ. конф. (24 октября 2005 г., Сыктывкар).— Сыктывкар, 2006.— С. 51–60.

Лебедев Д. И. Деятельность Удмуртской епархии Русской Православной Церкви в годы Великой Отечественной войны // Чтения по военной истории: [По материалам второй международной конференции, апрель 2005 г.]: Сб. ст.— СПб., 2006.— С. 478–483.

Леонтьева Т. Г. О природе антирелигиозной репрессивности большевиков: Вопросы без ответов // Из архива тверских историков: Сб. восп. и науч. тр. Вып. 6: К 70-летию со дня рождения профессора М. М. Червяковой.— Тверь, 2006.— С. 34–42.

Мазырин А., иерей. К истории высшего управления Русской Православной Церкви в 1935–1937 гг. // Православный Свято-Тихоновский гуманитарный университет. XVI ежегодная богословская конференция ПСТГУ [9–11 октября 2005 г. и 26–28 января 2006 г.]. Т. 1.— М., 2006.— С. 161–172.

Марченко А. Н. Политика Советского государства по отношению к Русской Православной Церкви в период власти Н. С. Хрущева в плане религиозного воспитания в СССР: (На примере Уральского региона) // Политический альманах Прикамья. Вып. 6.— Пермь, 2006.— С. 154–183.

Мухин В., прот. Казанская епархия в 30-е годы XX века // Русская Православная Церковь в мировой и отечественной истории: Материалы всерос. науч.-практ. конф., 17–19 мая 2006 г., Нижний Новгород.— Нижний Новгород, 2006.— С. 215–221.

Нурсат Ю. С. Русская Церковь в годы Великой Отечественной войны 1941–1945 годов // Духовность, нравственность и культура в российской истории: Материалы 8-й всерос. науч.-практ. конф.— М., 2006.— С. 56–61.

Перельгин А. И. Орловская епархия в 1941–1945 гг. // Истории русской провинции: Православному воинству и воинам во Христе посвящается.— СПб., 2006.— С. 342–359.

Перчиков Ю. А. Власть и Русская Православная Церковь 1941–1945 гг. в новейшей историографии // Русская Православная Церковь в мировой и отечественной истории: Материалы всерос. науч.-практ. конф., 17–19 мая 2006 г., Нижний Новгород.— Нижний Новгород, 2006.— С. 232–240.

Политика советской власти в отношении русского православия // Бийск православный: К истории православия в городе Бийске Алтайского края: [Сб.].— Бийск, 2006.— С. 144–150.

Поляков А. Г. Отношение духовенства Вятской губернии к вопросу о легитимности обновленческого и тихоновского течения Русской Православной Церкви во второй половине 1923–1926 гг. // Самобытная Вятка: Сб. науч. тр.— Киров, 2006.— С. 81–95.

Поляков А. Г. Церковно-государственные отношения в Вятской губернии в конце 1917 — середине 1920-х гг.: Историография вопроса // Самобытная Вятка: Сб. науч. тр.— Киров, 2006.— С. 95–135.

Попов А. В. Архивы Русской Православной Церкви: История и современность // Православный Свято-Тихоновский гуманитарный университет. XVI ежегодная богословская конференция ПСТГУ [9–11 октября 2005 г. и 26–28 января 2006 г.]. Т. 2.— М., 2006.— С. 193–198.

Попов А. В. Мемуары митрополита Евлогия [Георгиевского] как источник по истории российского православного зарубежья // Вестник архивиста.— 2006.— № 2–3(92–93): Март—июнь.— С. 157–175.

Попов Н. С. Православные приходы Марийского края в 30-е годы XX века // Марийский археографический вестник: Науч.-практ. ежегодник, 2006. № 16.— Йошкар-Ола, 2006.— С. 61–76.

Потапова А. Н. Из истории оренбургских церквей // История оренбургская: Наследие и современность: Первые региональные историко-краеведческие чтения памяти профессора П. Е. Матвиевского, 3 марта 2006 г. Т. 1.— Оренбург, 2006.— С. 276–286.

Рогов В. В. Партийная концепция протоиерея Иоанна Восторгова // Актуальные проблемы права: Сб. науч. тр. Вып. 5.— М., 2006.— С. 75–85.

Рогозный П. Г. «Церковный большевизм»: К изучению языка борьбы за власть в Российской Православной Церкви (апрель—март 1918 г.) // Политическая история России первой четверти XX века: [Сб. ст.] памяти профессора Виталия Ивановича Старцева.— СПб., 2006.— С. 329–340.

Салова Ю. Г. Формирование представлений детей о религии и Церкви в воспитательно-образовательной политике Советского государства в 1920-е годы // Русская Православная Церковь в мировой и отечественной истории: Материалы всерос. науч.-практ. конф., 17–19 мая 2006 г., Нижний Новгород.— Нижний Новгород, 2006.— С. 205–211.

Сафонов Д. В. Материалы по истории обновленческого раскола в российских архивах // Православный Свято-Тихоновский гуманитарный университет. XVI ежегодная богословская конференция ПСТГУ [9–11 октября 2005 г. и 26–28 января 2006 г.]. Т. 2.— М., 2006.— С. 198–205.— Прилож.: Акт на уничтожение обновленческого архива.

Сахарова Л. Г.; Поляков А. Г. Православное духовенство Вятской губернии и политические репрессии 1918–1921 гг. // Русская Православная Церковь в мировой и отечественной истории: Материалы всерос. науч.-практ. конф., 17–19 мая 2006 г., Нижний Новгород.— Нижний Новгород, 2006.— С. 178–182.

Серафим (Наумов), мон. «Заговор» в хуторе Остроухове: Колхозное строительство и антирелигиозная политика советской власти в Нижнем Поволжье // Мир православия: Сб. науч. ст. Вып. 6: К 15-летию юбилею

Волгоградской епархии Русской Православной Церкви.— Волгоград, 2006.— С. 418–424.

Серафима (Шумейко), мон. Непрославленные новомученики Можайской земли: Протоиерей Григорий Дахно и архимандрит Никифор // Можайские краеведческие чтения: Сб. ст.: [К 775-летию Можайска]. Вып. 1.— М., 2006.— С. 259–267.

Смирницкий А. Е. Школа и религия в первые послевоенные годы (1946–1954): На материалах Горьковской области // Русская Православная Церковь в мировой и отечественной истории: Материалы всерос. науч.-практ. конф., 17–19 мая 2006 г., Нижний Новгород.— Нижний Новгород, 2006.— С. 252–256.

Соловьев И., диак. «Обновленческий» раскол в Русской Православной Церкви в 1932 г.: (По материалам протоколов обновленческого синода) // Православный Свято-Тихоновский гуманитарный университет. XVI ежегодная богословская конференция ПСТГУ [9–11 октября 2005 г. и 26–28 января 2006 г.]. Т. 1.— М., 2006.— С. 134–140.

Сомов В. А. Политика государства в отношении Церкви в годы Великой Отечественной войны (1941–1945 гг.) // Русская Православная Церковь в мировой и отечественной истории: Материалы всерос. науч.-практ. конф., 17–19 мая 2006 г., Нижний Новгород.— Нижний Новгород, 2006.— С. 244–252.

Сосковец Л. И. Местные власти и верующие Западной Сибири: Из истории взаимоотношений в 1940–1960-е годы // Проблемы истории государственного управления и местного самоуправления Сибири XVI–XXI в.: Материалы VI всерос. науч. конф., 22–24 марта 2006 г.— Новосибирск, 2006.— С. 216–221.

Сошина А. «Наш путь — смиренная преданность Отцу Небесному»: Исполнение пастырского долга в условиях лагеря // Соловецкое море: Историко-литературный альманах. Вып. 5.— Архангельск; М., 2006.— С. 107–116.

Спасенкова И. В. Православная традиция русского города в 1920–1930-е годы: пути и формы сохранения (на материалах Вологды) // Мировоззрение и культура севернорусского населения: [Сб. ст.].— М., 2006.— С. 158–166.

Стариков С. В. История православной Церкви в Марий Эл в XX веке на страницах «Мироносицкого вестника» (2001–2005 гг.) // Марийский археографический вестник: Науч.-практ. ежегодник, 2006. №16.— Йошкар-Ола, 2006.— С. 207–213.

Чесноков С. В. Лев Тихомиров как инициатор восстановления Патриаршества // Русская Православная Церковь в мировой и отечественной истории: Материалы всерос. науч.-практ. конф., 17–19 мая 2006 г., Нижний Новгород.— Нижний Новгород, 2006.— С. 139–145.

Чепурная О. Обращение в веру в советское время: Анализ индивидуальных историй и общественного дискурса // Культуральные исследования: Сб. науч. работ.— СПб.; М., 2006.— С. 217–236.

Шабалин Н. В.; Трушкова И. Ю. Особенности стратегии и тактики в политтехнологиях государства в отношении Русской Православной Церкви в середине XX века (по материалам Кировской области) // Русская Право-

славная Церковь в мировой и отечественной истории: Материалы всерос. науч.-практ. конф., 17–19 мая 2006 г., Нижний Новгород.— Нижний Новгород, 2006.— С. 256–259.

Шкаровский М. В. Тайные православные общины в Киеве в 1930-х гг. // Православный Свято-Тихоновский гуманитарный университет. XVI ежегодная богословская конференция ПСТГУ [9–11 октября 2005 г. и 26–28 января 2006 г.]. Т. 1.— М., 2006.— С. 146–157.

Шубин А. Я. Закрытие, изъятие, сокрытие: (Ликвидация Соловецкого монастыря и национализация его имущества) // Соловецкий сборник. Вып. 3.— Архангельск, 2006.— С. 187–201.

Щеглов Г. Э. Два архива: О судьбе архивов Поместного Собора Русской Православной Церкви 1917–1918 гг. и Московской Духовной семинарии // Вестник архивиста.— 2006.— № 2–3(92–93): Март–июнь.— М., 2006.— С. 403–412.

Щелкачев А., священник. К истории диссидентского движения в Русской Православной Церкви в 1960–1980-е гг. // Православный Свято-Тихоновский гуманитарный университет. XVI ежегодная богословская конференция ПСТГУ [9–11 октября 2005 г. и 26–28 января 2006 г.]. Т. 1.— М., 2006.— С. 218–221.

Якубовская И. В. Идеи экуменизма в деятельности Церкви Англии первой половины XX в. и Русская Православная Церковь // Cogito: Альманах истории идей. Вып. 1.— Ростов-на-Дону, 2006.— С. 177–198.

Якунин В. Н. Митрополит Иоанн (Снычев) о сущности власти в России // Русская этнополитология и национальная идея: [По материалам круглого стола «Русская идея и современность», 24 мая 2005 г.: Сб. ст.].— М., 2006.— С. 223–228.

Агиография

Батурина Т. М. Описание святых мучеников Бориса и Глеба в Житии Александра Невского // Мир православия: Сб. науч. ст. Вып. 6: К 15-летию юбилею Волгоградской епархии Русской Православной Церкви.— Волгоград, 2006.— С. 511–521.

Белякова Е. В.; Найденова Л. П. Житие митрополита Ионы как источник по истории канонизации святых в Русской Церкви // Проблема святых и святости в истории России: Материалы XX междунар. семинара «От Рима к Третьему Риму». Проблема святых и святости в контексте истории и права: Москва, 6–7 сентября; Санкт-Петербург, 11 сентября 2000 г.— М., 2006.— С. 134–142.

Васильева О. Ю. Канонические основы и юридические особенности канонизации святых в XX в.: (Новомученики и императорская семья) // Проблема святых и святости в истории России: Материалы XX междунар. семинара «От Рима к Третьему Риму»: Проблема святых и святости в контексте истории и права: Москва, 6–7 сентября; Санкт-Петербург, 11 сентября 2000 г.— М., 2006.— С. 264–270.

Гадалова Г. С. Святая благоверная княгиня Анна Кашинская // Женщины в социальной истории Твери: [Сб.].— Тверь, 2006.— С. 23–28.

Гадалова Г. С. Пространная редакция Жития преподобного Макария Калязинского: Публикация текста по спискам рукописей XVI и XVII вв. // Древняя Тверь — реальная и книжная: Материалы и исследования.— Тверь, 2006.— С. 12–36.

Гладкова О. В. Об одной палестинской традиции в жизнеописании преп. Серафима Саровского: (Сюжет о приходе медведя) // Макариевские чтения. Вып. 13: Преподобный Серафим Саровский и русское старчество. XIX в.: Материалы XIII рос. науч. конф., посвящ. памяти свт. Макария.— М., 2006.— С. 280–293.

Гришаев В. Ф. Крестный путь епископа Бийского Никиты [Прибытка; 1859–1938 гг., канонизирован в 2001 г.] // Бийск православный: К истории православия в г. Бийске Алтайского края.— Бийск, 2006.— С. 98–106.

Дубаков А. В. Житие святителя Феодосия, архиепископа Астраханского и Терского // Мир православия: Сб. науч. ст. Вып. 6: К 15-летию юбилею Волгоградской епархии Русской Православной Церкви.— Волгоград, 2006.— С. 274–308.

Зеленина Я. Э. Житие и чудеса святителя Дмитрия Ростовского в иконописи и печатной графике // Ростовский архиерейский дом и русская художественная культура второй половины XVII века: Материалы конф., 21–23 сентября 2005 г.: [Сб. ст.].— Ростов, 2006.— С. 318–337.

Иванова Н. П. Месяцесловные показания Синодального списка Новгородской первой летописи // Проблемы источниковедения. Вып. 1(12).— М., 2006.— С. 41–49.— Прилож.: Статьи Синодального списка Новгородской первой летописи, имеющие оригинальные святочные отсылки.

Лимеров П. Ф. «Книжные» мотивы в устных нарративах о св. Стефане Пермском // XVII международные Ломоносовские научные чтения. Вып. 2: Поморские чтения по семиотике культуры.— Архангельск, 2006.— С. 148–159.

Карбасова Т. Б. Житие Кирилла Новоезерского: Первоначальная редакция // Труды Отдела древнерусской литературы Института русской литературы (Пушкинский Дом). Т. 57.— СПб., 2006.— С. 633–670.

Колясев А. В.; Кучин В. А. Исповеднический подвиг протоиерея Николая Троицкого, священника Серафимовской церкви г. Казани // Православный собеседник: Альманах Казанской Духовной семинарии. Вып. 2(12).— Казань, 2006.— С. 86–126.

Конявская Е. Л. Софья Ярославна Тверская: «Память» княжны-инокини // Исследования по истории средневековой Руси: Сб. ст.: К 80-летию Юрия Георгиевича Алексева.— М.; СПб., 2006.— С. 417–428.

Кривцов Д. Ю. Святитель Дионисий Нижегородский и Суздальский: Дискуссионные вопросы раннего периода биографии // Русская Православная Церковь в мировой и отечественной истории: Материалы всерос. науч.-практ. конф., 17–19 мая 2006 г., Нижний Новгород.— Нижний Новгород, 2006.— С. 19–26.

Круговых Л. Н. Почитание св. Николая Чудотворца в Новгороде в XIV–XVI вв.: Церкви, чудотворные иконы, сказания, богослужebная практика // Ежегодник Новгородского государственного объединенного музея-заповедника, 2005.— Великий Новгород, 2006.— С. 179–189.

Кучкин В. А. Житие тверской княжны Софьи Ярославны // Проблема святых и святости в истории России: Материалы XX междунар. семинара «От Рима к Третьему Риму»: Проблема святых и святости в контексте истории и права: Москва, 6–7 сентября; Санкт-Петербург, 11 сентября 2000 г.— М., 2006.— С. 96–117.

Левша О. М.; Строганов М. В. Неопубликованные документы о святом благоверном и великом князе Михаиле Ярославиче Тверском // Древняя Тверь — реальная и книжная: Материалы и исследования.— Тверь, 2006.— С. 61–89.

Лосева О. В. «Слово от жития святого Феодосия» в составе древнерусского Пролога // Проблемы источниковедения. Вып. 1(12).— М., 2006.— С. 33–40.— Прилож.: Пролог. ГИМ, Син., № 246, 2-й половины XIV в.; Похвала прп. Феодосию в составе «Слова от жития св. Феодосия».

Мавлиханова Е. А. Пророчества преп. Серафима Саровского: Легенды и архивные источники // Макариевские чтения. Вып. 13: Преподобный Серафим Саровский и русское старчество. XIX в.: Материалы XIII рос. науч. конф., посвящ. памяти свт. Макария.— М., 2006.— С. 76–90.

Макарий (Веретенников), архим. Святитель Гурий, архиепископ Казанский // Макариевские чтения. Вып. 13: Преподобный Серафим Саровский и русское старчество. XIX в.: Материалы XIII рос. науч. конф., посвящ. памяти свт. Макария.— М., 2006.— С. 36–59.

Митрофан (Баданин), иером. Неизвестные подробности Жития преподобного Варлаама Керетского: Из древнего канона 1657 г. соловецкого монаха Сергия (Шелонина) // Соловецкое море: Историко-литературный альманах. Вып. 5.— Архангельск; М., 2006.— С. 71–78.

Мищенко А. К. Преподобноисповедник Сергей (Сребрянский). 23 марта (5 апреля) // Истории русской провинции: Православному воинству и воинам во Христе посвящается.— СПб., 2006.— С. 100–129.

Морозова М. Н. Рязанский епархиальный миссионер — преподобному-ченик Мина [1882–1937 гг., канонизирован в 2000 г.] // Православный Свято-Тихоновский гуманитарный университет. XVI ежегодная богословская конференция ПСТГУ [9–11 октября 2005 г. и 26–28 января 2006 г.]. Т. 2.— М., 2006.— С. 70–72.

Невзорова Н. Н. Первоначальный культ Бориса и Глеба: Паремийные чтения и Летописная повесть // История в рукописях и рукописи в истории: Сб. науч. тр. к 200-летию Отдела рукописей Российской национальной библиотеки.— СПб., 2006.— С. 101–128.

«Не ложно ли для такой учинили страсти»: О канонизации преподобного Варлаамия Керетского / Публ. В. Матонина // Соловецкое море: Историко-литературный альманах. Вып. 5.— Архангельск; М., 2006.— С. 79–84.

Несанелис Д. А. Устюжский Христа ради юродивый Прокопий и святитель Стефан Пермский // Поморские чтения по семиотике культуры:

Сб. науч. ст. Вып. 2: Сакральная география и традиционные этнокультурные ландшафты народов Европейского Севера: [Материалы II Поморских чтений по семиотике культуры, 23–27 июля 2006 г.].— Архангельск, 2006.— С. 319–326.

Охотникова В. И. Цикл произведений, посвященных князю Всеволоду—Гавриилу: [Анализ рукописей Жития и «Слова о обретении мощей»] // Труды Отдела древнерусской литературы Института русской литературы (Пушкинский Дом). Т. 57.— СПб., 2006.— С. 584–616.

Пак Н. И. Образ преп. Серафима Саровского в творчестве Б. К. Зайцева и И. С. Шмелева // Макариевские чтения. Вып. 13: Преподобный Серафим Саровский и русское старчество. XIX в.: Материалы XIII рос. науч. конф., посвящ. памяти свт. Макария.— М., 2006.— С. 304–308.

Рогожин Н. М. Русские святые в контексте отечественной истории // Проблема святых и святости в истории России: Материалы XX междунар. семинара «От Рима к Третьему Риму»: Проблема святых и святости в контексте истории и права: Москва, 6–7 сентября; Санкт-Петербург, 11 сентября 2000 г.— М., 2006.— С. 38–52.

Руди Т. Р. Об одном мотиве житий преподобных: («Вселение в пустыню») // От Средневековья к Новому времени = From Middle Ages to Early Modern Time: Сб. ст. в честь Ольги Андреевны Белобровой.— М., 2006.— С. 15–36.

Руди Т. Р. О композиции и топике житий преподобных // Труды Отдела древнерусской литературы Института русской литературы (Пушкинский Дом). Т. 57.— СПб., 2006.— С. 431–500.

Румянцева В. С. О святости и святых в истории Русской Церкви XV–XVII вв. (к постановке проблемы) // Проблема святых и святости в истории России: Материалы XX междунар. семинара «От Рима к Третьему Риму»: Проблема святых и святости в контексте истории и права. Москва, 6–7 сентября; Санкт-Петербург, 11 сентября 2000 г.— М., 2006.— С. 200–207.

Рыжова Е. А. Сюжетный мотив «поставление креста на месте основания монастыря» в агиографической традиции Русского Севера // От Средневековья к Новому времени = From Middle Ages to Early Modern Time: Сб. ст. в честь Ольги Андреевны Белобровой.— М., 2006.— С. 37–58, вкл. фотогр.

Савельева Н. В. Заметки к литературной истории Жития Артемия Веркольского // От Средневековья к Новому времени = From Middle Ages to Early Modern Time: Сб. ст. в честь Ольги Андреевны Белобровой.— М., 2006.— С. 203–217.

Санькова С.; Шевченко А. Один из воинства: [О сщмч. прп. Кукше, иноке печерском] // Истории русской провинции: православному воинству и воинам во Христе посвящается.— СПб., 2006.— С. 28–43.

Сахаров А. Н. Святость и святые в истории России // Проблема святых и святости в истории России: Материалы XX междунар. семинара «От Рима к Третьему Риму»: Проблема святых и святости в контексте истории и права: Москва, 6–7 сентября; Санкт-Петербург, 11 сентября 2000 г.— М., 2006.— С. 33–37.

Семячко С. А. К истории текста Жития Григория Пельшемского // Труды Отдела древнерусской литературы Института русской литературы (Пушкинский Дом). Т. 57.— СПб., 2006.— С. 617–632.

Серебрякова М. С. Жития преподобных Кирилла и Ферапонта как исторический источник сведений об основании белозерских монастырей // Труды Отдела древнерусской литературы Института русской литературы (Пушкинский Дом). Т. 57.— СПб., 2006.— С. 180–189.

Сиренов А. В. Житие Георгия Всеволодовича и Китежский летописец // Исследования по истории средневековой Руси: Сб. ст. к 80-летию Юрия Георгиевича Алексеева.— М.; СПб., 2006.— С. 459–467.

Смирнова А. Е. Два безбородых Древней Руси: свт. Никита Новгородский и его агиограф Маркелл // От Средневековья к Новому времени = From Middle Ages to Early Modern Time: Сб. ст. в честь Ольги Андреевны Белобровой.— М., 2006.— С. 118–142.

Соколова Л. И. Новые сведения в жизни преподобного Серафима Вырицкого на основе архивных материалов // Православный Свято-Тихоновский гуманитарный университет. XVI ежегодная богословская конференция ПСТГУ [9–11 октября 2005 г. и 26–28 января 2006 г.]. Т. 1.— М., 2006.— С. 182–191.

Соловьева И. Д. Житийная иконография преподобного Кирилла Новозерского // От Средневековья к Новому времени = From Middle Ages to Early Modern Time: Сб. ст. в честь Ольги Андреевны Белобровой.— М., 2006.— С. 365–384.

Торопов А. Отзвуки встречи на Махре: К 600-летию со дня кончины преподобного Стефана Махришского // Владимир: Лит.-худож. и краевед. сб. Кн. 19.— Владимир, 2006.— С. 151–154.

Третьякова С. В. Православное пространство Белозерья: К проблеме сакрализации топографических объектов, связанных с культурами местных святых // Поморские чтения по семиотике культуры: Сб. науч. ст. Вып. 2: Сакральная география и традиционные этнокультурные ландшафты народов Европейского Севера: [Материалы II Поморских чтений по семиотике культуры, 23–27 июля 2006 г.].— Архангельск, 2006.— С. 257–266.

Цыпин В., прот. Канонизация святых в Русской Церкви в XX в. // Проблема святых и святости в истории России: Материалы XX междунар. семинара «От Рима к Третьему Риму»: Проблема святых и святости в контексте истории и права: Москва, 6–7 сентября; Санкт-Петербург, 11 сентября 2000 г.— М., 2006.— С. 232–243.

Шкаровский М. В. Св. Иоанн Кронштадтский: Канонизация и судьба мощей в XX в. // Проблема святых и святости в истории России: Материалы XX междунар. семинара «От Рима к Третьему Риму»: Проблема святых и святости в контексте истории и права: Москва, 6–7 сентября; Санкт-Петербург, 11 сентября 2000 г.— М., 2006.— С. 244–250.

Шорохова Т. С. Иннокентий Сибиряков: Через благотворение к святости // Православный Свято-Тихоновский гуманитарный университет. XVI ежегодная богословская конференция ПСТГУ [9–11 октября 2005 г. и 26–28 января 2006 г.]. Т. 2.— М., 2006.— С. 60–69.

Монастыри, храмы, приходы

Адлыкова А. П. Из истории взаимоотношений Алтайской духовной миссии с центральными властями: (На примере строительства чулышманского Благовещенского мужского монастыря) // Горный Алтай: Исторический сборник. Вып. 10.— Горно-Алтайск; Бийск, 2006.— С. 5–14.

Авдеев А. Г. Кто и когда назвал Воскресенский монастырь Новым Иерусалимом // Сборник, посвященный 400-летию со дня рождения и 325-летию со дня преставления Никона, Святейшего Патриарха Московского и всея Руси.— М., 2006.— С. 89–98.

Аверьянов К. А. Из ранней истории ростовского Борисоглебского монастыря // История и культура Ростовской земли, 2005: [Материалы научной конференции, 9–11 ноября 2005 г.]— Ростов, 2006.— С. 180–189.

Аверьянов К. А. Начало Андроникова монастыря // Вестник Литературного института имени А. М. Горького.— 2006.— № 1.— С. 216–230.

Акишин М. О. Туруханский Троицкий монастырь в XVII–XIX вв. // Уральский исторический вестник. № 13: Ямальский выпуск.— Екатеринбург, 2006.— С. 137–155.

Алексеев А. В. Древние храмы и монастыри Звенигородской земли: В поисках забытого // Макариевские чтения: Материалы рос. науч. конф., посвящ. памяти свт. Макария. Вып. 13: Преподобный Серафим Саровский и русское старчество. XIX в.— М., 2006.— С. 186–191.

Алексеев А. И. Древнейшая кормовая книга Кирилло-Белозерского монастыря // История в рукописях и рукописи в истории: Сб. науч. тр. к 200-летию Отдела рукописей Российской национальной библиотеки.— СПб., 2006.— С. 363–378.

Андрienко А. С. История возрождения и реставрации Софийско-Успенского собора г. Тобольска (XX–XXI вв.) // Ежегодник Тобольского музея-заповедника. № 3/4(32/33).— Тюмень, 2006.— С. 129–131.

Анфилатов В. Е. Можайский храм Илии Пророка: История храма и история России // Можайские краеведческие чтения: Сб. ст.: [К 775-летию Можайска]. Вып. 1.— М., 2006.— С. 157–169.

Архипова Н. Е. К истории создания церкви Спаса в Нижнем Новгороде // Русская Православная Церковь в мировой и отечественной истории: Материалы всерос. науч.-практ. конф., 17–19 мая 2006 г., Нижний Новгород.— Нижний Новгород, 2006.— С. 119–121.

Бодэ А. Б. Поонежские кубоватые церкви: Местное своеобразие и общерусские традиции // Архитектурное наследие: [Сб. ст.]. [Т.] 46.— М., 2006.— С. 123–135, ил.

Борис (Петрухин), игум. Новая жизнь древних святынь в возрожденной обители преподобного Ферапонта // Можайские краеведческие чтения: Сб. ст.: [к 775-летию Можайска]. Вып. 1.— М., 2006.— С. 135–142.

Борис (Петрухин), игум. 1812-й год в истории Ферапонтовой обители и судьбах ее братии // Можайские краеведческие чтения: Сб. ст.: [К 775-летию Можайска]. Вып. 1.— М., 2006.— С. 111–119.

Бронникова Е. П. Соловецкое подворье в Архангельске: Фрагменты истории // Соловецкий сборник. Вып. 3.— Архангельск, 2006.— С. 120–127.

Буров В. А. Оружейная казна Соловецкого монастыря в XVIII–XIX вв. // Соловецкий сборник. Вып. 3.— Архангельск, 2006.— С. 42–119, табл.— Прилож.: Оружейная казна Соловецкого монастыря по данным монастырских описей вооружения и имущества XVIII в.

Буров В. А. 10 лет археологических раскопок на территории Соловецкого монастыря (1996–2005 гг.) // Первобытная и средневековая история и культура Европейского Севера: Проблемы изучения и научной реконструкции: Междунар. науч.-практ. конф. (Соловки, 2006): Сб. науч. ст. и докл.— Соловецкий, 2006.— С. 391–398.

Валейша Ф. Ф. История церквей в орловских владениях князей Куракиных // Куракинские чтения: [Сб. материалов конференции].— М., 2006.— С. 247–258, ил.

Вдовиченко М. В. Художественные особенности и датировка Успенского собора в Ярославле // Ростовский архиерейский дом и русская художественная культура второй половины XVII века: Материалы конф., 21–23 сентября 2005 г.: [Сб. ст.].— Ростов, 2006.— С. 27–36.

Вздорнов Г. И. Волотово: Ландшафт и храм: [Церковь Успения Богородицы на Волотовом поле] // Вестник истории, литературы, искусства: [Альманах]. Т. 2.— М., 2006.— С. 80–92.

Вздорнов Г. И. Заметки Николая Ивановича Исцеленова о Ферапонтовом монастыре и фресках Дионисия // Ферапонтовский сборник. Вып. 7.— М.; Ферапонтово, 2006.— С. 352–358.

Виденеева А. Е. Гостиница Спасо-Яковлевского монастыря 1914 г. // Сообщения Ростовского музея: [Сб. ст.]. Вып. 16.— Ростов, 2006.— С. 345–364, ил.

Виденеева А. Е. Подобие Храма Гроба Господня в ростовском Спасо-Яковлевском монастыре // Проблемы источниковедения. Вып. 1(12).— М., 2006.— С. 413–422, фотогр., схем.

Виденеева А. Е. Гробовой иеромонах Амфилохий — старец ростовского Спасо-Яковлевского монастыря // Макариевские чтения. Вып. 13: Преподобный Серафим Саровский и русское старчество. XIX в.: Материалы XIII рос. науч. конф., посвящ. памяти свт. Макария.— М., 2006.— С. 109–116.

Виденеева А. Е.; Коновалов И. В. К истории установки часов на колокольне Троице-Сергиевой лавры в XVIII в. // История и культура Ростовской земли. 2005: [Материалы научной конференции, 9–11 ноября 2005 г.].— Ростов, 2006.— С. 499–505.— Прилож.: Указ архимандрита Лаврентия о повелении Екатерины II заказать часы в Англии.

Виденеева А. Е. О вкладах в Яковлевский монастырь в середине 1750-х годов // История и культура Ростовской земли, 2005: [Материалы научной конференции, 9–11 ноября 2005 г.].— Ростов, 2006.— С. 313–319.— Прилож.: Список лиц, сделавших вклады в Яковлевский монастырь в период с 1754 по 1757 г.

Виноградов В. В. Почитаемые места в Северо-Западной России (заметки собирателя) // Мировоззрение и культура севернорусского населения: [Сб. ст.].— М., 2006.— С. 196–214.

Виноградова Т. В. К вопросу определения зон охраны Иоакимо-Анненской церкви: [Можайск, Московская область] // Макариевские чтения. Вып. 13: Преподобный Серафим Саровский и русское старчество. XIX в.: Материалы XIII рос. науч. конф., посвящ. памяти свт. Макария.— М., 2006.— С. 320–322.

Виноградова Т. В. Храм преподобного Ферапонта // Можайские краеведческие чтения: Сб. ст.: [К 775-летию Можайска]. Вып. 1.— М., 2006.— С. 63–87.

Вишневский В. И. Археологическое исследование монастыря Воскресенская пустынь в верховьях р. Дубна // Сергиево-Посадский музей-заповедник: Сообщения, 2005.— М., 2006.— С. 13–28, ил.

Гладкая М. С. К вопросу о смысле фасадной декорации Дмитриевского собора во Владимире // Макариевские чтения. Вып. 13: Преподобный Серафим Саровский и русское старчество. XIX в.: Материалы XIII рос. науч. конф., посвящ. памяти свт. Макария.— М., 2006.— С. 216–229.

Гусакова В. О. Храмы Санкт-Петербурга — памятники военной славы России // Чтения по военной истории: [По материалам второй международной конференции, апрель 2005 г.]: Сб. ст.— СПб., 2006.— С. 228–233.

Дмитриева З. В. Келарские приходные и расходные книги старца Кирилло-Белозерского монастыря Матвея Никифорова (1654–1660 гг.) // Времена и судьбы: Сб. ст. в честь 75-летия Виктора Моисеевича Панеяха.— СПб., 2006.— С. 441–468.— Прилож.: Приходная и расходная денежная книга старца Кирилло-Белозерского монастыря Матвея (Никифорова).

Елатомцев А. Храм Рождества Христова в селе Рождествено на Истре: Прошлое и настоящее // Проблемы истории Московского края: Материалы 5-й науч.-практ. конф., посвящ. 75-летию Московского гос. обл. ун-та (Москва, 28 марта 2006 г.).— М., 2006.— С. 69–71.

Ершов В. Е. Владения Троице-Сергиева монастыря в Муромском уезде в XV — первой половине XVII в. // Проблемы истории Московского края: Материалы 5-й науч.-практ. конф., посвящ. 75-летию Московского гос. обл. ун-та (Москва, 28 марта 2006 г.).— М., 2006.— С. 74–76.

Есеева О. В. Монастырское строительство на Пинежье // Поморские чтения по семиотике культуры: Сб. науч. ст. Вып. 2: Сакральная география и традиционные этнокультурные ландшафты народов Европейского Севера: [Материалы II Поморских чтений по семиотике культуры, 23–27 июля 2006 г.].— Архангельск, 2006.— С. 353–362.

Ефремов А. В. Монастырь великомученика Никиты в Подмоскovie: [Кашира] // Забелинские (Кунцовские) чтения — 2005: Российские точки опоры: Исторический и прогностический анализ, 11 марта — 13 апреля 2005 г.: [Сб. материалов].— М., 2006.— С. 64–68.

Жук Ю. А. Храм святителя Иоанна Златоуста: [Московская область, Красногорский район] // Красногорье: Историко-краеведческий альманах. № 10.— Красногорск, 2006.— С. 28–36, ил., фотогр.

Жуков В. Н. Православные храмы на Истринской земле: Очерк об истории истринских церквей // Об Истре с любовью: Сб. Т. 3.— М., 2006.— С. 320–443, фотогр.

Зеленская Г. М. Воскресенский монастырь Нового Иерусалима в русской культуре второй половины XVII века // Ростовский архиерейский дом и русская художественная культура второй половины XVII века: Материалы конф., 21–23 сентября 2005 г.— Ростов, 2006.— С. 46–59.

Иванова А. И. Священная ономастика и топография часовен Русского Севера // XVII международные Ломоносовские научные чтения: Сб. науч. тр. Вып. 2: Поморские чтения по семиотике культуры.— Архангельск, 2006.— С. 63–74.

Иванова А. И. Священная ономастика часовен в местах поморских промыслов // Поморские чтения по семиотике культуры: Сб. науч. ст. Вып. 2: Сакральная география и традиционные этнокультурные ландшафты народов Европейского Севера: [Материалы II Поморских чтений по семиотике культуры, 23–27 июля 2006 г.]— Архангельск, 2006.— С. 161–178.

Иванов С. М. Исчезнувшие обители: Краишевский Тихвинский женский монастырь // Мир православия: Сб. науч. ст. Вып. 6: К 15-летнему юбилею Волгоградской епархии Русской Православной Церкви.— Волгоград, 2006.— С. 399–418.

Каштанов С. М. Белозерско-пошехонские князья и другие вкладчики Павлова Обнорского монастыря в XVI в. // История и культура Ростовской земли. 2005: [Материалы научной конференции, 9–11 ноября 2005 г.]— Ростов, 2006.— С. 207–248.— Прилож.: Документы копийной книги Павлова Обнорского монастыря.

Киберева В. В. О некоторых посвящениях новгородских и мезенских храмов // Поморские чтения по семиотике культуры: Сб. науч. ст. Вып. 2: Сакральная география и традиционные этнокультурные ландшафты народов Европейского Севера: [Материалы II Поморских чтений по семиотике культуры, 23–27 июля 2006 г.]— Архангельск, 2006.— С. 179–182.

Коваленко П. Александровский собор // Бийск православный: К истории православия в городе Бийске Алтайского края: [Сб.]— Бийск, 2006.— С. 142–143.

Кожевникова Ю. Н. Возобновление монастырей после секуляризации 1764 г. на территории Олонецкой епархии (на примере Заднее-Никифоровской Важеозерской пустыни) // Прошлое Новгорода и Новгородской земли: Материалы науч. конф., 15–17 ноября 2005 г.— Великий Новгород, 2006.— С. 140–143.

Колобаева Т. В. Православные церкви южноуральских заводов первой половины XIX в. // Культура и искусство в памятниках и исследованиях: Сб. науч. тр. Вып. 4.— Челябинск, 2006.— С. 178–185, рис.

Колосова И. О. Следы средневековых монастырей в микротопонимии Завеличья XVII–XVIII вв. // Археология и история Пскова и Псковской земли: Материалы 51-го науч. семинара, посвящ. памяти академика В. В. Седова.— Псков, 2006.— С. 130–140.

Кондратьев С. В.; Туров С. В.; Темплинг В. Я. Кодинский (Кондинский) Свято-Троицкий монастырь в первой половине XVIII в.: Люди и стены сибирской обители накануне секуляризации // Ханты-Мансийский автономный округ в зеркале прошлого: [Сб. ст.]. Вып. 3.— Томск; Ханты-Мансийск,

2006.— С. 252–301 (продолж., начало см.: Ханты-Мансийский автономный округ в зеркале прошлого. Вып. 2.— Томск; Ханты-Мансийск, 2004.— С. 488–525).

Конявская Е. Л. Сакральное пространство Киево-Печерского монастыря // Восточная Европа в древности и средневековье: Восприятие, моделирование и описание пространства в античной и средневековой литературе: XVIII чтения памяти чл.-кор. АН СССР Владимира Терентьевича Пашуто, Москва, 17–19 апреля 2006 г.: Материалы конф.— М., 2006.— С. 102–107.

Крейдун Ю., священник. История первого миссионерского прихода на Алтае: Духосошестввенский храм с. Майма // Православный Свято-Тихоновский гуманитарный университет. XVI ежегодная богословская конференция ПСТГУ [9–11 октября 2005 г. и 26–28 января 2006 г.]. Т. 2.— М., 2006.— С. 13–18.

Крестьянников В. В. Возрождение Севастопольского благочиния и монастырей после Крымской войны // Севастополь: Взгляд в прошлое.— Севастополь, 2006.— С. 55–59.

Крестьянников В. В. Роль митрополита Агафангела (Тибальдо) в возрождении балаклавского Георгиевского монастыря // Севастополь: Взгляд в прошлое.— Севастополь, 2006.— С. 23–28.

Крестьянников В. В. Участие иеромонахов балаклавского Георгиевского монастыря в Крымской (Восточной) войне 1853–1856 гг. // Севастополь: Взгляд в прошлое.— Севастополь, 2006.— С. 18–23.

Крестьянников В. В. Участие иеромонахов и священников балаклавского Георгиевского монастыря в боевых действиях Черноморского флота в первой половине XIX века // Севастополь: Взгляд в прошлое.— Севастополь, 2006.— С. 15–18.

Критский Ю. М. Промыслы и ремесла северного крестьянства и Соловецкого монастыря X–XX вв. // Соловецкий сборник. Вып. 3.— Архангельск, 2006.— С. 218–255.

Кулик Т. И. Влияние ландшафта на формирование архитектурного ансамбля Киево-Печерской лавры // Склоны на исторических территориях: Материалы VII междунар. науч.-практ. семинара «Комплексное изучение исторических территорий», Рязань, 26–30 апреля 2004.— Рязань, 2006.— С. 18–23.

Кутикова Н. А. Роль Троице-Сергиевой лавры в истории отечественной духовности и культуры // Проблемы истории Московского края: Материалы 5-й науч.-практ. конф., посвящ. 75-летию Московского гос. обл. ун-та (Москва, 28 марта 2006 г.).— М., 2006.— С. 124–127.

Кухарец В. Е. Попечительство князя Константина Константиновича Острожского православных монастырей на Волыни в XV в. // Православный Свято-Тихоновский гуманитарный университет. XVI ежегодная богословская конф. ПСТГУ [9–11 октября 2005 г. и 26–28 января 2006 г.]. Т. 2.— М., 2006.— С. 89–93.

Лазарь (Куликов), монах. Игумения Усть-Медведицкого монастыря Арсения (Себрякова) и традиции умного делания в России // Мир православия: Сб. науч. ст. Вып. 6: К 15-летию юбилею Волгоградской епархии Русской Православной Церкви.— Волгоград, 2006.— С. 336–362.

Левин Н. Ф. Настоятель изборского Николаевского собора Петр Ильич Панов // Изборск и его округа: Материалы II междунар. науч.-практ. конф.— Изборск, 2006.— С. 142–146, фотогр.

Летопись церкви села Спас-Смердина / Публ. Р. Ф. Алитовой // Сообщения Ростовского музея: [Сб. ст.]. Вып. 16.— Ростов, 2006.— С. 240–252, ил.

Майничева А. Ю. Сибирские церкви во имя святителя Николая Чудотворца // Ханты-Мансийский автономный округ в зеркале прошлого: [Сб. ст.]. Вып. 3.— Томск; Ханты-Мансийск, 2006.— С. 84–104.

Макарий (Веретенников), архим. Патриарх Иоасаф I и Соловецкий монастырь // Соловецкое море: Историко-литературный альманах. Вып. 5.— Архангельск; М., 2006.— С. 85–88.

Макаров Н. А. Кенозерский приход Пудожского уезда Олонецкой губернии в XVI — начале XX века // Поморские чтения по семиотике культуры: Сб. науч. ст. Вып. 2: Сакральная география и традиционные этнокультурные ландшафты народов Европейского Севера: [Материалы II Поморских чтений по семиотике культуры, 23–27 июля 2006 г.].— Архангельск, 2006.— С. 327–332.

Маркина Т. В. Архимандриты можайского Лужецкого монастыря Августин и Амвросий (Виноградские) // Можайские краеведческие чтения: Сб. ст.: [К 775-летию Можайска]. Вып. 1.— М., 2006.— С. 101–110.

Марков Л. И. Население служебной слободки Лужецкого монастыря на рубеже 18–19 столетий // Макариевские чтения. Вып. 13: Преподобный Серафим Саровский и русское старчество. XIX в.: Материалы XIII рос. науч. конф., посвящ. памяти свт. Макария.— М., 2006.— С. 323–335.

Матафанов Н. Н. Свято-Троицкая церковь в Тиманской тундре Архангельской губернии // Поморские чтения по семиотике культуры: Сб. науч. ст. Вып. 2: Сакральная география и традиционные этнокультурные ландшафты народов Европейского Севера: [Материалы II Поморских чтений по семиотике культуры, 23–27 июля 2006 г.].— Архангельск, 2006.— С. 290–302.

Мельник А. Г. Преображенская церковь Ростова Великого // Макариевские чтения. Вып. 13: Преподобный Серафим Саровский и русское старчество. XIX в.: Материалы XIII рос. науч. конф., посвящ. памяти свт. Макария.— М., 2006.— С. 256–268.

Мельник А. Г. Ростовская Благовещенская церковь // История и культура Ростовской земли, 2005: [Материалы научной конференции, 9–11 ноября 2005 г.].— Ростов, 2006.— С. 424–435, фотогр.

Мельник А. Г. Ростовская церковь архангела Михаила // Сообщения Ростовского музея: [Сб. ст.]. Вып. 16.— Ростов, 2006.— С. 323–334, ил.

Митрофан (Баданин), иером. Краткий исторический обзор географических мест размещения Трифонова Печенгского монастыря с XVI по XXI в. // III Ушаковские чтения [2–4 марта 2006 г.]: Сб. науч. ст.— Мурманск, 2006.— С. 43–50, карт.

Морозова Н. Н. Вознесенская церковь Можайска — утраченная святыня города // Можайские краеведческие чтения: Сб. ст.: [К 775-летию Можайска]. Вып. 1.— М., 2006.— С. 170–179.

Мосунов Ю. П. Успенский собор в Перемышле: Исследования и реконструкция // Архитектурное наследство: [Сб. ст.]. [Т.] 46.— М., 2006.— С. 58–70, ил.

Николаева С. В. Поминание иноков Троице-Сергиева монастыря в синодике 1575 г.: К вопросу о братском синодике // Сергиево-Посадский музей-заповедник: Сообщения, 2005.— М., 2006.— С. 29–48.

Огурцов В. Дороги митрополита Фотия: [Храм Рождества Богородицы на Рудне] // Подмосковный летописец: Историко-краеведческий альманах. № 1.— М., 2006.— С. 66–71, фотогр.

Орлова Е. Из истории одной церкви: Сретенская церковь села Романова Соликамского уезда // Вторые Лазаревские чтения по истории армян России, 25–27 ноября 2003 г., Москва.— М., 2006.— С. 137–142.

Пинкусова Т. В. История церкви Благовещения на Мячине и ее убранство // Ежегодник Новгородского государственного объединенного музея-заповедника: [Сб. ст.], 2005.— Великий Новгород, 2006.— С. 128–132, ил.

Платонов Е. В. Часовни Изборско-Мальской долины // Изборск и его округа: (Материалы II междунар. науч.-практ. конф.).— Изборск, 2006.— С. 151–157.

Подборская В. О.; Нефедов С. Л. Изучение влияния особенностей строения Успенского холма на устойчивость церкви Введения и трапезной палаты в Кирилло-Белозерском монастыре // Склоны на исторических территориях: Материалы VII междунар. науч.-практ. семинара «Комплексное изучение исторических территорий», Рязань, 26–30 апреля 2004.— Рязань, 2006.— С. 67–77.

Полюях А. Церковная летопись Георгиевской «на Глинках» церкви села Игнатьево: [Гжельский район Московской области] // Подмосковный летописец: Историко-краеведческий альманах. № 1.— М., 2006.— С. 58–65, фотогр.

Пополитов Д. В. Развитие церквей в станице Урюпинской в начале XX в. (1914–1920 гг.) // Из истории Прихоперья: [Сб.]. Вып. 1: Материалы I и II Урюпинских краеведческих чтений.— Саратов, 2006.— С. 48–59.

Пополитов Д. В. Церкви Хоперского округа (конец XVIII–XIX вв.) // Из истории Прихоперья: [Сб.]. Вып. 1: Материалы I и II Урюпинских краеведческих чтений.— Саратов, 2006.— С. 34–41.

Попов В. А. О двух старинных колокольнях Марийского края: [Колокольня при несохранившемся Троицком соборе г. Яранска, Кировской области; колокольня Мироносицкого монастыря в Ежове] // Марийский археографический вестник: Науч.-практ. ежегодник. № 16.— Йошкар-Ола, 2006.— С. 197–201.

Попова Л. Д. Священная топография Архангельска // XVII Международные Ломоносовские научные чтения: Сб. науч. тр. Вып. 2: Поморские чтения по семиотике культуры.— Архангельск, 2006.— С. 89–96.

Потапова Е. В. Вотчинные владения московских монастырей на территории Тверской губернии // Проблемы истории Московского края: Материалы пятой науч.-практ. конф., посвящ. 75-летию Московского гос. обл. ун-та (Москва, 28 марта 2006 г.).— М., 2006.— С. 182–184.

Римский С. В. Историческое описание старочеркасского Ефремовского женского монастыря, 1837–1917 гг. // Донской юридический институт. Ученые записки. Т. 31.— Ростов-на-Дону, 2006.— С. 4–29.

Рождественская Т. В. Новонайденные надписи-граффити и рисунки из церкви Успения на Волотовом поле в Новгороде // Вереница литер: К 60-летию В. М. Живова: [Сб. ст.].— М., 2006.— С. 46–55, вкл. ил.

Рожнятовский В. М. Метрологическая интерпретация обмерных данных Мирожского собора // Археология и история Пскова и Псковской земли: Материалы 51-го науч. семинара, посвящ. памяти академика В. В. Седова.— Псков, 2006.— С. 161–182.

Рыбко С. Н.; Бабич А. В.; Самовтор С. В. Из истории некоторых церковных приходов Гулькевического района: Прошлое и настоящее // История и культура народов Северного Кавказа: Сб. науч. тр. Вып. 5.— Пятигорск, 2006.— С. 67–76.

Савина Е. Ю. Можайский Лужецкий монастырь в первое десятилетие советской власти (1918–1926 гг.): По документам ЦГАМО // Можайские краеведческие чтения: Сб. ст.: [К 775-летию Можайска]. Вып. 1.— М., 2006.— С. 120–128.

Сазонова Т. В. Вклады и вкладчики Кирилло-Новоезерского монастыря (XVI–XVII вв.) // Времена и судьбы: Сб. ст. в честь 75-летия Виктора Моисеевича Панеяха.— СПб., 2006.— С. 108–125.

Салимов А. М.; Булкин В. А. Трапезная Антониева Краснохолмского монастыря // Архитектурное наследие: [Сб. ст.]. [Т.] 46.— М., 2006.— С. 71–86, ил.

Салимов А. М.; Салимова М. А. Ильинская церковь в селе Никольском Калининского района Тверской области // Русская культура. XVII–XX вв.: Материалы, исследования, публикации. Вып. 4: Тверь, XVI–XX вв.— Тверь, 2006.— С. 48–60, схем., план., фотогр.

Самойленко О. Г. Памятники архитектуры заповедника «София Киевская» — основные архитектурные доминанты днепровских склонов // Склоны на исторических территориях: Материалы VII междунар. науч.-практич. семинара «Комплексное изучение исторических территорий», Рязань, 26–30 апреля 2004.— Рязань, 2006.— С. 13–17.

Седов В. В. Два сюжета, связанных с архитектурой храма Спаса на Сенях Ростовского архиерейского дома // Ростовский архиерейский дом и русская художественная культура второй половины XVII в.: Материалы конф., 21–23 сентября 2005 г.: [Сб. ст.].— Ростов, 2006.— С. 17–26.

Секретарь Л. А. Деятельность Новгородского губернского музея и Общества любителей древности по сохранению культурного наследия монастырей (1917–1934 гг.) // Ежегодник Новгородского государственного объединенного музея-заповедника: [Сб. ст.]. 2005.— Великий Новгород, 2006.— С. 109–118.

Сергазина К. Чертежи фряновской Предтеченской церкви из фонда Абамелек-Лазаревых Российского государственного архива древних актов // Вторые Лазаревские чтения по истории армян России, 25–27 ноября 2003 г., Москва.— М., 2006.— С. 146–150.

Смелякова А. В. Успенский собор. Возрождение // Омский краевед: [Научно-популярный альманах]. № 3.— Омск, 2006.— С. 8–11, фотогр.

Смоляков М. Георгиевская (Сретенская) церковь в Орле // Истории русской провинции: Православному воинству и воинам во Христе посвящается.— СПб., 2006.— С. 12–15.

Сорокина Л. И. Село и храм с четырехсотлетней историей: [Храм Космы и Дамиана в селе Меткино, Московская область] // Проблемы истории Московского края: Материалы пятой науч.-практ. конф., посвящ. 75-летию Московского гос. обл. ун-та (Москва, 28 марта 2006 г.).— М., 2006.— С. 209–212.

Стрельникова Е. Р. Письма настоятельницы Леушинского монастыря игумении Таисии Новгородскому архиепископу Арсению // Ферапонтовский сборник. Вып. 7.— М.; Ферапонтово, 2006.— С. 203–240.

Сукина Л. Б. Никитская церковь в селе Елизарово — памятник «Казанского взятия» // Pro Memoria: Сб. материалов науч. конф. [К 70-летию Курской государственной картинной галереи имени А. А. Дейнеки].— Курск; М., 2006.— С. 82–90.

Сукина Л. Б. Князь И. П. Барятинский — донатор Троицкого Данилова монастыря: (К вопросу о личности вкладчика второй половины XVII в.) // История и культура Ростовской земли. 2005: [Материалы научной конференции, 9–11 ноября 2005 г.].— Ростов, 2006.— С. 271–280.

Терещук Н. М. Покровский собор // Севастополь: Взгляд в прошлое.— Севастополь, 2006.— С. 228–234.

Ткаченко В. А. Состав погребенных Троице-Сергиева монастыря, XIV–XVII вв. // Проблемы истории Московского края: Материалы пятой науч.-практ. конф., посвящ. 75-летию Московского гос. обл. ун-та (Москва, 28 марта 2006 г.).— М., 2006.— С. 217–220.

Третьякова С. В. Паломничество в монастыри Белозерского края во второй половине XIX — начале XX в.: (К вопросу о традициях почитания местных святых) // XVII международные Ломоносовские научные чтения: Сб. науч. тр. Вып. 2: Поморские чтения по семиотике культуры.— Архангельск, 2006.— С. 100–105.

Турова Е. А. Никольский собор XVI века в угличском Улейминском монастыре по материалам археологических раскопок // Археология: История и перспективы: 2-я межрегиональная конф. [Ярославль, 19–21 октября 2004 г.]: Сб. ст.— Ярославль, 2006.— С. 342–355, ил.

Цыганова Л. А. О церкви святого Андрея Первозванного в Киеве // Россия и Украина: Вместе или врозь: Материалы междунар. науч. конф.— М., 2006.— С. 51–57.

Черкасова М. С. Документы из архива Троице-Алатырского монастыря начала XVII в. // Марийский археографический вестник: Науч.-практ. ежегодник, 2006. № 16.— Йошкар-Ола, 2006.— С. 121–140.

Чернова Л. И. Православные святые Изборска // Изборск и его округа: (Материалы II междунар. науч.-практ. конф.).— Изборск, 2006.— С. 13–19.

Чуйкова Т. Б. Насельники монастырей Порховского края в первой трети XVIII в. по документам Государственного исторического архива Новгород-

ской области // Краеведческие чтения: Порхов–Холомки: Материалы науч. конф. 2004–2006 гг.— Псков, 2006.— С. 220–226.

Шаляпин С. О. К проблеме символической организации поморских монастырей XVII — начала XVIII в. // XVII междунар. Ломоносовские науч. чт.: Сб. науч. тр. Вып. 2: Поморские чтения по семиотике культуры.— Архангельск, 2006.— С. 105–112.

Шаромазов М. Н. «Наш» или «покой?»: (О времени создания описи Иосифо-Волоколамского монастыря, опубл. В. Т. Георгиевским) // От Средневековья к Новому времени = From Middle Ages to Early Modern Time: Сб. ст. в честь Ольги Андреевны Белобровой.— М., 2006.— С. 571–586.

Шаромазов М. Н. Традиция и факт: Нуждаются ли в пересмотре даты основания белозерских монастырей? // Ферапонтовский сборник. Вып. 7.— М.; Ферапонтово, 2006.— С. 24–25.

Шевякова Д. П. Роль архиепископа Иннокентия, великого князя Константина Николаевича и контр-адмирала Г. И. Бутакова в сооружении храма св. Владимира в Херсонесе // Севастополь: Взгляд в прошлое.— Севастополь, 2006.— С. 59–65.

Юрганова И. И. Церкви Нюрбинского улуса // Нюрбинский улус: История, культура, фольклор.— Якутск, 2006.— С. 113–123, фотогр.

Яганов А. В.; Рузаева Е. И. К вопросу об истории Спасского собора Спасо-Преображенского монастыря в Ярославле // Археология: История и перспективы: 2-я межрегиональная конф. [Ярославль, 19–21 октября 2004 г.]: Сб. ст.— Ярославль, 2006.— С. 363–391, ил.

Ядрышников В. А. Храмы Старой Руссы конца XVII в. // Ежегодник Новгородского государственного объединенного музея-заповедника: [Сб. ст.], 2005.— Великий Новгород, 2006.— С. 190–197, ил.

Якушкина М. М. История строительства церковью Живоначальной Троицы и Рождества Пресвятой Богородицы в с. Нижний Ландех (XVII — начало XX в.) // Забелинские научные чтения — 2005: Исторический музей — энциклопедия отечественной истории и культуры: [Сб.].— М., 2006.— С. 269–284.

Церковное искусство

Афонин Н. И. О чудотворной Казанской иконе Божией Матери села Коробейниково и крестном ходе // Бийск православный: К истории православия в городе Бийске Алтайского края: [Сб.].— Бийск, 2006.— С. 70–89.

Аникина А. А. Изразцовые печи Кирилло-Белозерского монастыря: (По данным археологических исследований 1995–2000 гг.) // Первобытная и средневековая история и культура Европейского Севера: Проблемы изучения и научной реконструкции: Междунар. науч.-практ. конф. (Соловки, 2006): Сб. науч. ст. и докл.— Соловецкий, 2006.— С. 458–465.

Бибарцева Я. Р.; Чистяков О. В. Ротная икона XIX в. 2-го гренадерского Ростовского полка // Забелинские научные чтения — 2005: Исторический музей — энциклопедия отечественной истории и культуры: [Сб.].— М., 2006.— С. 91–104.

Богданова И. А. Памятные плиты XVI–XVII вв. некрополя Мирожского монастыря // Археология и история Пскова и Псковской земли: Материалы 51-го науч. семинара, посвящ. памяти академика В. В. Седова. — Псков, 2006. — С. 152–161.

Брагина И. Г. Архивные графические материалы по теме «Иконостасы храмовых построек Соловецкого монастыря» // Соловецкий сборник. Вып. 3. — Архангельск, 2006. — С. 36–41, ил.

Брагина И. Г. Иконостасы церкви Успения Пресвятой Богородицы трапезного комплекса Соловецкого монастыря // Соловецкий сборник. Вып. 3. — Архангельск, 2006. — С. 7–35, ил., табл.

Брюханова Е. В. Древний архиерейский клобук в собрании Ростовского музея // Макариевские чтения. Вып. 13: Преподобный Серафим Саровский и русское старчество. XIX в.: Материалы XIII рос. науч. конф., посвящ. памяти свт. Макария. — М., 2006. — С. 198–215.

Буров В. А. Путешествие каменного «келейного креста» преподобного Савватия // Соловецкое море: Историко-литературный альманах. Вып. 5. — Архангельск; М., 2006. — С. 66–70.

Васильева О. А. Икона 1702 года «Избранные святые: Апостол Иоанн Богослов, святитель Савва Сербский, преподобные Евфросин Псковский и Савва Крыпецкий, с Житием преподобного Саввы Крыпецкого» из собрания Псковского музея-заповедника // Ростовский архиерейский дом и русская художественная культура второй половины XVII в.: Материалы конф., 21–23 сентября 2005 г.: [Сб. ст.]. — Ростов, 2006. — С. 226–232.

Вахрина В. И. Толгская икона Пресвятой Богородицы с лицевым сказанием о явлении и чудесах из собрания Ростовского музея // История и культура Ростовской земли. 2005: [Материалы научной конференции, 9–11 ноября 2005 г.]. — Ростов, 2006. — С. 48–59, фотогр.

Вахрина В. И. Храмовая икона церкви Воскресения Ростовского архиерейского дома // Ростовский архиерейский дом и русская художественная культура второй половины XVII века: Материалы конф., 21–23 сентября 2005 г.: [Сб. ст.]. — Ростов, 2006. — С. 180–190.

Вздорнов Г. И. «Скажи мне, ветка Палестины...»: [Иконы Святой Троицы на срезе дуба] // От Средневековья к Новому времени = From Middle Ages to Early Modern Time: Сб. ст. в честь Ольги Андреевны Белобровой. — М., 2006. — С. 476–481.

Воронцова Л. М. Геммы оклада иконы «Троица» письма Андрея Рублева // Сергиево-Посадский музей-заповедник: Сообщения, 2005. — М., 2006. — С. 175–199, ил.

Галашевич А. А.; Колпакова Г. С. Иконописных дел мастера конца XVI — начала XX в. в Тверском крае: (Материалы к словарю тверских иконописцев) // Русская культура. XVII–XX вв.: Материалы, исслед., публикации. Вып. 4: Тверь XVI–XX вв. — Тверь, 2006. — С. 4–47.

Гордин А. М. К реконструкции иконографического состава и уточнению даты росписи церкви святых Бориса и Глеба в Кидекше // Христианская иконография Востока и Запада в памятниках материальной культуры Древней Руси

и Византии: [Сб. ст., посвященный] памяти Татьяны Чуковой.— СПб., 2006.— С. 262–290, рис., цв. вкл. фотогр.

Гувакова Е. В. Икона Похвала Богоматери с 26 клеймами Акафиста // Забелинские научные чтения — 2005: Исторический музей — энциклопедия отечественной истории и культуры: [Сб.].— М., 2006.— С. 104–122.

Гусева Э. К. Житийная икона святителя Николая из Коломны — псковский памятник XIV века // Святитель Николай Мирликийский в памятниках письменности и иконографии.— М., 2006.— С. 182–203.

Зарицкая О. И. Серия литографий «Житие и чудеса преподобного Сергия Радонежского» мастерской Троице-Сергиевой лавры // Сергиево-Посадский музей-заповедник: Сообщения, 2005.— М., 2006.— С. 240–251.

Звездина Ю. Н. Эмблемы с орудиями Страданий Христа в духовной культуре России последней четверти XVII века (предварительные итоги изучения) // Ростовский архиерейский дом и русская художественная культура второй половины XVII века: Материалы конф., 21–23 сентября 2005 г.: [Сб. ст.].— Ростов, 2006.— С. 252–261.

Зеленина Я. Э. О списках прижизненного портрета преп. Серафима Саровского работы Иосифа Семеновича Серебрякова // Макариевские чтения. Вып. 13: Преподобный Серафим Саровский и русское старчество. XIX в.: Материалы XIII рос. науч. конф., посвящ. памяти свт. Макария.— М., 2006.— С. 230–242.

Злотникова И. В. Икона Казанской Божией Матери из Богородицкой Казанской Площанской пустыни // Православие и отечественная культура: Наука, образование и искусство: Материалы VII всерос. образовательного форума, посвящ. памяти свт. Феофана (Вышенского затворника), с участием «Глинских чтений», 25–26 мая 2006 г.: [В 3 т.]. [Т. 3].— Орел, 2006.— С. 137–151, фотогр.

Ивановская В. И. Иконография литургических предметов синодального периода // Забелинские научные чтения — 2005: Исторический музей — энциклопедия отечественной истории и культуры: [Сб.].— М., 2006.— С. 162–170.

Исаева Н. Н. Иконы Василия Мангазейского в Красноярском краеведческом музее // Памятники культуры. Новые открытия: Письменность. Искусство. Археология: Ежегодник, 2004.— М., 2006.— С. 261–273, вкл. цв. ил.

Камкин А. В.; Нехаева Е. Н. Накупольные кресты вологодских храмов как феномен православной культуры // Поморские чтения по семиотике культуры: Сб. науч. ст. Вып. 2: Сакральная география и традиционные этнокультурные ландшафты народов Европейского Севера: [Материалы II Поморских чтений по семиотике культуры, 23–27 июля 2006 г.].— Архангельск, 2006.— С. 383–388.

Каткова С. С. Икона «Богоматерь Федоровская со сказанием»: сложение иконографии клейм и стиль // Ростовский архиерейский дом и русская художественная культура второй половины XVII века: Материалы конф., 21–23 сентября 2005 г.: [Сб. ст.].— Ростов, 2006.— С. 191–206.

Ковалева Е. В. Икона в системе «конкретной метафизики» П. А. Флоренского // Православие и отечественная культура: Наука, образование

и искусство: Материалы VII Всерос. образовательного форума, посвящ. памяти свт. Феофана (Вышенского затворника), с участием «Глинских чтений», 25–26 мая 2006 г.: [В 3 т.]. [Т. 2].— Орел, 2006.— С. 25–37.

Колбасова Т. В. К иконографии гробового иеромонаха ростовского Спасо-Яковлевского-Дмитриева монастыря Амфилохия: Портреты из собрания Ростовского музея // История и культура Ростовской земли, 2005: [Материалы научной конференции, 9–11 ноября 2005 г.].— Ростов, 2006.— С. 95–107, ил.

Колбасова Т. В. Собрание архимандрита ростовского Спасо-Яковлевского монастыря Иннокентия (Порецкого): Из истории художественной жизни Ростова первой половины XIX века // Сообщения Ростовского музея: [Сб. ст.]. Вып. 16.— Ростов, 2006.— С. 375–398.

Комова М. А. Иконное наследие Подесенья XVII века // Православие и отечественная культура: Наука, образование и искусство: Материалы VII Всерос. образовательного форума, посвящ. памяти свт. Феофана (Вышенского затворника), с участием «Глинских чтений», 25–26 мая 2006 г.: [В 3 т.]. [Т. 3].— Орел, 2006.— С. 106–120.

Комочев Н. А. Загадки большого благовестного колокола Саввино-Сторожевского монастыря // Проблемы источниковедения. Вып. 1(12).— М., 2006.— С. 380–391, ил.

Коновалов И. В. Большой благовестный колокол Валаамского монастыря // История и культура Ростовской земли. 2005: [Материалы научной конференции, 9–11 ноября 2005 г.].— Ростов, 2006.— С. 506–512, ил.

Коробко О. А. Иконопись XVII – первой половины XVIII в. из собрания Государственного музея истории религии // Ростовский архиерейский дом и русская художественная культура второй половины XVII века: Материалы конф., 21–23 сентября 2005 г.— Ростов, 2006.— С. 207–217.

Кривонос В. Т. Стенопись церкви Спаса на Сенях: Ее бытование, история и методика реставрации // Ростовский архиерейский дом и русская художественная культура второй половины XVII века: Материалы конф., 21–23 сентября 2005 г.: [Сб. ст.].— Ростов, 2006.— С. 82–106.

Кузьмина И. Б. Принципы и проблемы воссоздания древнерусских храмовых интерьеров // Макариевские чтения. Вып. 13: Преподобный Серафим Саровский и русское старчество. XIX в.: Материалы XIII рос. науч. конф., посвящ. памяти свт. Макария.— М., 2006.— С. 163–172.

Лазарева Т. В. Иконостасы Петропавловского собора г. Орла (по материалам ГА Орловской обл.) // Православие и отечественная культура: Наука, образование и искусство: Материалы VII всерос. образовательного форума, посвящ. памяти свт. Феофана (Вышенского затворника), с участием «Глинских чтений», 25–26 мая 2006 г.: [В 3 т.]. [Т. 3].— Орел, 2006.— С. 152–161.

Макарий (Веретенников), архим. Надгробные плиты Колоцкого монастыря // Макариевские чтения. Вып. 13: Преподобный Серафим Саровский и русское старчество. XIX в.: Материалы XIII рос. науч. конф., посвящ. памяти свт. Макария.— М., 2006.— С. 318–319.

Мальцев Н. В. Символы царской власти в иконостасах церковей Северной России XVI–XVII веков // Вестник истории, литературы, искусства: [Альманах]. Т. 2.— М., 2006.— С. 244–251.

Матвеева Ю. В.; Сотскова О. Н. Тафтяная икона «Спас Эммануил» конца XVII в. из собрания ГИМ // Забелинские научные чтения — 2005: Исторический музей — энциклопедия отечественной истории и культуры: [Сб.].— М., 2006.— С. 43–53.

Материалы Комиссии по сохранению и реставрации древней живописи в России: [1918 г.] // Ферапонтовский сборник. Вып. 7.— М.; Ферапонтово, 2006.— С. 243–303.

Мельник А. Г. Житийная икона Леонтия Ростовского из собрания Угличского музея // Проблемы источниковедения. Вып. 1(12).— М., 2006.— С. 392–399, цв. вкл. ил.

Мельник А. Г. Надгробные комплексы ростовских святых в XVII — начале XX в.: Основные тенденции формирования // История и культура Ростовской земли, 2005: [Материалы научной конференции, 9–11 ноября 2005 г.].— Ростов, 2006.— С. 443–475, ил.

Мельник А. Г. Фреска над гробницей преподобных Феодора и Павла в соборе ростовского Борисоглебского монастыря // От Средневековья к Новому времени = From Middle Ages to Early Modern Time: Сб. ст. в честь Ольги Андреевны Белобровой.— М., 2006.— С. 360–364.

Мильчик М. И. Сложение древнерусской иконографии «обителей» и атрибуция икон с изображением Троице-Сергиева монастыря // Ростовский архиерейский дом и русская художественная культура второй половины XVII в.: Материалы конф., 21–23 сентября 2005 г.: [Сб. ст.].— Ростов, 2006.— С. 158–171.

Мокина Т. М. Чудотворная икона «Каплуновская Богоматерь» // Ucrainica Petropolitana: Сб. науч. тр. Вып. 1: [Материалы международной конференции «Шевченковские чтения», март 2005 г.].— СПб., 2006.— С. 35–39.

Никишин Н. А. Ризницы Русского Севера // Соловецкий сборник. Вып. 3.— Архангельск, 2006.— С. 205–213, вкл. фотогр.

Никитина Т. Л. Надгробный комплекс святителя Иакова Ростовского: [О мощах свт. Иакова, епископа Ростовского] // Сообщения Ростовского музея: [Сб. ст.]. Вып. 16.— Ростов, 2006.— С. 335–344.

Никитина Т. Л. Стенные росписи в русской культуре второй половины XVII века // Ростовский архиерейский дом и русская художественная культура второй половины XVII века: Материалы конф., 21–23 сентября 2005 г.— Ростов, 2006.— С. 107–134.

Пескова А. А. Истоки иконографии древнерусских энколпионов // Христианская иконография Востока и Запада в памятниках материальной культуры Древней Руси и Византии: [Сб. ст., посвященный] памяти Татьяны Чуковой.— СПб., 2006.— С. 121–161, рис., фотогр.

Печенкин И. Е. Строгановское училище и церковное строительство начала XX в. // Забелинские научные чтения — 2005. Исторический музей — энциклопедия отечественной истории и культуры: [Сб.].— М., 2006.— С. 171–185.

Пивоварова Н. В.; Мальцева А. А. Икона «Положение Ризы Господней в Успенском соборе Московского Кремля» из села Астафьево // От Средневековья к Новому времени = From Middle Ages to Early Modern Time: Сб. ст. в честь Ольги Андреевны Белобровой. — М., 2006. — С. 404–418, вкл. ил.

Плаксина Н. Е. Переписка Троицко-Стефано-Ульяновского монастыря 1867–1878 гг. как источник по истории русской иконописи // Архивы Республики Коми в современных условиях: Материалы науч.-практ. конф. (24 октября 2005 г., Сыктывкар). — Сыктывкар, 2006. — С. 31–40.

Преображенский А. С. Художественная жизнь Воронежского архиерейского дома при святителе Митрофане (1682–1703) // Ростовский архиерейский дом и русская художественная культура второй половины XVII века: Материалы конф. 21–23 сентября 2005 г. — Ростов, 2006. — С. 288–303.

Припачкин И. А. Еще раз о влиянии печатной иконы и роли Церкви в связи с судьбами иконописного промысла слободы Борисовки начала XX в. // Православие и отечественная культура: Наука, образование и искусство: Материалы VII всерос. образовательного форума, посвящ. памяти свт. Феофана (Вышенского затворника), с участием «Глинских чтений», 25–26 мая 2006 г.: [В 3 т.]. [Т. 3]. — Орел, 2006. — С. 162–173.

Припачкин И. Иконописание в слободе Борисовке с начала XVIII до середины XIX века // Pro Memoria: Сб. материалов науч. конф.: [К 70-летию Курской государственной картинной галереи имени А. А. Дейнеки]. — Курск; М., 2006. — С. 91–109.

Пуцко В. Г. Каменная иконка ярославской княгини Аграфены Суцкой // Сообщения Ростовского музея: [Сб. ст.]. Вып. 16. — Ростов, 2006. — С. 22–35, ил.

Пуцко В. Г. Мастера-иконописцы Древней Руси XI–XIV веков // От Средневековья к Новому времени = From Middle Ages to Early Modern Time: Сб. ст. в честь Ольги Андреевны Белобровой. — М., 2006. — С. 349–359, вкл. ил.

Пуцко В. Г. Ростовская иконопись в истории русского искусства // История и культура Ростовской земли, 2005: [Материалы научной конференции, 9–11 ноября 2005 г.]. — Ростов, 2006. — С. 486–498, ил.

Романова А. А. К истории списков иконы Казанской Богоматери XVII в.: Сказание об иконе Богоматери Казанской Нижнеломовской // Исследования по истории средневековой Руси: Сб. ст. к 80-летию Юрия Георгиевича Алексеева. — М.; СПб., 2006. — С. 468–480.

Рудницкий Р. Р. Древнерусский крест-энколпион с Таманского полуострова // История и культура народов Северного Кавказа: Сб. науч. тр. Вып. 5. — Пятигорск, 2006. — С. 12–13.

Семенищева Е. В. Колоцкая икона Божией Матери — святыня Успенского Колоцкого монастыря // Можайские краеведческие чтения: Сб. ст.: [К 775-летию Можайска]. Вып. 1. — М., 2006. — С. 238–249.

Семенова С. Б. Иконографические особенности росписи алтарной части Воскресенского собора города Романова—Борисоглебска // Ростовский архиерейский дом и русская художественная культура второй полови-

ны XVII века: Материалы конф., 21–23 сентября 2005 г.: [Сб. ст.].— Ростов, 2006.— С. 135–149.

Серафима (Шумейко), мон. Святые Можайской земли. Чудотворения от Колодской иконы Божией Матери в древности и современности // Можайские краеведческие чтения: Сб. ст.: [К 775-летию Можайска]. Вып. 1.— М., 2006.— С. 250–258.

Сукина Л. Б. «Семейный портрет Ведерницыных» в композиции иконы Стефана Казаринова «Распятие с семью таинствами» 1682 года // Ростовский архиерейский дом и русская художественная культура второй половины XVII в.: Материалы конф., 21–23 сентября 2005 г.: [Сб. ст.].— Ростов, 2006.— С. 218–225.

Тихомирова Е. Л. Икона «Апостол Филипп и священномученик Ипатий Гангрский с житием» 1670 года из Троицкого собора Ипатьевского монастыря и житие апостола Филиппа и священномученика Ипатия в стенописи Троицкого собора Ипатьевского монастыря 1684 г.: Иконографическая программа памятников // Ростовский архиерейский дом и русская художественная культура второй половины XVII века: Материалы конф., 21–23 сентября 2005 г.: [Сб. ст.].— Ростов, 2006.— С. 150–157.

Федорова М. М. Наместник ростовского Спасо-Яковлевского монастыря отец Флавиан и его роль в развитии ростовской финифти первой трети XIX в. // Макариевские чтения. Вып. 13: Преподобный Серафим Саровский и русское старчество. XIX в.: Материалы XIII рос. науч. конф., посвящ. памяти свт. Макария.— М., 2006.— С. 269–279.

Царевская Т. Ю. О новооткрытом образе «Спаса на престоле» 1362 г. в Рождественском иконостасе Софийского собора // Ежегодник Новгородского государственного объединенного музея-заповедника: [Сб. ст.], 2005.— Великий Новгород, 2006.— С. 119–127, ил.

Цодикович В. К. Выдающийся памятник петровского времени: [Икона «Образ усекновения главы Иоанна Предтечи» в собрании Ульяновского художественного музея] // Памятники культуры. Новые открытия: Письменность. Искусство. Археология: Ежегодник, 2004.— М., 2006.— С. 274–277, вкл. цв. ил.

Черкашина Г. П. Плащаницы Троице-Сергиевой лавры: (К вопросу формирования коллекции лицевого шитья Сергиево-Посадского музея-заповедника) // Сергиево-Посадский музей-заповедник: Сообщения, 2005.— М., 2006.— С. 200–209.

Чернилова Л. М. Лицевое шитье XVI–XVII вв. из можайского Лужецкого монастыря в собрании Историко-архитектурного и художественного музея «Новый Иерусалим» // Можайские краеведческие чтения: Сб. ст.: [К 775-летию Можайска]. Вып. 1.— М., 2006.— С. 88–100.

Чукова Т. А. Иконография Христа, Божией Матери и святых на древнерусских металлических актовых печатях X–XV вв.: (Фрагменты книги) // Христианская иконография Востока и Запада в памятниках материальной культуры Древней Руси и Византии: [Сб. ст., посвященных] памяти Татьяны Чуковой.— СПб., 2006.— С. 28–77, рис.

Шабалина И. Д. Горельеф «Казнь на Голгофе» (Распятие) в собрании Ростовского музея // История и культура Ростовской земли, 2005: [Материалы научной конференции, 9–11 ноября 2005 г.]— Ростов, 2006.— С. 68–79, фотогр.

Шаромазов М. Н. Иконы церкви Преображения Кирилло-Белозерского монастыря // Ферапонтовский сборник. Вып. 7.— М.; Ферапонтово, 2006.— С. 41–78.

Шевелева Е. В. Вышивка XVII века на церковных облачениях в собрании Каргопольского музея // Ростовский архиерейский дом и русская художественная культура второй половины XVII века: Материалы конф., 21–23 сентября 2005 г.: [Сб. ст.]— Ростов, 2006.— С. 242–251.

Юсупова М. В.; Борисенко И. Г. Технология создания, сохранность и реставрация настенной росписи Смоленского собора Новодевичьего монастыря // Забелинские научные чтения — 2005: Исторический музей — энциклопедия отечественной истории и культуры: [Сб.]— М., 2006.— С. 124–134.

Яковлева Н. П. Материалы к истории гатчинских колоколов из собрания Новгородского музея // Ежегодник Новгородского государственного объединенного музея-заповедника: [Сб. ст.], 2005.— Великий Новгород, 2006.— С. 172–178, ил., табл.

Литургия и духовная музыка

Артемова Е. Г. Духовно-музыкальное творчество С. В. Панченко, 1867–1937 // Труды Московской регентско-певческой семинарии, 2002–2003: Наука. История. Образование. Практика музыкального оформления богослужения: Сб. ст., восп., архивных документов.— М., 2006.— С. 343–354.

Букреева О. В. Попытки возрождения ростовских звонов во второй половине XX в. // Сообщения Ростовского музея: [Сб. ст.]. Вып. 16.— Ростов, 2006.— С. 365–374.

Герасимова М. А. Григорий Федорович Львовский — церковный регент и духовный композитор, 1830–1894: Из эпистолярного наследия Г. Ф. Львовского // Труды Московской регентско-певческой семинарии, 2002–2003: Наука. История. Образование. Практика музыкального оформления богослужения: Сб. ст., восп., архивных документов.— М., 2006.— С. 158–180.

Голубцов С., протодиак. Церковный композитор архимандрит Феофан (Александров), 1785–1852 // Труды Московской регентско-певческой семинарии, 2002–2003: Наука. История. Образование. Практика музыкального оформления богослужения: Сб. ст., восп., архивных документов.— М., 2006.— С. 107–125.

Голубцов С., протодиак. Яков Александрович Чмелев — регент и композитор, 1877–1944 // Труды Московской регентско-певческой семинарии, 2002–2003: Наука. История. Образование. Практика музыкального оформления богослужения: Сб. ст., восп., архивных документов.— М., 2006.— С. 180–188.

Голубцов С., протодиак. Жизнь и судьба иеромонаха Нафанаила [Бочкало] // Труды Московской регентско-певческой семинарии, 2002–2003: Нау-

ка. История. Образование. Практика музыкального оформления богослужения: Сб. ст., восп., архивных документов.— М., 2006.— С. 148–158.

Голубцов С., протоиерей. Протоиерей Георгий Яковлевич Извеков: Жизнь и судьба, 1874–1937 // Труды Московской регентско-певческой семинарии, 2002–2003: Наука. История. Образование. Практика музыкального оформления богослужения: Сб. ст., восп., архивных документов.— М., 2006.— С. 189–206.

Гусейнова З. М. Музыкальные рукописи эпохи Ивана III в собрании Кирилло-Белозерского монастыря // Труды кафедры истории России с древнейших времен до XX века. Т. 1: [Материалы международной научной конференции «Иван III и проблемы российской государственности: К 500-летию со дня смерти Ивана III (1505–2005)», 25–26 ноября 2005 г.].— СПб., 2006.— С. 350–361.

Зверева С. Г. О литературно-музыкальном наследии А. Д. Кастальского // Труды Московской регентско-певческой семинарии, 2002–2003: Наука. История. Образование. Практика музыкального оформления богослужения: Сб. ст., восп., архивных документов.— М., 2006.— С. 354–361.

Корогодина М. В. Правила о крестном целовании [XV–XVII вв.] // Исследования по истории средневековой Руси: Сб. ст.: К 80-летию Юрия Георгиевича Алексева.— М.; СПб., 2006.— С. 171–178.

Николай Васильевич Матвеев — хоровой дирижер и регент, 1909–1992 // Труды Московской регентско-певческой семинарии, 2002–2003: Наука. История. Образование. Практика музыкального оформления богослужения: Сб. ст., восп., архивных документов.— М., 2006.— С. 85–96.

Парфентьева Н. В. «Певцы» и «халдеи» в Чине архиерейского поставления XV–XVII вв. // Культура и искусство в памятниках и исследованиях: Сб. науч. тр. Вып. 4.— Челябинск, 2006.— С. 3–20.

Парфентьева Н. В. Стихиры евангельские в творчестве московского распевщика XVI в. Федора Крестьянина: Стихира третья // Культура и искусство в памятниках и исследованиях: Сб. науч. тр. Вып. 4.— Челябинск, 2006.— С. 74–99.

Парфентьева Н. В. Хроника творческой деятельности Федора Крестьянина в 1598–1607 гг. // Культура и искусство в памятниках и исследованиях: Сб. науч. тр. Вып. 4.— Челябинск, 2006.— С. 100–129.

Рахманова М. П. Об улучшении церковного пения в России: Подборка документов из архива графа С. Д. Шереметева // Труды Московской регентско-певческой семинарии, 2002–2003: Наука. История. Образование. Практика музыкального оформления богослужения: Сб. ст., восп., архивных документов.— М., 2006.— С. 125–148.

Рудик О. А. Духовно-музыкальное наследие Г. И. Рютова, 1873–1938 // Труды Московской регентско-певческой семинарии, 2002–2003: Наука. История. Образование. Практика музыкального оформления богослужения: Сб. ст., восп., архивных документов.— М., 2006.— С. 211–214.

Стенникова П. А. Действо «шестивия на осляти» и его совершение в России XVI–XVII вв. // Культура и искусство в памятниках и исследованиях: Сб. науч. тр. Вып. 4.— Челябинск, 2006.— С. 21–43.

Топычканов А. В. Древнерусские представления о богослужении и поведении в храме (по монашеским уставам XI–XVII вв.) // Труды Московской регентско-певческой семинарии, 2002–2003: Наука. История. Образование. Практика музыкального оформления богослужения: Сб. ст., восп., архивных документов.— М., 2006.— С. 219–241.

Книжная культура

Белова Л. Б. Гравированный «экслибрис» иеродиакона Стефана Сахарова 1691 г. на старопечатных служебных Минеях // Книга в России. Сб. 1.— М., 2006.— С. 60–71, ил.

Броджи-Беркофф Дж. Заметки Стефана (Яворского) на полях принадлежавших ему книг // Труды Отдела древнерусской литературы Института русской литературы (Пушкинский Дом). Т. 57.— СПб., 2006.— С. 303–311.

Грибов Ю. А. Лицевые рукописи Ярославского Поволжья второй половины XVII века: Вопросы атрибуции // От Средневековья к Новому времени = From Middle Ages to Early Modern Time: Сб. ст. в честь Ольги Андреевны Белобровой.— М., 2006.— С. 391–403, вкл. ил.

Иванов С. А.; Молдован А. М. Русская «душеполезная повесть» с участием Андрея Юродивого // Вереница литер: К 60-летию В. М. Живова: [Сб. ст.]— М., 2006.— С. 242–272.

Капица Ф. С. Старопечатный Пролог как текст // Книга в России. Сб. 1.— М., 2006.— С. 37–48.

Киселев Р. Е. Создание каталога кириллических изданий Почаевского Успенского монастыря в Национальной библиотеке Украины им. В. И. Вернадского // Книга в России. Сб. 1.— М., 2006.— С. 71–77.

Ковалева Т. И. Видения в повествовательной структуре «Слова о создании церкви...» в Киево-Печерском патерике // Тема, сюжет, мотив в лирике и эпосе: Сб. науч. тр.— Новосибирск, 2006.— С. 122–132.

Корогодина М. В. Переписчики и владельцы древнерусских рукописей с исповедными текстами // Книга в России. Сб. 1.— М., 2006.— С. 30–37.

Крушельницкая Е. В. Келейный сборник Новгородского митрополита Исидора Соловецкой библиотеки № 860/970: Опыт изучения одной энциклопедической компиляции конца XVI века // История в рукописях и рукописи в истории: Сб. науч. тр. к 200-летию Отдела рукописей Российской национальной библиотеки.— СПб., 2006.— С. 379–398.

Крушельницкая Е. В.; Панченко О. В. Библиотечное дело и «книжная продажа» в Соловецком монастыре в середине XVII века // От Средневековья к Новому времени = From Middle Ages to Early Modern Time: Сб. ст. в честь Ольги Андреевны Белобровой.— М., 2006.— С. 609–652.

Макарий (Веретенников), архим. Духовный писатель Волоколамский старец Досифей (Топорков) // Макариевские чтения. Вып. 13: Преподобный Серафим Саровский и русское старчество. XIX в.: Материалы XIII рос. науч. конф., посвящ. памяти свт. Макария.— М., 2006.— С. 163–172.

Миллер Д. Б. Великие Минеи Четвы «Степенная книга митрополита Макария» и истоки русского национального самосознания // Макариевские чтения. Вып. 13: Преподобный Серафим Саровский и русское старчество. XIX в.: Материалы XIII рос. науч. конф., посвящ. памяти свт. Макария.— М., 2006.— С. 393–424 (окончание).

Мумрикова Л. И. Православная культура в первых русских печатных азбуках диакона Ивана Федорова // Православный Свято-Тихоновский гуманитарный университет. XVI ежегодная богословская конференция ПСТГУ [9–11 октября 2005 г. и 26–28 января 2006 г.]. Т. 2.— М., 2006.— С. 309–311.

Наумова О. А. Библиотеки монастырей Вологодской епархии // Православный Свято-Тихоновский гуманитарный университет. XVI ежегодная богословская конф. ПСТГУ [9–11 октября 2005 г. и 26–28 января 2006 г.]. Т. 2.— М., 2006.— С. 189–193.

Охотникова В. И. Псковские произведения в Минее из собрания Егорова, № 938 и вопрос об автографе Василия—Варлаама // От Средневековья к Новому времени = From Middle Ages to Early Modern Time: Сб. ст. в честь Ольги Андреевны Белобровой.— М., 2006.— С. 109–117.

Охотникова В. И. Пролог Порховского Спасского монастыря из собрания Государственного архива Тверской области // Древняя Тверь — реальная и книжная: Материалы и исследования.— Тверь, 2006.— С. 53–60.

Панова В. И. Древнейшие летописи Руси: Особенности изложения в них церковной русской истории до 1237 г. // Владимир Загорский: К 80-летию со дня рождения: Материалы науч. чт.— Воронеж, 2006.— С. 20–33.

Панченко О. В. Книжники Соловецкого монастыря XVII в. Статья 1: 1620-е — нач[ало] 1640-х гг. // Труды Отдела древнерусской литературы Института русской литературы (Пушкинский Дом). Т. 57.— СПб., 2006.— С. 688–793.

Печников М. В. Вторая редакция «Списания» Стефана Пермского: (К вопросу о времени и месте составления) // Проблемы источниковедения. Вып. 1(12).— М., 2006.— С. 90–107.

Питулько Г. Н. К вопросу об изучении и научном описании книг из собрания Феофилакта (Лопатинского) // Книга в России. Сб. 1.— М., 2006.— С. 234–240.

Подковырова В. Г. «Лицевой» синодик игумена Антониево-Сийского монастыря Феодосия // Книга в России. Сб. 1.— М., 2006.— С. 48–60, ил.

Поздеева И. В. Гимн книге: Книжная культура российских монастырей на рубеже «Нового времени» // Книжная культура в трудах ученых стран СНГ: Сб. ст.— М., 2006.— С. 154–168.

Покровский Н. Н. О концепции святости русских государей в представлении создателей Степенной книги царского родословия // Времена и судьбы: Сб. ст. в честь 75-летия Виктора Моисеевича Панеяха.— СПб., 2006.— С. 97–107.

Рыков Ю. Д. Утраченный и вновь обретенный солодовниковский список «Истины показания» инока Зиновия Отенского: (Историко-археографические заметки) // От Средневековья к Новому времени = From Middle Ages

to Early Modern Time: Сб. ст. в честь Ольги Андреевны Белобровой.— М., 2006.— С. 143–186.

Романова А. А. «Круг пасхалии, по немуже христианы празднуем Пасху» Ермолая—Еразма // Труды Отдела древнерусской литературы Института русской литературы (Пушкинский Дом). Т. 57.— СПб., 2006.— С. 671–687.

Савельева Н. В. К истории текста «Повести о Черногорском монастыре» // Труды Отдела древнерусской литературы Института русской литературы (Пушкинский Дом). Т. 57.— СПб., 2006.— С. 543–583.

Семячко С. А. Сборник «Старчество» из библиотеки Симона (Азарьина): Описание состава // От Средневековья к Новому времени = From Middle Ages to Early Modern Time: Сб. ст. в честь Ольги Андреевны Белобровой.— М., 2006.— С. 218–245.

Серебрякова Е. И. Собрание рукописей и старопечатных книг московского Покровского собора (храма Василия Блаженного) // Книга в России. Сб. 1.— М., 2006.— С. 24–29.

Слуцкий А. И. Судьба библиотеки Межигорского монастыря на Кубани // Книга в России. Сб. 1.— М., 2006.— С. 289–300.

Спирина Л. М. К истории рукописного собрания Троице-Сергиевой лавры: (По материалам комиссии по охране памятников старины и искусства Троице-Сергиевой лавры 1918–1925 гг.) // От Средневековья к Новому времени = From Middle Ages to Early Modern Time: Сб. ст. в честь Ольги Андреевны Белобровой.— М., 2006.— С. 669–678.

Титова Л. В. Жанр «видения» в историко-публицистических текстах XVII в.: Сказание Авраамия (Палицына) об осаде Троице-Сергиевой лавры и Послание дьякона Федора сыну Максиму // Труды Отдела древнерусской литературы Института русской литературы (Пушкинский Дом). Т. 57.— СПб., 2006.— С. 248–253.

Усачев А. С. Об одном источнике Жития Владимира в Степенной книге // Проблемы источниковедения. Вып. 1(12).— М., 2006.— С. 327–336.

Ходько Ю. М. Духовная гравюра на меди в книгах Московской типографии первой трети XVIII века: Образцы и переводы // От Средневековья к Новому времени = From Middle Ages to Early Modern Time: Сб. ст. в честь Ольги Андреевны Белобровой.— М., 2006.— С. 462–471.

Черкасова М. С. К изучению монастырских вкладных записей XVI–XVII вв. // Вспомогательные исторические дисциплины: Классическое наследие и новые направления: Материалы XVIII науч. конф., 26–28 января 2006 г.: Памяти Елены Ивановны Каменцевой.— М., 2006.— С. 418–421.

Черная Л. А. Прение живота и смерти в интерпретации святителя Дмитрия Ростовского // Ростовский архиерейский дом и русская художественная культура второй половины XVII века: Материалы конф. 21–23 сентября 2005 г.: [Сб. ст.]— Ростов, 2006.— С. 305–317.

Щавинская Л. Л. Типографская деятельность Киевской академии и современная рецепция текстов ее изданий // Книжная культура: Опыт прошлого и проблемы современности: К 250-летию вузовского книгоиздания в России: Материалы междунар. науч. конф.— М., 2006.— С. 343–345.

Шибает М. А. К вопросу об атрибуции рукописей Кирилло-Белозерского монастыря XV в. по кодикологическим данным // Исследования по истории средневековой Руси: Сб. ст. к 80-летию Юрия Георгиевича Алексеева.— М.; СПб., 2006.— С. 429–433.

Старообрядчество

Алдушкина А. В. К вопросу о мировосприятии старообрядцев Верхнеокского региона в XIX в. // Православие и отечественная культура: Наука, образование и искусство: Материалы VII всерос. образовательного форума, посвящ. памяти свт. Феофана (Вышенского затворника), с участием «Глинских чтений», 25–26 мая 2006 г.: [В 3 т.]. [Т. 2].— Орел, 2006.— С. 135–142.

Апанасенок А. В. Мировоззрение курских староверов в эпоху российской модернизации (вторая половина XIX — начало XX в.) // Старообрядчество: История, культура, современность: [Сб.]. № 11.— М., 2006.— С. 17–24.

Балалькин Д. А. Эсхатологическая составляющая раскола Русской Церкви в современной исторической литературе // Мир культуры: История и современность: Сб. науч. ст.— М., 2006.— С. 18–31.

Бежан Е. М. Правовое положение старообрядцев и русских сектантских общин во второй четверти XIX в. // Актуальные проблемы отечественной истории XVI — начала XX в.: Межвуз. сб. науч. тр. Вып. 3.— Омск, 2006.— С. 115–125.

Бойко Е. С. Книга как святыня у староверов на Енисее // Седьмые Макушинские чтения: Материалы науч. конф., 16–17 мая, 2006 г., Красноярск.— Новосибирск, 2006.— С. 18–21.

Бородин А. Ю. О двух старообрядческих библиотеках // Седьмые Макушинские чтения: Материалы научной конф., 16–17 мая, 2006 г., Красноярск.— Новосибирск, 2006.— С. 15–18.

Бураева С. В. Палеография старообрядческих рукописей Забайкалья // Вестник Бурятского университета. Сер. 4: История. Вып. 11.— Улан-Удэ, 2006.— С. 203–213.

Бураева С. В. Рукописные сборники забайкальских старообрядцев: Состав, функции и формы бытования // Книга в России. Сб. 1.— М., 2006.— С. 88–98.

Васильева С. В. Забайкальское старообрядчество на Дальнем Востоке // Вестник Бурятского университета. Сер. 4: История. Вып. 11.— Улан-Удэ, 2006.— С. 142–150.

Ветлужских М. Н.; Чекалина О. Л. Государственная религиозная политика и особенности взаимоотношений государственных структур со старообрядцами на Вятке в 1918–1940-е годы // Самобытная Вятка: Сб. науч. тр.— Киров, 2006.— С. 7–13.

Власова В. В.; Шарапов В. Э.; Чувьюров А. А. Библиографический указатель по истории и культуре коми-старообрядцев, проживающих в Республике Коми // Староверие на северо-востоке Европейской части России: Сб. ст.— Сыктывкар, 2006.— С. 198–216.

Власова В. В. Распространение старообрядчества среди коми (зырян): К истории формирования локальных групп // Староверие на северо-востоке Европейской части России: Сб. ст.— Сыктывкар, 2006.— С. 21–32.

Воскресенская Т. А. Старообрядческие центры Крестецкого района Новгородской области в советский период: Общий обзор на основе этнографических материалов // Прошлое Новгорода и Новгородской земли: Материалы науч. конф., 15–17 ноября 2005 г.— Великий Новгород, 2006.— С. 243–249.

Герасимова О. А. Православие в народных традициях на примере обрядов «семейских» Забайкалья // Реальность этноса: Роль образования в формировании этнической и гражданской идентичности: Материалы VIII междунар. науч.-практ. конф., [4–7 апреля] 2006 г.— СПб., 2006.— С. 356–360.

Гусев А. С.; Шиманская О. К. Социально-исторические взгляды старообрядцев // Русская Православная Церковь в мировой и отечественной истории: Материалы всерос. науч.-практ. конф., 17–19 мая 2006 г., Нижний Новгород.— Нижний Новгород, 2006.— С. 76–79.

Данилко Е. С. Старообрядчество среди язьвинских и зюздинских коми-пермяков: Исторический очерк // Староверие на северо-востоке Европейской части России: Сб. ст.— Сыктывкар, 2006.— С. 32–51.

Дронова Т. И.; Канева Т. С. Библиографический указатель по истории и культуре русских староверческих групп, проживающих в Республике Коми // Староверие на северо-востоке Европейской части России: Сб. ст.— Сыктывкар, 2006.— С. 217–241.

Казанцева Т. Г. Певческие рукописи старообрядцев-семейских в собраниях г. Улан-Удэ // Вестник Бурятского университета. Сер. 4: История. Вып. 11.— Улан-Удэ, 2006.— С. 230–236.

Капранов С. В. Киево-Могилянская академия и старообрядцы // Старообрядчество: История, культура, современность: [Сб.]. № 11.— М., 2006.— С. 29–32.

Керов В. В. «Бог свят есть... и мы будем святы»: Сакрализация повседневности в старообрядчестве // Старообрядчество: История, культура, современность: [Сб.]. № 11.— М., 2006.— С. 4–16.

Керов В. В. Новый тип религиозности в русском староверии // Русская Православная Церковь в мировой и отечественной истории: Материалы всерос. науч.-практ. конф., 17–19 мая 2006 г., Нижний Новгород.— Нижний Новгород, 2006.— С. 70–76.

Керов В. В. Проблема оценки и самооценки личности в старообрядчестве конца XVII — начала XIX в. // Православие и отечественная культура: Наука, образование и искусство: Материалы VII всерос. образовательного форума, посвящ. памяти свт. Феофана (Вышенского затворника), с участием «Глинских чтений», 25–26 мая 2006 г.: [В 3 т.]. [Т. 2].— Орел, 2006.— С. 130–135.

Комова М. А.; Абакумов С. Н. К вопросу об иконах в храмах и моленных старообрядцев Орловского края XIX в. // Православие и отечественная культура: Наука, образование и искусство: Материалы VII всерос. образовательного форума, посвящ. памяти свт. Феофана (Вышенского затворника),

с участием «Глинских чтений», 25–26 мая 2006 г.: [В 3 т.]. [Т. 3].— Орел, 2006.— С. 120–137.

Королева Д. А. Позиция митрополита Филарета (Дроздова) в отношении старообрядчества // Молодежь и Церковь: Проблемы и идеи (по материалам первых Свято-Филаретовских чтений [9 декабря 2005 г.]).— М., 2006.— С. 32–38.

Кочергина М. В. Старообрядческие монастыри, скиты, пустыни и обители Стародубья и Ветки как центры духовной жизни в 1760–1860 гг. // Старообрядчество: История, культура, современность: [Сб.]. № 11.— М., 2006.— С. 45–70, табл., фотогр.

Лабунцев Ю. А.; Щавинская Л. Л. Повествования о протопопе Аввакуме в современной народной книжности российско-белорусского пограничья // Книга в России. Сб. 1.— М., 2006.— С. 98–103.

Лялина Т. Н. Православная Церковь и старообрядцы в Забайкалье // Молодая наука Забайкалья: Аспирантский сб. Ч. 1.— Чита, 2006.— С. 57–64.

Михайлов С. С. Старообрядческие моленные в Гуслицком Заходе // Старообрядчество: История, культура, современность: [Сб.]. № 11.— М., 2006.— С. 71–81, фотогр.

Осипов В. И. Боровская драма: От старообрядческой часовни к единоверческой церкви // Старообрядчество: История, культура, современность: [Сб.]. № 11.— М., 2006.— С. 37–44, табл, фотогр.

Пигин А. В. «Сказание о дивном видении некоей девице» в 1804 году — неизвестный памятник старообрядческой полемики XIX века // От Средневековья к Новому времени = From Middle Ages to Early Modern Time: Сб. ст. в честь Ольги Андреевны Белобровой.— М., 2006.— С. 312–323.

Плаксина Н. Е. Старообрядческая икона Удоры: К постановке проблемы // Староверие на северо-востоке Европейской части России: Сб. ст.— Сыктывкар, 2006.— С. 177–183.

Пополитова Е. С. Старообрядчество на Дону в конце XIX — начале XX в. // Из истории Прихоперья: [Сб.]. Вып. 1: Материалы I и II Урюпинских краеведческих чтений.— Саратов, 2006.— С. 42–47.

Прокуратова Е. В. Вопросно-ответные сочинения старообрядцев-странников в рукописной традиции удорских староверов XIX–XX вв. // Староверие на северо-востоке Европейской части России: Сб. ст.— Сыктывкар, 2006.— С. 160.

Пулькин М. В. Почитание мест самосожжений старообрядцев на Европейском Севере России (XIX — начало XX в.) // Мировоззрение и культура севернорусского населения: [Сб. ст.].— М., 2006.— С. 215–223.

Станкевич Г. П. «...Обращение сердец человеческих дело Божие есть»: (Указ Святейшего Синода от 22 марта 1800 г.: Попытка изменения государственной политики по отношению к старообрядцам) // Старообрядчество: История, культура, современность: [Сб.]. № 11.— М., 2006.— С. 33–36, фотогр.

Старухин Н. А. К проблеме внутренней и общественно-политической жизни белокриницких старообрядческих общин Томско-Алтайской епархии

в конце XIX — начале XX века // Социально-гуманитарные исследования: Статьи, исследования, проекты, переводы: Сб. науч. тр. Вып. 3.— Новосибирск, 2006.— С. 179–182.

Тетеркин К. Л. Письма отца Карпа Тетеркина епископу Рязанскому и Егорьевскому Александру / Публ. В. В. Боченкова // Старообрядчество: История, культура, современность: [Сб.]. № 11.— М., 2006.— С. 82–89.

Тимофеев В. В. Судебная защита староверов Симбирской губернии в первой половине XIX века // Русская Православная Церковь в мировой и отечественной истории: Материалы всерос. науч.-практ. конф., 17–19 мая 2006 г., Нижний Новгород.— Нижний Новгород, 2006.— С. 89–93.

Чернуха В. Г. Закон о раскольниках 19 апреля 1874 г. // Времена и судьбы: Сб. ст. в честь 75-летия Виктора Моисеевича Панеяха.— СПб., 2006.— С. 261–269.

Шнякина И. В. «Песнь смиренных страдалцев» как пример отражения идеи пустынножительства в духовных стихах старообрядцев Южного Зауралья // Лазаревские чтения: Традиционная культура сегодня: Теория и практика: Материалы всерос. науч. конф. 21–23 февраля 2006 г. Ч. 1.— Челябинск, 2006.— С. 154–159.

Юхименко Е. М. Почитание митрополита Макария русскими старообрядцами // От Средневековья к Новому времени = From Middle Ages to Early Modern Time: Сб. ст. в честь Ольги Андреевны Белобровой.— М., 2006.— С. 283–294, вкл. ил.

Юхименко Е. М. «Егда же к нам, недостойным, принесется честная епистолия твоя...»: (Круг памятников, связанных с новгородским заключением Семена Денисова в 1713–1717 гг.) // Труды Отдела древнерусской литературы Института русской литературы (Пушкинский Дом). Т. 57.— СПб., 2006.— С. 806–838.

Народная религиозность

Бальжанова Е. С. Икона в жизни русских православных крестьян Среднего Урала (XIX — начало XX в.) // Три столетия академических исследований Югры: От Миллера до Штейница. Ч. 1: Академические исследования Северо-Западной Сибири в XVIII в.: История организации и научное наследие: Материалы междунар. симпозиума.— Екатеринбург, 2006.— С. 162–194.

Кормина Ж. В. Религиозность русской провинции: К вопросу о функции сельских святынь // Сны Богородицы: Исследования по антропологии религии.— СПб., 2006.— С. 130–150.

Кузнецов В. М. Народная и церковная традиции в крестинной обрядности русских Южного Урала в конце XIX — начале XX в. // Лазаревские чтения: Традиционная культура сегодня: теория и практика: Материалы всерос. науч. конф. 21–23 февраля 2006 г. Ч. 1.— Челябинск, 2006.— С. 60–64.

Лобанов М. Священник на деревенской свадьбе: (Этнографические заметки) // Традиционная культура: Поиски, интерпретации, материалы: Сб. ст. по материалам конф. памяти Л. М. Ивлевой.— СПб., 2006.— С. 52–70.

Макарова В. Ю. «...Он хотя и выпивает, но не упивается»: Отношение крестьян к пьянству священников // Сны Богородицы: Исследования по антропологии религии.— СПб., 2006.— С. 70–85.

Махрачева Т. В.; Махрачев С. Ф. Структура и наполняемость народного календаря Тамбовщины (на примере праздника Благовещение Пресвятой Богородицы) // Этнография Центрального Черноземья России: Сб. науч. тр. Вып. 5.— Воронеж, 2006.— С. 39–49.

Новожилов А. Г. Престольные праздники в системе культурного ландшафта этнически смешанных районов Северо-Запада России // Поморские чтения по семиотике культуры: Сб. науч. ст. Вып. 2: Сакральная география и традиционные этнокультурные ландшафты народов Европейского Севера: [Материалы II Поморских чтений по семиотике культуры, 23–27 июля 2006 г.].— Архангельск, 2006.— С. 213–220.

Часовникова А. Верба праздника Вербное воскресенье // Традиционная культура: Поиски, интерпретации, материалы: Сб. ст. по материалам конф. памяти Л. М. Ивлевой.— СПб., 2006.— С. 106–119.

Филичева О. Н. Записки для Ксении Блаженной: Позиция церковнослужителей и народный обычай // Сны Богородицы: Исследования по антропологии религии.— СПб., 2006.— С. 171–183.



НОВЫЕ КНИГИ

Кириллин В. М. **«Сказание о Тихвинской иконе Богоматери “Одигитрия”»***

Книга «Сказание о Тихвинской иконе Богоматери “Одигитрия”» — итог многолетней работы автора, начавшего исследование данного памятника в своей кандидатской диссертации. В. М. Кириллин посвятил книгу своему учителю — В. В. Кускову, одному из ярких представителей московской школы медиевистики в XX в., впитавшей традиции культурно-исторической школы XIX столетия. Монография, как и все предыдущие опубликованные работы Кириллина, отличается глубоким анализом текстов «Сказания о Тихвинской иконе», безукоризненным выявлением всех редакций этого произведения, а также в лучших традициях междисциплинарного подхода к текстам — выявлением особенностей культурного, исторического, политического и философско-религиозного контекста создания памятника.

Монография В. М. Кириллина состоит из 6 глав и 3 приложений. В 1-й главе «Текстологическое исследование ранних редакций “Сказания о Тихвинской Одигитрии”» автор описал все выявленные им в московских (РГБ, ГИМ, РГАДА) и Санкт-Петербургских (РНБ, БАН) древлехранилищах списки памятника (древнейшие датируются XVI в.) и путем сопоставительного анализа списков проследил историю текста. Кириллин подразделяет списки на 8 редакций, появившихся в XVI в., и подробно описывает их состав. 2-я глава носит название «Предание о Тихвинской иконе в общественно-политической жизни Руси конца XV — начала XVI века». Герменевтический анализ редакций «Сказания» привел исследователя к выводу о том, что это произведение было связано с церковно-политическими интересами иосифлян и способствовало утверждению общерусского почитания Тихвинского образа. В главе 3 «Хронология событий в “Сказании о Тихвинской “Одигитрии”» как предмет семантической экзегезы» автор подвергает нумерологическому анализу хронологическую последовательность событий в разных редакциях «Сказания» и показывает, как составитель

* Кириллин В. М. «Сказание о Тихвинской иконе Богоматери “Одигитрия”». М.: Языки славянских культур, 2007. 312 с.

редакции *Б* прибег к помощи сакральных чисел, чтобы донести до читателя смысл явления иконы и связанных с ней событий. 4-я глава посвящена описанию «Книжного бытования памятника до начала XVII столетия». Автор выясняет, что в связи с широкой популярностью сюжета у древнерусских книжников первоначальные редакции «Сказания» неоднократно перерабатывались. Кириллин убедительно описывает культурно-исторический контекст, повлиявший на содержательную часть разных редакций «Сказания». Так, составитель редакции *Е* испытал на себе влияние идеологии и художественного стиля 1540–1560-х гг. Эта редакция отличается «подчеркнутой этикетностью и чинностью, усиленным риторизмом и торжественностью, публицистическим и теологическим характером изложения конкретных фактов, развитой структурой диалогов персонажей и авторских отступлений» (с. 184). В 5-й главе «Сказание» рассматривается «в контексте официальной идеологии Русской Церкви и Московского государства в XVI веке». Автор пришел к выводу, что, как бы ни решался в разных списках «Сказания» вопрос о происхождении Тихвинской «Одигитрии», важно, что этот образ Богородицы во всех редакциях текста рассматривался в контексте всемирной христианской истории — «не только как общерусская святыня, но и как общехристианская» (с. 217). В XVII столетии популярность «Сказания», подкрепленная выраженными в нем «духовно-нравственными и патриотическими идеями», достигла наивысшего выражения. В 6-й главе «Жанровая специфика “Сказания о Тихвинской “Одигитрии”», говорится о том, что в древнерусской книжности существовало значительное число текстов, повествующих о чтимых чудотворных иконах. Тексты эти разнообразны по жанру и, если, как утверждает автор, «тексты данного рода удобнее всего именовать “сказаниями о чудотворных иконах”», то это наименование условно, поскольку чудесное событие могло описываться «в различных литературных формах... от краткой летописной статьи, просто фиксирующей факт свершения чуда, до развернутого, объемного повествования о всей истории существования чудотворной иконы; от цикла рассказов о чудесах от одной иконы, происшедших в разное время, до сборников, объединявших сказания о ряде различных икон» (с. 224). В заключении Кириллин приводит обзор иконографии Тихвинской «Одигитрии» и дает перечень обителей, посвященных этому образу. В приложениях автор публикует наиболее репрезентативные в историко-литературном отношении редакции «Сказания о Тихвинской “Одигитрии”», а также «Повесть о святогорских иконах», посвященную истории псковского Святогорского Успенского монастыря. В комментариях к «Повести» автор предлагает новое деление этого произведения на редакции.

Сочетание глубины и тщательности анализа, широта эрудиции автора, яркость и эмоциональность языка, которым написана книга, делают ее заметным явлением в отечественной медиевистике. Полнота и комплексность проведенного исследования этого выдающегося памятника едва ли может быть превзойдена в обозримом для нас будущем.

*И. В. Дергачева, доктор филологических наук
(Московский городской психолого-педагогический университет)*

Мраморнов А. И.
Духовная семинария в России начала XX в.:
кризис и возможности его преодоления
(на саратовских материалах)*

В настоящее время в исторической науке большое внимание уделяется истории духовных учебных заведений¹. Существенным вкладом в развитие этого направления является труд А. И. Мраморнова, посвященный истории Саратовской Духовной семинарии в начале XX в. Во введении к книге автор сделал обстоятельный обзор монографических и диссертационных работ современных исследователей. При рассмотрении историографии начала XX в. исследователь подробно остановился лишь на обобщающих трудах по истории средней духовной школы. Он составил также подробный обзор источников, уделив большое внимание анализу делопроизводственного комплекса Саратовской Духовной семинарии (с. 17–20). Интересен источниковедческий разбор документов, связанных с ревизиями духовных учебных заведений Саратовской епархии. При этом автор дискутирует с другими исследователями, обращавшимися к данному типу документов (с. 21–23). Мраморнову удалось выявить материалы лишь одной ревизии учебных заведений Саратовской епархии, между тем они проводились регулярно. Использование материалов ревизий за разные годы и в различных епархиях дает богатый материал для изучения динамики развития отдельных учебных заведений и для проведения сравнительного анализа. Большую ценность для описания повседневной жизни духовной семинарии представляют источники личного происхождения. Найти такие источники по истории Саратовской Духовной семинарии автору пока не удалось, однако сохранились воспоминания воспитанников других духовных учебных заведений. Записки семинаристов, отражающие быт и нравы духовной семинарии на рубеже XIX–XX вв., были популярным жанром, они публиковались и отдельными брошюрами, и на страницах периодических изданий.

* Мраморнов А. И. Духовная семинария в России начала XX века: кризис и возможности его преодоления (на саратовских материалах). Саратов: Научная книга, 2007. 436 с.

Монография Мраморнова состоит из 6 глав. В 1-й главе содержится подробный анализ Устава духовных семинарий 1884 г. Во 2-й главе автор поставил перед собой сложную задачу дать общую характеристику преподавателей Саратовской семинарии. Ему удалось не только представить обобщающий портрет среднего преподавателя, но и охарактеризовать конкретных людей — ректоров и инспекторов духовных семинарий. Справедлив вывод исследователя, что личность ректора играла существенную роль в повседневной жизни семинаристов, однако характеристики ректоров в работе Мраморнова выглядят не вполне корректно, поскольку основаны на документах разных типов. Так, характеристика ректора П. Г. Извекова построена на документации торжественных мероприятий, связанных с его уходом со своего поста, подобные торжества сопровождались речами преподавателей и воспитанников, они не предполагали критики ушедшего ректора. Характеристики других ректоров опираются на документы ревизии и сведения из периодических изданий, эти источники допускали критику семинарского начальства, порой констатировали прямые упущения в их работе. Использование таких противоположных по своей направленности источников вызывает у читателя ощущение необъективности.

Проблемам внутренней жизни семинарии посвящены 3-я и 4-я главы монографии. В 3-й главе рассматривается материальная сторона жизни духовных школ. Выводы автора подтверждают сложившееся в современной историографии мнение о том, что неустраиваемость быта семинаристов была одной из главных причин волнений среди воспитанников семинарии². 4-я глава посвящена протестному движению семинаристов, которое началось в последние десятилетия XIX в. и активизировалось в начале XX в. (особенно в годы первой русской революции 1905–1907 гг.). В начале главы автор приводит общие сведения о волнениях семинаристов в России, а затем детально описывает происходившее в Саратовской семинарии. В 5-й главе подробно описаны жизнь семинарии в годы Первой мировой войны и определенные положительные перемены во внутренней жизни духовной школы накануне военных испытаний. Нельзя не согласиться с выводами автора, что некоторые изменения в порядке воспитательной работы (расширение внеклассных мероприятий, подготовка юбилейных вечеров) благоприятно действовали на обстановку в учебном заведении (с. 152). Однако вряд ли можно принять утверждение автора, что «в российской семинарии накануне и в годы Первой мировой войны не ощущался более кризис» (с. 166). Такое утверждение, возможно, справедливо для Саратовской семинарии, в то время как протестные движения в других духовных учебных заведениях продолжались. Отчеты ревизоров повсеместно констатировали падение дисциплины и порядка: «Дисциплина ослаблена до последней степени. Воспитанники грубы, часто допускают нарушение основных правил общежития и разные грубые проступки» (1911 г.)³. О продолжившемся кризисе духовной школы говорят события, относящиеся к 1917–1918 гг. Этому периоду посвящена 6-я глава книги. В ней рассматривается ход работы съезда преподавателей духовных учебных заведений, а также обстоятельства работы Саратовской семинарии в революционные годы.

Большим достоинством книги является объемное (более чем 200 страниц) приложение, в котором опубликованы источники по истории Саратовской семинарии. В качестве недостатка необходимо отметить не вполне удачное заглавие книги: «Духовная семинария в России начала XX века». Оно делает заявку на изучение всей системы в целом, то, что раскрытие проблемы предполагается лишь на материалах Саратовской Духовной семинарии, сообщается в подзаголовке, набранном очень мелким шрифтом. Название, помещенное на обложку, требует более солидного и обстоятельного исследования проблемы, привлечение в большем объеме материалов Учебного комитета Святейшего Синода, материалов других учебных заведений, более полного сравнительного анализа. В целом же монография молодого историка является солидным вкладом в исследование истории духовных учебных заведений.

*О. Д. Попова, кандидат исторических наук
(Рязанский государственный медицинский университет
имени академика И. П. Павлова,
Московский государственный университет
имени М. В. Ломоносова)*

ПРИМЕЧАНИЯ

- ¹ См., например: *Копюченко А. И.* Духовное образование в Оренбургской епархии во в[торой] п[оловине] XIX — нач[але] XX в. Автореф. дис. ... канд. ист. наук. Челябинск, 1996; *Стародубцева М. С.* Влияние Русской Православной Церкви на развитие народного образования в Курской губернии во в[торой] п[оловине] XIX — начале XX в. Дис. ... канд. пед. наук. Курск, 2001; *Еперина Г. С.* Из истории Омского епархиального женского училища // Известия Омского государственного историко-краеведческого музея. № 5. Омск, 1997. С. 35; *Краюшина И. В.* Нижегородское епархиальное женское училище во в[торой] п[оловине] XIX — начале XX века // Город славы и верности России: Материалы историко-краеведческой конференции, посвященной 775-летию Нижнего Новгорода. 26–27 апреля 1996 года. Нижний Новгород, 1996. С. 65–67.
- ² См.: *Леонтьева Т. Г.* Вера и прогресс: православное сельское духовенство России во второй половине XIX — начале XX в. М., 2002. С. 87.
- ³ РГИА, ф. 802, оп. 10 (1911), д. 1023, л. 12 об.

Научная жизнь

IV Загребинские чтения «Нил Сорский в культуре и книжности Древней Руси»

12 мая в конференц-зале Российской национальной библиотеки (РНБ) в рамках ежегодных Загребинских чтений прошли заседания Международной научной конференции «Нил Сорский в культуре и книжности Древней Руси». Тема конференции была приурочена к 500-летию преставления прп. Нила Сорского, который известен в истории России как идейный лидер движения нестяжателей. По своему происхождению он был тесно связан с высшими кругами придворной знати и формирующейся служилой бюрократии периода превращения Московского великого княжества в Российское государство. На сегодняшний день известны несколько рукописей, полностью или частично переписанных рукой сорского аскета. Эти рукописи выделяются среди массива древнерусской книжности особым составом, тщательным подбором текстов и индивидуальной манерой редакторской работы над ними. Некоторые автографы прп. Нила, а также рукописи из библиотеки Нило-Сорского скита ныне хранятся в РНБ. Организатором конференции выступила Российская национальная библиотека при участии Норвежского университетского центра в Санкт-Петербурге.

Заседание конференции открыл заместитель генерального директора РНБ *В. Р. Фирсов*. Он отметил важность изучения наследия прп. Нила для всех интересующихся историей и культурой нашего Отечества. В докладе *С. А. Семячко* (Институт русской литературы (Пушкинский Дом) РАН (ИРЛИ)) был рассмотрен вопрос об отношении прп. Нила Сорского к традиции старчества на Руси. Согласно обоснованному выводу исследовательницы, «популярным Нила Сорского у современных исследователей старчества сделало не только знание его Предания и Устава, но и незнание реальной древнерусской старческой традиции, традиции общежительных монастырей».

В докладе *А. И. Алексеева* (РНБ) был затронут вопрос, имели ли место «нелюбки» между прп. Иосифом Волоцким и Нилом при их жизни, или на их отношения оказались спроецированы позднейшие споры их учеников. Результаты анализа источников показали, что старцы разошлись и во взглядах

на монастырское землевладение, и относительно еретиков. Показательным является то, что в обоих вопросах прп. Нил и его ученики проявили полную солидарность с позицией великого князя, в то время как прп. Иосиф отстаивал принципы, важные для церковной организации.

Профессор *Г. М. Прохоров* (Санкт-Петербургский государственный университет, ИРЛИ) обратился к изучению учительной деятельности прп. Нила. Он отметил, что последний в своих писаниях к ученикам везде говорит о себе как «брат одного с ними нрава». Постоянной темой поучений прп. Нила выступает стремление следовать Священному Писанию и преданию святых отцов. Другим основополагающим принципом по отношению к ученикам выступает у прп. Нила категория меры, которая позволяет согласовать индивидуальные особенности каждого с требованиями монастырских уставов. Широкою известность получила и современно звучащая максима преподобного, ориентирующая учеников на внимательное чтение текстов Библии и святоотеческих творений: «Писания бо многа, но не вся Божественна суть».

Профессор Университета г. Тромсе (Норвегия) *Т. П. Леннгрэн* посвятила свой доклад обсуждению проблем, которые связаны с изучением Сборника прп. Нила Сорского, вобравшего в себя тексты 24 житий. Исследовательница убедительно показала, что «выборочное изучение одной проблемы, вырванной из общего контекста, как правило, приводит к ошибочным выводам». Единственно правильная методика изучения текстов автографов великого книжника была подсказана им самим: изучать эти тексты следует исходя из идеологического, нравственного, литературного, агиографического, лингвистического контекста.

В докладе профессора *М. И. Чернышевой* (Институт русского языка имени В. В. Виноградова РАН) содержались наблюдения над редакторской манерой прп. Нила Сорского. Исследовательница отметила склонность прп. Нила к принятию самостоятельных решений при редактировании переведенных с греческого языка агиографических текстов. Опытный книжник стремился передать смысл, отказавшись от использования искусственных чужеродных конструкций и малопонятных слов. При этом некоторые избранные лексические замены могли создавать новое смысловое прочтение.

Е. В. Романенко (Москва), автор монографии о жизни и творчестве Нила Сорского, посвятила свой доклад биографии сорского аскета. Анализ его родственных и дружеских отношений привел докладчицу к мнению о происхождении Нила из среды детей боярских, тесно связанных с известнейшими боярскими родами. На основании нового прочтения и сопоставления источников были высказаны интересные предположения о неизвестных фактах биографии прп. Нила и даже о внешнем облике преподобного.

Профессор Джорджтаунского университета (США) *Д. Гольдфранк* подвел промежуточный итог исследования, которые за последние полвека касались личности прп. Нила Сорского. Актуальной задачей для будущих исследований автор считает отвечающую современным научным требованиям публикацию текстов, приписываемых прп. Нилу, и их сравнение с текстами, имеющими надежную атрибуцию.

Доклад *М. А. Шубаева* (РНБ) был посвящен кодикологическим и палеографическим наблюдениям над рукописью, принадлежавшей ученику прп. Нила Герману Подольному. На основании анализа водяных знаков рукопись датирована концом XV в. Исследователь обратился к содержащемуся в сборнике уникальному документу — описи книг Кирилло-Белозерского монастыря, представленной 3 разными видами описаний. Исследователь высказал аргументированное предположение о том, что опись книг составлена для Успенского собора Кирилло-Белозерского монастыря.

Е. Э. Шевченко (РНБ) рассказала об истории формирования книжного собрания Нило-Сорской пустыни. Из трех традиционных путей — дарение, покупка и переписка — решающее значение в силу уникальных особенностей скита имел последний. Изучение почерков рукописей, наблюдения над читательскими и владельческими пометами позволили автору проследить связи Нило-Сорской пустыни с другими книжными центрами Руси.

К конференции было приурочено и открытие выставки «Нило-Сорский скит в духовной культуре России» в помещении Отдела рукописей РНБ. Экспозиция, подготовленная научным сотрудником Отдела рукописей *Е. Э. Шевченко*, познакомила посетителей с творческим наследием прп. Нила и его учеников, а также наглядно показала роль Нило-Сорской пустыни в культурной жизни России XIX столетия. Издательством РНБ к началу конференции был издан сборник материалов.

Одна из главных целей, которые ставили перед собой организаторы конференции, — использовать одну из значимых дат в историко-культурном календаре России для того, чтобы пробудить общественный интерес к рукописным и книжным сокровищам российских библиотек и архивохранилищ. Конференция, состоявшаяся в стенах РНБ, несомненно будет способствовать как более глубокому изучению литературы и книжности Древней Руси, так и нарастанию интереса в обществе к культурным и духовным ценностям России.

*А. И. Алексеев, кандидат исторических наук
(Российская национальная библиотека)*



Церковно-научная конференция

«Строитель спасения:

К 130-летию преставления схиигумена Парфения (Агеева)»

16 мая 2008 г. по благословению Святейшего Патриарха Московского и всея Руси Алексия II в Паломническом центре Московского Патриархата прошла церковно-научная конференция «Строитель спасения: К 130-летию со дня преставления схиигумена Парфения (Агеева)». Конференция объединила историков, филологов, краеведов и других специалистов, занимающихся изучением наследия духовного писателя, миссионера, паломника и проповедника схиигумена Парфения (Агеева).

Перед началом конференции было оглашено приветственное слово *Святейшего Патриарха Московского и всея Руси Алексия II*. Настоятель Николаевской Берлюковской пустыни *игумен Евмений (Лагутин)* в докладе «Подвиг крестоношения» охарактеризовал литературное наследие о. Парфения (Агеева) и подчеркнул, что произведения о. Парфения позволяют увидеть все многообразие православной жизни XIX столетия. *В. М. Гуминский* (Институт мировой литературы имени А. М. Горького РАН) в докладе «Инок Парфений (Агеев) и русская литература» рассказал об отклике, который получило в трудах С. М. Соловьева, Н. Г. Чернышевского, М. Е. Салтыков-Щедрин «Сказание о странствии и путешествии по России, Молдавии, Турции и Святой Земле постриженника Святыя Горы Афонския инока Парфения» — главное произведение сибирского периода жизни о. Парфения. Настоятель Спасо-Преображенского Гуслицкого монастыря *игумен Георгий (Хлебников)* сообщил о миссионерских трудах о. Парфения, создавшего православный монастырь в Гуслицах — месте традиционного поселения старообрядцев.

Настоятель Московского подворья афонского Пантелеймонова монастыря *игумен Никон (Смирнов)* уделил внимание паломничеству на Святую Гору Афонскую, рассказал о зарождении паломничества в афонские монастыри, а также о своих личных впечатлениях от книги «Сказание о странствии и путешествии по России, Молдавии, Турции и Святой Земле постриженника Святыя Горы Афонския инока Парфения». Главный редактор издания «Московский журнал. История государства Российского» *А. Ф. Грушина* отметила



Церковно-научная конференция

«Строитель спасения:

К 130-летию преставления схиигумена Парфения (Агеева)»

16 мая 2008 г. по благословению Святейшего Патриарха Московского и всея Руси Алексия II в Паломническом центре Московского Патриархата прошла церковно-научная конференция «Строитель спасения: К 130-летию со дня преставления схиигумена Парфения (Агеева)». Конференция объединила историков, филологов, краеведов и других специалистов, занимающихся изучением наследия духовного писателя, миссионера, паломника и проповедника схиигумена Парфения (Агеева).

Перед началом конференции было оглашено приветственное слово *Святейшего Патриарха Московского и всея Руси Алексия II*. Настоятель Николаевской Берлюковской пустыни *игумен Евмений (Лагутин)* в докладе «Подвиг крестоношения» охарактеризовал литературное наследие о. Парфения (Агеева) и подчеркнул, что произведения о. Парфения позволяют увидеть все многообразие православной жизни XIX столетия. *В. М. Гуминский* (Институт мировой литературы имени А. М. Горького РАН) в докладе «Инок Парфений (Агеев) и русская литература» рассказал об отклике, который получило в трудах С. М. Соловьева, Н. Г. Чернышевского, М. Е. Салтыков-Щедрин «Сказание о странствии и путешествии по России, Молдавии, Турции и Святой Земле постриженника Святыя Горы Афонския инока Парфения» — главное произведение сибирского периода жизни о. Парфения. Настоятель Спасо-Преображенского Гуслицкого монастыря *игумен Георгий (Хлебников)* сообщил о миссионерских трудах о. Парфения, создавшего православный монастырь в Гуслицах — месте традиционного поселения старообрядцев.

Настоятель Московского подворья афонского Пантелеймонова монастыря *игумен Никон (Смирнов)* уделил внимание паломничеству на Святую Гору Афонскую, рассказал о зарождении паломничества в афонские монастыри, а также о своих личных впечатлениях от книги «Сказание о странствии и путешествии по России, Молдавии, Турции и Святой Земле постриженника Святыя Горы Афонския инока Парфения». Главный редактор издания «Московский журнал. История государства Российского» *А. Ф. Грушина* отметила



большую заслугу Берлюковского монастыря и Паломнического центра Московского Патриархата в организации Парфениевских чтений и осмыслении вклада о. Парфения (Агеева) в русскую культуру. Директор Орехово-Зуевского историко-краеведческого музея *Л. П. Костикова* показала роль о. Парфения (Агеева) в строительстве часовни Спасителя Гуслицкого монастыря в Санкт-Петербурге, а сотрудник фонда возрождения Николаевской Берлюковской пустыни *В. Г. Морозов* привлек внимание слушателей к тому вкладу, который о. Парфений внес в возрождение пещерного скита во имя собора Предтечи и Крестителя Господня Иоанна в Берлюковском монастыре и в развитие монастырского паломничества. О месте погребения и надгробном памятнике схиигумена Парфения (Агеева) рассказал заведующий историческим отделом Сергиево-Посадского музея-заповедника *В. А. Ткаченко. Игумен Петр (Пиголь)*, заведующий издательским сектором Отдела религиозного образования и катехизации Русской Православной Церкви, проректор Российского православного университета святого Иоанна Богослова, выступил с докладом «Афонский старец иеросхимонах Иероним (Соломенцов) и инок Парфений (Агеев)». Игумен Петр показал роль иеросхимонаха Иеронима (Соломенцова) в укреплении иноческой жизни в Русском Свято-Пантелеймонове монастыре на Афоне и затронул тему дружеских взаимоотношений между о. Парфением (Агеевым) и старцем Иеронимом (Соломенцовым).

В заключение игумен Евмений (Лагутин) обратился к генеральному директору Паломнического центра С. Ю. Житенёву с предложением продолжить изучение деятельности схиигумена Парфения (Агеева). Было решено проводить на базе Паломнического центра Московского Патриархата ежегодные Парфениевские чтения.

А. Н. Панин
(Фонд «Возрождение Николо-Берлюковского монастыря»)



**V Всероссийская конференция
«Наследие преподобного Серафима Саровского
и судьбы России»**



20–22 июня 2008 г. в Москве, а затем в Сарове прошла V Всероссийская научно-богословская конференция «Наследие преподобного Серафима Саровского и судьбы России», организованная Благотворительным фондом при Серафима Саровского при участии Российской академии наук, Московского государственного университета имени М. В. Ломоносова, Нижегородского государственного университета имени Н. И. Лобачевского, Российской академии государственной службы при Президенте Российской Федерации, Московских Духовных академии и семинарии, Православного Свято-Тихоновского гуманитарного университета (ПСТГУ), Нижегородской епархии Русской Православной Церкви.

По традиции на обсуждение участников конференции выносятся наиболее сложные проблемы церковной истории, богословия, культурологии, искусствоведения. На этот раз темой конференции стало почитание новомучеников XX столетия и восстановление национального исторического самосознания. Перед началом работы участники и гости конференции посетили Бутовский полигон — место массовых расстрелов и захоронений жертв политических репрессий 1930-х гг.

Открывая конференцию в здании Научной библиотеки МГУ имени М. В. Ломоносова, *архиепископ Нижегородский и Арзамасский Георгий* зачитал собравшимся приветствие *Святейшего Патриарха Московского и всея Руси Алексия II*. По словам Его Святейшества, за последние годы выполнено немало серьезных трудов, посвященных новомученикам и исповедникам российским. Академик РАН, ректор МГУ имени М. В. Ломоносова *В. А. Садовничий* отметил значение конференции как важнейшей части духовной жизни России. Министр юстиции *А. В. Коновалов* подчеркнул, что осмысление истории является непременным условием успешного развития современной России.

Председатель Синодальной комиссии по канонизации святых Русской Православной Церкви *митрополит Крутицкий и Коломенский Ювеналий* по-

дробно проанализировал понятие «святость» и объяснил, кого можно считать новомучениками. Он обосновал необходимость канонизации новых святых, которая была восстановлена в 1988 г. к 1000-летию Крещения Руси. На сегодняшний день в числе поименно прославленных числятся 1765 человек. Владыка отметил существование четких критериев канонизации: присущие святому неискоренимая православная вера, праведная жизнь, прижизненное и посмертное почитание в народе, свершенные чудеса по молитвам к этому святому. Член Синодальной комиссии по канонизации святых Русской Православной Церкви, руководитель фонда «Память мучеников и исповедников Русской Православной Церкви» *игумен Дамаскин (Орловский)* рассказал о значении подвига новомучеников для формирования национального самосознания в России. *О. И. Генсаретский* (Институт философии РАН) дал сравнительный анализ соотношения исторической памяти в православной Церкви и светском обществе. Профессор *П. В. Флоренский* (Российский университет нефти и газа имени И. М. Губкина) охарактеризовал новомученичество как духовное противостояние тоталитарной сталинской системе. Одной из форм этого сопротивления явилась нелегальная церковная жизнь в СССР, о чем рассказал *А. Л. Беглов* (Институт всеобщей истории РАН). *О. Ю. Васильева* (Российская академия государственной службы при Президенте Российской Федерации) остановилась на оценке подвига новомучеников в трудах современных историков. По ее мнению, нужны не только общие труды по этой тематике, наступила пора писать отдельные работы о каждом из новомучеников. *Г. М. Запальский* (МГУ имени М. В. Ломоносова), подчеркнув важность составления научно выверенных биографий новомучеников, остановился на характеристике необходимых для этого источников.

Обсуждение поднятых тем продолжилось на круглом столе, который вел главный редактор журнала «Фома» *В. Р. Легойда*. В нем приняли участие церковные и светские общественные деятели. Подводя его итоги, *епископ Женеvский и Западноевропейский Михаил* отметил необходимость систематического, строго выверенного изучения подвига российских новомучеников.

На следующий день, уже в Сарове, работа конференции продолжилась по секциям. *В. И. Немыченков* (Фонд святого всехвального апостола Андрея Первозванного) охарактеризовал учение святых отцов о праздновании церковной памяти мучеников. *К. В. Цеханская* (Институт этнологии и антропологии имени Н. Н. Миклухо-Маклая РАН) остановилась на традициях почитания выдающихся духовных и светских деятелей в истории России. *Е. Ф. Фурсова* (Институт археологии и этнографии СО РАН) рассмотрела, как образы сибирских новомучеников отразились в сознании сибиряков в XX в. Эту тему продолжил доклад *А. И. Кузнецовой* (Институт этнологии и антропологии имени Н. Н. Миклухо-Маклая РАН) об образе исповедников и подвижников благочестия XX в. в народной поэзии и гимнографии. Близким к нему по тематике стало выступление *И. В. Моклецовой* (МГУ имени М. В. Ломоносова) «Образ архиерея в русской литературе XX века».

Несколько сообщений было посвящено времени, предшествующему эпохе гонений на Церковь. *Священник Василий Спирин* рассказал о богословском

осмыслении русской революции в творчестве о. Георгия Флоровского, а *П. П. Шитихин* (оба — из Нижегородской Духовной семинарии) — о взглядах Н. Я. Данилевского на «европейничанье» русской интеллигенции. *А. В. Шмелева* (Московский государственный областной университет) охарактеризовала публицистическую деятельность М. О. Меньшикова. Предметом выступления *Т. А. Ворониной* (Институт этнологии и антропологии имени Н. Н. Миклухо-Маклая РАН) явилась биография Е. М. Хлуденева. *М. И. Нефедьева* (Дальневосточный государственный университет) остановилась на положении Русской Православной Церкви на Дальнем Востоке в 1930-х гг.

На конференции также прозвучали доклады, посвященные биографиям новомучеников. В этой связи следует отметить выступление *З. П. Иноземцевой* (Всероссийский НИИ документоведения и архивного дела) «Жития новомучеников и исповедников российских XX века», составленные игуменом Дамаскином (Орловским) — исторический источник для изучения идеала и подвига святости народа России». Благодаря подвижнической деятельности игумена Дамаскина удалось собрать свыше 700 житий российских новомучеников. *Н. А. Кривошеева* (ПСТГУ) рассказала о первых новомучениках и исповедниках XX в. — членах Поместного Собора 1917–1918 гг., прославленных в лике святых. *А. А. Кострюков* (ПСТГУ) сообщил о новомучениках, происходивших из среды военных священников. В докладе *Г. Н. Мелеховой* (Московский государственный институт радиотехники, электроники и автоматики) говорилось о мучениках за веру на Русском Севере в годы советской власти. Детализируя этот сюжет, *Л. И. Фаркова* (приход Космы и Дамиана Архангельской области) рассказала о подвижниках благочестия 1920–1930-х гг. в Печниковской округе Каргопольского района Архангельской области. *Монахиня Ангелина (Нестерова)* (храм Феодора Стратилата Смоленской области) выступила с сообщением о последних годах жизни епископа Орловского и Вяземского сщмч. Макария (Гневушева). *Е. А. Виноградова* (Вологодский государственный историко-архитектурный и художественный музей-заповедник) поделилась подробностями о вологодском периоде жизни сщмч. архиепископа Антония (Быстрова). *Иерей Александр Мазырин* (ПСТГУ) рассказал о выборе мученического пути Патриаршим Местоблюстителем митрополитом Петром (Полянским) в 1925 г. и о значении этого выбора для истории Русской Церкви. Доклад *В. А. Степашикина* (администрация г. Сарова) был посвящен новомученикам Свято-Успенской Саровской пустыни. *Иерей Павел Ходзинский* и *С. И. Горлевская* (ПСТГУ) рассказали о том, как после закрытия Дивеевского монастыря его насельницы продолжали вести иноческую жизнь.

Несколько сообщений было посвящено личности мц. великой княгине Елизавете Федоровне. *В. В. Бушцев* (Фонд святого всехвального апостола Андрея Первозванного, Центр национальной славы) рассмотрел значение ее образа для современной общественной жизни России. *Е. Н. Козловцева* (ПСТГУ) через призму деятельности св. княгини рассказала о попытках возрождения института сестер милосердия в нынешних условиях. *В. А. Азаров* (Фонд святого всехвального апостола Андрея Первозванного) сообщил о про-

грамме Фонда по возрождению основанной великой княгиней Елизаветой Федоровной Марфо-Мариинской обители милосердия.

На сегодняшний день известно далеко не обо всех лицах духовного звания, пострадавших в годы гонений на Церковь. В настоящий момент в базе данных Православного Свято-Тихоновского гуманитарного университета содержится информация более чем о 30 тыс. человек, ставших жертвами репрессий, и каждый день эта база пополняется новыми сведениями. Свидетельством этой работы явились доклад *Л. К. Гостиевой* (Северо-Осетинский институт гуманитарных и социальных исследований) «Материалы к прославлению священника Владикавказской епархии Матфея Накусова (1847–1918)» и сообщение *С. Н. Бакониной* (ПСТГУ) о почитании иерея Александра Ребячих, подвизавшегося в городе Шарья Костромской области.

Отдельной темой стали доклады по «географии расстрелов» — о местах массовых захоронений репрессированного духовенства. Доклад *К. А. Аверьянова* (Институт российской истории РАН) и *Е. В. Подобед* (ЗАО Центр мобильных выставочных стендов «Стендаут») был посвящен истории мест захоронений жертв политических репрессий, которых только на территории России насчитывается более 100. Одним из них является Ваганьковское кладбище в Москве. О поиске здесь могил новомучеников и за Христа пострадавших рассказал *В. А. Шевелев* (научно-практический центр «ЮГ»). *И. В. Гарькавый* (Мемориальный центр «Бутово») сообщил об истории Бутовского полигона под Москвой, который получил неофициальное название «Русской Голгофы». В другом выступлении Гарькавый рассказал об идейном содержании и символической программе крестного хода «Соловки—Бутово», прошедшего летом 2007 г.



Основную часть источников по истории гонений на Церковь в годы советской власти составляют материалы архивно-следственных дел. Ряд докладов был посвящен тому, как ведутся поиски дошедшего до наших дней наследия новомучеников. В частности, *А. Л. Беглов* рассмотрел проблемы сохранения и популяризации церковной письменности эпохи гонений. *Л. С. Чаковская* (Государственный институт искусствознания) поставила вопрос о создании специального музея, посвященного церковному быту этой эпохи. *Монахиня Зосима (Верховская)* (Троице-Одигитриевская Зосимова пустынь) остановилась на опыте поиска информации о репрессиях и дальнейшей судьбе сосланных.

Несомненно, что знакомство с подвигом новомучеников и его глубокое осмысление имеет особую значимость для начальной и средней школы. Этому была посвящена работа специальной секции «Память о новомучениках в современной русской школе». *М. С. Хохлова* (Смоленский медицинский колледж) темой своего доклада обозначила значение подвига новомучеников в деле воспитания современной молодежи. По мнению *С. Н. Железко* (Академия маркетинга и социально-информационных технологий), исследование жизни новомучеников является главным инструментом восстановления национального исторического самосознания. *Н. Е. Емельянов* (Институт системных исследований РАН) рассказал о работе Спасского братства с молодежью.

А. И. Зимина (средняя школа № 14 г. Сызрани) поделилась опытом преподавания темы мученичества и исповедничества на уроках основ православной культуры. *А. В. Буренков* (Институт славянских исследований имени Н. Я. Данилевского) дал сравнительный анализ предвидения будущего России новомучениками Русской Православной Церкви и научных прогнозов Н. Я. Данилевского. *О. В. Борисова* (ПСТГУ) проанализировала с позиций педагогики воспитание детей в семье императора Николая II. *С. Ю. Дивногорцева* (ПСТГУ) осветила жизненный путь щмч. Фаддея (Успенского) и его роль в развитии начального образования.

На заключительном заседании конференции были подведены ее итоги. Научный руководитель Российского федерального ядерного центра — Всероссийского научно-исследовательского института экспериментальной физики *Р. И. Илькаев* затронул проблему ответственности власти перед народом. *В. Р. Легойда* отметил, что прославление новомучеников важно не только для Церкви, но и для страны в целом. Трагический опыт XX столетия нельзя игнорировать, он дает основу для осмысления будущего нашего Отечества. В докладах ведущих секционных заседаний подчеркивалось, что подвиг новомучеников был подвигом не только определенной группы людей, но и всего народа, а почитание новомучеников и исповедников российских стало яркой чертой возрождающейся церковной жизни. Отмечалась необходимость активной работы по сохранению свидетельств этого подвига.

*К. А. Аверьянов, доктор исторических наук
(Институт российской истории РАН)*



Слово Патриарха Московского
и всея Руси Алексия II,
оглашенное на отпевании
Александра Исаевича
Солженицына*

Ваше Превосходительство глубокоуважаемый Дмитрий Анатольевич, многоуважаемая Наталья Дмитриевна, всечестные отцы, дорогие братья и сестры!

Сегодня Россия провожает в «путь всея земли» Александра Исаевича Солженицына. Как и желал покойный, его отпевание и похороны по Нашему благословию совершаются в Донском монастыре — месте упокоения многих достойных сынов Церкви и Отечества. Пять лет тому назад он письменно обратился к Нам с этой просьбой, свидетельствуя: «По сердцу мне духовная, благоговейная и так неразрывно связанная с Патриархом Тихоном обстановка Донского монастыря». Ныне его просьба исполняется.

Александр Исаевич был наделен от Господа ярким, самобытным талантом, жизненным и творческим долголетием. В его судьбе и литературном наследии отразилась вся нелегкая история нашей страны минувшего XX века. Выдающийся писатель и общественный деятель, он навсегда останется в нашей памяти, не только как правдивый и бескомпромиссный служитель слова, но и как честный и мужественный гражданин своего Отечества, снискавший глубокое уважение и искреннюю любовь народа. Все беды и невзгоды России, трудности и духовные поиски людей неизменно находили отклик в его сердце. Господь даровал ему силы и мужество нести на своих плечах нелегкий крест стояния за истину, неустанно трудиться на литературном поприще ради памяти тех, кто в лихолетье минувшего века, страдая за веру и правду, не потерял способности жить честно и по совести. И сегодня для него утешением и надеждой звучат евангельские слова: «Блаженны изгнаны правды ради, яко тех есть Царство Небесное» (Мф 5. 10).

* Слово было зачитано викарием Московской епархии Орехово-Зуевским архиепископом Алексием на отпевании А. И. Солженицына, состоявшемся в Большом соборе московского Донского монастыря 6 августа 2008 г. На отпевании присутствовали Президент Российской Федерации Д. А. Медведев, вдова Александра Исаевича Наталья Дмитриевна.

Вся жизнь покойного являет достойный пример служения истине, верности своему призванию и предначертанной Богом миссии. Он стремился делать все возможное, дабы люди узнали правду о трагическом и вместе с тем героическом прошлом нашей страны. Свидетельствуя об истине и страдая за нее, он неуклонно следовал принятому для себя жизненному принципу: одно слово правды весь мир перетянет. На этой убежденности и приверженности правде зиждется его духовное завещание нынешнему и грядущему поколениям. Александр Исаевич возвышал свой голос в защиту свободы слова, за сохранение русского языка и культуры, духовное и нравственное возрождение, укрепление семьи и сбережение народа. Много он сделал и для того, чтобы религиозная свобода стала не декларативным понятием, а реальным достоянием духовной жизни российского народа.

В этот день скорби и печали Господь промыслительно определил всем нам вознести сердечную и горячую молитву об упокоении души и прощении всех вольных и невольных прегрешений новопреставленного раба Своего.



Выражаю искреннее соболезнование Вам, Наталья Дмитриевна, детям, внукам, родным и близким почившего. Осознаю, насколько вам сейчас тяжело и какую невосполнимую утрату понесли все мы. Тайна смерти велика и непостижима. Но Александр Исаевич с христианским достоинством и спокойствием размышлял об этом, веруя, что смерть — это переход от временного бытия к жизни вечной, к источнику всех благ Богу, «ибо, если мы веруем, что Иисус умер и воскрес, то и умерших в Иисусе Бог приведет с Ним» (1 Фес 4. 13).

Мысленно даю последнее целование почившему и молось Владыке жизни Господу нашему Иисусу Христу об упокоении в обителях небесных новопреставленного раба Божия Александра.

Душа его во благих водворится, и память его в род и род.





АЛЕКСИЙ, ПАТРИАРХ МОСКОВСКИЙ И ВСЕЯ РУСИ



Указатель материалов,
опубликованных в журнале
«Вестник церковной истории»
в 2008 году

ПУБЛИКАЦИИ

- 
- 
- Авдеев А. Г.*— Стихотворный элогий Кариона Истомина, посвященный великой княгине святой Евдокии, в иночестве Евфросинии — № 4. С. 131–134.
Галкин А. К. (Санкт-Петербург). Указы и определения Московской Патриархии об архиереях с начала Великой Отечественной войны до Собора 1943 года.— № 2. С. 57–118.
Говорова А. Н. Житие преподобномученика Симона Воломского.— № 4. С. 5–60.
Копылова О. Н., Петрушева Л. И. Документы Архиерейского синода Русской Православной Церкви за границей в фондах Государственного архива Российской Федерации.— № 3. С. 74–96.
Лубенский раскол и «иоанникиевщина» в документах Патриаршей канцелярии.— № 1. С. 56–84.
Священник Николай Крячко. Учреждение Временного Высшего церковного управления на Юго-Востоке России в 1919 году.— № 1. С. 5–55.
Усачев А. С. Житие святого Иоанна, епископа Суздальского.— № 2. С. 5–56.
Устинова И. А. Книги Патриарших приказов 1625–1649 гг.: Палеографическое описание.— № 3. С. 5–64.
Флоря Б. Н. Православие в Ливонии и Великом княжестве Литовском (2-я половина 1650-х — начало 1660-х гг.).— № 3. С. 65–73.
Черкасова М. С. (Вологда). Документы XVII–XVIII вв. из архивов соборных храмов в Вельске и Верховажье — № 4. С. 61–130.

ИССЛЕДОВАНИЯ

- Алексеев А. И.* (Санкт-Петербург). О «Просветителе» и посланиях преподобного Иосифа Волоцкого.— № 2. С. 121–220.
Баконина С. Н. «Церковник, а не политик...»: Несколько замечаний о биографии митрополита Нестора (Анисимова).— № 1. С. 99–107.

- Белякова Е. В.* Источники печатной Кормчей.— № 3. С. 99–115.
- Горанский А. О., Мандрик С. В.* (Минск, Белоруссия). Подготовка и осуществление реформы приходского управления 1961 г. в Белоруссии.— № 3. С. 124–140.
- Горбунов Ю. С.* Храм во имя Святой Софии, Премудрости Божией, воссозданный ФСБ России.— № 1. С. 87–98.
- Жамков А. П.* Из истории Вологодской епархии в 1943–1953 годах.— № 1. С. 153–166.
- Морев Л. А.* (Задонск). Елецкий Знаменский женский монастырь и судьбы его насельниц в годы советской власти.— № 4. С. 154–162.
- Петрушко В. И.* Греко-католическая Церковь и Советское государство в 1944–1945 годах.— № 2. С. 249–268.
- Попова О. Д.* (Рязань). Первая мировая война и учебные заведения для дочерей духовенства.— № 3. С. 116–123.
- Семина М. В.* Обновленческое движение в Рязанской губернии в 1922–1925 годах.— № 1. С. 108–129.
- Степкин В. В.* (Воронеж). Пещеростроительство как вид христианского подвижничества в лесостепном Придонье.— № 3. С. 141–150.
- Хохлов А. Н.* Святая Земля в XIX – 1-й половине XX века глазами россиян.— № 4. С. 137–153.
- Христофоров В. С.* О закрытии Марфо-Мариинской обители милосердия.— № 1. С. 130–152.
- Шамин С. М.* «Сказание о двух старцах»: К вопросу о бытовании европейского эсхатологического пророчества в России.— № 2. С. 221–248.

ВОСПОМИНАНИЯ

- Маштафаров А. В.* Воспоминания И. М. Картавцевой об архиепископе священномученике Петре (Звереве).— № 3. С. 153–176.
- Полчанинов Р. В.* (США). Воспоминания о деятельности Христианского союза молодых людей в 1946–1951 годах.— № 3. С. 198–210.
- Руфимский А. В.* (Саратов). Последняя «пустынная церковь» епископа Николая (Парфенова) – община схиигумении Марии: Заметки к биографии подвижницы.— № 3. С. 177–197.

ИЗ ИСТОРИИ ДУХОВНОГО ПРОСВЕЩЕНИЯ

- Блохина Н. Н., Турилов А. А.* Подвижник просвещения: Алексей Дмитриевич Червяков – архивист, историк, педагог.— № 4. С. 211–222.
- Маякова И. А.* Численный и социальный состав студенчества Московской Духовной академии в годы Первой мировой войны (1914–1917 гг.).— № 4. С. 165–170.

Шкаровский М. В. (Санкт-Петербург). Санкт-Петербургские (Ленинградские) духовные школы во второй половине XX — начале XXI века.— № 4. С. 171–210.

РУССКАЯ ПРАВОСЛАВНАЯ ЦЕРКОВЬ В ГОДЫ ВТОРОЙ МИРОВОЙ ВОЙНЫ

Обозный К. П. (Псков). Богословские курсы в Вильно в 1942–1944 годах.— № 1. С. 169–178.

Шкаровский М. В. (Санкт-Петербург). Духовенство Русского корпуса в Югославии в 1941–1945 годах.— № 1. С. 179–200.

СООБЩЕНИЯ

Священник Владимир Горидовец (Витебск, Белоруссия). Церковная жизнь на территории Полоцко-Витебской епархии в период немецкой оккупации в 1941–1944 годах.— № 2. С. 279–284.

Священник Сергей Звонарев. Проект «Основных положений управления Русской Православной Патриаршей Церкви» 1943 г.— малоизвестный документ по истории высшего церковного управления.— № 2. С. 271–278.

КРИТИКА, БИБЛИОГРАФИЯ, НАУЧНАЯ ЖИЗНЬ

Динеева О. В. Статьи по истории Русской Православной Церкви из неперiodических изданий, поступивших в Государственную публичную Историческую библиотеку России в первом полугодии 2006 г.— № 4. С. 225–277.

Статьи по истории Русской Православной Церкви из светских периодических изданий, поступивших в Государственную публичную Историческую библиотеку России в 2006 году.— № 3. С. 213–234.

Статьи по истории Русской Православной Церкви из церковных периодических изданий, вышедших в 2004 и 2005 годах.— № 1. С. 203–257.

НОВЫЕ КНИГИ

Артамонов Ю. А.— Святые князья-мученики Борис и Глеб.— № 3. С. 236–255.

Гадалова Г. С. (Тверь).— Конявская Е. Л. Очерки по истории тверской литературы XIV–XV веков.— № 2. С. 287–291.

Громов М. Н.— Житенёв С. Ю. История русского православного паломничества в X–XVII веках.— № 2. С. 292–293.

Дергачева И. В.— Кириллин В. М. «Сказание о Тихвинской иконе Богоматери “Одигитрия”».— № 4. С. 278–279.

- Монахиня Елена (Хиловская).*— Электронное издание «Богословский вестник 1892–2006».— № 2. С. 294–295.
- Мраморнов А. И.*— Попова О. Д. В стенах конвикта... (Очерки повседневной жизни женских епархиальных училищ).— № 3. С. 265–269.
- Мраморнов А. И.*— Крапивин М. Ю., Далгатов А. Г., Макаров Ю. Н. Внутриконфессиональные конфликты и проблемы межконфессионального общения в условиях советской действительности (октябрь 1917 — конец 1930-х гг.).— № 1. С. 264–267.
- Попова О. Д.* (Рязань).— Мраморнов А. И. Духовная семинария в России начала XX в.: кризис и возможности его преодоления (на саратовских материалах).— № 4. С. 280–282.
- Россия и славянский мир: История, язык, культура.— № 3. С. 235.
- Русское средневековое надгробие, XIII–XVII века.— № 1. С. 258.
- Черкасова М. С.* (Вологда).— Иванов В. И. Монастыри и монастырские крестьяне Поморья в XVI–XVII веках.— № 3. С. 256–264.
- Шкаровский М. В.* (Санкт-Петербург).— Партия и Церковь в раннем Советском государстве.— № 1. С. 259–263.

НАУЧНАЯ ЖИЗНЬ

- Аверьянов К. А.* V Всероссийская конференция «Наследие преподобного Серафима Саровского и судьбы России».— № 4. С. 288–292.
- Аверьянов К. А.* Водлозерские чтения.— № 1. С. 281–283.
- Алексеев А. И.* (Санкт-Петербург). IV Загребинские чтения «Нил Сорский в культуре и книжности Древней Руси».— № 4. С. 283–285.
- Алексеев А. И.* (Санкт-Петербург). Международная научная конференция «Религия и интеграция в Московской Руси: концепты и практика, потенциал и границы (XIV–XVII вв.).— № 3. С. 270–272.
- Белякова Е. В.* Научная конференция «Церковь и русская правовая традиция».— № 3. С. 273–275.
- Игумен Митрофан (Шкурин)* (Липецк). Научная конференция «Патриаршество в Русской Православной Церкви».— № 1. С. 268–271.
- Костин Т. В.* Научная конференция «Юродивые в русской культуре».— № 1. С. 279–280.
- Кривоцов Д. Ю.* (Нижний Новгород). Конференция «Духовно-нравственные базовые ценности в изучении истории России».— № 3. С. 276–278.
- Левшина Ж. Л.* (Санкт-Петербург). III Загребинские чтения. «К 950-летию Остромирова Евангелия: Евангельские тексты в рукописной традиции».— № 1. С. 272–275.
- Панин А. А.* Церковно-научная конференция «Строитель спасения: К 130-летию преставления схиигумена Парфения (Агеева)».— № 4. С. 286–287.
- Шамин С. М.* IV международная конференция «Комплексный подход в изучении Древней Руси».— № 2. С. 296–298.

Шамин С. М. Научная конференция «Россия и православный Восток: новые исследования по материалам из архивов и музейных собраний». — № 1. С. 276–277.

ЮБИЛЕИ

Юбилей Л. А. Беляева. — № 3. С. 283–286.

Юбилей Я. Н. Шапова. — № 3. С. 279–282.

Юбилей Б. Л. Фонкича. — № 3. С. 287–289.

НЕКРОЛОГИ

Слово Патриарха Московского и всея Руси Алексия II, оглашенное на отпевании Александра Исаевича Солженицына. — № 4. С. 293–294.

Соболезнование Святейшего Патриарха Московского и всея Руси Алексия II родным и близким И. С. Чичурова. — № 3. С. 290.

Памяти Я. Е. Водарского. — № 2. С. 299–301.

Памяти И. С. Чичурова. — № 3. С. 291–293.

Содержание

ПУБЛИКАЦИИ

- Говорова А. Н.* Житие преподобномученика Симона Воломского 5
Черкасова М. С. (Вологда). Документы XVII–XVIII вв. из архивов соборных храмов в Вельске и Верховажье 61
Авдеев А. Г. Стихотворный элогий Кариона Истомина, посвященный великой княгине святой Евдокии, в иночестве Евфросинии 131

ИССЛЕДОВАНИЯ

- Хохлов А. Н.* Святая Земля в XIX – 1-й половине XX века глазами россиян .. 137
Морев Л. А. (Липецк). Елецкий Знаменский женский монастырь и судьбы его насельниц в годы советской власти 154

ИЗ ИСТОРИИ ДУХОВНОГО ПРОСВЕЩЕНИЯ

- Маякова И. А.* Численный и социальный состав студенчества Московской Духовной академии в годы Первой мировой войны (1914–1917 гг.) 165
Шкаровский М. В. (Санкт-Петербург). Санкт-Петербургские (Ленинградские) духовные школы во 2-й половине XX – начале XXI века 171
Блохина Н. Н., Турилов А. А. Подвижник просвещения: Алексей Дмитриевич Червяков – архивист, историк, педагог 211

КРИТИКА, БИБЛИОГРАФИЯ, НАУЧНАЯ ЖИЗНЬ

- Динеева О. В.* Статьи по истории Русской Православной Церкви из неперiodических изданий, поступивших в Государственную публичную Историческую библиотеку России в 1-м полугодии 2006 года 225

НОВЫЕ КНИГИ

- Дергачева И. В.* – Кириллин В. М. «Сказание о Тихвинской иконе Богоматери “Одигитрия”» 278



Попова О. Д. (Рязань) — Мраморнов А. И. Духовная семинария в России начала XX в.: кризис и возможности его преодоления (на саратовских материалах) 280

НАУЧНАЯ ЖИЗНЬ

Алексеев А. И. (Санкт-Петербург). IV Загребинские чтения «Нил Сорский в культуре и книжности Древней Руси» 283

Панин А. Н. Церковно-научная конференция «Строитель спасения: К 130-летию преставления схиигумена Парфения (Агеева)» 286

Аверьянов К. А. V Всероссийская конференция «Наследие преподобного Серафима Саровского и судьбы России» 288

Слово Патриарха Московского и всея Руси Алексия II, оглашенное на отпевании Александра Исаевича Солженицына 293

Указатель материалов, опубликованных в журнале «Вестник церковной истории» в 2008 году 295





Contents

PUBLICATIONS

- Govorova A. N.* The Life of St. Simon of Volomy, Monk and Martyr
Cherkasova M. S. (Vologda). Documents of the 17th and 18th centuries in the cathedral archives of Velsk and Verkhovazhye
Avdeyev A. G. The Poetical Eulogy of the Great Princess St. Eudokia (Euphrosinia) by Karion Istomin

RESEARCH

- Khokhlov A. N.* The Holy Land as Seen by the Russians in the 19th and the 1st half of the 20th century
Morev L. A. (Lipetsk). The Znamensky Convent of Yelets and Its Nuns under the Soviet Union

ON THE HISTORY OF ECCLESIASTICAL EDUCATION

- Mayakova I. A.* The Numerical and Social Strength of the Students of Moscow Theological Academy during the First World War (1914–1917)
Shkarovskiy M. V. (St. Petersburg). The Ecclesiastical Schools of St. Petersburg (Leningrad) in the 2nd half of the 20th and the beginning of the 21st century
Blokhina N. N., Turilov A. A. The Devotee of Enlightenment: Alexei Dmitrievich Chervyakov – Archivist, Historian, Teacher

CRITICS, BIBLIOGRAPHY, SCHOLARLY LIFE

- Dineyeva O. V.* Papers on the History of Russian Orthodox Church in the Periodicals Received by Russian State Historical Public Library in the First Half-Year of 2006

NEW BOOKS

- Dergacheva I. V.* – Kirillin V. M. «Skazaniye o Tikhvinskoy ikone Bogomateri “Odigitriya” (Tale of the Tikhvin Icon of the Mather of God “Hodegetria”)



Popova O. D. (Ryazan).— Mramornov A. I. Ecclesiastical Seminary in Russia in the Early 20th Century: Crisis and Possibilities of Its Overcoming (after the sources from Saratov)

SCHOLARY LIFE

Alekseev A. I. (St. Petersburg). IV Zagrebin Lectures: Nil Sorsky in the Culture and the Manuscript Tradition of the Old Rus'

Panin A. N. Ecclesiastical Scholarly Conference «Builder of Salvation: The 130th Anniversary of the Death of Hegumen Parfeny (Ageyev)»

Averyanov K. A. 5th All-Russian Conference «Heritage of St. Serafim of Sarov and the History of Russia»

Adress of His Holiness Alexy II at the Funeral of Alexander I. Solzhenitsyn

Index of Materials Published in «Vestnik Tserkovnoy Istorii» (Bulletin for Ecclesiastical History) in 2008





Уважаемые читатели!
«Вестник церковной истории»
можно приобрести в магазине
ЦНЦ «Православная энциклопедия»
(Москва, ул. Нижняя Сыромятническая, д. 10а, строение 1;
м. «Курская», «Чкаловская») ежедневно с 10-00 до 18-00,
кроме субботы, воскресенья и великих церковных праздников

ВЕСТНИК ЦЕРКОВНОЙ ИСТОРИИ, 4(12)/2008
Ежеквартальное научное издание, приложение к «Православной энциклопедии»

Научные рецензенты номера:
монахиня Елена (Хиловская), А. В. Маштафаров,
игумен Митрофан (Шкурин), А. А. Турилов

Редактор раздела «Критика, библиография, научная жизнь» *С. М. Шамин*

Художественный редактор *И. А. Захарова*
Корректор *Н. В. Рубецкая*
Набор *Н. В. Кузнецова*
Верстка *И. В. Кузнецова*
Подбор иллюстраций *Л. Б. Максимова*

Издание зарегистрировано Федеральной службой по надзору за соблюдением законодательства в сфере массовых коммуникаций и охране культурного наследия
ПИ № ФС77-23748 от 23 марта 2006 г.

ISSN 1818-6858
Подписано в печать 22.09.2008. Формат 70×100/16. Гарнитура Petersburg.
Тираж 1000 экз. Заказ 328.
Адрес издателя и редакции: 107120, Москва, ул. Нижняя Сыромятническая, д. 10а.
Отпечатано в ООО «НТЦ «Море»».