

М. В. МИНКИНА



**ЗАНЯТЬ
РЕБЕНКА
ДОМА**

М. В. МИНКИНА

Ч Е М

И

К А К

ЗАНЯТЬ
РЕБЕНКА
ДОМА

ОТ АВТОРА

С самого раннего детства развитие ребенка решающим образом зависит от воздействия взрослых. Чем планомернее и систематичнее оно осуществляется, тем результативнее воспитание и обучение малышей.

В детских дошкольных учреждениях воспитание детей проводится по специальной программе, впитавшей все лучшие достижения педагогики и психологии. Но очень важно, чтобы такое же влияние оказывалось на ребенка в семье. Известный советский педагог В. А. Сухомлинский писал: «По моему глубокому убеждению педагогика должна стать наукой для всех: для учителей и для родителей».

Только объединив усилия, добившись единства воздействия семьи и яслей-сада, можно разумно решить вопрос, как и чем занять ребенка дома в целях его развития.

Если ребенок не посещает ясли-сад, то вопрос воспитания может быть решен эффективно лишь в том случае, если родители овладеют хотя бы элементарными знаниями педагогики.

Ребенок развивается в деятельности под непосредственным влиянием взрослых, но необходимо помнить, что развитие малыша носит индивидуальный характер, складывается в зависимости от характера окружающей среды, уровня материальной жизни, духовной культуры и т. д. Активность его превращается в определенные виды деятельности, а каждый вид по-своему сказывается на его психическом развитии.

Развитие малыша определяется общением с окружающими его людьми — родителями, братьями, сестрами. Без радости, без положительных эмоций ни один вид деятельности не может оказать влияние на развитие ребенка. Маленькие дети очень

эмоциональны, впечатлительны, внимание их неустойчиво, они еще не умеют управлять им. Поэтому, занимая ребенка, воспитывая, надо заинтересовать его, вызвать бодрое, хорошее настроение, активность.

Исследования показали, что ребенок уже на втором году жизни, особенно после полутора лет, способен воспринимать прямое воздействие взрослого, т. е. он может сосредоточенно смотреть, слушать взрослого, активно подражать ему и действовать по его указаниям. Ребенок охотно откликнется на ваше предложение поиграть, если вы будете систематически и интересно занимать его.

Считаем нужным еще раз подчеркнуть значение совместного воспитания ребенка всеми взрослыми в семье и особенно, отцом и матерью. Практика показывает, что время, израсходованное на проведение с ребенком занимательных игр, вознаграждает нас, взрослых, глубокой детской привязанностью.

Надеемся, что данная работа поможет родителям подготовить ребенка к школе и воспитать в нем важнейший навык — умение занять себя. Это требование обусловлено необходимостью организации продленного дня в школе, что имеет большой социальный смысл. На XXVI съезде КПСС эта форма педагогического обслуживания названа среди важнейших мер помощи семье.

Сердечно благодарит автор дошкольных работников — Л. Ф. Ищенко, Л. И. Чикину, З. И. Федорову и Л. И. Трипуть за помощь при создании этой книги.



Когда начинать воспитывать ребенка

Каким будет человек, зависит от того, каким вы сделаете его к пятому году жизни.

А. С. Макаренко

Так ли это? Подтверждают ли это педагоги, психологи, писатели, ученые? Многие выдающиеся педагоги, знатоки детской души, такие, как Л. Н. Толстой, К. И. Чуковский, В. А. Сухомлинский, утверждают, что ребенок вырастет тем, кем успел стать до пяти лет. Это объясняется и обосновывается закономерностью роста мозга. Вес мозга ребенка за первые пять лет жизни нарастает наиболее интенсивно и составляет 80—90 % веса мозга взрослого человека. Дальнейший рост его происходит значительно медленнее.

Как бы продолжая эту мысль, только в ином аспекте, академик, лауреат Ленинской премии Н. П. Дубинин писал: «В процессе развития мозг новорожденного увеличивается в 5—6 раз по объему, изменяется по структуре, и этот рост определяется особенно в начальный период своего становления, т. е. в детские годы... От правильного, разумного сочетания воспитания детей в семье и обществе зависит чрезвычайно много. Семья по-прежнему остается важной воспитательной ячейкой в нашем обществе... В семье человек учится быть добрым. Настоящую доброту в человеке воспитывает прежде всего Мать, которую ничем, никакой умной машиной, никакими, даже любящими воспитателями заменить нельзя».

В свою очередь, талантливый педагог В. А. Сухомлинский в раздумьях о ребенке и путях его воспитания писал, что мозг ребенка — это нежный цветок розы, на котором дрожит капелька росы. «Какая осторожность и нежность нужны каждую минуту — ведь мы прикасаемся к тончайшему и нежнейшему в природе — мыслящей материи растущего организма!» — восклицал он.

Французский мыслитель Ж.-Ж. Руссо и великий русский писатель Л. Н. Толстой, жившие в разные столетия, пришли

к выводу: в раннем детстве ребенок приобретает так много знаний, как ни в какой другой период жизни.

Л. Н. Толстой выразил свое отношение к детству таким образом: «Разве не тогда я приобрел все то, чем я теперь живу, и приобретал так много, что во всю остальную жизнь я не приобрел и одной сотой доли того. От пятилетнего ребенка до меня только шаг».

Огромное значение придавал поре раннего детства Ф. Э. Дзержинский. В письмах из тюремного госпиталя он писал: «Может быть в жизни мне давала силы музыка моих детских лет». И далее: «Очень тоскую о сыне. Ему исполнилось три года, а он уж впитывает те лучи, из которых будет в течение всей жизни черпать радость и отдавать ее другим». Именно в детстве возможен посев добра. Задача семьи — посеять и помочь взойти этим семенам.

Итак, вернемся к вопросу о том, когда начинать воспитывать ребенка. Однажды А. С. Макаренко получил письмо, в котором один из родителей спрашивал, когда ему начинать воспитывать полугодовалого сына. Педагог ответил телеграммой: «Вы опоздали ровно на полгода!»

Итак, человек начинается с детства. От того, как оно прошло, кто вел ребенка за руку в детские годы, что вошло в его разум и сердце, зависит, каким он станет человеком.



В семье ребенок!

Если члены семьи люди отзывчивые, чуткие, если у них широкие общественные интересы, если труд соединяет семью в дружный союз, семья будет иметь хорошее влияние на ребенка.

Н. К. Крупская

Роль семьи в воспитании ребенка. Уклад жизни в семье, взаимоотношения между взрослыми, вся обстановка решающим образом влияет на детей. «Нигде,— пишет отец русской физиологии И. М. Сеченов,— зависимость психического содержания от окружающей обстановки не отражается с такой поразительной ясностью, как на детях, и зависимость длится не дни, а годы».

Воспитание детей — это ежечасное и ежеминутное занятие, в котором участвуют в основном два человека: отец и мать. Вместе они несут ответственность за то, каким вырастет их ребенок.

Два условия уже с самых ранних лет необходимы для того, чтобы энергия ребенка и его нервная система укреплялись: спокойная жизнерадостность и чувство уверенности. Эти условия зависят от характера окружающей обстановки и социальной среды.

Что такое воспитание в семье? Беседы, наставления? Нет, нет и еще раз нет. Воспитание ребенка в семье — это образ жизни всей семьи в целом, взаимоотношения между членами семьи и прежде всего — между родителями.

Трудно, пожалуй, найти родителя, который бы не замечал в детях стремления подражать. Вся жизнь ребенка — с первого шага — это стремление быть похожим на взрослых и прежде всего на тех, кто всегда рядом,— папу и маму.

Он еще совсем малыш, ваш сын, не умеет говорить, однако уже тянется к книге: «Дай, дай»,— он будет читать, перелистывая страницы, как папа.

Вашей малышке недавно минул годик, а она уже качает свою любимую куклу, как мама.

К огромному нашему сожалению и огорчению, не всегда игры наших детей так трогательно милы. Как горько видеть, когда, играя «в гости», дети чокаются «рюмками», как взрослые, тянут в ротик карандаш-сигарету, как папа.

Если вы ожидаете ребенка, не о вышитых распашонках и ультрасовременных колясках должна быть первая ваша забота, а о том, какими будете вы родителями. Чему научите, к чему привьете любовь, какие песни споете, какие сказки расскажете? Сумеете ли научить удивляться морозному узору на зимнем стекле, распускающейся почке? Сумеете ли научить жалеть бродячего котенка и чувствовать боль сломанной веточки?

Воспитывать вашего ребенка будут: и ваш дом — пусть скромно обставленный, но аккуратный и чистый; и яркая чашка, из которой малыш будет пить молоко; и ваше уважительное отношение к его бабушке и дедушке — вашим родителям.

Основой всякой системы воспитания должна быть любовь. «Любовь — творец всего хорошего, возвышенного, сильного, теплого и светлого. Девочка не знает и не понимает, что хорошо и что плохо, надо ее учить. У нее нет еще сильной воли, и надо ей прощать и не сердиться на нее. Мало только сказать: делай так, а этого не делай, наказывать, когда не слушается. Тогда лишь боль и страх являются совестью ребенка, и он не сумеет в жизни отличать добро от зла... Ребенок, ... чувствуя любовь родителей... постарается слушаться их, чтобы не огорчать, и если он провинится благодаря своей подвижности, своей детской живости, то сам будет жалеть об этом...» Эти слова принадлежат Ф. Э. Дзержинскому.

Большое значение для всестороннего развития ребенка имеет общение со взрослыми. Сначала это мать, отец, затем товарищ по играм, друг, коллектив и, наконец, общество. С возрастом усложняется и содержание этого общения. Если маленькому ребенку, например, достаточно ласкового любовного отношения, ухода за ним, то потом появляется необходимость, чтобы взрослый принимал участие в его играх и делах. При этом на первый план выдвигается острая потребность в уважении к себе, к своим интересам. К концу дошкольного возраста возникает потребность во взаимопонимании со взрослыми и его сопереживании.

Уважение к ребенку в семье, родительское тепло и доброжелательность воспитывают в нем благодарность, нежность и признательность на всю жизнь.

К сожалению, взрослые в сутолоке домашних дел и забот не всегда обращают внимание на то, что рядом растет человек! Хотя еще маленький, но уже человек! Папе обязательно нужно почитать газеты, посмотреть этот матч по телевизору или подготовиться к завтрашнему собранию, а маме — простир-

нуть, сварить, сшить — да мало ли дома работы! И получается так, что все отмахиваются от вопросов малыша («позже», «потом», «иди поиграй»), от его просьб помочь в игре, рисовании, лепке, мало разговаривают с ребенком. И недостаточное общение со взрослыми в семье уменьшает и даже глушит потребность в общении. А в результате задерживается развитие ребенка, чахнет его привязанность... Как горько почувствовать это родителям позже.

Уважение к ребенку проявляется в доверии к его возможностям (**я сам!**), к его относительной независимости от взрослых, к его праву на самостоятельную жизнь (например, в разнообразных играх совместно с товарищами), к праву на человеческое достоинство.

Именно в семье начинают формироваться те качества, чувства, привычки и навыки общественного поведения, от которых зависит, каким вырастет человек. Будет ли он робким, безвольным, озлобленным или духовно богатым, физически красивым, высоконравственным и добрым.

«Уклад жизни в семье,— пишет И. М. Сеченов,— отражается на детях с поразительной яркостью на долгие годы».

Каким же должен быть уклад жизни в семье? Это прежде всего нормальные, доброжелательные взаимоотношения взрослых (родителей) между собой. Родители всегда должны помнить о том, что за их действиями, словами следят внимательные и все чутко воспринимающие ребячьи глаза.

В хорошей семье ребенок воспринимает бережное отношение друг к другу отца и матери, взаимопомощь в хозяйственных делах, заботах по уходу за ребенком, о его воспитании, спокойный, приветливый тон в обращении друг с другом — без злости и раздражения, без крика. Крик — это вообще самый яркий признак отсутствия культуры человеческих отношений. Грубый, крикливый тон роняет взрослого в глазах ребенка, особенно старшего дошкольного возраста, который видит в этом беспомощность взрослого.

По этому поводу В. А. Сухомлинский писал: «Часто мы, воспитатели, забываем, что понимание мира начинается у маленьких детей с познания человека. Добро и зло открывается перед ребенком уже в том, каким тоном обращается отец к матери, какие чувства выражают его взгляды, движения».

Разумные, любящие и наблюдательные родители убеждаются на собственном опыте, что семейное воспитание для родителей есть прежде всего самовоспитание. У таких родителей требования к ребенку согласованы, едины, предусмотрены и разумны. Они посильны для их малыша, так как отец, мать знают индивидуальные особенности его и возможности данного возраста. Очень важно не превышать требования. Как часто мы не умеем становиться на место человека, от которого требуем. Завышенные требования, непосильные для ребенка, оста-

ются невыполненными, ребенок теряет веру в свои силы, у него гаснет радость, он чувствует свою вину (хотя не виновен). Образуется маленькая трещина в его взаимоотношениях с отцом (матерью). Слишком строгие правила, требования тяжелы не только для ребенка, но и для них самих.

Авторитет родителей. В педагогической практике нередко, к сожалению, приходится предостерегать от упрямства не детей, а родителей: «Я сказал — пусть сделает!» — далеко не самое разумное решение вопроса. Гораздо больше выиграет тот отец (та мать), который, поняв, что требует от ребенка непосильное или слишком резко с ним разговаривает, изменит тон речи и не станет настаивать, а затем вместе с ребенком обсудит, почему так получилось. Какой благодарностью и теплотой ответит на это благородство взрослого трепетное детское сердце, каким примером поведения может стать для него такой поступок отца (матери) в дальнейшей жизни!

Отсутствие согласия в родительских требованиях к ребенку, нежелание или неумение считаться с его интересами и возможностями становится иногда причиной детских неврозов. Ребенок не рождается нервным, он становится им. Особенно, подчеркивают психологи и педагоги, это происходит при так называемом сшибе процессов торможения и возбуждения, когда за один и тот же поступок хвалят, а в другой раз наказывают — в зависимости от настроения. Или, когда отец, требует одно, а мать другое (и наоборот). В такой ситуации ребенок начинает хитрить. Он очень рано улавливает, когда, за чем и к кому обратиться, чтобы добиться своего. Поэтому в семье, где хотят вырастить физически и нравственно здорового человека, должна преобладать атмосфера дружбы и взаимопонимания.

Как правило, мать после декретного (и дополнительного) отпуска выходит на работу. Ей приходится тратить много сил, чтобы совместить свои обязанности на работе с многочисленными заботами по дому. Очень много значит в этот период отношение к ней мужа. Обилие забот утомляет, жена порой может быть раздражительна. Как важно умно погасить это, снять ее нервозность шуткой, облегчить ее усталость улыбкой. Это необходимо не только для нее, но и для ребенка. Душевное состояние матери, ее бодрый и спокойный настрой создают ту общую атмосферу в семье, в которой нуждается ребенок, в которой хорошо всем. Папа в глазах ребенка становится примером для подражания: он тоже начинает жалеть маму, стремится по-своему ей помочь. Так закрепляется чувство нежной заботы друг о друге, и это чувство ребенок пронесет через всю свою жизнь.

Талантливый педагог и прекрасный человек В. А. Сухомлинский мечтал о том, чтобы «каждый отец знал и понимал, какую огромную потребность в нем испытывает ребенок, как он хочет, чтобы рядом был мудрый мужественный мужчина».

Любовью, признательностью и уважением платит ребенок за внимание к нему, к его интересам и потребностям.

При всей занятости родителям и другим взрослым членам семьи надо находить время и возможность уделять внимание детям. Во время воскресного обеда или за ужином, когда вся семья собирается за общим столом, мать, отец или старший брат рассказывает о том, что было на работе (на заводе, в учреждении), в школе. Такие разговоры расширяют познания малыша, помогают ему понять, что за пределами их дома есть большой и интересный мир, пробуждают добрые чувства к тем людям, которые создают много доброго и нужного для всех. Как любят дети такие рассказы!

Ребенку хочется тоже сделать для своих родных что-нибудь приятное: он несет папе и маме тапки, очки, газету. Ребенок постарше помогает убрать посуду, приготовить ужин, полить цветы... Так легко и просто можно и нужно заражать ребенка желанием помогать, возбуждать и поддерживать его интерес к окружающему миру, к людям труда, воспитывать уважение к ним и потребность делать для них добро.

Внимание к интересам ребенка. Большинство детей посещают детский сад. Там они рисуют, лепят, считают, играют и т. д. Очень важно, чтобы взрослые (воспитатели) проявляли интерес к их делам, разделяли их заботы. Каждому ребенку хочется хорошо нарисовать, сделать удачную аппликацию, интересную постройку — они любят активно действовать и только так они развиваются.

Взрослый (воспитатель, отец, мать) дает оценку рисунку, построенному из кубиков домику, вылепленному из пластилина яблоку и т. п. и тем самым принимает участие в делах ребенка. Как правило, такая оценка — положительная. Важно осторожно поддержать первые пробы малыша в творчестве, первые его самостоятельные шаги. Похвала взрослого воодушевляет, поощряет, ребенку хочется делать еще лучше.

Родители многое могут сделать для формирования личности ребенка. Например, не обязательно отцу быть музыкантом, чтобы привить сыну любовь к музыке и желание играть на каком-либо музыкальном инструменте. Достаточно только проявлять интерес к музыке и любить ее, иногда вместе спеть песенку, послушать детскую пластинку, обратить его внимание на поющих и играющих на музыкальном инструменте детей, на красивую мелодию.

Замечено, что к музыке более равнодушны те дети, которых с самого раннего возраста учили слушать звуки: как чирикает воробышек, мяукает кошка, поет птичка...

А как развить интерес детей к чтению? С раннего возраста малыш любит слушать сказки, а дети постарше — о разных событиях, «случаях». А еще больше они любят рассказы о том, что было, когда родители сами были маленькими.

Когда говорят, что у него было счастливое детство, возникает образ уютного домашнего вечера и тихий голос матери или отца, читающих вслух книгу. Счастливое детство — это опять-таки не деликатесы на обед, не сверхмодные комбинезончики на молниях. Счастливое детство — это счастье совместного чтения и сопереживания. Вместе с мамой (или папой) малыш волнуется за трех розовых поросят, которым угрожает злой волк, вместе они радуются победе добра над злом.

Книги являются богатейшим источником эмоционального воспитания. Вспомните: разбивается снесенное курочкой золотое яйцо — несчастье! И вот уже утешение — ребенок улыбается: курочка снесет другое! Катится колобок и встречает волка — страх! И снова улыбка: ушел колобок!

Через книги-картинки, книги-сказки лежит путь ребенка очень высоко — к умным большим книгам-раздумьям, книгам-друзьям и даже — к живописи. Как часто дети рисуют героев своих любимых сказок, как восторженно встречают их на полотнах художников и через них, возможно, учатся смотреть картины.

К. Маркс писал, что хорошие книги задевают струны человеческой души, на них отзываются люди в любом возрасте.

Игра и дети. Игра и ребенок — совершенно неразделимые понятия. Играя, ребенок сделает самое неприятное для него. Вы играете с ним в космонавтов, сейчас маленький космонавт должен улететь на ракете. Скорей, скорей нужно съесть кашу, чтобы далеко лететь! И каша съедена... Попробуйте.

Дети — большие фантазеры, и фантазия их находит выход в игре. Важно поддержать их игру, подыграть. Мама оставила Юленьку одну. Торопится домой, открывает ключом дверь, входит. Ее встречает серьезная дочка: «Вы за кем? За доченькой? Подождите, у нас идут музыкальные занятия». И мама быстро соображает, что попала в «детский сад». Она тут же включается в игру: «Можно мне посмотреть, как занимается моя дочка?» Она идет в комнату. Юленька с куклами поет, танцует. Мама внимательно с серьезным выражением лица «присутствует на занятиях».

В играх детей отражаются их интересы, отношение к окружающему, ко всему, что привлекает внимание. Соучастие в детских играх много дает и детям и родителям. В процессе совместных игр у ребенка возникает чувство общности. И как много это дает для воспитания привязанности, отзывчивых, чутких сердечек, их глубокой благодарности и любви.

С ребенком на природу. Экскурсии и поездки в воскресные дни за город — лучший способ не только отдохнуть, но и провести время содержательно, всего себя отдать за весь день ребенку.

На природе столько возможностей для воспитания эстетических чувств, духовного обогащения ребенка. Любоваться цве-



тами на лугу, искать грибы, наблюдать, Как висит на хвойной иголке дождинка, как муравей тащит в муравейник «бревно», как толстый полосатый шмель собирает с цветков нектар,— эти и множество других прекрасных явлений природы доставляют детям огромную радость, освещающую счастьем все детство.

Пусть вас не пугает необходимость дневного сна: кусок мешковины с прошитыми на концах вставками для деревянных планок, крепкая веревка в рюкзаке — и готов гамак. А сколько радости привезете вы из такой поездки. Это и новые слова вашего ребенка, и его рассказы бабушке об увиденном и услышанном в лесу.

Совместные поездки за город принесут не только новые впечатления. Вместе с ребенком в лесу, на лугу можно собирать шишки, желуди, семена деревьев, цветы, из которых ненастными или зимними вечерами можно мастерить занятные игрушки и тем самым способствовать развитию воображения, фантазии, смекалки, умений.

Дети, предоставленные самим себе, не имеющие радостного и содержательного общения с родителями, развиваются хуже, у них, как правило, беднее чувства.

Исследованиями ученых доказано, что в условиях дружной семьи дети меньше болеют. Там, где есть внимание и забота, ребенок чувствует себя увереннее, смелее, быстрее развивается его любознательность, шире познание, он самостоятельнее. Интересны воспоминания людей, наблюдавших поведение детей во время бомбардировок в Ленинграде: в бомбоубежищах рядом с матерями дети, казалось, ничего не боялись — играли, спокойно вели себя. А когда оказывались без матерей (хотя и с воспитателями), у них появлялось чувство страха, они боялись. Это говорит о том, что детям особенно необходимо общение и связь с близкими людьми.

Детский уголок в семье. Очень большое значение для правильного воспитания ребенка имеет организация обстановки в семье. Но, к сожалению, обстановку в семье слишком часто взрослые организуют для себя. Соответственно, к ней должны приспособляться дети. А легко ли это? Надо приспособиться, чтобы влезть на стул, который так высок для ребенка. Кое-как взобравшись на него, он все равно не видит, что на столе. Подтянул скатерть — что-то упало и разбилось...

Нельзя играть с пластилином, чтобы не испортить паркет. Нельзя бегать, чтобы не споткнуться о ковер. Ребенок слышит беспокойное «не шуми, не пачкай, не сори...» Нельзя сделать ни одного шага, не опасаясь получить выговор, упрек или даже шлепок.

Или: ваш ребенок привел товарища. Принесли с собой веточки, камушки, в коробку из-под строительного материала насыпали песок и началось «строительство» улицы. Но, увы,



вошедшую мать это привело в ужас: «Что тут творится? Во что превратили комнату?!» Так вот часто грешат родители незнанием законов развития детей, особенно недооценивают значения игры, ее роли в развитии детей, их потребности в хорошем товарище.

Знать своего ребенка, знать только ему присущие, индивидуальные особенности — с этого начинается воспитание. Вот твердое убеждение всех педагогов и психологов.

Наблюдая ребенка вне общения, мы не узнаем его всесторонне. Только в игре с другими малыш раскрывается и дает возможность судить, каков он, так как в игре проявляются наиболее полно чувства и стремления детей.

Наблюдая за ребенком, можно видеть, как охотно он играет с одними детьми, а других просто избегает. Но родители, к сожалению, не всегда считаются с этим и если уж разрешают приводить товарища для игры, то только по своему выбору: «Он тихий, аккуратный». А какая игра поневоле?!

Не правы те родители, которые диктуют, с кем, где и как играть. Главное, чтобы было тихо и в комнате был порядок, удобный для взрослых. Как часто радостная вдохновенная игра детей обрывается возмущенным окриком: «Что вы тут наделали? Немедленно все приведите в порядок!» В таких условиях дети словно лилипуты в стране великанов.

В каждой семье должны быть условия для активной деятельности ребенка. Если нет детской комнаты, то нужно выделить хотя бы детский уголок, где был бы столик, стульчики, цветок на окне, ящик с полочками, на которых хранились бы книжки, картинки, карандаши и бумага для рисования, игрушки. У ребенка постарше там могут быть краски, клей для аппликации, настольно-печатные игры, игрушки, «строительный» материал, кубики — словом, все для игровой и трудовой деятельности. Все при этом должно соответствовать возрасту ребенка (см. подробные рекомендации на с. 178).

Наличие своего уголка воспитывает у ребенка элементы самостоятельности. Он учится поддерживать там порядок, складывать все на свое место. Мама (папа) при этом не забывают похвалить, сопоставить порядок в комнате и детском уголке. Ребенку доставляет удовольствие восприятие окружающей его чистоты, аккуратности.

Любые мелочи в быту имеют большое воспитательное значение, ибо «они действуют постоянно, регулярно, ежедневно и ежечасно, из них и складывается жизнь», — писал А. С. Макаренко.

Требование к ребенку. Ребенку не должно быть все дозволено. Учитывая желание ребенка, надо все же постепенно приучать его к установленным в семье порядкам. Не беда, если детское «дай» сталкивается с нашим «нет». От первых «нельзя», «не дам» зависит многое в дальнейшем. Именно начиная с раннего детства рекомендуется продумать основательно эти вопросы, пока их мало. Уже на втором году необходимо приучать малыша слушаться старших, выполнять определенные правила поведения, предъявляя требования к ребенку в эмоциональной, ласковой, но твердой форме.

С первых лет жизни ребенок обязан усвоить, что кроме слова «хочу» есть слово «надо», «нельзя», «можно». Систематически контролируемые, единодушно предъявленные к ребенку всеми членами семьи, они вырабатывают привычки культуры поведения. И приучать к этому нужно спокойно, ласково, настойчиво и убедительно.

Задачи воспитания, правила поведения меняются и усложняются с возрастом. Некоторые из них становятся привычкой и не требуют пристального внимания (например, мытье рук перед едой, аккуратное складывание одежды перед сном и другие культурно-гигиенические навыки).

Требования взрослых должны быть целесообразны, понятны ребенку и постоянны. Не рекомендуется надоедать ему постоянными объяснениями, напоминаниями, почему надо выполнять то или иное правило, лучше следить и упражнять его в правильных поступках.

Не следует злоупотреблять слишком частыми поощрениями за выполнение правил поведения, так как это ослабляет роди-

тельский авторитет. Кстати, силу своего авторитета иногда ослабляют сами родители, нарушая те правила, которые прививают детям. Малыши очень наблюдательны и всегда видят то, на что порой не обращают внимания взрослые. Они обязательно заметят, что папа, который требует мыть руки перед едой, сам забыл это сделать. Обратят внимание и на то, что мама сказала неправду, ответив по телефону, что папы нет дома, когда он был, и т. п.

Хороший пример родителей — лучший способ воспитания положительных качеств ребенка.

Помните, что именно в семье закладываются и начинают развиваться нравственные и эстетические качества ребенка. Любовь к людям, чувство дружбы, забота и уважение по отношению к старшим, помощь слабым и маленьким, доброта, правдивость, честность — все это зарождается в семье.

В семье получает ребенок и первые уроки гражданственности. В детском саду, в школе все это только закрепляется. От семьи в большей степени зависит, вырастет ли ваш ребенок гражданином, патриотом, Человеком.

Кто-то из философов сказал, что человек — это ряд его поступков. А дети подражают вашим словам и поступкам. Как говорит народная мудрость: «Посеешь поступок — пожнешь привычку. Посеешь привычку — пожнешь характер. Посеешь характер — пожнешь судьбу».

Результатом разумного использования всех средств воспитания на основе любви к ребенку, понимания его потребностей являются уважение, признательность и дисциплинированность в вашей семье. Дисциплина ведь есть результат правильного воспитания, без нарушения и принуждений.

О наказаниях. К сожалению, в некоторых семьях, чтобы воспитать в ребенке послушание и дисциплинированность, применяются физические наказания, принуждения. Но чего можно достигнуть насилием и дрессировкой? Вырастет ли под угрозой ремня человек, творящий добро? Может ли физическое наказание быть средством достижения какой-нибудь цели? Конечно, нет.

Проанализируем это на примере. Ребенок совершил проступок, за который был наказан физически. «Теперь он больше не будет это делать» — так считают родители. Но они ошибаются. Почему? Да потому, что наказан проступок, но не выяснена причина, побудившая его совершить. Ребенок делает вид, что уступил силе. Он становится скрытным, а часто и лживым, равнодушным исполнителем чужой воли, безынициативным. Страх перед наказанием делает слабого трусливым, сильно-го — жесточенным, озлобленным.

Какое отчуждение рождает физическое наказание между детьми и родителями! Сколько мрачных тяжелых мыслей об этом в публикуемых иногда судебных очерках! Это и несло-

жившиеся судьбы молодых людей, выросших в неблагополучных семьях, где редкостью была детская книжка или игрушка, зато повседневные злые окрики и ремень; это и судьбы заброшенных одиноких родителей, чьи дети в свое время не усвоили таких понятий, как добро, сострадание, участие, забота...

В раннем детстве у малыша первые желания есть, пить, спать. Он еще беспомощен, однако потребность в движении у него велика. Активные действия ему нужны не только для физического, но и умственного развития. Ребенок захватывает игрушку, бросает ее на пол, мать поднимает, он опять бросает и опять... Что-то разбилось... Шлепок, еще один. Вместо того чтобы переключить активность ребенка на что-то другое, его дисциплинируют шлепками. Такая система воспитания подавляет активность, любознательность, интерес к окружающему, ребенок становится пассивным.

Малыш растет. Он уже бегает, у него есть товарищ по игре. Один из них сломал машину, и маме совершенно необходимо узнать, кто именно из них сломал. «Кто?» — требует она ответа у сына. А ему жалко Алешу, вдруг мама его отошлет, и сын молчит. Ему кажется, что он поступает хорошо, жалеет друга: ведь машина все равно сломана. Но мама смотрит на это иначе, и за молчание сын получает шлепки... Наказание за нежелание совершить плохой поступок. И нарастает непонимание, отчужденность между ребенком и мамой...

Важно, чтобы ребенок понял и внутренне согласился с тем, что ваше требование выполнить определенное правило поведения справедливо.

Если ребенок совершает проступок, перед тем как наказать, надо выяснить обстоятельства: почему он так поступил, как это произошло. Ведь чаще всего любознательность толкает ребенка на так называемое «преступление». Вот он сломал новую машину — а его интересовало: как к кузову прикрепили это колесо? Оторвал кукле голову: хотел заглянуть, что там внутри; вынул кукле глаз: можно ли его снова вставить?

И еще. Не совсем четко отработана у малыша координация движений рук, ног. Вот и роняет чашку, спотыкается на ровном месте и т. п.

Наблюдали ли вы трех-четырёхнедельного котенка? Он хочет достать мордочкой свой хвост и заваливается на бок, хочет грациозно выгнуться, а на самом деле снова смешно падает. Но котенок, упражняясь, выучивается движениям быстрее.

Наказание за проступок влияет положительно только в том случае, если ребенок понял, за что наказан, и считает это наказание справедливым. Необходимо, чтобы наказание вытекало непосредственно из проступка, а также было согласовано взрослыми. Бывает, что отец наказал, лишил, например, ребенка какого-то удовольствия, а мама или бабушка пожалели и отме-

нили наказание. Плохо также, когда требования не постоянны: вчера можно было поздно смотреть телевизор или сидеть за столом со взрослыми, а сегодня нельзя.

Иногда родители требуют от ребенка того, чему не обучили. «Что ты ходишь с незашнурованными ботинками?» — а ребенок еще не умеет этого делать. «Почему у тебя никогда нет носового платка?» — а мама сама забывает класть его каждое утро в кармашек.

Нельзя наказывать или упрекать ребенка «вообще», за что-то абстрактное, обобщенное. Например: «Ты никогда не убираешь за собой игрушки!», «Ты не умеешь играть с детьми, и я тебя никогда больше не пушу к Игорю!» А на самом деле сынишка не всегда не убирает за собой игрушки, а только сегодня, когда мама сама торопилась с ним к подруге. И не всегда он не умеет играть с детьми; мама даже не выяснила, что в сегодняшней ссоре с товарищем виноват сам Игорь. И сынишка знает, что завтра мама забудет и, собираясь с папой в кино, оставит его у своей подруги играть с Игорем. И снова страдает авторитет родителей...

Бесконечные упреки перестают восприниматься. Куда более, целесообразны повторяющиеся, целенаправленные упражнения в положительных действиях: «Поиграли? Теперь машины поедут отдыхать в свои гаражи (строительный материал — в коробки, куклы — в кукольные уголки). Игрушки очень устали, пусть отдохнут. Как аккуратно в твоём уголке, какой порядок! Какой у меня аккуратный ребенок!»

При дружественной атмосфере в семье, взаимной любви и уважении между ее членами серьезным наказанием ребенку может быть просто огорчение мамы (или папы, бабушки). Это подчас действует гораздо сильнее, чем физическое наказание.

Разделяя интересы детей, играя с ними и понимая их потребности, не надо опускаться до уровня ребенка. Хорошо, когда в разговоре и требованиях родители тверды, но не суровы и не резки. Золотая середина нужна во всем: в ласке, строгости, требовательности и поощрениях, т. е. воспитание должно быть «без изнеживающей опеки и оскорбительных наказаний», — писал В. А. Сухомлинский.

Как было сказано ранее, малыш нуждается в подвижности. Он бегаёт, шумит, но когда родители хотят отдохнуть, они, руководя его возбуждением и торможением, должны предложить, чем занять себя. «Мама очень устала, — говорите вы. — У нее заболит головка, если она не отдохнет. Сейчас мама полежит, а ты будешь беречь тишину. Следи, чтобы куклы громко не разговаривали, а машины не шумели. Пока я буду спать, ты напеки булок и лепешек, вдруг к нам гости придут*».

И предлагаете ребенку пластилин, кусок фанеры, на котором он будет лепить. Скатайте шарик побольше, разомните его в лепешку, слегка загнуите края — «блюдо». Скатайте не-

большой овал, слегка приплюснутые шарики— «булки». Посоветуйте малышу напечь больше, чтобы всем хватило. Можете предложить поиграть с куклами в «гости», угостить их булками.

Так ребенок постепенно привыкает к тому, что в своих играх он должен учитывать интересы родителей. Но, повторяем, приучают к этому обязательно с учетом его интересов! В этом случае ваше требование становится его собственной потребностью.

Таким образом у малыша накапливается опыт нравственных поступков, воспитывается чувство долга и ответственности.

Еще одним важным, единодушным советом психологов в целях правильного воспитания являются последовательность и постепенность в руководстве развитием ребенка. Нельзя перескочить через ранние стадии к высшим формам. Это напоминание особенно своевременно родителям, которые стремятся ускорить взросление ребенка, т. е. хотят как бы перескочить через естественные ступеньки его развития: пораньше обучить грамоте, счету.

Конечно, желание родителей понятно и возникает оно в связи с тем, что более высокими стали требования школьной программы.

Развитие навыков, элементов творчества. Следует сразу сказать, что навыки чтения, письма и счета сами по себе ребенка не развивают. Предпосылками высокого уровня психического развития являются игры. В играх развиваются воображение, фантазия и другие качества личности ребенка (см. с. 79). Поэтому и для подготовки ребенка к школе дома необходимы условия для разнообразных игр, главным образом творческих, где проявляется его воображение. Это рисование и лепка, аппликация, рассказ и т. д. Организация этих видов деятельности воспитывает у ребенка любознательность, усидчивость, умение сосредоточиться, дисциплинированность. Слепив из пластилина три яблока, два грибочка, ребенок естественно познает счет, наклеивая (занимаясь аппликацией) на домик крышу, знакомится с формой (квадрата, треугольника), а подписав свой рисунок «папа и я» — учится передавать свои мысли письменно. И все это в игре, а не в виде наказания, когда его заставляют писать, считать.

Всей системой воспитания в семье (совместно с воспитателями детсада) должна осуществляться подготовка ребенка к переходу в школу, к переходу на высшую ступень воспитания и обучения.

На протяжении всего детства надо придерживаться принципа: «всему свой час». Это залог своевременного развития вашего ребенка, успешной учебы в школе, формирования его личности.



Особенности развития ребенка раннего и дошкольного возраста

Надо ребенка знать, чтоб делать как можно меньше ошибок.

Я. Корчак

Чтобы правильно воспитывать ребенка, надо знать закономерности его развития в разные периоды жизни. Знать законы общего возрастного развития и особенности своего ребенка, так как каждый ребенок своеобразен.

Наука о детях дала нам знания о том, как они развиваются, что хорошо для их здоровья, ума, чувств, для развития всех их способностей, что плохо. От нас зависит, как они будут подготовлены к жизни.

«Воспитание должно осуществляться в соответствии с возрастными психофизическими особенностями детей и целями советского дошкольного воспитания. Ни одно из психофизических качеств: мышление, память, чувства, воображение, навыки, привычки — не могут быть воспитаны, сформированы сами по себе. Только под влиянием целенаправленного воспитания ребенок усваивает знания, умения, развиваются его способности...» — писал Н. А. Блохин. Мамы, папы, бабушки и дедушки должны помнить: все, что требуется для формирования полноценного физически и психически развитого ребенка, в их руках. Неправильно думать: «Такой уж он родился — слабенький, смирененький». Нет, он стал таким из-за незнания вами законов его развития.

Врожденные свойства не определяют, каким будет человек. «...Мнение о том, что каждому якобы на роду написано быть ли ученым или сапожником, космонавтом или музыкантом... не имеет реальной основы», — отмечает академик Н. П. Дубинин.

Начало жизни — новорожденный младенец. Сила его в способности расти. Пока — это единственная потребность. 3/4 времени занимает сон, 1/4 — бодрствование. Каждый день мозг прибавляется на 1 грамм — ничего подобного в дальнейшей жизни нет!

Поскольку организм растет, необходимо обеспечивать этот процесс роста тщательным контролем за тем, чтобы был чистый воздух нормальной температуры, солнечный свет, правильный режим питания и т. д. Но вот появляется новая потребность — развиваться. Теперь уже нужна игрушка, ласковое лицо, спокойная речь.

В процессе роста и развития потребности усложняются и расширяются, появляются новые. Наиболее важной из них является необходимость активно действовать и общаться со взрослыми.

Второй год жизни ребенка характеризуется тремя основными приобретениями: малыш начинает говорить, ходить, овладевает простыми способами действий с предметами. Он становится более самостоятельным, хотя требуется еще большая помощь взрослых. Появляется потребность в речевом общении. Сначала это подражание речи, потом эта способность подражать во втором полугодии совершенствуется, усложняется, начинает развиваться активная речь, которая становится основным средством общения с окружающими.

Взрослые к этому времени наиболее активно используют речь как средство воздействия на ребенка, учат его под воздействием речевых указаний выполнять простейшие правила поведения. Возникают зачатки наглядно-действенного мышления.

Наглядно-действенный характер мышления остается на протяжении всего раннего детства. Только непосредственно видя предмет или действуя с ним, ребенок может сравнивать окружающие его предметы между собой (по форме, цвету, величине), делать простейший анализ.

На втором году жизни совершенствуются основные движения, развивается умение бегать, взбираться на горки, лестницу, спускаться вниз. В этот период дети любят переносить предметы, выполнять с ними разные действия. У ребенка крепнут конечности: ноги, руки. Крепнут и нервные центры, управляющие мышцами.

Беспокойна эта пора для взрослых, и наступает время первых конфликтов: «Ни минуты не посидит! Сиди спокойно!» И тут же нередко наказание — шлепок, окрик. Это недопустимо.

Все, что в ребенке зреет и крепнет, может навсегда заглухнуть, если мы, взрослые, будем тормозить его активные движения. Двигательные органы выполняют важную задачу, которую жизнь ставит перед ребенком в начале длинного и сложного пути. Надо знакомиться с миром, надо познавать его, и малыш «добывает» эти знания «своими руками и ногами». Мышцами руководит мозг, по его приказу совершенствуются движения. Следовательно, подвижность нужна не только для физического развития, но и для развития ума.

С овладением элементарными видами движений у ребенка совершенствуется восприятие предметов и их свойств (формы, величины, цвета). Развитие движений, наблюдение за предметами и действия с ними, элементарные обобщения с помощью слова содействуют развитию мыслительных процессов.

Активность ребенка имеет ориентировочно-исследовательский характер: он стремится побольше узнать обо всем, с чем встречается — «что это такое?». В результате такой активности он открывает для себя новые качества и устанавливает связи между ними. Это еще, конечно, не проявление познавательного интереса в широком понимании, а лишь ранняя форма его.

Ребенок второго года жизни эмоционально отзывчив на музыку, на художественное слово. Под влиянием взрослого он усваивает некоторые правила поведения, выполняет посылные поручения.

Для овладения речью и развития игровой деятельности малыша большое значение имеет способность к подражанию. Во второй половине второго года ребенок воспроизводит в игре не только те действия, которые ему показывали взрослые, но и то, что видит в ближайшем окружении близких ему людей.

На протяжении третьего года жизни происходит дальнейшее физическое и психическое развитие ребенка. Для этого периода наиболее характерным является развитие нервной системы и совершенствование двигательного аппарата. Движения становятся более координированными. Появляется активное желание обходиться без помощи взрослого: «я сам». Эта начальная форма проявления самостоятельности наиболее ярко выражается в бытовых процессах, в игре. Интенсивнее развивается наглядно-действенное мышление. Более разнообразной становится активность ребенка: появляются зачатки изобразительной деятельности (рисования, лепки) и конструирования.

К концу третьего года жизни появляются так называемые ролевые игры: ребенок берет на себя роль одного из близких ему людей. Это уже новая ступень в развитии.

Как уже было сказано, ребенок развивается в деятельности. Во всех ее видах происходит развитие психических процессов: восприятия, памяти (он уже заучивает стихи), мышления. Внимание становится более сосредоточенным и устойчивым. Под влиянием объяснений взрослого и на основании своего опыта трехлетний ребенок учится сравнивать предметы и явления, которые он наблюдает, устанавливать связи между ними. Увеличивается словарный запас. Ребенок способен уже воспринимать содержание небольших рассказов, выполнять требования взрослых.

Ребенок очень любит общество сверстников и детей постарше. Общение всегда радует его, стимулирует движения, речь. Позже ребенок включается в игры с детьми.

Со второй половины второго года ребенок очень радуется своим успехам. Чувства свои переживает сильно, порой бурно. Это естественно, но нужно мягко переключать внимание малыша, отвлекать, регулируя его нервные процессы. Иначе ребенок, что называется, «заводится», нервная система перегружается, и наступает срыв — капризы. Малыш не умеет контролировать себя. Но, повторяем, окрик («Перестань!» «Замолчи!» «Успокойся!») здесь исключен. Если вы хотите вырастить ребенка со здоровой психикой, помните об этом. Малыша всегда легко отвлечь, обратить его внимание на что-то неожиданное: «Посмотри, что это такое!» (проехала машина) или «Куда же заделвался красный шарик? Может быть упал под стол? Давай поищем».

Дети очень чутко реагируют на привязанность, сочувствие, радость, похвалу, всяческое поощрение, огорчаются от неудачи.

Если в конце второго и начале третьего года жизни ребенка интересует сам процесс действия, то позже его действия становятся волевыми. Он стремится достичь результата в поставленной цели. Подражание взрослым и воспроизведение их движений создают основу для воспитания навыков. Ребенок становится более самостоятельным. И вот тут-то самое время менять требования к ребенку в порядке усложнения. Это будет способствовать дальнейшему развитию самостоятельности. Ребенок усваивает, что должен сам одеваться, раздеваться, складывать на место одежду, убирать игрушки и т. п.

К концу третьего года ребенок начинает действовать разнообразнее, увереннее и смелее. Он более инициативен в игре, активен в выдумке, шалостях. И очень важно, чтобы родители понимали, что шалости и выдумка для трехлетнего ребенка являются потребностью. Идет его психическое, эмоциональное, умственное развитие. Он выдумывает — помогите его фантазии, направляя ее. Он шалит — проследите, чтобы это было безобидно для него и других, но не гасите активность своего малыша.

Многими ведущими советскими педагогами, посвятившими себя дошколятам, подчеркивается, что так называемые шалости могут стать полезными играми, если родители поймут их значение для ребенка. Шалости — это своеобразная форма детской активности, как говорит доктор психологических наук А. А. Люблинская. Специальные исследования, проведенные ею, говорят о закономерности их появления, особенно у детей инициативных, творческих. В шалостях проявляется избыток нерастратченной энергии. Выдумывая, ребенок входит в необычную для себя роль и играет ее. Расширяется круг его познаний, устанавливаются взаимосвязи с предметами и людьми. Все это — творчество, приносящее ребенку огромную радость.

Великий французский мыслитель-педагог Ж.-Ж. Руссо утверждал, что «никогда не удастся создать мудрецов, если

будете убивать шалунов». Для малыша мир открывается постольку, поскольку он что-то трогает, двигает, видоизменяет. Потребность его развития — деятельность. «Маленький ребенок даже чувствует мускулами» — выразился один из выдающихся психологов.

Ребенок пытлив. Неисчерпаемы возможности его познания. Развивающийся человеческий мозг жаждет пищи. Ему так много надо узнать! Если обратиться к художественной литературе, психологическим и педагогическим исследованиям, то можно проследить, что и писатели, и педагоги, и психологи в разной форме, но с одинаковым пониманием души ребенка видят его путешественником в незнакомой стране.

Писатель С. В. Михалков сравнивает ребенка с человеком, который попал на Марс. «Ему нужно приспособиться к жизни на нем, узнать, что и как называется, нужно понять их язык, нужно научиться правилам поведения, существующим там, и это «нужно» никогда, кажется, не кончается».

Какими же способностями должен обладать ребенок, чтобы все постичь, узнать, да еще нередко преодолевая при этом сопротивление взрослого! Вот почему он задает нам свои «сто тысяч» вопросов, заглядывает нам в глаза, ожидая ответа! А папа, к сожалению, иногда отмахивается: сын мешает разговору с другом, не дает дочитать статью и вообще — пусть идет играть со своими машинками!

Какая чуткость, какое внимание и уважение должны быть проявлены к «почемучкам». И как окупится это позже, когда вы увидите, что рядом с вами шагает умница, ваш друг, благодарный вам за руку помощи в этой непонятной взрослой жизни! Вспомните себя в раннем детстве: разве запоминаются обильная пища или нарядные платья? В памяти остаются прочитанные вам в тихий вечер сказки, первое посещение зоопарка, яркого детского спектакля, ласковые руки матери, когда вас обидели, или твердое плечо отца, когда вы вместе были на демонстрации или в парке на детском празднике...

Детский поэт К. И. Чуковский пишет: «Ребенок от двух до пяти лет — самое пытливое существо на земле, и насущная потребность его неутомимого мозга — возможно скорее познать окружающее. Отсюда его бесконечные вопросы. И те взрослые, которые отмахиваются от «докучных» вопросов, совершают непоправимо жестокое дело: они задерживают его умственный рост, тормозят его духовное развитие. Родители, которые отмахиваются от ребяческих «почему» и «зачем», убивают в самом зародыше драгоценнейшее качество детской души — ненасытную пытливость, любознательность».

Тонкий знаток детской души С. Я. Маршак опозитизировал эту особенность ребенка:

«Есть у меня шестерка слуг,
Проворных, удалых.

И все, что вижу я вокруг,—
Все знаю я от них.
Они по знаку моему
Являются в нужде.
Зовут их «как?» и «почему?»,
«Кто?», «что?», «когда?» и «где?»

Наряду с двигательной активностью большое значение имеет активность эмоциональная. Ребенок воспринимает мир эмоциями. Они в большой степени являются двигателем, побудителем поведения малыша. Именно эмоциональная насыщенность восприятий вызывает заинтересованность, порождает пытливость, любознательность. Внимание взрослого к вопросам, правдивые, доступные пониманию ответы продвигают развитие ребенка. Его можно побуждать подумать над своим вопросом, спросив: «А как ты сам думаешь?»

Эмоции ребенка быстро меняются (особенно у младших детей). Они неустойчивы: смех, радость сменяются плачем, дружба — недружелюбием. Нежелательные, отрицательные эмоции трудно подавить доводами, убеждениями. Их можно побороть только другими эмоциями, отвлечениями. Любое движение помогает снять эмоциональное напряжение.

Меняется также содержание эмоций, форма их проявления. Если эмоции малыша вызываются воздействиями, которые касаются непосредственно его, то чувства пяти-шестилетнего ребенка возникают при восприятии фактов и явлений, касающихся других людей.

Так, малыш испытывает радость уже от самого факта, что ему читают сказку. Содержание он или не воспринимает или воспринимает очень плохо (родители не должны на это обижаться или считать своего ребенка неразвитым: такова его особенность). Его радует само общение со взрослыми.

Дошкольный возраст. Ребенок после четырех лет уже слушает содержание. У него развиваются интеллектуальные начала. Он включается в действие: волнуется за судьбу героев, опереживает, воспринимает содержание эмоционально, искренне хочет помочь героям, подсказывает, как избежать опасности. Чувства его глубоки, устойчивы, сильнее знаний.

«Именно дети — князья чувств, поэты и мыслители. В области чувств превосходят нас силой — не отработано торможение. В области интеллекта по меньшей мере равны нам — недостает лишь опыта,» — вот как оценил детское восприятие Я. Корчак.

Психологи выделили три основных психологических типа ребенка. Для них характерны следующие черты:

- непосредственность, импульсивность поведения, неумение управлять им. На всех ступенях раннего и дошкольного детства малыш действует под влиянием сиюминутных чувств и желаний;

— повышенная эмоциональность. Чувства бурно вспыхивают и быстро гаснут. Искренность, отзывчивость, живвание в образ;

— образное восприятие мира. Образы наглядны, конкретны, ярки. Воспринимаемое он легко усваивает, если оно наглядно.

Говоря о психическом развитии ребенка, нельзя не остановиться на капризах детей.

Капризные дети... Как отягощают они жизнь окружающих. Сколько слез от своего бессилия бороться с ними проливает мать, бабушка; сколько недоразумений и разлада они вносят в семью.

Чрезмерно ласковые отношения ухаживающих за ребенком лиц, отсутствие твердости, воздержанности в обращении с ребенком, эмоциональная возбудимость выливаются в немотивированные требования — капризы. Капризные дети чаще всего в тех семьях, где к ним предъявляются разные требования. Ребенок тонко улавливает, у кого он может найти защиту, если он не хочет выполнить требования. Поэтому рекомендуется, чтобы в семье воспитанием ребенка руководил тот, кто более тверд в своих решениях и более авторитетен. Исследования ученых и наблюдения педагогов убеждают, что капризны слабые, беспомощные дети. И родители, потакая капризам, усугубляют это состояние. В результате растет беспомощный, бездеятельный и ленивый человек. А когда рядом не будет мамы (бабушки), кто будет удовлетворять капризы?

Позже, когда ваш ребенок, капризы которого вы сегодня выполняете (уверовав, что тем самым вы делаете своему ребенку добро), вырастет,— это станет его бедой. Он будет нежелателен в коллективе, у него не будет друзей. Такое ли будущее вы мыслите ребенку?

Как же бороться с капризами? Удовлетворять их невозможно. Борьба путем уговоров или наказаний — тоже не дает результатов. Рекомендуют: следить за установленным в семье правилом — чтобы ребенок не извлекал пользы из своих капризов — никакой выгоды для него. В противном случае капризы станут привычкой. Для осуществления этого правила от взрослых требуется спокойное, благожелательное, выдержанное единство в поведении.

Не следует противопоставлять упрямству капризного ребенка даже внешне равнодушное упорство своей воли. Важно, чтоб ребенок понял, что ваше требование — это проявление заботы о нем, а не: «Я сказала — выполняй».

Чрезмерная заласканность также не дает положительных результатов, как и уступки, уговоры, всеобщее внимание. Важно не поддерживать возбужденного состояния ребенка. Не видя для себя пользы от каприза, ребенок сам по себе успокаивается.

Известно, что есть семьи, где, если ребенок не ест, его забавляют, напевают песенки, в пляс пускаются и бабушки и дедушки. А ведь дело не в отсутствии аппетита, а в капризе: «Я хочу!». Ребенок становится повышенно эмоциональным, когда чувствует себя в центре внимания. Это доставляет ему удовольствие и входит в привычку. Попробуйте оставить ребенка голодным. Будет есть!

Ребенок часто плачет «для других». К. И. Чуковский приводит пример: малыш ушибся и говорит, что он не плакал, так как никого не было рядом.

Исследования подтверждают, что кормление должно проводиться по принципу: «по потребности». Известный итальянский профессор Р. Паолетти считает, что главное — не стремиться закармливать детей. Пусть они не будут такими цветущими и упитанными, зато у них будет меньше жировых клеток, которые на протяжении жизни требуют все больше и больше пищи. Кроме того, если кормить ребенка насильно, у него вырабатывается отрицательное отношение к пище.

Чтобы избавиться от капризов, надо направлять усилия ребенка к посильным ему достижениям. С этой целью хорошо приучить малыша самостоятельно есть, раздеваться, одеваться, выполнять доступные и интересные для него поручения.

Капризными, как и нервными, дети не рождаются. Они становятся ими. И причина детских капризов — часто в поведении взрослых. Если в семье здоровая атмосфера, если по отношению к ребенку требования едины и посильны, если соблюдается мера в ласке и нежности, никто никогда не увидит капризов вашего ребенка.

И еще. Если вы будете чувствовать своего ребенка, знать его интересы и в соответствии с ними организовывать его активность, он будет занят, у него не будет времени капризничать, мешать. У него будет своя жизнь, наполненная детскими заботами, увлечениями.

Следует отметить еще одну важную особенность ребенка (особенно трех-четырёх лет) — он внушаем. Внушаемость и отмеченная склонность к подражанию создают благоприятные условия для воспитательных воздействий. Нет творчества без подражания и невозможно воспитание без внушения.

Отсюда вывод о том огромном значении личности родителей, характера их руководства того, какие примеры они подают для подражания и что внушают.

Как развивается внимание ребенка. На втором и третьем году жизни внимание хрупкое, неуравновешенное, кратковременное. Ребенок еще не умеет сосредоточиваться. Наиболее активно его внимание в играх, действиях с предметом.

В дошкольном возрасте внимание делается более устойчивым, волевым. Расширяется его объем. Ребенок способен уже одновременно воспринимать несколько объектов. Для развития

внимания хорошо применять прием сравнения (что похоже и что различно между собой и т. п.).

Насколько устойчиво внимание, зависит от индивидуальных особенностей ребенка, его нервной системы, темперамента. В пять-семь лет дети могут произвольно направлять свое внимание по требованию взрослого. В этом возрасте развивается способность произвольно запоминать. Ребенок лучше запоминает то, что ему интересно.

Если в двухлетнем возрасте при восприятии образов и предметов ребенок запоминает слова, то в дошкольном, особенно в старшем дошкольном возрасте содержанием памяти являются мысли.

В дошкольные годы продолжается дальнейшее развитие ребенка, формирование его личности. Движения становятся более координированными, организованными и целенаправленными — волевыми. Увеличивается подвижность. Развиваются тонкие движения кисти руки и пальцев. Ярче проявляются элементы творчества (рисование, лепка, игра со строительным материалом и др.), его уже интересует результат.

После четырех-пяти лет ребенок может (и должен!) составлять рассказ по картине: развивается речь, логическое мышление. В играх и рисунках проявляется творческая инициатива, фантазия.

С четырех-пятилетнего возраста возникает новый вид активности умственной деятельности. Сталкиваясь с новым предметом, ребенок уже хочет узнать его назначение, способ использования. Развиваются сенсорные способности (зрительные, слуховые). Восприятия становятся более целенаправленными. Количество вопросов резко возрастает — он уже становится «почемучкой», и внимание к его вопросам, как уже говорилось, формирует такие ценные черты, как пытливость, наблюдательность.

Проявление познавательных интересов показывает, что в них проявляется единство умственного и эмоционального отношения к предметам, явлениям.

Активность ребенка в общении так же, как и познавательная активность, приобретает управляемый, произвольный характер. Родители (воспитатели) с помощью правил формируют поведение ребенка. Если ребенок двух-трех лет подчиняется установленным правилам «надо», «нельзя», выполняя их в конкретных условиях, то дети пяти-семилетнего возраста правила уже превращают в нормы поведения.

Подражание взрослым происходит, естественно, на более высоком уровне, чем у малышей: оно имеет целенаправленный, произвольный характер.

Если трехлетние ребята неосознанно тянутся к сверстникам, то после четырех лет потребность в общении со своими ровесниками становится осознанной.

Дети в возрасте трех лет проявляют трогательную заботу о маме, папе, бабушке. И если взрослыми эти первые проявления сердечности поддерживаются и закрепляются, то к шести-семи годам осознанно формируются чуткость, чувство долга, ответственность за свои действия, радость за общий успех. Дети этого возраста ждут оценки своих действий родителями (воспитателями). Эта оценка во многом обуславливает чувства ребенка.

Если желание получить то, что хочется, что понравилось, является для двух-трехлетнего ребенка единственным мотивом его действий, то в более старшем дошкольном возрасте, когда правил становится намного больше, ребенок уже подумает и решит, можно или нельзя сделать то, что его интересует в данный момент, или надо проявить волю и подчинить мотив другому мотиву, больше соответствующему установленному правилу. Каждый ребенок своеобразен. Поэтому необходим индивидуальный подход.

Наблюдая за детьми, легко заметить, что при одних и тех же обстоятельствах на одни и те же явления они реагируют по-разному. Даже в одной семье двое детей ведут себя по-разному. В чем дело? От чего это зависит?

Своеобразие ребенка обусловлено свойственными лишь ему типологическими особенностями нервной системы. Правильное воспитание учитывает особенности нервной системы и, опираясь на них, находит правильный подход к данному ребенку — индивидуальный.

В литературе имеются сведения о длительных наблюдениях за детьми до юношеского возраста. Данные этих наблюдений убеждают, что разные и не всегда благополучные типологические особенности нервной системы не мешают детям правильно развиваться, приобретать знания, умения, навыки.

Индивидуальные особенности нервной системы обнаруживаются при внимательном наблюдении за поведением ребенка. Они сказываются на общей подвижности, быстроте движений, темпе речи, на том, как реагирует малыш на требования старших. Именно особенностями нервной системы объясняются и сила эмоций ребенка, и то, как он переходит от сна к бодрствованию, как входит в общение с товарищами (надолго ли), какие игры предпочитает, устойчив ли в играх (часто ли меняет игрушки, играющих, темы игры) и т. д.

Чем младше ребенок, тем ярче проявляются его индивидуальные особенности. В зависимости от типа нервной деятельности одни черты характера легче сформировать, другие — труднее. Требования взрослого для одного могут быть сильными, а для другого при том же подходе — непосильными. А непосильные требования, как уже говорилось, вызывают упрямство, ведут к конфликту. Определив тип нервной деятельности вашего ребенка, стройте свои взаимоотношения с

ним. При этом старайтесь использовать все положительное данного типа нервной системы.

Ниже приводятся характеристики описанных в научной литературе четырех типов высшей нервной деятельности или темперамента, а также рекомендации по воспитанию личности ребенка.

Возбудимый ребенок (холерик). Бурно реагирует на все и бурно проявляет свои чувства. Если ему плохо — плачет до посинения; если радостно — хохочет до истерики; если дерется и ссорится с детьми — доходит до ярости. Легко переходит от состояния веселья к грусти. Засыпает беспокойно, долго ворочается, быстро просыпается.

Вспыльчив, шумлив, говорит громко. Подвижен. Активен. Быстро сходится с детьми, но скоро, из-за неумения сдерживать свои желания, становится виновником конфликта. Поскольку у таких детей возбуждение сильнее торможения, рекомендуется:

- исключать из обстановки все, что возбуждает (громкую музыку, громкие разговоры, игры с шумными детьми, большие компании);

- соблюдать установленный режим;

- укреплять процессы торможения спокойными играми и занятиями.

Для этого хороши:

- игры с внезапной остановкой «Стоп»;

- занятия с конструктором (крупный и мелкий строительный материал); когда вы советуете построить что-то конкретное и занимаетесь своим делом, все-таки поглядывайте, как ребенок строит, подсказывайте, советуйте;

- занятия с картинками, лото;

- рисование, лепка, аппликация.

Все это упражняет детей, способствует выработке умения сдерживать, тормозить себя, проявлять терпение, то есть укрепляет процессы торможения.

На легко возбудимого ребенка ни в коем случае нельзя воздействовать окриком, тем более шлепком (это еще больше возбуждает его). Так же вредно в виде наказания сажать на стул или укладывать в кровать. Разговаривать с таким ребенком (да и между собой) надо тихо, спокойно. Тон взрослого при этом должен быть требовательный, без лишних уговоров.

Частое хождение в кино, цирк, злоупотребление телевизором возбуждает и без того слабую нервную систему. Очень важно замечать и поощрять всякое проявление сдержанности легко возбудимого ребенка: «Как хорошо ты сегодня играл — тихо, спокойно. Вот видишь, какой хороший дом получился».

Замечания же по поводу плохого поведения рекомендуется делать тогда, когда спадет возбуждение, спокойно и твердо: «Некрасиво», «Ты огорчил нас* и т. д.

Самое главное, чтобы вы, родители, всегда помнили: он не виноват в том, что родился «нервным ребенком». Это в большой степени зависит от вас, от состояния вашей нервной системы в первые месяцы ожидания ребенка, от того, как устроен быт вашей семьи. Поэтому помогите своему ребенку! Пробелы в формировании его характера будут свидетельствовать о ваших ошибках в воспитании родного вам человека.

Ребенок со слабой нервной системой (меланхолик). О нем обычно говорят — впечатлителен. В отличие от легко возбудимых у этих детей слабы не только тормозные, но и возбудимые процессы. Это вполне полноценный ребенок, но мало активен, даже пассивен. Он нерешителен, не уверен в себе, в своих делах, даже в том, что хорошо знает. Такой ребенок тих, редко смеется громко, шумные дети его утомляют. Внешне не проявляет своих чувств, но они у него устойчивы, глубоки его привязанности и привычки. Долго помнит обиды, чувствителен к ним и глубоко их переживает. Замкнут и медлителен, но очень отзывчив, чуток, деликатен. Он остро реагирует на все новое, на незнакомых взрослых и детей, чувствителен к ласке, к тону, с которым к нему обращаются.

В общении с такими детьми рекомендуется постепенно приучать их к играм вдвоем (впоследствии увеличивать количество играющих), приглашая спокойного, нешумливого товарища, самим участвовать в игре, особенно в начале ее. Надо стараться, чтобы такой ребенок поменьше оставался один и не сосредоточивался бы на своих переживаниях.

Важно приобщить его к самостоятельности. Слишком большая опека сделает его еще более неуверенным в себе, ему, наоборот, надо помочь преодолеть робость. Такой ребенок очень внушаем, и нетрудно вселить в него уверенность, что он все может, что у него все хорошо получается.

Во всем подходе к нему должно быть спокойствие, постепенность в требованиях, спокойная обстановка. Говорить с нервным ребенком нужно мягко, но уверенно, организуя его общительность со взрослыми, а затем и с детьми.

Медлительный ребенок (флегматик). Нервная система сильная, уравновешенная. Преобладает процесс торможения, поэтому такой ребенок медлителен, он спокойно, быстро засыпает и, проснувшись, лежит спокойно.

Из-за заторможенности недостаточно активен, вял. Говорит неторопливо. Мало инициативен, усидчив, делает все тщательно, аккуратно. Его трудно вывести из себя. Все, что им усвоено,— прочно и надолго, но приучить к чему-то новому его довольно трудно. Ест он медленно. Темп всех действий у него замедлен.

Воспитание такого ребенка требует терпеливости. Рекомендуется не торопить его, лишний раз не упрекать: «Опять последним одеваешься», «копуша» и т. д. От этого он только еще

больше затормаживается, так как не может напрягаться, чтобы сделать все в быстром темпе. Окрики рождают неуверенность. Так как ребенок малоподвижен, надо побуждать его к движениям: полезна гимнастика, ходьба на лыжах, катание на коньках. Очень важно сделать все необходимое, чтобы не развилась лень. Ребенок всегда должен быть чем-нибудь занят, не слоняться без дела. Постарайтесь сдружить его с активным общительным товарищем и понаблюдать при этом, чтобы не подавляли его инициативу (предложить роли, требующие активности, и исполнять их по очереди). Замечая проявления активности и инициативы, важно похвалить за это. Ребенка надо заинтересовывать ускорить темпы привлекательной для него перспективой. Например: «быстрее оденешься — не опоздаем в цирк» и т. д. Полезно для развития подвижности в деятельность ребенка вносить элемент соревнования: «Кто скорее?» — и этим побуждать к активности.

Спокойный ребенок (сангвиник). С таким ребенком родителям легко. Быстро засыпает и легко просыпается. Легко приспосабливается к любым условиям. Умеет в играх и подчиняться и руководить. Дружелюбен, любознателен, задает много вопросов, но интересы его неустойчивы так же, как и навыки. Такого типа ребенок быстро переключается с одних занятий на другие, но не доводит начатое до конца. Одинаково легко переходит от игр подвижных к спокойным, но так же быстро меняет игрушки и своих друзей — подружится и расходится. Помните, что он легко попадает под влияние, как положительное, так и отрицательное. Быстро устает от занятий, поручений, требующих однообразных действий.

Надо помочь такому ребенку научиться делать все аккуратно, например сложить одежду, игрушки, повесить пальто. Если задание сделано плохо, предложить тут же переделать, напоминая, что он умеет делать хорошо. К друзьям, которые приходят к нему, воспитывать устойчивое, дружелюбное отношение. Надо тщательно продумывать, какие общие правила воспитания применять, какие воздействия наиболее эффективны для разностороннего развития вашего ребенка. Контроль за его поступками, действиями должен быть систематический, требования — строгие и постоянные.

Как пишет известный психолог профессор А. А. Люблинская, успех индивидуального подхода зависит: от отбора положительных воздействий, от внимательного контроля за переживаниями ребенка, за его суждениями в ответ на воздействие; отбора эффективных побуждающих мотивов к выполнению правил и требований нравственного поведения.

Психологи утверждают, что индивидуальный подход на основе учета особенностей ребенка помогает раскрыть положительные стороны его натуры и сформировать положительные качества личности ребенка. Тип высшей нервной деятель-

ности — основа будущего характера, а характер — это устойчивые особенности личности, которые проявляются в поступках.

Развитие ребенка сказывается на его поведении. К концу первого года жизни нервная система детского организма в общих чертах схожа с нервной системой взрослого, но сильно отличается от нее по структуре. Эмоции руководят всем поведением ребенка. На различных этапах его развития изменяется их устойчивость, глубина, направленность. Чувства и настроения быстро вспыхивают и быстро гаснут. Одна из основных задач взрослых, и в первую очередь родителей,— научиться управлять эмоциями и энергией ребенка. Для того чтобы укреплялась его нервная система, окружающая обстановка должна быть спокойной, а отношение взрослых к нему — доброжелательным.

Знание общих положений воспитания и того факта, что каждый ребенок обладает своей неповторимой индивидуальностью,— эти знания, ваша любовь к ребенку и терпеливость помогут вам воспитать любящего вас, благодарного, всесторонне развитого человека и гражданина.

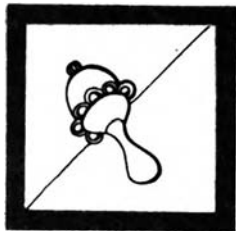

Первый год жизни

Родился человек!
Пришел в мир «наследник
человечества».

А. М. Горький

Итак, в семье родился ребенок. Первый вопрос матери: «Здоров ли, нормальный ли?» Ведь здоровье малыша закладывается еще до рождения, затем в первые дни или даже часы жизни.

До возвращения матери из родильного дома все домашние озабочены созданием наилучшей для здоровья ребенка обстановки: его сна, бодрствования, развития. Основными условиями для этого являются соблюдение научно разработанного режима, хороший уход, благоприятная окружающая обстановка.

Для младенца, его кровати надо выделить наиболее светлую, солнечную комнату или часть ее, помещение хорошо проветривать. Температура воздуха не должна превышать 20° , но и не снижаться до 17° . Во избежание перегрева, появления опрелостей матрац и подушку ни в коем случае не следует набивать пухом, пером. Одежда ребенка должна обеспечивать свободу движений.

Новейшими исследованиями ученых в лабораториях медицинских наук СССР установлено, что движение является необходимым условием не только физического, но и умственного развития. В педиатрии уже осуществляются методы обследования новорожденного на определение его зрелости. И немалое значение при этом имеют двигательные рефлексы или реакции. Этими методами могут воспользоваться и родители.

Рефлекс Робинсона. Вложить в ладонку палец. Ребенок должен так сильно ухватиться за него, что можно даже, отводя руку, поднять ребенка.

Раздражение подошвы. Если немного пощекотать подошву, ребенок сгибает ножки.

Рефлекс Аршавского. Надавить на пяточную кость — младенец напрягается, вскидывает руки, а на личике появляется гримаса плача, ничего общего не имеющая с настоящим плачем.

У ослабленного ребенка эти рефлексy плохо выражены или вообще отсутствуют.

Итак, принцип развития младенца — движение. Ребенок в первые часы жизни начинает приспосабливаться к окружающей обстановке именно через движение. Даже во время сна половину всего времени младенец проводит в движении. Это обстоятельство должно помочь родителям понять вред пеленания: стянутый пеленками ребенок не может двигаться и хуже развивается. А раз движение — основной принцип развития новорожденного, необходимо предоставлять ему эту возможность. Постепенно учите малыша держать вертикально головку, ползать, сидеть, стоять и, наконец, ходить. Если малыш овладевает всем этим с опозданием, то растет мало-подвижным, вялым.

Дальнейшее обучение движениям происходит в игре. Потребность играть так же естественна и необходима ребенку, как еда, воздух, сон. Игра ценна и тем, что не только дает нагрузку мышцам, но и способствует познанию мира.

Во время игры нагрузка на мышцы меняется: одни отдыхают, другие работают — это и есть активный отдых, радующий и развивающий ребенка. И. М. Сеченов говорил: «Значение движений — не только в формировании ориентировки в пространстве и времени, но и мышлении. Движения стимулируют развитие мысли».

Каждая мать должна обеспечить ребенку условия для подвижности. Наблюдения за детьми ясельного возраста показывают, что более подвижные дети владеют большим запасом слов и употребляют их более осмысленно. Игра, движение являются для детей естественной физкультурой, гимнастикой. Пусть ваш ребенок будет беспокойным, активным, хуже, когда он будет малоподвижным, ожиревшим. За этим должны следить и мамы, и папы, и бабушки, и дедушки.

Непременным условием развития малыша и его здоровья является строгое соблюдение режима, в котором должно быть предусмотрено все: длительность сна и распределение его в течение суток, кормление, бодрствование. Режим вносит ритм в работу нервной системы, приучает ребенка в одно и то же время получать пищу, а значит, обеспечивает нормальную работу желудка. А нормальное засыпание, крепкий сон и хороший аппетит являются необходимым условием для того, чтобы ваш ребенок рос здоровым.

По мере взросления возрастает работоспособность нервной системы малыша и с учетом этого соответственно меняется режим: укорачивается продолжительность сна, увеличивается

бодрствование. В это время можно начинать воспитание культурно-гигиенических умений и привычек. Оно начинается с конкретизации: помоем ручки, вытрем салфеточкой ротик и т. д. Ласково разговаривая, вы пробуждаете у малыша эмоциональное отношение к процедурам, и он сам начинает принимать в них участие, как в игре.

Хочется еще раз напомнить родителям: не думайте, что сон, еда, прогулки — это все, что нужно малышу до года. Необходимо воздействовать на его зрительное, слуховое, осязательное развитие, учить слушать речь, следить за игрушкой, реагировать на близких людей. Любовь и внутреннее чутье подскажут вам, в чем именно нуждается ваш ребенок.

Уже в начале второго месяца ребенок выделяет из всего окружающего в первую очередь мать. Ей он дарит первую улыбку, она вызывает радостное его оживление. Такая реакция на мать объясняется тем, что именно она осуществляет уход за младенцем. Мать (отец, бабушка) терпеливо устраняет неприятные ощущения, ласково разговаривает, напевает, баюкает. Через мать ребенок учится радоваться общению со взрослыми. Это общение становится затем его потребностью, оно развивает его умственно и психически. Любовное эмоциональное общение делает младенца восприимчивым, учит рассматривать, всматриваться, прислушиваться, следить за действиями взрослых, подражать им. А в дальнейшем поступки взрослых (**положительные!**) становятся примером, формирующим личность ребенка. С двух-трехнедельного возраста обеспечивайте развитие зрительных, слуховых и осязательных ощущений. Ребенок играет со своими ручками, ножками, захватывает их, рассматривает. Он бодрствует мало, но уже в эти короткие промежутки надо подвешивать на высоте 50—70 см игрушки, чтобы ему удобно было смотреть, следить за ними. С этой целью надо постукивать погремушкой и передвигать ее то вправо, то влево. Яркие, красочные игрушки привлекают внимание. Малыш прислушивается к звукам, напевам матери, звучанию погремушки. Так он обучается воспринимать предметы, учится сосредоточивать взгляд на чем-то определенном. Рекомендуются игрушки крупные, яркие.

От четырех недель до пяти месяцев младенец уже дольше рассматривает игрушки, подвешивать их можно по несколько штук. При этом обратите внимание на то, что игрушка интересует малыша только два-три дня, поэтому их надо менять. Новые игрушки вызывают оживление. Через несколько дней можно снова повесить старую игрушку, ей он радуется, как новой.

Игрушки лучше помещать так, чтобы они висели над грудью на высоте вытянутых рук. Случайно задев их руками, младенец самостоятельно занимается ими: ощупывает, захватывает, действуя глазами и руками одновременно.

К трем месяцам ребенок уже должен уметь лежать на животике и несколько минут хорошо удерживать головку. В поле его зрения надо положить игрушки, чтобы он рассматривал их. Постепенно передвигая игрушки, взрослый упражняет малыша в умении следить взглядом за перемещением предметов. Таким методом следует пользоваться не только, когда он лежит на животе, на спинке, на боку, но и когда сидит на руках у взрослого. Первый этап обучения — научить следить за движущейся перед глазами игрушкой — длится 2—3 недели при ежедневной демонстрации. Затем малыш уже рассматривает не только игрушки, но и различные предметы в комнате. Взрослые стимулируют это, обращая его внимание на лампу, книги и т. п.

К четырем месяцам надо научить малыша брать погремушку из рук взрослого и удерживать ее. Рекомендуется для этого следующий прием: нужно коснуться погремушкой кисти ребенка, он раскроет ладонь и захватит погремушку, ее можно тихонько потянуть, чтобы малыш учился удерживать и ощущать ее в своей руке.

К пяти-шести месяцам нужно приучать его дольше рассматривать игрушки, а также переключать их из руки в руку. Подвешивать их уже не надо. Ребенок сам должен их брать. Для этого он стремится сесть и так постепенно переходит из лежачего положения в сидячее.

В это время малыш открывает свойства предметов, игрушек неосознанно, но различает их цвет, величину, тянется к какой-то определенной, чем-то ему понравившейся из нескольких игрушек.

Полугодовалый малыш различает уже среди взрослых своих и чужих: своим он улыбается, на чужого хмурит бровки. Если в первые месяцы мы обучали его вслушиваться в звуки и реагировать на них, то сейчас мы начнем ласково требовать от него общения, т. е. будем учить его «гулить».

Разговаривая с малышом, повторяем несколько раз слоги (а-гу, ма-ма, гу-гу) до тех пор, пока он, сложив губки, не попытается «заговорить» с нами. Причем произносимые самостоятельно звуки доставляют ребенку огромную радость.

С семи-восью месяцев целесообразно помещать малыша в манеж. Там он двигается, ползает, пытается встать, т. е. развивается.

Многие родители ошибочно считают, что к шести-семи месяцам надо начать учить ребенка сидеть, и для этого сажают его в подушки, за столик и т. п. Сажать ребенка до восьми месяцев не рекомендуется. Это может привести к искривлению позвоночника. Исследования и опыт показали, что ребенок, научившись ползать, садится сам. Ползание должно предшествовать сидению. Оно содействует укреплению мускулатуры всего тела, координации движений. Когда ребенок начи-

нает садиться, надо следить, чтобы он подолгу не стоял и не сидел.

Ласково поощряя усилия ребенка ползать, вы можете удалять от него игрушку. Для этого, положив игрушку на некотором расстоянии, обратите на нее внимание малыша, пусть он захочет взять ее. Очень важно развивать эти подготовительные к ползанию движения. Положив мяч или шарик, взрослый показывает, как он от его прикосновения катится. Малыш, подражая, сам прикасается к мячу. Самостоятельно садиться и сидеть ребенок может уже к концу седьмого-восьмого месяца.

Во втором полугодии формируется умение стоять. Для этого лежащего на спине малыша можно брать за ручки и подтягивать к себе. Чтобы побудить его вставать самостоятельно, укрепите яркие игрушки на барьере. Когда малыш, привлеченный яркой игрушкой, научится вставать, его учат переступать.

К восьми месяцам ребенок умеет заражаться настроением взрослого и реагирует то радостным смехом, то плачем. В это время он проявляет интерес не только к игрушкам, но и любит наблюдать за птицами, движущимся транспортом. Очень важно во время прогулки общаться с малышом — жестом, мимикой, словом, обращая его внимание на окружающее. Так ребенок многое узнает: как мяукает кошка, как прыгает птичка и т. д. Все эти знания, постепенно накапливаясь, в конечном итоге развивают его.

Восьмимесячному малышу уже необходимы игрушки разных форм, различной окраски, разнообразных материалов: мягкие, деревянные, резиновые, пластмассовые. Их разнообразные свойства развивают ощущения (чувствительность), восприятие.

С девяти-десяти месяцев до одного года совершенствуются движения рук, усложняются игры. Ребенок собирает пирамиды, нанизывает кольца на стержень, заворачивает куклу, убаюкивает ее. Всему этому обучает взрослый в совместной игре с малышом.

Годовалый малыш умеет удивляться. Чувство удивления новому, необычному, яркому — это начало познавательного интереса. Специальные исследования эмоциональных состояний детей показали, что на все неблагоприятные воздействия младенец первого года реагирует плачем, криком. На протяжении года эти эмоциональные проявления усиливаются.

Самая ранняя форма эмоционального общения со взрослыми постепенно переходит в деловую, т. е. ребенку нужен предмет и показ, как действовать с ним. Так у него возникает потребность в более выразительных средствах: мимике, жесте и, наконец, в слове. К этому периоду малыш начинает овладевать речью. Ему уже мало такого общения, когда мать, сидя возле него, читает, вяжет и т. д. Ребенок хочет участия

ее в играх. Подражая действиям взрослого, ребенок учится перекладывать шарики из красненькой мисочки в синюю. Уточняется восприятие ребенка. Он учится сосредоточиваться, нанизывая пирамиды. При этом мама обводит пальчиком малыша: «Вот кружочек, а это дырочка — дырочку на стержень» и т. д. Малыш запоминает слова, учится обозначать ими свои действия, учится произносить их. Очень важно, чтобы мать вовремя заметила выросшую потребность в деловом общении и не ограничивалась только ласками.

Умение соучаствовать в игре особенно необходимо тем детям, которые идут затем в ясли. Если малыш не подготовлен к совместной игре и рядом нет матери, то в яслях ему тяжело привыкнуть к обществу: ребенок плачет, не хочет и не может играть с другими детьми. Взрослые должны начать развивать элементарную самостоятельность ребенка, чтобы подготовить его к требованиям в яслях и активизировать его.

К концу первого года жизни можно начать формировать культурно-гигиенические навыки. Годовалый малыш должен уметь самостоятельно пить, удерживая чашку, пользоваться салфеткой. Надо упражнять его в желании и умении действовать по словесному указанию взрослого. Так, например, день начинается с утреннего туалета: «Будем умываться, Олечка откроет кран,— говорит мать и берет ручку ребенка в свою руку и открывает кран.— Вот и льется водичка, мы умеем сами мыться,— и подставляет ручки под струю, намыливает и продолжает подставлять ручки под струю.— А теперь вытрем ручки. Вот полотенце. Вот какие чистые ручки стали! Умница, Оленька!» Ребенок рад действовать активно и повторять эти действия по нескольку раз в день. Он запоминает их название.

Так же и при одевании. Мать предлагает ребенку: «Дай ножку — колготки наденем, дай другую». Слово сопровождает действие, и малыш активно познает окружающее, накапливает опыт. Активная деятельность доставляет ему радость так же, как ползание и ходьба. Расширяется его познание окружающего мира. Повышается интерес к окружающему, ко всему, что движется, что ярко, что звучит.

Он останавливает свое внимание, начинает наблюдать более активно и длительно. Надо всячески поощрять это, так как наблюдательность — ценное качество ума. В это время уже надо давать поручения ребенку, но так, чтобы он понимал, что от него требуют, показать жестом, действием, объяснить словом: «Принеси туфли бабушке»,— и мать показывает на туфли, берет их ручками ребенка и говорит: «Неси, носи их бабушке. Умница, молодец»,— поощряет она.

За первый год жизни ребенок очень меняется внешне: вес утроился, окрепла костная система (не мог головку держать — начал ходить), удвоился вес головного мозга. Возрастает работоспособность центральной нервной системы, ребенок разви-

вается психически: он научился воспринимать предметы и выполнять с ними более усложненные действия. Игры доставляют ему удовольствие и являются формой деятельности, в которой он развивается. К концу первого года ребенок научился различать цвета (красный, желтый, зеленый), общаться с близкими людьми. Возросло понимание речи, и в запасе уже несколько активных слов.

Развитие речи.

Развитие и совершенствование речевого и слухового аппаратов

Ничто не отражается так плохо на общем развитии ребенка, как отсталость в речи, причина которой часто кроется в недопонимании ее значения или в незнании того, что нужно делать. Надо помнить, что речь ребенок перенимает от взрослого. Чем меньше он, тем ответственнее и сложнее задачи развития его речи.

Ребенок рождается с готовым аппаратом речи, но не говорит. Значит, задача родителей — работать над развитием и совершенствованием речевого аппарата новорожденного, причем обращая одновременно внимание на развитие органов слуха. Именно поэтому рекомендуется, привлекая внимание малыша к предмету, называть его, разговаривать с младенцем, вместе с ним произносить звуки, звукосочетания, поощрять его к такому «разговору». Запомните: если ребенок не слышит вашу речь, он не заговорит. И чем чаще он будет слышать, тем скорее начнет подражать вам в разговоре и тем скорее заговорит.

Учите своего ребенка не только произносить звуки, слова, но и слушать. Это развивает слуховое сосредоточение внимания на окружающих звуках.

В статье «Здоровье и счастье ребенка» выдающийся советский ученый и врач Н. М. Амосов писал: «Научите ребенка понимать слова и фразы, а потом говорить самого — на это не следует жалеть времени и сил».

Уже в первые недели своей жизни младенец ловит звуки, раздающиеся вокруг него, в том числе человеческий голос. Большинство матерей чутьем улавливают потребность ребенка в общении и много разговаривают с ним, хотя он еще и не понимает речь. Младенец радостно реагирует на обращенную к нему улыбку и ласковый разговор. Очень важно создать спокойную атмосферу, «фон тишины», чтобы ребенок мог слышать речь и самого себя, когда он произносит звуки.

Двух-трехмесячный малыш, прислушиваясь к речи, уже чувствует, когда разговор относится к нему, издает отдельные звуки, все больше «говорит» сам. С четырех месяцев звуки.

которые он произносит, становятся более протяжными. Затем, если развитие идет нормально, ребенок начинает выговаривать отдельные звуковые сочетания, лепечет. В это время нужно прислушиваться и слушать лепет младенца. Чтобы организовать звуковую переключку, предлагайте ему повторять за вами а-а-а, чередуя с у-у-у.

Пятимесячный ребенок начинает овладевать слогами. В этот период важно многократно повторять слова, составленные из лепета: бба-бба-бба, ппа-ппа-ппа — они должны обозначать близкие ребенку понятия (баба, папа и т. д.).

Младенец следит за движением губ взрослого, воспринимает речь, обращенную к нему не только слухом, но и зрением и оживленно реагирует улыбкой. При таком общении процесс понимания слова ребенком активизирует его речевое развитие.

С пяти-шести месяцев понимание речи развивается на основе слов, обозначающих действия и название предметов. С этого возраста ребенок легко обучается выполнять движения («дай ручку», «сделай до свидания — помаша ручкой»). Вначале взрослый берет руку малыша и вместе с ним играет, например в «ладушки», «гули-гули сели, шу — полетели». Здесь важна одновременность слова и показа. А затем уже ребенок сам воспроизводит действие без показа.

Понимание речи очень важно развивать и для формирования поведения малыша. Поощряя ребенка за что-либо словами («умница», «молодец»), сопровождая их улыбкой, ласковым тоном, мимикой, вы улучшаете восприятие значения этих слов.

Шести-семимесячный ребенок уже понимает часто произносимые взрослыми слова. Показывая предмет, ласково несколько раз называет его. Малыш быстро усваивает и на вопрос, где тот или иной предмет, отыскивает его глазами. Вслушиваясь в проговаривание матери, ребенок учится воспринимать слова. Так постепенно накапливается запас слов.

Если в восемь месяцев ребенок повторяет за взрослым те звуки, которые взяты из его же лепета, то к девяти-десяти он может произнести многократно слышанную им потешку. Например: «Гуси-гуси, га-га-га». И ребенок подхватывает: «Га-га-га». Или «Люли-люли-люли, прилетели гули». Ребенок подхватывает: «Гули». И т. д.

Ребенок пытается произносить упрощенные слова, обозначающие определенные предметы. Например: «би-би» — машина, «кис-кис» — кошка. Но обучая малыша, надо одновременно произносить и полное слово. Кис-кис — кошка и т. д.

Когда малыш научится произносить упрощенные обозначения, можно подводить его к произнесению правильных слов. При этом нужна тишина, чтобы ребенок слышал себя. Вы, очевидно, заметили, что, засыпая, он часто убаюкивает себя, лепечет — это он тренируется. Без тренировки ребенок долго не может заговорить.

Итак, ваша задача:

— создавать условия для эмоционального состояния младенца, для охраны и укрепления его здоровья, формирования общих движений;

— устранять шум, создавать спокойную обстановку;

— организовать систематическое, содержательное общение с ребенком: развивать восприятие, обучать действиям с предметами, подготовить к овладению речью — поддерживать гуление и лепет, способствующие развитию речевого аппарата и слухового сосредоточения, обогащать пассивный словарь (понимание речи) и развивать подражание взрослым.

Игры-развлечения во второй половине первого года жизни

Дети очень любят игры, сопровождаемые стихами (ритмичной речью) или напевками. Предлагаем некоторые из них.

Шутка-потешка произносится радостно с игровыми элементами, чтобы вызвать улыбку и радостные эмоции у ребенка:

Идет коза рогатая,
Идет коза бородатая.
Ножками топ-топ,
Глазками хлоп-хлоп:
«Кто кашки не ест,
Молока не пьет —
Забодаю, забодаю...»

Ладушки-ладушки,
Где были? У бабушки!
Кашку поели,
Молочко попили
И — шу-у — полетели!
На головку сели!

Взрослый хлопает ладошками ребенка. При словах «шу-у — полетели!» поднимает ручки ребенка, машет ими и кладет ему на головку. В дальнейшем старайтесь, чтобы ребенок под ваше чтение выполнял движения самостоятельно.

Вы должны понять, что самостоятельность ребенка начинает развиваться с первых месяцев жизни, когда он на некоторое время остался без взрослого, но с игрушкой. С ней он «действует»: хватает, стучит, машет, бросает.

Подрастая и развиваясь, малыш, подражая взрослому, повторяет за ним движения и учится играть сам. Но на первом этапе обучения самостоятельности ему нужно помочь.

Покачивая ребенка на коленях, приговаривайте:

Поехали, поехали
За грибами,
За орехами.
Приехали, приехали

С грибами,
С орехами.

Положите ручки малыша на головку. Помашите ладошкой, как бы отгоняя птиц:

Прилетели гули,
Гули-голубочки.
Сели на головку,
На головку дочке.
Ты, моя дочка,
Помаша ладошкой —
Кш, гули, кш...

Поддерживая ребенка под мышки, учите переступать с ноги на ногу под ритм стиха:

Уходи с дороги, кот.
Наша Олечка идет.
Топ-топ, топ-топ,
Топ-топ, топ-топ.
Наши ножки по дорожке
Смело топают: топ-топ!
Наши рученьки-ладошки
Звонко хлопают: хлоп-хлоп!

Раскачиваясь на коленях, ребенок повторяет:

Вверх-вниз, вверх-вниз!
Крепче, Оленька, держись!
Вверх-вниз, вверх-вниз!
Держись, Оля, не свались!

Играя с мячом, учите сопровождать движение словом:

Бросаю мой мяч,
Бросаю опять!
Катаю мой мяч,
Катаю опять!
Катаю туда,
Катаю сюда!
Лови, не зевай!
Мне мячик подай!

Проговаривая первые строчки, водите пальцем по ладошке, а затем загибайте пальчики к ладошке:

Сорока-белобока
Кашу варила,
Деток кормила.
Этому дала,
Этому дала,
Этому дала
И этому дала,
А этому не дала:
Ты воды не носил,
Дров не рубил,
Кашу не варил —
Тебе нет ничего...

Игры-занятия

Пусть вас не пугает это слово — занятия. Вы будете с ребенком играть как обычно, но эта игра будет развивающая, будет способствовать развитию речи, обогащать вашего ребенка новыми ощущениями, знаниями, понятиями.

В предлагаемых играх-занятиях используются наблюдения во время прогулки, где малыш видел курицу или кошку, собачку, гуся, корову и т. д. С этими животными ребенка можно знакомить и по картинкам.

Чудесный мешочек

Сшить небольшой (лучше цветной, яркий) мешочек, положить в него знакомые ребенку пластмассовые или резиновые игрушки — корову, собачку, кошечку, козлика и т. п. Игрушки по одной доставать, показывать малышу и называть, подражая звукам животных.

Затем предложить ему повторить все это самостоятельно.

Прятки

1-й вариант. Показав и назвав несколько раз знакомую игрушку, поставьте ее рядом и накройте платком. Откинув платок, восклицаете: «Вот гав-гав!» Опять накрываете платком игрушку — где «гав-гав?» Снова откройте и т. д. Затем малыш снимает сам платок, находит игрушку и — радости его нет предела.

Сколько новых звуков, слогов произнесет ваш малыш во время такой игры!

2-й вариант. Подберите из «Детского лото» картинки с изображением знакомых животных или птиц. Покажите одну из них, побуждая повторить, что это. Когда ребенок станет узнавать изображенное, положите рядом с этой картинкой другую. «Где мму-у?» — спрашиваете вы, заставляя малыша найти коровку. Усложняя постепенно задание, увеличивая количество картинок, предлагайте среди них найти необходимую.

Покорми собачку

Ставите рядом игрушечные блюдечко, собачку, кошку, корову и т. д. «Сейчас покормим собачку. Кто пьет молочко?» И т. д.

Предложенные игры не только расширяют возможность познания ребенком окружающего мира, но и стимулируют произнесение упрощенных слов, готовят его к речи.



Окружающая действительность основной источник познания

Мир, окружающий ребенка,— это прежде всего мир природы с безграничным богатством явлений и неисчерпаемой красотой...

Сама природа детского сознания и детской памяти требует, чтобы перед малышом ни на минуту не закрывался яркий окружающий мир с его закономерностями.

В. А. Сухомлинский

Ребенок постоянно сталкивается с предметами и явлениями окружающей действительности, которая становится главным источником познания ребенка, его умственного и общего развития. Расширяя объем представлений, объем знаний малыша, вы развиваете любознательность, формируете способность к умственной работе: сравнивать, анализировать, обобщать воспринимаемые явления. В умственном воспитании огромное значение имеет формирование правильной речи.

Освоение родного языка помогает ребенку осваивать окружающий мир. Воспринятые представления, образы должны быть обозначены словом.

Знакомя малыша с доступными пониманию явлениями природы и общественной жизни, вы формируете при этом нравственное и эстетическое отношение к действительности — деятельную любовь к родной природе, умение глубоко чувствовать ее красоту и красоту человеческих отношений.

Нужны яркие образы окружающей действительности для того, чтобы ребенок научился познавать взаимодействия как важнейшую черту окружающего мира. Именно эмоциональная насыщенность порождает пытливость и любознательность. Только под руководством взрослого ребенок может овладеть первичными способами обобщения, вычленив форму, качества, свойства, освоить элементарные операции. Содержанием ознакомления с окружающим (в младшем возрасте) могут быть: игрушки, одежда, обувь, посуда, орудия домашнего труда, средства передвижения, мир природы с безграничным богатством явлений и неисчерпаемой красотой.

Ребенок старшего возраста знакомится с более отдаленным окружением.

С младшего возраста у малыша должны постепенно складываться правильные представления — понятия, знания о предметах и явлениях окружающей жизни.

Познание и обучающие (дидактические) игры

Что бы вы ни предлагали ребенку — это надо делать в форме игры.

Е. И. Тухеева

Большое значение в ознакомлении детей с окружающим их миром имеют обучающие игры. Именно они наиболее соответствуют интересам, силам и возможностям детей, вызывают эмоции, что повышает познавательную активность ребенка. Они помогают ребенку овладеть конкретным кругом знаний, способствуют расширению и постепенному углублению их. При этом ребенок учится наблюдать, сравнивать, выделять существенное в воспринимаемых явлениях и характерные признаки предметов, лучше управлять вниманием, выражать свои мысли. У него постепенно складываются правильные представления и понятия.

Обучающие игры организуют, расширяют и уточняют опыт, приобретенный детьми в наблюдениях, во время прогулок, а также помогают осмыслить все воспринятое из художественной литературы. В содержании обучающих игр находят отражение опыт и навыки, приобретенные детьми в быту. Они создаются взрослыми, могут преследовать одну цель (например, научить правильно различать цвета предметов), а иногда и решать сразу несколько задач, как образовательных, так и воспитательных. Эти игры отличаются вполне определенной структурой, состоящей из правил, игровых действий и результата. Все эти части взаимосвязаны. Необходим и соответствующий наглядный материал. Это могут быть предметы, игрушки, картинки, природный материал. Здесь важны обучающие возможности материала, т. е. чему можно посредством его научить ребенка, какие знания закрепить — о цвете, форме, материале и т. д.

Правила в обучающей игре достаточно просты. От их доступности и игровых действий зависят самостоятельность и активность ребенка. Они обуславливают способ действия для достижения цели, решаемой в игре, требуют от ребенка выдержки, дисциплины, внимания, честности в выполнении их, скромности и доброжелательности: не толкнуть, не выхватить у других. Так, ребенку, называющему картинки в игре в лото,

очень хочется поскорее заполнить свою карту или помочь товарищу, но правило требует определенного порядка в подборе карточек, и дети сдерживают свои чувства, действуют, как полагается.

Взрослый должен сообщить детям правила игры и показать, как они выполняются. Действия должны быть увлекательными и интересными. Детей увлекают те игры, которые протекают так, как в знакомой им жизни взрослых, когда воссоздается жизненная ситуация.

Результат игры помогает ребенку осмыслить весь ход игры. Наблюдения показали, что детям легче сделать, чем рассказать о том, как они это сделали. Поэтому надо предлагать малышам рассказать, в какую игру они играли, как играли, понравилась ли игра. Результат игры для детей — это решение задачи и связанная с этим радость, удовлетворение от самого процесса решения. Чем больше радости, тем лучше результат и тем настойчивее дети просят повторить игру. Содержание обучающих игр должно быть разнообразным, так как в противном случае интерес детей к ним ослабевает.

В сюжетных обучающих играх ребенок, принимая на себя роль, принимает и связанную с ней задачу. Это так называемая игровая задача. Обучающая же задача, которую ставит в игре взрослый, должна быть скрыта в игровых правилах и действиях. Вот пример игры для объединения детей-сверстников, играющих во дворе с вашим ребенком.

Смотри на светофор

Перед игрой проводится наблюдение. На улицах и перекрестках нужно обратить внимание на светофор, а там, где его нет,— на действия милиционера, регулирующего движение людей и транспорта. Прочсть стихотворение С. Я. Маршака о милиционере:

В снег и дождь, в грозу и бурю
Я на улице дежурю.
Мчатся тысячи машин:
ЗИЛ, победа, эм-один,
Пятитонки и трамваи.
Я проезд им разрешаю.
Если ж руку подниму,
Нет проезда никому!

Как любит ребенок воплощать этот образ в игре!

Прочтите рассказ Н. А. Калининой «Как ребята переходили улицу» из книги «Малыши». Детей делят на 3 группы и раздают флажки: детям одной группы — красные, другой — желтые, а третьей — зеленые. На слова «Красный свет — проезда нет» останавливаются дети с красными флажками, остальные двигаются и т. д.

Обучающая задача:

— упражнять детей в умении действовать по правилу (упражнять их волю): останавливаться и двигаться по сигналу;

— соотносить свои движения с названием света.

С удовольствием решая свою игровую задачу, дети выполняют и обучающую задачу взрослого. Интерес к игре мобилизует детей на преодоление трудностей, на быстрое и четкое выполнение обучающей задачи.

Роль взрослого в обучающих играх заключается в подборе и изготовлении материала (предметов, игрушек, картин) в соответствии с поставленными задачами, в создании эмоциональной настроенности и заинтересованности содержанием игры. Обучающие игры требуют от взрослого особого внимания к выполнению правил детьми. Взрослый, приняв на себя какую-либо игровую роль, делает пробный ход: объясняет и показывает игровые действия, облегчающие понимание игровой задачи, и руководит всей игрой.

Нередко бывает так, что дети не знают правил настольных игр и поэтому не умеют пользоваться ими самостоятельно. Следовательно, обучающие свойства этих игр не используются полностью. Поэтому взрослому следует продумать, как ввести новую настольную игру в жизнь ребенка. Надо обучить его правилам, следить за ходом игры, пока вы не убедитесь, что игра используется по назначению.

Играя с малышом, вы имеете возможность воздействовать на его умственное развитие, учитывая индивидуальные способности.

Итак, большое воспитательно-образовательное значение обучающих игр заключается в том, что они способствуют:

— уточнению и осмысливанию представлений об окружающем;

— формированию умения соблюдать и выполнять правила игры;

— накоплению некоторой части новых знаний (элементы геометрических форм, их название и соотнесение с формами знакомых предметов; название цвета, который ребенок различает, но не может еще правильно обозначить; величины и пространственные отношения и т. д.).

Обучающие игры будят живую мысль, доставляют радость достижения цели, самостоятельного умственного усилия, сознания преодоления трудностей. В них закрепляются и уточняются представления о труде взрослых и его общественном значении, формируются уважение к трудящемуся человеку, интерес и любовь к природе, совершенствуются осязание, зрительное и слуховое восприятие, воспитывается внимание, активизируются мышление и речь детей, т. е. развиваются все стороны детской личности.

Обучающие игры приучают детей не только слушать, но и слышать, вслушиваться в ваше объяснение, выполнять ваши требования и указания, содействуют формированию общих умственных способностей малышей, воспитывают умение сосредоточить свое внимание, целеустремленно действовать.

Интерес к получению результата, реального или игрового, обеспечивает активность познания. У ребенка появляется любознательность, он хочет научиться тому, чего не умеет, но что нужно для осуществления его замыслов или поставленной цели. Заинтересованный ребенок может прилагать большие умственные усилия для овладения новыми знаниями и умениями. Так, например, на занятии по аппликации «Покажем куклам, как делать снежную бабу» ребенку была предложена такая игровая цель: «Не все куклы выходят на прогулку: у них нет шубок и они не видели снежных баб, не знают, как их делают. Давай наклеим на листке такую снежную бабу, как во дворе, и куклы скажут тебе спасибо*». Ребенку очень интересно показать куклам снежную бабу. Он стремится получить одобрение взрослого, положительную оценку своей работы: он будет работать с увлечением и сосредоточенно.

Устойчиво удерживаются в сознании ребенка обучающие указания взрослого не только тогда, когда результат связан с последующей игрой, но когда сам процесс усвоения новых знаний проходит в игровой форме. Так, например, дети в роли рабочих охотно, быстро и безошибочно убирают в ящики «строительный материал», производя сортировку по форме (кубики большие и маленькие).

Взяв на себя роль, ребенок стремится правильно выполнить все действия, связанные с ней. Игровая цель поможет взрослому побуждать ребенка к целенаправленным познавательным действиям с предметами.

Наблюдения показали, что одним из первых целенаправленных действий у младших дошкольников является получение игрового материала для последующей игры с ним.

Известный советский психолог А. С. Выгодский писал, что процесс обучения надо строить так, чтобы требования взрослого стали собственным требованием ребенка, т. е. они должны отвечать его интересам и потребностям. В этом возрасте ребенок не принимает учебных задач. Они его просто не привлекают.

Цель обучающей игры должна сразу вызвать яркие представления ожидаемых результатов, активизировать умственную активность детей. Огромную роль играет начало игры, ее эмоциональная настроенность. Именно это определяет заинтересованность ребенка на протяжении всей игры, помогает ему принять задание взрослого и понять цель его.

Обучающую цель надо преподнести ребенку в виде игры (игровая цель): «Сделаем красивое и вкусное печенье и угостим кукол».

Здесь следует оговориться еще об одном важном моменте проведения обучающих игр: старшие дети всегда заинтересованы результатом своей деятельности. Они любят поделиться радостью, показать кому-то сделанное своими руками. Но в практике, к сожалению, встречаются такие совершенно недопустимые антипедагогические моменты, когда результат детского труда (вылепленное «печенье») взрослый превращает через день-два в бесформенную массу на глазах у ребенка: нужен пластилин. Малыша это обижает. А ведь можно объяснить исчезновение этого «печенья» тем, что его отвезли другим куклам. Важно, чтобы дети не видели бездушного отношения к тому, что они сами создают. Такое запоминается и может плохо отразиться на последующих обучающих играх.

В играх дети стремятся воспроизвести свои наблюдения, в них же проявляется отношение к воспринятому.

Обучающие игры могут проводиться с целью обогащения детей новым опытом (наблюдения на прогулках, рассмотрение предметов) или для закрепления воспринятого в беседах, рассказах по картинкам, чтении художественной литературы и т. д. Необходимо стремиться к тому, чтобы в каждой обучающей игре ставились перед ребенком задачи, требующие усилия мысли.

Важнейшими условиями развития детей в обучающих играх по ознакомлению с окружающим являются:

— ведущая роль взрослого, его руководство всей познавательной деятельностью детей, тесное общение с ними и знание их индивидуальных особенностей;

— организация познания окружающего, обеспечивающая разнообразную деятельность (однообразие притупляет внимание и интерес), наглядно-действенную связь с познаваемым и правильное соотношение между воспринятым, вашим поясняющим словом и речью самих детей;

— связь восприятия и воспроизведения.

Развитие в обучающих играх по ознакомлению с окружающим обогащает детей способами познания окружающего мира, содействует развитию всех их способностей.

Мир ребенка расширяется... Годовалый ребенок воспринимает мир слитно. Поэтому очень важно, чтобы ознакомление с окружающим начиналось с конкретного выделения предмета и его обозначения словом.

Первый этап — это развитие понимания обозначения отдельных предметов. Например, показываем часики: тик-так; куклу: ляля, ляля... И добиваемся, чтобы ребенок заострил свое внимание на этом предмете взглядом. Более активные дети отыскивают предмет глазами и показывают пальчиком.

Второй этап — это побуждение ребенка к подражанию облегченных слов (ляля, тик-так, дзинь...). Таким образом речь малыша активизируется, если вы его к этому побуждаете.

На этом этапе роль родителя, взрослого весьма важна. Запомните: насколько внимательны вы сами будете в это время к ребенку, настолько активно он будет развиваться. К двум годам он уже будет иметь запас активных слов. Но пусть вас не пугает, если ваш малыш при этом еще не говорит. Расширяйте запас понимаемых слов, обозначающих простейшие действия, совершаемые ребенком в быту (ложись спать, садись, пойдем гулять, будем одеваться, сними, надень, открой, покатай и т. д.). Показывая ребенку инсценировки с игрушками, формируйте у него умение внимательно следить за ходом изображаемых событий, понимать несложный сюжет, воспринимать выразительную речь, ее интонации.

Важнейшая ваша задача — развивать активную речь ребенка: учить его подражать звукосочетаниям и словам, воспроизводить некоторые интонации (удивление, радость, огорчение и др.). Пополняйте активный словарь ребенка словами, обозначающими близких ему людей (мама, папа, баба и т. д.), знакомых предметов и игрушек, известных ему действий. Учите выполнять несложные поручения, понимать слова «нельзя», «можно», побуждайте к постепенному переходу от общения с помощью жестов и мимики к общению посредством слов и звукосочетаний.

От полутора до двух лет. В этом возрасте ребенок должен понимать слова, обозначающие окружающих людей в соответствии с их возрастом и полом (девочка, мальчик, бабушка), предметы в комнате и вне ее, некоторых животных и растения, их свойства. Формируйте понимание предлогов (на, в), наречий, (там, здесь, хорошо, красиво), местоимений (мой и т. д.). Ребенок должен различать и называть размеры (большой, маленький), цвета (красный, синий и др.), некоторые качества предметов (чистый, грязный, вкусный и т. д.). Приучайте ребенка внимательно слушать взрослого, выполнять несложные поручения из двух-трех действий (пойди к столу, возьми мишку, принеси мне). Учите ребенка понимать короткие простые рассказы, стихи, потешки, не сопровождаемые показом картинок.

Развивая активную речь, воспитывайте у ребенка способность подражать словам и фразам взрослого, припевать и приговаривать отдельные слова, слушая песенку, стихи. Приучайте детей произносить те слова, которые есть в их пассивном словаре. Формируйте умение строить предложения в соответствии с грамматикой, т. е. не искажая речь,— правильно, как говорят взрослые.

При развитии речи используйте момент наблюдения. Занимайте ребенка наблюдением за живыми предметами, закрепляя их названия: кошка, собака, рыба...; за движущимся транспортом (игрушки): машина, автобус... С полутора лет знакомьте ребенка с сюжетными картинками, сказками, чтобы

приучать воспринимать рассказ. Пересказывайте то, что неоднократно с ребенком наблюдали, побуждая его повторять за вами.

Речь ребенка лучше всего развивается в процессе игры. Игрушка вызывает у ребенка речевую активность.

Наблюдения — основа всякого знания

Наблюдения и рассматривание предметов являются основными средствами ознакомления детей с окружающим. Используйте эти средства в обучающих играх, в быту и на прогулках. Руководство наблюдением при ознакомлении с рассматриваемыми предметами, природой и трудом взрослых обеспечит интерес и положительное отношение к тому, с чем вы знакомите ребенка.

Для достижения этого вам необходимо учитывать особенности детского внимания, его неустойчивость и не отвлекать ребенка излишними деталями. Ваше слово должно быть направлено на самое основное в процессе наблюдения.

Важной предпосылкой для формирования четких представлений и знаний в процессе наблюдения является выявление и учет предыдущего опыта, который ребенок накопил в быту, в повседневной жизни, на прогулках. Например, вы показываете малышу транспортные игрушки: автобус, троллейбус, легковую и грузовую машины. Спросите: «А на чем мы ездили к бабушке, в парк? Какие машины мы видели?» Показывая одну из игрушечных машин, спросите, на какую другую машину она похожа, видел ли он такую же на улице и т. д. Ребенок начинает вспоминать, припоминать, сравнивать; при этом активизируется память, обостряется восприятие, развиваются мыслительные процессы.

Следует побуждать детей осматривать, ощупывать, нюхать, опробовать, слушать и результаты воспринятого отразить в слове. Дети при этом накапливают способы выявления свойств (запах, вкус, твердость и т. д.) и обогащаются словами для обозначения этих свойств. Например, возьмите ромашку, укажите на ее стебель и скажите: «Это стебель. Проведи осторожно рукой, какой он? Погладь, сожми в руке». — «Он гладкий, твердый», — скажет ребенок. «Понюхай, пахнет ли ромашка», — продолжите вы и т. д. Дружеское содействие всех органов чувств победит самую ленивую память — ребенок запомнит. Затем вы можете предложить: «Хочешь, мы сделаем такую же ромашку?» Тут же можно загадать загадку: «Что же это за цветок на тонкой ножке, белый, с желтеньким глазком?» Так вы привлекаете внимание ребенка и организуете дальнейшую действенную связь с познаваемым предметом: «Правильно, ромашка, смотри, какой венчик белый, а глазок желтенький.

Много лепестков в венчике и все беленькие». Называя отдельные части цветка, вы вводите новые слова (лепестки, венчик). «Глазок кругленький,— вы обводите глазок обрисовывающим жестом,— а лепестки длинные, овальные».

Через несколько дней, вовлекая ребенка в разговор о ромашке, вы выделите качества (цвет, форму), которые требуются ребенку для воспроизведения ромашки в аппликации, в рисовании. «Вспомни, где ты видел такие ромашки?» Ребенок припоминает. «Где же стебелек — тонкая ножка?» Ребенок показывает на стебель (а вы проводите по нему рукой сверху вниз).

Добившись более расчлененного восприятия и, следовательно, лучшего познания цветка, обобщите:

На лугу, у той дорожки,
Что ведет нас прямо в дом,
Рос цветок на длинной ножке,
Белый, с желтеньким глазком.

Таким образом еще раз привлекается внимание к цветку и закрепляется образ ромашки, самое характерное в ней. Срежьте несколько цветков, предложите их ребенку, поставьте перспективную цель: «Эти цветы мы поставим на стол, а потом сделаем ромашку сами — наклеим ее и покажем (бабушке, папе), как ты умеешь делать*». Только правильное взаимодействие поясняющего слова взрослого, сопутствующего наглядному восприятию, помогает осмыслить воспринятое. Художественное слово, сопровождающее наблюдение, имеет особую силу. Своей конкретностью оно углубляет восприятие, обостряет его. Для трехлетнего ребенка особенно важно полное совпадение во времени непосредственного восприятия нового предмета и слова. Показывайте и называйте то новое, на что хотите обратить внимание малыша. «Это вот шпоры на ногах у петуха, они острые. А это что на голове у петуха? Правильно, это гребень, гребешок. Как поется в песенке? (Напойте: «Петушок, петушок, золотой гребешок...»).

Если же воспринимаемый предмет или объект знаком ребенку, не торопитесь с поясняющим словом или обозначением. Важно вызвать речевую активность самого малыша, опереться на его опыт. Надо так направить процесс познания им предмета или явления, чтобы он сам называл то, что видит.

Роль собственной речи детей, их личного, эмоционального отношения к наблюдаемому в формировании четких представлений очень велика. К трем годам в познании окружающего мира ведущую роль приобретает активная речь ребенка. Он называет действия, качества, признаки предметов, начинает осмысливать воспринятое и свои мысли оформляет в речи. «Выражая себя, человек растет»,— писала Н. К. Крупская.

Вопросы перед детьми надо ставить так, чтобы ответ требовал усилия мысли, побуждал развернуто отвечать на них.

Слово помогает не только осознать то, что воспринимается в наблюдении, но и удерживать в памяти. Важно предлагать детям рассказывать о виденном. Это заставляет их думать и развивает мышление. Наблюдения могут и должны быть многократными, и каждый раз они должны открывать для детей что-то новое. Важно также в наблюдении различных явлений, связанных между собой, устанавливать отношения между ними.

Психологи установили, что предметы внешнего мира составляют очень важный объект познания и практической деятельности ребенка, так как с различения предметов по их внешней форме начинается развитие познавательной деятельности. Умственное развитие состоит в том, что хорошо знакомые до этого предметы и явления открываются со стороны внешних связей и отношений, прежде от детей скрытых.

Младшие дошкольники воспринимают окружающие их предметы слитно, нечетко. Поэтому особое значение имеет развитие умения сравнивать: в умении по отдельным признакам создавать представление о целом предмете; в умении обследовать и описывать предмет. Именно на это вам следует обратить внимание, занимаясь с ребенком рассматриванием предметов. Путем сравнения развиваются способность к элементарным обобщениям, наблюдательность малыша, углубляется его интерес к окружающему, развивается его речь. Уделите внимание рассматриванию и сравнению предметов. Эти действия очень ценны тем, что обеспечивают единство восприятия, мысли и речи.

При рассматривании двух предметов побуждайте детей к сравнению этих предметов по форме, цвету, величине, ведите к умению элементарной классификации (огурец — зеленый, помидор — красный; огурец — овальный, помидор — круглый; огурец и помидор — овощи). К классификации предметов и явлений по признакам, видам, назначению можно и нужно подводить детей уже с четырех лет. Умение ребенка различать то или иное свойство успешнее развивается в том случае, если он может воспользоваться полученным результатом. Вот пример такой мобилизации внимания к наблюдению: «Смотри внимательно, что котенок любит, этим ты и будешь его кормить».

Используйте пути непосредственного ознакомления малыша с окружающей действительностью:

- рассматривание предметов с последующей беседой о них;
- наблюдения во время целевых прогулок.

Оба эти пути должны иметь место уже с трех лет. Ваши задачи при этом едины: развивать у детей способность наблюдения, уточнять и обогащать на этой основе их представления; развивать речь; воспитывать определенное отношение к явлениям окружающей действительности.

Знакомство с окружающим миром начните с более близкого ребенку, связанного с его интересами. Обратите внимание на определение формы, цвета, пространственного расположения частей предмета, на материал, из которого он сделан, на его назначение. При выявлении свойства предмета побуждайте малыша употреблять прилагательные: «А какой он на вкус, по цвету?» Направляйте его на обследование предмета: «Попробуй, погладь, подави, сожми» и т. д. Ребенок будет обозначать словом свои ощущения (кислый, твердый, холодный). Обеспечивая действенную связь с тем, с чем вы знакомите малыша, возьмите знакомые ему предметы и побеседуйте о них (мебель, посуда, одежда, обувь; объекты живой природы — рыбки, цветы, котенок, кролики и т. д.).

Стремитесь при этом доводить до сознания ребенка мысль о том, что предметы сделаны рабочими — их надо уважать, вещи надо беречь. Действенная связь с окружающим обостряет восприятие, что положительно отражается потом на качестве воспроизведения (в играх, в аппликации, в лепке и в речи).

Рассматривание предметов учит правильно ориентироваться в окружающем мире, видеть характерное, главное. «Сколько ценнейшего материала, представленного в этом ближайшем окружении, проходит мимо сознания детей, не обогащая круга их представления, без влияния на развитие их языка, только потому, что на этот материал организовано не привлекалось внимание детей», — писала Е. И. Тихеева.

Содержанием ознакомления с окружающим является обогащение и уточнение имеющихся у малыша представлений о предметах (мебели, посуде, одежде, об их качествах, назначении), ознакомление с трудом окружающих его людей, что должно содействовать нравственному воспитанию ребенка. Для воспитания внимания и интереса к природе предусмотрите расширение представления детей о некоторых природных явлениях, о домашних животных, птицах и растениях, о фруктах и овощах.

Наблюдения во время прогулки. Природа является сильным эмоционально воздействующим фактором. Обилие красок, форм, звуков, их сочетание, изменчивость, ритм и динамика вызывают даже у самых маленьких радостные переживания. Природа обогащает и развивает способность детей чувствовать и воспринимать, вызывает у малышей радость и служит основой для развития интереса и воспитания деятельной любви к ней.

Стремитесь к тому, чтобы окружающий мир постоянно питал сознание детей яркими образами, картинками, восприятиями и представлениями. Например, для ознакомления с признаками осени, как и с характерными признаками других времен года, наблюдайте эти природные явления, беседуйте об увиденном, рассматривайте соответствующие картинки, затем

разучите стихотворения, такие, как: про осень — «Листопад», про зиму — «Снег, снег кружится», «На дворе большой мороз», про весну — «Уж тает снег», «Журчат ручьи...», про лето — «Одеты деревья, одеты кусты» и др. Проводите обучающие игры. Воспитывайте в ребенке чуткость и восприятие богатства звуков, форм, красок. Учите своего ребенка наблюдать и видеть вокруг красоту, беречь ее, уважать людей, создающих все прекрасное вокруг.

Впечатления повседневных наблюдений закрепляются, систематизируются и уточняются в изобразительной деятельности, подвижных и обучающих играх, которые вы можете проводить со своим ребенком и его маленькими друзьями во дворе или дома. Побуждайте отображать воспринятое в сюжетных играх.

Игры, рассматривание картинок, наблюдения за конкретными явлениями

Чудесный мешочек

(Один-два года. С усложнением в последующем возрасте)

Вынимая из мешочка и показывая ребенку игрушки, спрашивайте: «Что это?» Если не знает, подсказываете ответ, пусть повторит за вами.

Разложите несколько игрушек по комнате и предложите ребенку найти какую-то конкретную игрушку и дать вам. Он должен принести и назвать ее. Так ваш ребенок научится выполнять поручение: «Принеси и назови».

Учите понимать смысл слов «дай», «позови». Показывайте жестом. Ребенок вначале подражает жесту, а потом подражает слову.

Игра «Чудесный мешочек» интересует ребенка моментом сюрпризности, заключенным в ней, и это помогает ему усваивать название игрушек, предметов, которые он сам или вы ему вынимаете из мешочка.

Кто что делает

(Один-два года)

Эта игра расширяет ориентировку в окружающем и развивает активную речь (учит названию предметов), содействует также развитию сюжетной игры. Это очень важно для развития воображения ребенка.

Подберите 7—8 картинок, на которых изображены дети или взрослые, выполняющие какое-нибудь действие (с которым ваш ребенок уже знаком). Например: девочка укладывает куклу спать, женщина вытирает посуду, мальчик кормит голу-

бей, подкидывает мяч, девочка кормит рыбок в аквариуме или банке, парикмахер стрижет мальчика, доктор лечит ребенка и др. Соответственно берите игрушки или настоящие вещи, чтобы ребенок мог, используя их, изобразить то, что на картинке нарисовано. Важно не только подобрать все предметы по содержанию картинки, но и назвать их и действия с ними.

Эти же картинки могут быть использованы и как подбор к стихам. Например, «Рыбки»:

В банке чистая вода.
Пустим рыбок мы туда.
Будут рыбки там играть,
Плывать, хвостиком вилять,
Крошки хлеба подбирать.

Наблюдения за домашними животными, птицами

(Два-три года с усложнением в последующем возрасте)

Общение с животными всегда очень интересует малышей, вызывает у них радость, подвижность. После наблюдения, например, живой собаки ребенок с удовольствием, играя с игрушкой, будет воспроизводить, по вашей просьбе, как она лает, покажет, где у нее уши, лапы, морда, глаза и хвост. Рассмотрите картинку «Собака со щенком» (рис. 1). Потешка, стихотворение, песенка усилят впечатление от наблюдений. Когда малыш играет с игрушечной собачкой, напойте ему песенку:

Баю-бай, баю-бай,
Ты, собачка, не лай,
Белолопа, не скули,
Мою Лену (Катю) не буди.





Рис. 1

Пусть он подпевает, пусть развивается способность к слуховой сосредоточенности, восприятию художественного слова.

Покажите ребенку картинку «Кошка с котятами» (рис. 2) и спросите, кто это. Да, это кошка, а это котенок, он рыженький, с белыми пятнами. Это тоже котенок, он серенький. А это кто? Да, и это котенок, он беленький с черными пятнами. На этой картине нарисована кошка с котятами... Посмотри, какая кошка большая, а котята какие?.. Верно, котята маленькие. Ваш рассказ о кошке с котятами будет выглядеть примерно так: «А теперь послушай, что я тебе расскажу про кошку и маленьких котят. Кошка очень любила своих котят и часто с ними играла. Один раз они так расшалились, что опрокинули бабушкину корзинку с нитками. Из корзины выпал клубок ниток и покатился по полу. Котята бросились его догонять, стали играть с ним. Но скоро они устали. Большая кошка легла на





Рис. 2

коврик, она отдыхает. Беленький котенок тоже лег возле кошки и сладко заснул. А что сделал серенький котенок?.. Верно, он подошел к тарелочке и стал лакать молоко. Посмотри, какой у него розовый язычок! И только рыженький котенок все играет и играет с клубком. Он самый веселый и шаловливый».

Если в доме есть кошка, спросите у ребенка: «Ты любишь нашу кошечку? Видишь, как она играет. У кошки хвостик, усы. Какие у нее усы? — Большие. — Правильно. Вот ты рассмотрел и рассказал про нашу кошечку, а теперь поиграем с ней». Обычно такая игра очень нравится детям.

Покажите ребенку завернутый в бумажку кусочек мяса на веревочке. Дайте кошке понюхать бумажку и затем начинайте с ней играть. Во время игры фиксируйте внимание ребенка на том, как кошка бежит за бумажкой, как подпрыгивает и ловко

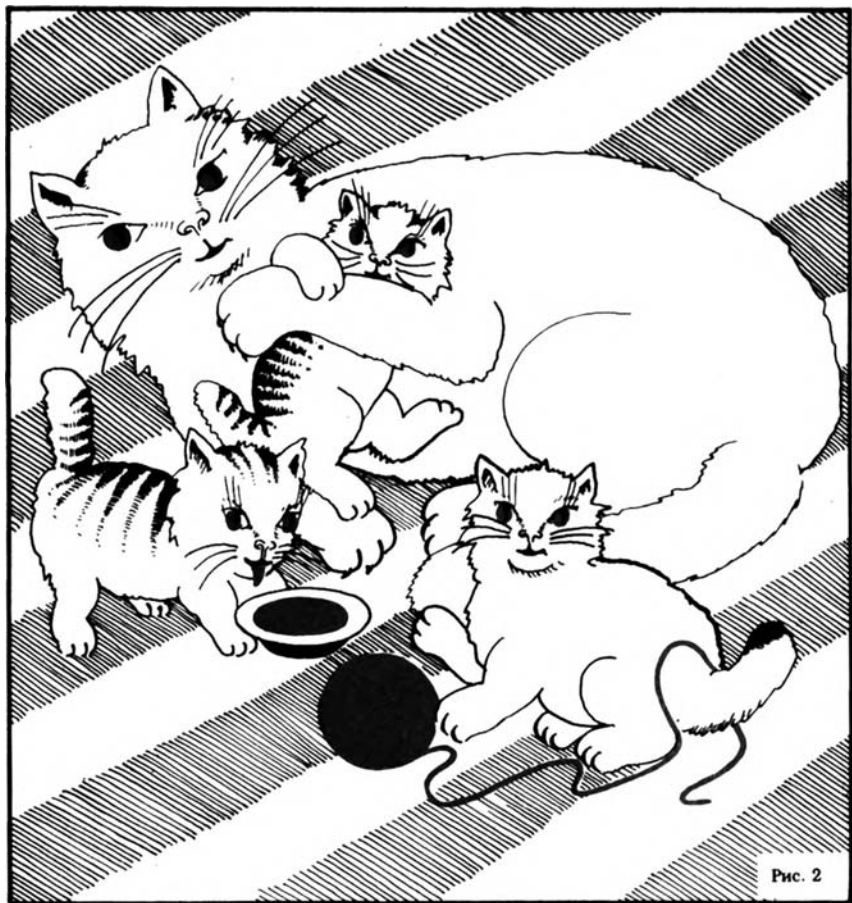
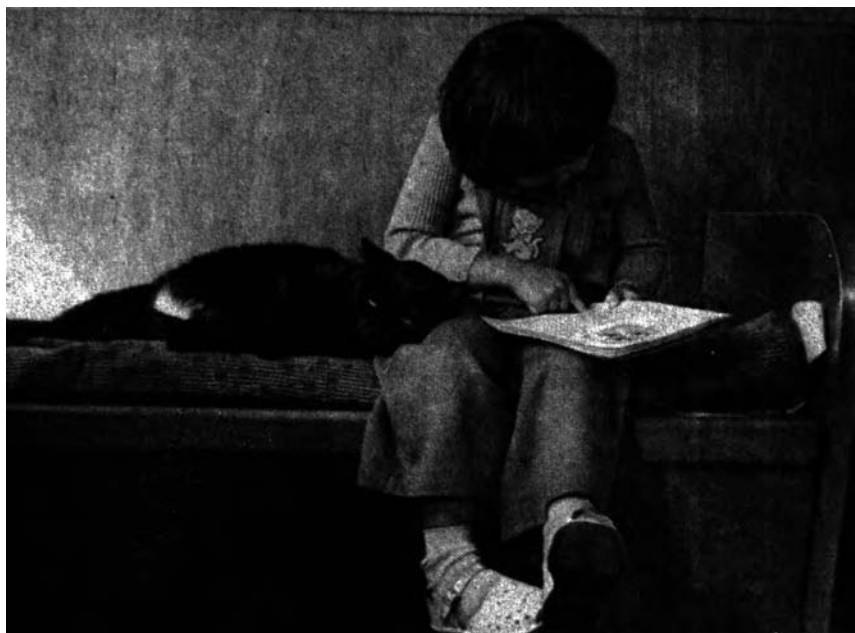

хватает ее: «Смотри, выпускает когти». Дайте ребенку поиграть. «Посмотри, какие у кошки большие когти, она крепко ими держит бумажку». Поднимите высоко бумажку, чтоб кошка не смогла ее достать. Кошка начинает мяукать. Скажите: «Кошечка просит есть, надо ее покормить мясом. (Дайте кусок побольше, иначе кошка его сразу проглотит). Как кошка ест мясо?.. Смотри, она жует мясо зубами. А теперь я дам ей молоко... Она любит молоко? Кошка лакает молоко. Посмотри, какой у нее розовый язычок!»...

Если кошка начнет после еды умываться, обратите на это внимание ребенка. Затем возьмите кошку к себе на колени и скажите: «Теперь наша кошечка будет спать. А где ее глазки?.. Да она их закрыла; послушай, как кошка мурлычет... Заснула кошечка. Давай встанем тихо и отнесем ее на место».

Как у нашего кота
Шубка очень хороша.
Как у котика усы
Удивительной красы.
Глаза смелые,
Зубки белые.

Слова эти произносите ласково; ребенок поласкает ее. Повторите несколько раз, и ребенок начнет подговаривать, а потом запомнит их.

Кто это?

(Четыре-пять лет)

На прогулках и дома ребенок наблюдал домашних животных (корову, лошадь, собаку), много рассказывал о них, рассматривал с вами картинки «Собака со щенком», «Кошка с котятками».

Покажите ребенку игрушку — лошадку. Спросите у него, что лошади делают для людей, чем они питаются, где живут (в конюшне, сарае). Предложите ребенку: «Построй конюшню для этой лошадки*. Ребенок огородит ее кубиками. В этой же последовательности познакомьте его и с коровой, свиньей, собакой.

Загадайте ребенку загадку: «С хозяином дружит, дом сторожит, живет под крыльечком, а хвост колечком». Ребенок отгадывает и одновременно рассказывает, чем собака полезна человеку: сторожит, на охоту ходит. Потом предложите ребенку игру «Кто в домике живет». Используйте домашний кукольный театр. Поселите в нем лошадку, корову, собаку (незаметно для ребенка).

Предложите ребенку спросить: «Кто в домике живет?» Вы показываете игрушки, предлагаете ребенку назвать их. Если он не может, назовите сами и попросите повторить.

Наблюдение «Наши птицы»

(Четыре года)

Во время прогулок выберите для неоднократного наблюдения двух птиц: воробья и голубя, резко отличающихся своим внешним видом. Обратите внимание ребенка на их особенности. В то же время отметьте общее для всех птиц (клюв, крылья, хвост, все птицы покрыты перьями). Голуби и воробьи живут под крышей. Чтобы наблюдение проходило на близком расстоянии, покормите с ребенком птиц зернышками или крошками хлеба. Понаблюдайте за тем, как они клюют, как воробей прыгает и чирикает, а голубь ходит и воркует, где их дом. После таких наблюдений найдите картинки с изображением голубя и воробья. Предложите назвать каждую птицу, задайте вопросы, обостряющие восприятие детей (о величине птиц, о цвете и т. д.). Покажите клюв, хвост, крылья, оперение. Побудите ребенка правильно их обозначить словами, сравнить, чем птицы похожи и чем отличаются. Вспомните с ребенком, как передвигаются по земле голуби (ходят), а как — воробьи (прыгают). Пусть малыш покажет это в своих действиях, воспроизведет звуки, издаваемые птицами, — звукоподражание. Заканчивая наблюдение за воробьем и голубем, отметив их характерные особенности и общее, сделайте сами словесный вывод: «На прогулках мы видели много птиц: и ворон, и га-

лок, а сейчас хорошо рассмотрели голубя и воробья. У всех птиц есть клюв, хвост, крылья, все они покрыты перьями. Птицы бывают большие и маленькие, у них разные голоса и перья (окраска, величина). Все птицы умеют летать». Побуждайте ребенка в дальнейшем, чтобы он отображал образы птиц в лепке, аппликации и рисовании.

Показывайте ему живых птиц, обратите внимание на сходство и различие петуха, курицы, цыплят, утки и т. п. Обостряйте восприятие, развивайте мыслительную деятельность, упражняйте его в умении сосредоточить внимание на отдельных деталях: у петуха большой красный гребень, хвост пышный, борода длинная, лапки «со шпорами». У курицы гребень маленький, хвост небольшой. На лапках нет «шпор». Цыплята — маленькие. На них пушок желтенький. Курица кричит «ко-ко-ко», петух — «ку-ка-ре-ку», цыплята — «пи-пи-пи».

Предварительно предложите ребенку рассказать сказку «Курочка ряба», рассмотрите с ним игрушечных кур и петухов. После наблюдений проведите с ребенком подвижную игру «Курица и цыплята». Изображая курицу, идите впереди со словами: «Вышла курочка гулять, свежей травки пощипать, за ней ребятки, желтые цыплятки: ко-ко-ко, ко-ко-ко, не ходите далеко, лапками гребите, зернышки ищите». Ваш ребенок (возможно, и другие дети — его друзья), изображая цыпленка, пойдет за вами. Он должен присесть, «грести землю», пищать «пи-пи-пи».

Аквариум

(Четыре-пять лет)

«Мы с тобой хорошо ухаживаем за нашими рыбками,— говорите вы однажды ребенку,— каждый день их кормим, а теперь сменим воду в аквариуме. Рыбкам нужна чистая и свежая вода. Сначала я выну рыбок, дай баночку — я налью водичку и пустим их туда, пока вылью воду из аквариума». Затем перевязываете аквариум ленточкой, отделив одну треть его сверху, и говорите, показывая: «Вот всю эту воду до ленточки выльем через резиновую трубку. Посмотри, как вода льется... — «Как из крана!» — Когда дойдет вода до ленточки, ты громко хлопай в ладоши, и я сразу же перестану выливать ее».

Ребенок смотрит на аквариум и, как только уровень воды доходит до ленточки, весело хлопает в ладоши.

«Ну вот мы с тобой и отлили воду. А сейчас нальем свежей воды через эту воронку».

Ребенок с огромным интересом наблюдает, как вода наполняет аквариум. Дайте ему воронку и предложите самому налить немного воды.

«Вот мы и налили свежей, чистой воды в аквариум, сейчас

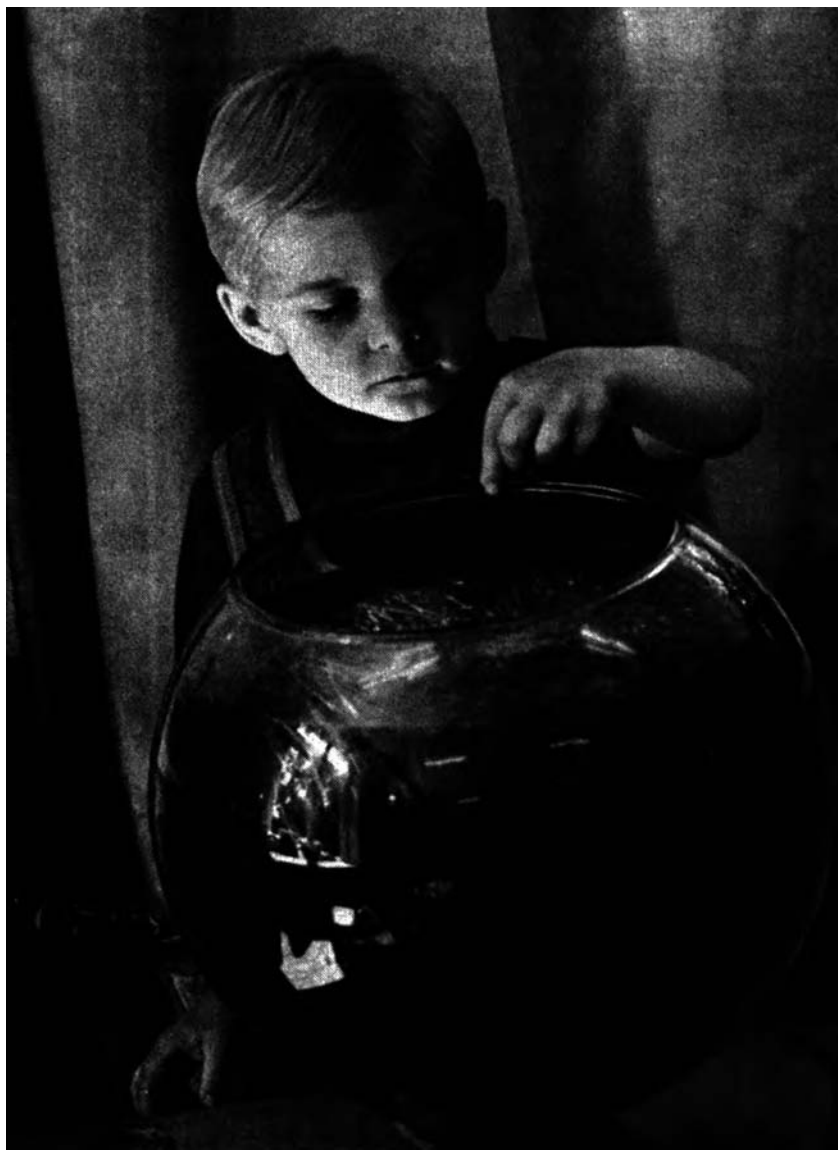

пустим туда рыбок (бережно опустите их в аквариум). Рыбкам приятно плавать в свежей воде. А теперь их покормим». Вместе сыплете понемножку корм.

После этого предложите ребенку помочь вам положить все на место, называя каждую вещь: воронка, груша, резиновая трубка, ленточка и т. д.

Ознакомление с комнатным растением алоэ

(Пять-шесть лет)

«Я купила цветок алоэ. Рассмотрите и запомните его».

Рядом поставьте цикламен и примулу. Предложите сравнить их между собой. Чем они похожи, чем отличаются. «Видишь, у нас получился цветочный магазин. Давай поиграем в игру «Угадай цветок». Сначала я по твоему описанию угадаю, какой цветок ты задумал. А потом, наоборот, ты будешь угадывать, какой цветок мне нравится.

Если ребенок заинтересуется — повторите игру два-три раза. «Ну вот, мы с тобой поиграли, теперь давай поставим все цветы на место и подумаем, куда поставить новый цветок».

Ребенок знакомится с названием и внешними признаками растения алоэ: строением стебля, формой листьев; учится описывать сходство и различие его с другими цветами. Повышается интерес ребенка к комнатным растениям и уходу за ними. Развиваются наблюдательность и речь, умение замечать и описывать основное в предмете, явлении.

Игры с использованием овощей

(Четыре года)

В этой игре вы должны уточнить представление ребенка об овощах, которые он видит и часто употребляет в пищу. Способствуйте развитию восприятия, обогащению словаря обозначением формы, цвета, вкуса, величины (круглые, длинные, красные, горькие, мягкие, хрустящие и т. д.) овощей. Упражняйте ребенка в узнавании овощей зрительно и на ощупь.

Для проведения игры приготовьте морковь (оранжевую, сладкую, можно есть сырую), свеклу (круглую, красную или темно-красную), лук (круглый, желтый, горький, можно есть и сырым, полезен для здоровья), огурец (зеленый, овальной формы). Показывая каждый овощ отдельно, спросите, что это, как называется, какого цвета. Можно показать две разные по величине моркови и спросить, чем они отличаются. В беседе уточняете, что лук горький, но очень полезный, кто его ест, тот бывает здоровым и сильным. Морковь сладкая. После этого можно сложить в мешочек овощи больших и маленьких размеров (морковь, свеклу, луковицу) и предложить ребенку найти в мешочке рукой морковь, затем свеклу и т. д., не заглядывая в него.

Для закрепления воспринятого скажите малышу, чтобы он выбрал из множества заготовленных геометрических форм из одноцветной бумаги похожие на морковь, свеклу и огурец, а из разноцветных полосок бумаги или из пластилина разных цветов — выбрать по цвету похожие на морковь, огурец и т. п. Аналогично можете ознакомить детей с фруктами.

Юленька стирает

(С четырех лет)

Эта игра проводится с использованием картинок, объединенных темой «Стирка белья». В ходе рассматривания этих картинок упражняйте ребенка в осмысливании сюжета, действий и установлении взаимосвязи между ними, закрепляйте знания последовательности в трудовом процессе стирки (наблюдения за трудом взрослых и личный опыт).

После рассматривания картинок покажите ребенку куклу Нину в чистой выстиранной одежде (стирку накануне осуществлял ребенок сам или с вашей помощью). «Как рада Ниночка, что у нее чистая одежда, она говорит «спасибо». И хочет научиться сама стирать. Давай расскажем ей, как стирать белье и платье».

Если ребенок сразу затрудняется начать свой рассказ, помогите ему: «Налили водичку в тазик, намочили белье, а потом что делали? (Покажите еще раз подходящую картинку). Правильно. Намылила белье, терла его в ладошках. А зачем налила еще раз чистую водичку? (Полоскать). А как ты сделала, чтобы водичка не капала с белья? Правильно, отжала и потом развесила на веревочку. Вот и Ниночка будет знать, как стирать». Побуждайте ребенка повторить обозначение действий «мочить, намыливать, стирать, полоскать* с целью ввести эти слова в активный словарь детей. Обобщите процесс стирки белья стихотворением от имени Нины: «Послушай, как ты ее научила стирать»,— и прочитайте:

У меня большая стирка,
Мне белье стирать не лень.
В чистый тазик лью водицу
И стираю целый день.
В мыльной пене, в мыльной пене
Будет чистым все белье.
Постираю и поглажу
Даже платьице свое.

После стирки можно загадать ребенку загадку.

В Полотняной стране
По реке Простыне
Плывет пароход
То назад, то вперед,
А за ним такая гладь —
Ни морщинки не видать!
(Утюг)

Так вы знакомите ребенка с трудом взрослого, воспитываете интерес к нему, желание трудиться, самому что-то сделать. Воспитывая трудолюбие, растите у ребенка общественный мотив сделать что-то полезное для других. Отсюда начинается уважение к трудящемуся человеку. При этом обогащается сенсорный опыт ребенка и развивается его речь обозначением

орудий труда, трудовых действий и т. д. Ребенок овладевает трудовыми навыками, расширяет свой кругозор.

Шитье одежды

(Пять-шесть лет)

Когда вы шили одежду для кукол, мишки, ребенок интересовался, не отходил, спрашивал, где и как шьют одежду вам, папе, ему. Вы обещали взять его с собой в ателье и показать, как шьют одежду. В ателье малыш наблюдал, как у вас взяли ткань, как на специальном столе развернули ее, измерили сантиметром, сняли мерку. Вы спросите, догадался ли он, для чего снимают мерку (чтобы не было длинно или коротко), почему в ателье много кабин, что в них есть и зачем (зеркало, вешалки). Ребенок наблюдал, как на заказ оформляли квитанцию (кому и что надо сшить). А потом вы видели уже сшитую одежду (платье, костюм, кофту, юбку), и ребенок называл ее... «Наши портнихи стараются шить красиво, чтобы одежда нравилась людям, чтобы все остались довольны. Ты тоже можешь научиться шить своим куклам наряды. А теперь скажи, что это у платья?» Показываете рукав, воротник, карман, пояс, застежку. Малыш называет эти детали.

«Что еще нужно для шитья?»—спрашиваете вы, чтобы закрепить воспринятое. «Нитки, иголки, наперсток»,— отвечает ребенок. «У нас есть швейная машина, и ты так можешь научиться шить своим куклам наряды*».

Все полученные в ателье представления помогли малышу настроиться на шитье платьев для кукол, костюма для мишки. Он сказал матери, что придумает рисунок, и сделал отличный декоративный рисунок, чтоб украсить рубашку Мишки.

Что это? (Загадка про трамвай)

(Два-три года)

Загадайте ребенку загадку: «По рельсам бежит, динь-динь звенит».

Он отгадает, потому что во время прогулок вы обращали внимание на трамвай.

Сначала дайте возможность малышу самостоятельно рассматривать трамвай, прислушивайтесь к его высказываниям, направляйте вопросами его восприятие. «Какого цвета трамвай? Как мы входили и выходили? Кто ведет трамвай? Что есть в нем, кроме дверей?»

Затем обратите внимание на количество вагонов (1 — 2), внешний вид (окраска, колеса, окна, двери). Трамвай ведет водитель, трамваи идут по рельсам и останавливаются, чтоб люди выходили там, где им надо. «Когда мы ехали на трамвае, где он остановился? — «У бабушкиного дома». — Правильно».

Заготовьте вырезанный из картона контур трамвая или картинку и укрепите на стульчике.

Предложите: «Если хочешь, поиграй, будь водителем, покатай кукол на трамвае-стульчике». Дайте ребенку соответствующие игрушки и полоски бумаги для билетов.

Учите правильно произносить слово «трамвай». Повторите с ним:

На улице не зевай,
Вот автобус, вот трамвай.

На следующих прогулках предложите малышу рассмотреть, чем отличается трамвай от автобуса.

Наблюдение за украшением улиц к празднику

(Три-четыре года)

Сообщите ребенку, что скоро будет большой праздник — 1 Мая. Все готовятся радостно встретить его. «Сегодня мы пойдем и посмотрим, как украшают дома, улицы».

Выйдя из дома, обратите внимание на то, как украшают ваш дом, другие здания и попросите малыша назвать праздничные украшения: флаги, цветы, разноцветные лампочки... Вернувшись с прогулки, скажите ему, что, когда наступит праздник, вы пойдете с ним на демонстрацию. Взрослые понесут флаги, портреты, транспаранты, а он флажок и расскажет стихотворение:

Сегодня солнышко печет,
Сегодня праздник — Май.
Влезай, сынишка, на плечо
И флаг свой поднимай.

Пусть ребенок расскажет это стихотворение своим куклам.

Приобщайте вашего ребенка к общественным явлениям, к праздничному настроению взрослых.

К портрету В. И. Ленина поставьте цветы, прочтите стихотворение.

Это Ленин на портрете
В рамке зелени густой.
Все его мы любим, дети,—
Был он добрый и простой.

Пусть ребенок расскажет это стихотворение своим куклам.

Ознакомление с геометрической формой

(Три-четыре года)

В основе всех предметов лежит та или иная геометрическая форма, которая является одним из существенных характер-

ных признаков. С помощью этих признаков ребенок распознает окружающий его предметный мир во всем многообразии и изменчивости форм. Умение вычленять в предмете геометрическую форму дает возможность ему более точно воспроизводить предметный мир в творческой деятельности (рисовании, лепке, аппликации, конструировании).

Советские ученые считают обязательным последовательное усвоение детьми простейших знаний геометрических форм, чтобы поднять малыша на более высокий уровень узнавания, обобщения и группировки предметов. Геометрические формы дают возможность пользоваться ими как мерками (эталоны) для соотнесения предметов и их частей. И это помогает ребенку перейти от уподобления одного предмета другому, к сравнению форм предметов с геометрическими формами.

Знакомить младших детей начинайте с плоскими геометрическими фигурами, так как они доступнее для восприятия. Занятие аппликацией содействует выделению формы как основного признака предметов. Заготовленные из картона, цветной бумаги, ткани геометрические формы служат основой аппликации.

Ребенку четвертого года жизни наиболее доступно выделение и воспроизведение в предметах округлых форм. С этого и надо начинать, учите обводить пальчиком круглые предметы (пуговицы, колесики и т. п.), обратите внимание на то, что пальчик нигде не задерживается, что все круглое катится и в круглое отверстие в коробке круг входит любой стороной. Упражняйте в умении группировать предметы круглой формы, запоминать их.

Разложив шарики, мячи, кружочки, кубики, картонные треугольники, карточки с изображением предметов округлой и угольной форм, предложите малышу найти и назвать все предметы круглой формы, а затем — все предметы угольной формы. Это развивает мыслительные процессы — ведь для того, чтоб из множества предметов выделить круглые, нужно анализировать, сравнивать с другими формами. Знакомьте его также с прямоугольными предметами: квадратом, прямоугольником и т. д., основным признаком которых — наличие прямых углов.

Проведите игры на различение геометрических форм.

Для пяти-шестилетних. В этом возрасте учите ребенка определять и называть предметы круглой, прямоугольной и треугольной формы, а также цилиндрической. Упражнение должно осуществляться осязательно-двигательным и зрительным путем. В играх уточняйте представление, что формы могут быть разных размеров (большой круг — маленький круг, большой куб — маленький куб и т. д.).

Для шести-семилетних. Развивайте сообразительность ребенка: видоизменяйте геометрические фигуры, составляя,

например, из нескольких треугольников — четырехугольник, пятиугольник, из частей круга полный круг и т. д.

Учите находить в жизненных предметах геометрические формы — круг, овал, прямоугольник, квадрат, шар, куб, цилиндр.

С помощью различных игр развивайте у малышей любознательность, вырабатывайте навыки сопоставлять предметы, узнавать и называть их по форме, цвету, величине.

Чье это место?

Заготовьте коробку (рис. 3) с прорезанными в ней разного размера отверстиями геометрических форм — круга, квадрата, а также предметы соответствующей формы для этих отверстий. Ребенок должен неоднократно практически «примерить» геометрическую форму к отверстию в коробке, чтобы убедиться, что круг и квадрат проходят только в соответствующие вырезы и любой стороной.

Найди форму своего предмета

Подберите картинки с изображением предметов различной формы. Круглые: мяч, колечко, глобус, шарик, печенье, яблоко, апельсин, помидор. Овальные: яйцо, огурец, лимон, слива, батон. Четырехугольные: конверт, портфель, окно, книга, аквариум, шкаф. Треугольные: крыша, колпак, сачок, флажок. Лучше наклеить подобранные картинки на карточки соответствующего размера — ими удобнее пользоваться и в таком виде они дольше сохраняют опрятный вид.

В игру можно подключить и других детей. Раздайте всем карточки с изображением предметов. На стулья положите



Рис. 3



карточки с изображением геометрической формы: круг, квадрат, треугольник, овал, прямоугольник. По сигналу «В свой домик» ребенок должен подбежать к стулу с карточкой соответствующего предмета, изображенного на его карточке. Карточками дети потом меняются.

Узнай форму предмета (геометрическое лото)

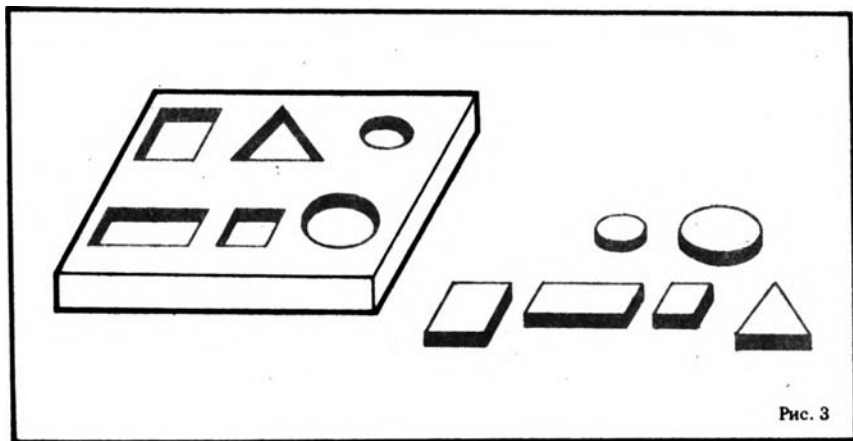
Сделайте карточки побольше размером с изображением двух, трех (а для старшего ребенка и больше) геометрических форм. В игре могут принять участие несколько человек — это повысит интерес к ней. Для ведущего игру сделайте те же изображения геометрических форм, но меньшего размера, и только по одному. Ведущий показывает маленькую карточку, например, с изображением треугольника, спрашивает, у кого на карте есть треугольник. Если такая фигура есть у кого-то из детей на карте, ребенок говорит об этом и закрывает маленькой карточкой нужную клетку на большой карте. (Геометрические формы могут повторяться как на больших, так и на маленьких карточках).

Игра заканчивается, когда у одного из играющих будут закрыты все клетки на карте. В игру можно внести усложнение: взять геометрические формы разного цвета. Тогда дети будут называть не только форму, но и ее цвет.

Очень важно закрепить знание детей о форме и упражнять в правильном соотношении нескольких предметов с одним и тем же геометрическим образцом.

Приготовьте карточки с изображением геометрических форм (квадрата, овала, круга, треугольника), небольшой мешочек из любой ткани с предметами разной формы (как на карточках). Карточки с изображением геометрических форм разложите на столе. По команде ребенок вынимает из мешочка по одному предмету, называет его, соотносит с геометрической формой на карточке. Например: «Это флажок, он четырехугольной формы», — и кладет этот предмет рядом с карточкой, на которой изображен квадрат. Игра проводится до тех пор, пока все предметы из мешочка не будут разложены на столе рядом с геометрическими формами.

Конечно же, игра не должна утомлять ребенка. Ее следует проводить не более 10—15 минут, как и все другие.

Для проведения игр с целью научить распознавать цвет необходимо заготовить разнообразными предметами (шарики, палочки и т. д.) разного цвета (красный, синий, желтый, зеленый), а также коробочками для них таких же цветов.

Начинайте играть. Сначала предложите малышу шарики одного цвета (например, красного, так как своей яркостью этот цвет очень рано привлекает внимание ребенка и радует его). Покатайте сами эти шарики, приговаривая: «Вот катится красный шарик! Вот еще красный!» Малыш должен повторять за вами. Потом предложите ему сделать то же, только синими шариками. Прежде чем перейти к ознакомлению с новым цветом, повторите игры на закрепление красного и синего цветов. И только после усвоения добавляйте шарики новых цветов: желтого, зеленого.

Когда дети будут хорошо ориентироваться в цветах шариков, игру можно несколько разнообразить, усложнить.

Возьмите несколько шариков двух разных цветов, сложите их в одну коробку и предложите ребенку выбрать шарики какого-то одного цвета. Снова смешайте все шарики и предложите выбрать шарики уже другого цвета. При этом не только сами называйте нужный цвет, но и побуждайте к этому малыша. Такие игры нужно также повторять с целью закрепления у детей знаний о цвете.

Подобного вида игры можно варьировать: раскладывать шарики основных цветов (сначала по два цвета) в коробки таких же цветов. Предложите ребенку желтые шарики положить в желтую коробку, а зеленые шарики — в зеленую (предварительно сами покажите, как это делать). Обязательно в ходе игр называйте все цвета шариков и побуждайте к этому малыша.

Хорошо также, если вы для игры на распознавание цвета изготовите пособия по типу «лото».

Одно из таких пособий «Разложи (подбери) бусинки по цвету» включает в себя, например, четыре карточки (размер их произвольный, но не маленький, примерно 15 x 7 см), на которых цветными карандашами, красками или фломастерами нарисуйте по одной ниточке бус: красную, синюю, желтую и зеленую. К каждой карточке сделайте бусинки-кружочки (не менее 6—10 шт.) соответствующих цветов. Для этого можно использовать цветную бумагу, но постараться сделать так, чтобы бусинки имели одинаковое цветовое оформление с двух сторон.

Сначала сами назовите цвет ниточки на карточке, затем выберите бусинки-кружочки такого же цвета и приложите их к этой ниточке. Предложите ребенку собрать такие же (например, красные) бусы. Обращайте внимание на то, чтобы он не только правильно подбирал бусы, но и сам называл их цвет.

Для разнообразия игрового материала и большей заинтересованности малыша можно вырезать из картона знакомые ему предметы (рукавички, матрешки, шапочки и т. д.), исполнив их в определенном цвете. Их легко вырезать из цветной бумаги, которую лучше наклеить на картон, чтобы пособие не так быстро истрепалось. Формы предметов могут быть самыми простыми, лишь бы ребенок их узнавал. С этими предметами можно проделывать следующие действия:

— разложить предметы поочередно в коробки соответствующего цвета;

— синей матрешке подобрать синюю шапку;

— зеленой матрешке подобрать зеленую рукавичку и т. д.

Перечисленные выше игры способствуют не только обучению детей распознавать цвета, но и развитию речи.

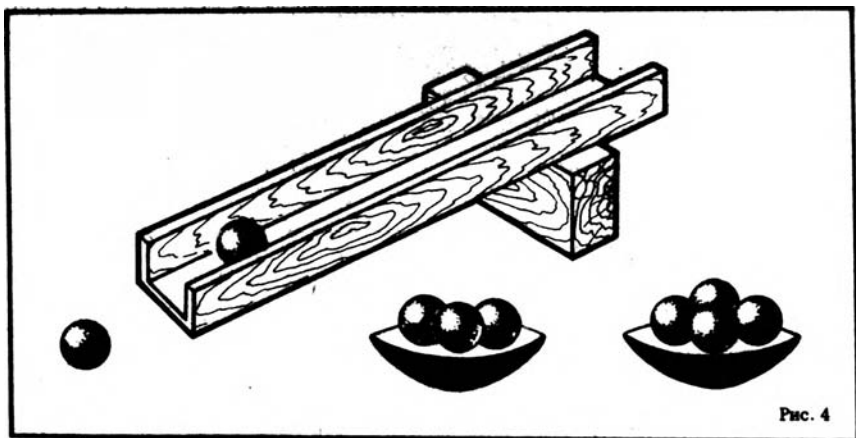

Называя цвет, но не требуя от ребенка его запоминания (рис. 4), прокатите шарик, приговаривая: «Вот как шарик покатился». Затем предложите ребенку самому покатать шарики (красный, желтый, затем синий и зеленый). Здесь вы уже будете учить различать цвет и понимать назначение.

Чтобы научить различать цвета, координировать движения пальцев — вставлять и вынимать из отверстий втулочки, грибочки, соответствующие цвету (не называя цвета), используйте картонную коробку-столик, расчерченную на 4 квадрата (рис. 5) (зеленый, желтый, красный и синий), и этих же цветов втулочки по количеству соответственно отверстиям на каждом поле.

Научить различать форму и величину шаров можно, сделав в коробке (сверху) круглые вырезы большого и малого размеров, соответствующие размерам шаров. Покажите ребенку,

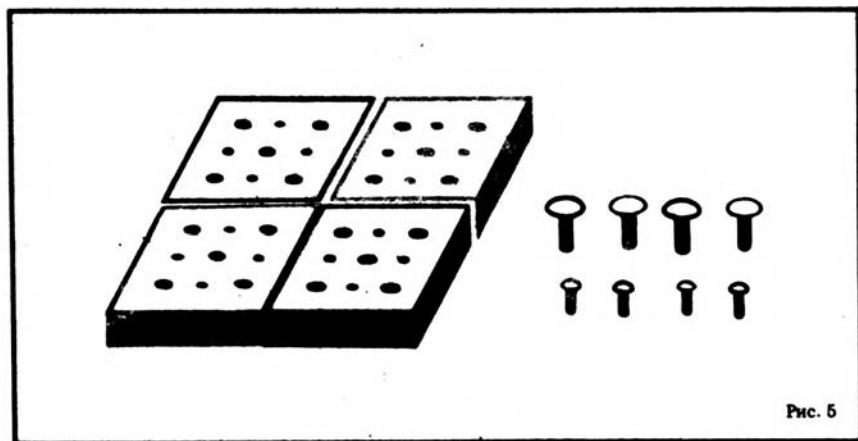

как играть, опуская в большое окошко большой шар, а в маленькое — маленький. (Вместо шаров можно сделать кружочки). «Теперь ты возьми большой шар, опусти в большое окошечко, маленький — в маленькое». Так ребенок запомнит — «большой», «маленький».

С возрастом эта игра усложняется.

В коробке сделайте 4 контрастных по размеру выреза, подготовьте шары, большой и маленький, и кубы, большой и маленький (шар должен быть по диаметру больше квадратного отверстия — чтобы не проходил). Ребенок должен опустить в большое круглое отверстие большой шар, в меньшее — меньший, в квадратное большое окошко — большой кубик, а меньший — в меньшее окошечко. Предлагайте малышу называть «шарик», «кубик» (по мере усвоения названий). Известно, что всякое представление должно быть закреплено словом. Постепенно вводите в игру и треугольник (см. рис. 3).

Беседы

Беседы углубляют, уточняют и систематизируют представления и знания ребенка, но при условии соответствия их содержания его интересам.

Непринужденная беседа как бы развязывает язык ребенка, вызывает потребность выразить свои мысли и желания.

В младшем возрасте темой бесед, разговора могут быть предметы и явления, которые дети непосредственно наблюдают в данное время или наблюдали ранее, но забыли. Напомните зимой о том, что было летом, — ваши совместные прогулки в лес, в поле, поездки на дачу, в деревню... То, что вспомнил, малыш стремится выразить словами. Особенно оживают в нем яркие впечатления, которые глубже врезались в память. Важно при этом побуждать ребенка высказывать свое самостоятельное отношение к ожившим деталям, фактам, явлениям (напомните о грибах, ягодах и т. д.).

Беседуя с ребенком постарше, стремитесь обогатить, расширить его кругозор фактами и явлениями окружающей нас действительности, чтоб углубить его чувства ко всему, что характеризует наш советский образ жизни. Например, вы обратили внимание на то, что строится еще один детский сад-ясли, открылось детское кафе-столовая или детский кино-театр, который вы посетили — ребенок остался доволен заботой о нем.

А вот он посмотрел по телевизору передачу о запуске спутника, космического корабля, о проявленном мужестве при спасении человека... Конечно же, вы, взрослые, найдете время побеседовать с ребенком, выслушать, что его взволновало и вызвало его личное отношение к тому или иному факту, яв-

лению действительности, чем он может и хочет поделиться с вами.

Надо отметить: чем эмоциональнее проходит накопление и расширение опыта, тем с большим интересом ребенок проявляет, отображает и закрепляет этот опыт в слове, в игре, в изобразительной деятельности. Растет познавательный интерес. Ребенок с удовольствием воспримет книгу, статью в газете о героическом труде, о космонавтах, летчиках, путешественниках.

Темы бесед могут быть разнообразны. Это и семья, и любимые игры, развлечения, игрушки, сказки, книжки, стихи, герои, времена года, животные, растения, родной город, наша страна, сельскохозяйственный труд и др.

Вы читаете ребенку сказки, стихи, рассказы, смотрите с ним фильмы. Это все не должно проходить бесследно. Обо всем прочитанном, просмотренном необходимо разговаривать, беседовать. В конце беседы надо мобилизовать ребенка на дальнейшую изобразительную деятельность (рисование, лепку, аппликацию). Все это важно для будущих занятий в школе.

Предлагаем познакомиться, как можно провести беседу.

Беседа «Советская Родина»

(по книге С. А. Баруздина «Страна, где мы живем»)

Цель такой беседы — помочь ребенку обобщить полученные представления о том, что наша Родина — Советский Союз — велика и могущественна, в ней 15 республик, где живут русские, украинцы, белорусы и другие народы. Все народы нашей многонациональной Родины дружны и помогают друг другу.

Беседе предшествует чтение отрывков из книги С. А. Баруздина «Страна, где мы живем». Побывайте затем с ребенком у Вечного огня, расскажите ему о погибших защитниках Родины, которых всегда помнит народ. Пусть он положит и свой цветок к памятнику в знак благодарности людям, отдавшим жизнь за его счастье, за Родину. Эти минуты, эмоционально пережитые вместе, помогут вам потом, используя книгу С. А. Баруздина «Страна, где мы живем», рассказать малышу о любимой Родине.

Еще раз покажите ребенку уже прочитанную книгу. Спросите его, как мы называем нашу великую могущественную Родину.

Предложите совершить путешествие по Советскому Союзу. Делайте это увлекательно, изобретательно.

— Представь себе, что мы находимся на борту красивого самолета. Ты будешь командир экипажа (или стюардесса).

— Товарищ командир! Экипаж готов к проведению полета? Ребенок отвечает.

— Тогда полетели!

Вы открываете первую страницу книги с изображением Красной площади:

— Узнай, куда мы прилетели?

Ребенок отвечает: в Москву, в столицу Советского Союза.

— Какая главная площадь Москвы? что ты знаешь о ней, о Кремле?

Дополняйте и уточняйте ответ ребенка.

Предложите продолжить путешествие, просите «командира экипажа» направить самолет в столицу республики на реке Днепр (покажите открытки с видами Киева).

— В какую республику мы прилетели? В какой город?

— На Украину, в Киев.

— Давай вспомним, что выращивают на Украине, чем богата республика, что там производят?

— Товарищ командир, готовьтесь к продолжению полета. Наш курс — этот город (показываете открытку с изображением площади Победы).

— В какой город мы полетим?

Ребенок отвечает: это наш Минск, город-герой, столица Советской Белоруссии.

Рассматривая картинки в книге и открытки, вспоминая увиденное, поговорите с ребенком об улицах и площадях, памятниках Минска, о его заводах, фабриках, театрах, музеях. Таким же образом постройте беседы о Молдавии и других союзных республиках.

В заключение беседы спросите у ребенка, почему в магазинах Минска есть виноград, который не выращивается в Белоруссии. Вместе с ребенком сделайте вывод о том, что все республики нашей страны живут дружно и делятся своим богатством.

После беседы можно показать ребенку диафильм «Экскурсия по Минску» или «Город-герой — Минск».

Будет совсем хорошо, если после чтения, беседы вы предложите ребенку на досуге вместе подготовить альбом на тему «Срана, где мы живем». Вы можете в подборе открыток, фотографий из журналов и других художественных материалов. Помогите подобрать и текст, предложив ребенку вспомнить стихи, прозу и песни для альбома.



Игра — школа жизни для ребенка

Детские игры, детские шалости, детские фантазии, детские интересы, детские разговоры... Если взрослые не разрушили преждевременно этой особой атмосферы, в которой зарождается будущее богатство духовного мира, если взрослые могли понять и оценить вдохновение и романтику... то они уже многое сделали для счастья ребенка.

С. В. Михалков

Опыта, знаний еще нет, но очень обострено восприятие, впечатлительность. Мир кажется полным чудес. Как много должен узнать ребенок, и игра помогает ему в этом. Играя, он постигает мир...

Начиная с конца второго месяца жизни объектами игры для ребенка служат исключительно собственные ручки и ножки. С трех месяцев начинается игра с предметами-игрушками. Она примитивна. Вы приносите ему куклу, медвежонка, машинку. Он еще не осмысливает, что данная игрушка представляет.

Как было сказано выше, ребенок развивается в деятельности. А игра — это своеобразная деятельность детей, посредством которой они активно, творчески, по-своему отражают окружающую его жизнь и прежде всего действия взрослых людей с предметами их труда. В игре ребенок раскрывает себя, проявляются особенности его характера, его качества, интересы и воображение. Затем он начинает производить ряд элементарных действий с предметом, игрушкой, и это уже свидетельствует о его положительном эмоциональном состоянии.

Так, играя с ребенком, вы обогащаете малыша сведениями и умениями, развиваете мыслительную активность, направленную на достижение результатов действия. Игры надо проводить с малышом, когда он выспался, бодр, сыт, спокоен, когда тихо в комнате и никто его не отвлекает. В таких условиях он лучше воспринимает ваши пояснения, ваш показ. Когда малыш овладевает показанными действиями с предметами,

игрушками, дайте их ему для самостоятельной игры. Если ребенок перестает заниматься с игрушкой — потерял интерес к ней, устал, быть может,— дайте ему возможность подвигаться, поиграть с мячом, повозить коляску и т. д. А можно посадить малыша рядом с собой или к себе на колени и поиграть с ним в «сороку-воровку», «ладушки» и др.

К полутора годам жизни у ребенка разовьется способность подражать взрослому действием и словом, т. е. будет воспитана способность следовать указаниям, воспринимать воздействие взрослых. Надо только, учитывая склонность ребенка к подражанию, побуждать его воспроизводить действия и слова, которые вы называете и показываете, а затем и те, что он сам увидит и услышит. Овладевая способами действия с предметами-игрушками и их обозначением, ребенок расширяет и уточняет круг своих представлений об окружающем мире, развивается его речь.

Повторяемость и систематичность в проведении игр, поощрение самостоятельных игр с игрушками, совместные игры взрослого с ребенком способствуют возникновению более сложных видов игр — творческих, сюжетно-ролевых.

Сам малыш не может самостоятельно извлечь все то, что ценно для его развития в окружающем мире предметов и явлений. После полутора лет он способен воспринимать способ действия, показанный и названный взрослым. Важно, чтобы он приобретал способ получать знания-сведения, т. е. научился бы сосредоточиться, слушать, смотреть. В этом возрасте и закладываются качества, необходимые для дальнейшего успешного обучения в школе.

Игра этого возраста носит подражательный характер. Ребенок просто подражает — убаюкивает куклу, кормит Мишку. Помогите ему в этом, предложив подходящую игрушку и показав образцы, проиграйте сюжет совместно. Например: «Согрею водичку, выкупаю Таню, а потом спать уложим. Принеси, в чем купать будем» и т. д.

Развивайте умение отобразить последовательно два-три действия: «Выкупаем, уложим спать, споем песенку».

Часто взрослые дают малышу строительный материал (кирпичики, кубы, призмы), не показав предварительно способа действий с ними: он возит их по столу, раскидывает, бросает на пол. В результате ценные для развития ребенка игрушки используются без всякого интереса и бережного отношения к ним.

Рекомендуется показать ребенку, что, например, можно построить из кубиков. Ваше ласковое короткое пояснение и показ, интересная игровая цель («Построим столик для Мишки, он будет есть за столом») — все это активизирует малыша, воспитывает и развивает умственно. Показ и слово помогают ему установить связь между показываемым действием и со-



проводящим его словом. Это очень важно, так как подводит ребенка к умению действовать по вашему словесному указанию, развивает его речь.

Во время самостоятельной игры ребенок сам выбирает игрушку, сам развивает сюжет. Он отражает, воспроизводит в игре то, чему вы его научили и что сам увидел.

Второй год жизни является особенно важным этапом в развитии речи. Особенно успешно речь развивается в игре, она становится более осмысленной. Вслед за взрослыми ребенок называет игрушки, потом появляется потребность обозначать словом свои действия.

Очень важно не упустить время. Так как ребенок овладевает речью в результате общения со взрослыми и подражания, то естественно, чем больше вы будете общаться, разговаривать с малышом, знакомить его с предметами, их названием, действиями с ними, чем лучше обогащать впечатлениями окружающего мира, тем быстрее овладеет он правильной речью и расширится его ориентировка в ближайшем окружении, тем лучше он будет развиваться. Как важно, чтобы взрослые наблюдали за играми детей. Мать, отец, другой взрослый, принимая участие в играх ребенка, проявляя искренний интерес к ним, чинит сломанную игрушку, подклеивает книжку, коробочку, приучает бережно относиться к ним, убирать все на место. И приучить к этому можно тоже в игровом плане. Например: «Я уберу посуду со стола, а ты убери все игрушки, чтобы понравилось и Мишке, и Леночке (куклы)».

Обогащая ребенка способами действий с предметами, игрой с ними, вы развиваете и умение его занять себя.

Игры с сюжетными игрушками

«В куклах,— писал В. А. Сухомлинский,— одухотворенный образ того, кого дети стремятся... приручить... Каждый ребенок хочет, чтобы у него было что-то бесконечно дорогое, родное».

Куклы, как и паровозы, самолеты,— игрушки сюжетные, так как с ними можно играть, импровизируя. Такие игрушки очень привлекают малышей. Воспитательное значение сюжетных игрушек трудно переоценить. Обогащаются игры, развивается речь малыша. Известно, что даже одиноко играющий ребенок разговаривает с игрушкой. С предметами, представленными в игре, он многократно действует, поэтому они запоминаются легко. «Каждый предмет имеет свое имя, каждому действию присущ свой глагол. И нет ни одной игры, которая бы выдвигала столько поводов для развития речи ребенка, как игра в куклы»,— писала Б. И. Тихеева. Играя в куклы, малыш приобретает навыки, нравственные качества: умение проявить Заботу, доброту, ласку по отношению к зверюшкам, птицам, куклам — через них к образу, который кукла изображает. Сюжетные игрушки развивают самостоятельность.

Развитие игры с сюжетом происходит в результате:

— совместной игровой деятельности ребенка с вами (игры-показы, игры с предметами);

— впечатлений, получаемых от окружающей жизни, подражания действиям близких ему окружающих людей, картин и под влиянием художественной литературы;

— самостоятельного упражнения с игрушками, предметами, с которыми вы его уже познакомили.

Участие в играх интересно детям содержательным разнообразием действий с любимыми игрушками. Известно, что мальчики в раннем возрасте любят играть в куклы (кукольными домиками, игрушечными колясками). Не останавливайте вашего сына, если он хочет играть в куклы, не опасайтесь, что он превратится в «девочку», и не браните дочку, если она не любит нянчить кукол, а предпочитает молоток и гвозди.

Ребенок рано начинает наблюдать за трудом окружающих, за вашими действиями и будет подражать им, отражать в игре. Но сам он не может без вашей помощи осмысленно, правильно отражать, воспроизводить их в игре.

Проигрывание разных сюжетов по уходу за куклами ставит перед вами задачу: воспитание нравственных качеств — бережливости, аккуратности в обращении с вещами — и развитие речи. «Ухаживая за куклой, ребенок отдается заботам и труду ради других и в процессе этого приобретает целый ряд трудовых навыков и умений», — писал Е. А. Аркин.

Игрушки одушевленных предметов (животные, люди) для ребенка — живые существа. Они имеют огромное значение для развития языка.

Игры с куклами и другими игрушками обогатят содержание (сюжет) игры, разовьют целенаправленность действий. Проводите их так, чтобы ребенок узнавал назначение каждого предмета, игрушки и умел соответственно использовать их. Вот примеры таких игр.

Полечим куклу Олю

«Ты — врач, подумай, как будем ее лечить? Что дал тебе врач, когда ты болел? (Мобилизуйте его опыт). Правильно, вот и ты дашь лекарство». Вы сопереживаете, что Оля заболела, и помогаете осуществить ее лечение. Проигрывание сюжета, где за больной нужен уход: надо ее раздеть (называют одежду), подготовить постель (уточняют названия постельных принадлежностей), разогреть молоко — все это взаимосвязанные между собой действия, заранее продуманные и осуществляемые с помощью взрослого. Такая последовательность действий становится привычной и развивает самостоятельность, которая обогащает его не только более точными представлениями об окружающем мире предметов (обогащаются чувства, речь малыша), но и богаче становятся сюжеты игр, в которых он воспроизводит то, что увидел, что наблюдал, что вы ему показали. Так, проводя игры по уходу за куклой, за любимым

Мишкой, за Чебурашкой или крокодилом, ребенок в плане игры приобретает навыки накрывать стол к обеду, ужину, узнает название посуды, умеет помыть ее и поставить всегда в определенное место (в шкаф, на полочку, в буфет). После игры с вашей помощью пусть расскажет отцу, братику и сестричке, как он играл (как лечил свою куклу Олю, как укладывал ее в постель и т. д.).

Такие разговоры, беседы помогают закрепить представление и углубить чувства. Поощрения, уточнения о ходе игры, ответы малыша на вопросы, например, о последовательности действий (как согрел молоко на плите, в чем грел, из какой посуды поил молоком, помыл ли чашку и ложку и т. д.) — все это вызывает у него желание играть, и вы можете способствовать продолжению самостоятельной игры: измерить температуру, рассказать стихотворение, спеть песенку и сделать еще что-то хорошее для любимой куклы Оли.

Наиболее содержательны игры с куклой, когда есть еще игрушки — комплекты белья, мебель, посуда, коляска и т. п.

Игра-инсценировка «Пришли гости»

Вы можете сказать ребенку, что к нему в гости, пока он спал, пришел мальчик Ваня, позови его: «Заходи, Ваня, заходи». Несколько раз повторите и предложите малышу повторить за вами. Берите куклу за руку и ведите по столу. «Мы поможем тебе раздеться». Снимите шапку, покажите ее и попросите своего малыша повторить за вами: «Вот шапка Вани», «Ваня, сними пальто». Предлагаете малышу повторить: «пальто». «Ваня, будешь играть? Вот тебе кирпичики, построй дом». Покажите, как строить. Вы обращаетесь все время к кукле, как к живому существу, и это заинтересовывает малыша. Стройте домик и обозначайте каждое действие, активизируя речь самого ребенка. Пусть принесет по вашей просьбе игрушки — покажет их Ване и назовет. Темы инсценировок могут быть различные: накормить куклу, уложить спать и т. д., «Колобок», «Курочка ряба» и др. Показанные вами образцы обслуживания кукол содействуют тому, что в игре ребенок начинает отображать и то, что он сам видит в жизни.

Оденем куклу к празднику

Прежде всего побеседуйте с малышом о приближении праздника, постарайтесь вызвать у него радостное чувство. Обратите внимание на то, как все готовится к празднику, как празднично украшены улицы, дома. После предварительной беседы предложите ему взять любимую куклу (или две) и приготовить для нее нарядную одежду, желательно несколько комплектов. Конечно, вы поможете в этом малышу.

Одежда может быть следующей: два сарафана — красный на пуговицах, желтый с завязками на боку. Два платья разного цвета, отделанные разными пуговицами, с карманом и без него. Две кофточки, соответствующие сарафанам, с длинными и короткими рукавами. Банты разного цвета, разной ширины и длины.

Пусть ребенок внимательно рассмотрит эту одежду, а потом сам предложит, что надеть. Вы помогаете ему вопросами, советами. Например: «Какой сарафан наденем кукле Нине? Как застегивается? А какой завяжем бант?» и т. д. Все время побуждайте малыша замечать и называть цвет, детали, которыми сарафаны (и другие предметы туалета) отличаются друг от друга. Так же рассмотрите и остальные предметы, вместе решите, что надеть кукле Оле: подберите по цвету кофточку, ленту и т. п. Это развивает вкус ребенка, чувство гармонии и красоты. Здесь же можно решить, что надеть кукле-мальчику.

Когда кукла будет одета к празднику, пусть малыш попляшет с ней под знакомую музыку или споет песенку.

Позаботимся о старенькой бабушке (или дедушке)

Игра проводится с куклой-бабушкой (дедушкой), которую постарайтесь изготовить сами по выкройке или из обыкновенного шерстяного носка (рис. 6). Лицо (глаза, брови, рот, нос) таких кукол вышейте цветными нитками. На глаза куклы-бабушки вышейте круглые очки.

Итак, кукла из носка. Для ее изготовления вам потребуется длинный шерстяной носок, 25 граммов черной шерсти в две нитки, лоскутки белого, коричневого, розового и красного фетра для оформления головы и лица (или цветные нитки), вата для набивки. Приготовленный носок разрежьте на пять частей

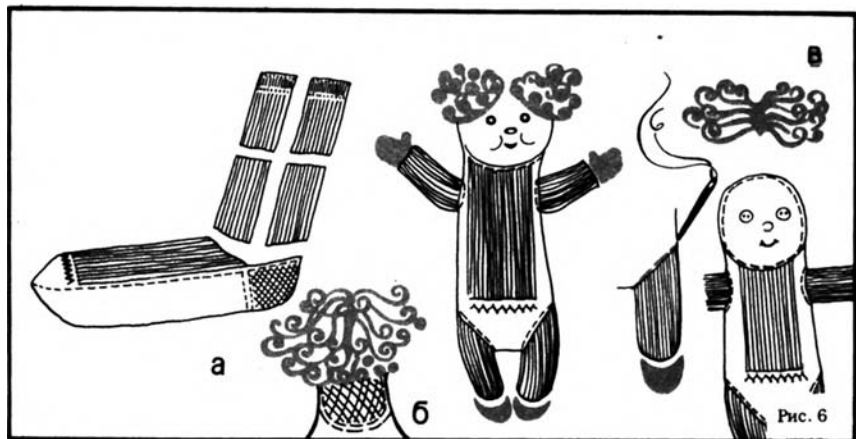

так, чтобы части для ног были длиннее, чем для рук (рис. 6а). Плотной набейте ватой отрезанную нижнюю часть носка для оформления туловища и головы. Открытую пятку натяните к срезу сверху, обрезанный край подверните внутрь и зашейте. Толстой ниткой (или ниткой, сложенной вдвое) частыми стежками прошейте по кругу место, намеченное для шеи (рис. 6б). Руки и ноги зашейте с двух сторон, оставив верхние стороны незашитыми, чтобы можно было их набить ватой. Выверните детали, набейте ватой, верхний край подверните внутрь, зашейте и пришейте к туловищу.

Чтобы сделать волосы для куклы-бабушки, нарежьте шерсть длиной 60 см, прошейте посередине (рис. 6в) светлой ниткой, обозначая пробор, и пришейте к голове черными нитками, цепляя стежки за пробор. Затем приколите и пришейте волосы на уровне ушей с обеих сторон, оттяните назад и сверните большим пучком, который крепче пришейте к голове. (Волосы для куклы-дедушки, естественно, должны быть короткими. Их пришивают посередине головы, как и у куклы-бабушки, а края укрепляют поверхностными стежками отдельной ниткой или приклеивают латексным клеем).

Лицо можно сделать двумя способами: из готовых деталей или вышить цветными нитками (шерстяными или мулине). Для оформления лица отдельными деталями вырежьте две миндалевидные части из белого фетра (или несypучего драпа) и два коричневых кружочка для глаз. На белые детали наклейте или пришейте нитками в тон коричневые кружочки (зрачки), кружочек поменьше розового цвета (нос) и изогнутую полоску красного цвета (рот). Вышейте очки у куклы-бабушки. Для вышивания лица пользуйтесь стежками «веревочка».

Для куклы-бабушки сшейте халат или платье по типу детской распашонки и брюки, рубашку для куклы-дедушки по типу детского шорта, сшивая сначала по центру сзади и спереди, а затем, подравняв и разгладив швы, прошить шаговый шов.

А теперь можно и поиграть. Конечно, как и перед любой игрой, вы с ребенком проведите предварительную работу: обратите внимание на то, как тяжело старенькой бабушке выполнять работу по дому: подметать, готовить обед. В ходе наблюдений, чтения художественных произведений (например, Л. Воронковой «Добрая бабушка»), своим собственным поведением старайтесь пробудить у ребенка чувство заботы о стареньком, но самом лучшем друге — бабушке (дедушке). Научите ребенка действиям, которые бы стали проявлением заботы и уважения к ней (к нему): принести бабушке (дедушке) тапочки, поправить постель, укутать ноги одеялом, накинуть на плечи теплую кофту, помочь убрать квартиру, сходить в магазин, приготовить обед. Пусть ребенок постоянно адресует кукле-бабушке (дедушке) теплые слова, напоминайте ему об этом. Игра будет для ребенка интересной и эмоциональной, если в своей

настоящей жизни он проявляет те же чувства, а это очень важно в воспитании нравственных качеств личности ребенка — будущего взрослого человека.

Содержанием игры могут быть: труд взрослого в семье, работа шофера, летчика, космонавта, изображение животных, уход за куклами — купание, стирка и т. д. Развитию игр содействуют: наблюдения за ближайшей окружающей жизнью, обучающие игры, рассказы, чтение, показ кукольного спектакля и т. д. Надо, чтоб были соответствующие игрушки.

Не довольствуясь тем, что ребенок «возится», вы, продолжая развивать игры, отображающие жизнь и деятельность окружающих, подсказываете ему тему и помогаете использовать соответствующие игрушки, берете на себя какую-то роль и через нее содействуете развитию ценного качества — аккуратности в обращении с предметами, игрушками, формированию черт характера, необходимых ему уже в этом возрасте,— добрых взаимоотношений, вежливости и т. д.

С возрастом расширяются, уточняются и обогащаются представления детей, их знания об окружающей жизни и труде людей, о природе. Углубляются те сведения, которые ребенок освоил в младшем возрасте,— недостаточно ясные и расчлененные представления вы будете стремиться упорядочить, сделать их более полными и четкими. Занимая малыша, вы приучите его глубже всматриваться в окружающее. Побуждайте его возводить постройки, играть с песком, организуйте игры с водой. Игры становятся более осмысленными с возрастом, с накоплением впечатлений, расширением опыта.

К четвертому году жизни воображение и желание подражать возрастает. Он хочет быть, как взрослый. Ребенок вживается в его образ и со всей непосредственностью переживает. Он воплощает в действие то, что произвело на него впечатление. К. С. Станиславский говорил артистам художественного театра: «Когда вы дойдете в искусстве до правды и веры детей в играх, тогда вы сможете стать великими артистами». А они (переживания) оставляют глубокий след в его жизни — формируют чувства, отношения к тому явлению, которое он отражает. К сожалению, в окружающей действительности он встречается и с отрицательными явлениями: вот его внимание обратил на себя пьяный, малыш наблюдает частые выпивки дома и начинает чокаться, вихляться, орет песни и падает. А иногда приходится наблюдать, как ребенок отражает, играя с куклой, сердитую маму, наказывающую дочку. Как важна ваша роль — отвлечь его от таких игр! Не оставайтесь безразличными к тому, что и кого изображает малыш ваш в игре. Пусть воображение воспроизводит все положительное в нашей жизни, пусть он вдохновенно отражает, повзрослев, героинку наших дней. Вот поэтому очень важно вам влиять на игру, чтобы формировались хорошие, добрые чувства.

Поощряйте начавшиеся проявления элементов творчества, выдумки. Следите, чтобы многократно повторяемые игры не были результатом бедности впечатлений. Повторно пронаблюдайте с ним, уточняйте, рассказывайте, читайте ему, вызывайте интерес к темам, которые он разыгрывает со сверстниками. Например, заметив застой в игре «Стройка дома», обогатите представления его об этом. Обратите внимание во время прогулок на строительство дома — на то, что разные работы выполняют рабочие, помогая друг другу,— слаженно идет работа. Руководит всем бригадир. Прочитайте отрывки из книги «Кто построил этот дом» С. А. Баруздина. Окажите детям помощь в распределении ролей между ними. В игре дети отображают то, что их наиболее привлекло в труде людей, в событиях, которые заинтересовали их. Надо взволновать чувства детей подвигами советских людей, их мужеством, смелостью. Содержанием игры является то, что сильно впечатлило, вызвало потребность отразить в игре и в других видах художественной деятельности (рисование, аппликация, лепка и т. д.). В этом помогают художественная литература, картины, театр (кукольный), телефильмы и соответственно подобранные предметы и атрибуты. Побуждайте изготовить некоторые игрушки самостоятельно. Внушите ребенку, что нужно уметь делать что-нибудь интересное. От этого зависит его умение играть с другими детьми.

На шестом году жизни игры более разнообразны по тематике, богаче по содержанию, в расцвете фантазия ребенка. В большей степени выражена волевая черта — он (в творческих, сюжетно-ролевых играх) уже ставит цель (так же, как и в трудовых процессах, в постройках, рисунках). Она заметна в распределении ролей, в самостоятельном изготовлении игрушек-самоделок. В домашних условиях вам трудно принимать участие и направлять его сюжетно-ролевые игры. Но вы продолжаете интересоваться темой его игр с товарищами во дворе (если ребенок не посещает детский сад) или у его воспитателя (если посещает сад): с кем чаще играет, во что играет и как проявляет себя. Интерес к его игровой деятельности, проявляемый вами, конечно, содействует вашему общению с ним. Конкретно ваша заинтересованность может проявиться и в том, что вы прочитаете ему книгу, углубляющую его игровой интерес, и поможете в изготовлении атрибутов для игры (особенно для игр-драматизаций).

В домашних условиях вы, родители, и другие взрослые в семье с большой пользой для ребенка можете и должны углублять его интерес, удовлетворять и растить любознательность, наблюдательность и сообразительность, занимая его обучающими и настольными играми, требующими усилия мысли. Вы развиваете его, упражняя в умении обследовать предметы, сравнивать их, подмечая незначительные различия

в их признаках,— по цвету, величине, форме и материалу, определять изменения в расположении предметов спереди — сзади, справа — слева, под — над, посередине — сбоку. Развивайте умение узнавать по описанию животное, растение, вид транспорта, отгадывать загадки, пополнять словарь (словесные игры), развивать речь. Упражняйте усидчивость, умение доводить все начатое до конца.

Но, безусловно, игры должны проводиться эмоционально, быть интересными, увлекательными для малыша, доступными, создавать потребность в работе мысли, требовать ее усилия. Все это при вашем заинтересованном правильном руководстве будет содействовать формированию готовности к школе.

Д. Б. Эльконин, ведущий психолог, профессор, пишет: «Есть все основания думать, что при формировании игровых действий возникают первичные формы мыслительной деятельности. В этом состоит важнейшее значение игры для всего его умственного развития. Игра готовит ребенка к школьному обучению, которое заключается в формировании конкретных форм умственных действий».

Игра и подготовка к школе

Действительный член Академии наук СССР профессор В. Давыдов пишет: «Подготовить ребенка к школе — значит прежде всего создать ему условия для всяческих игр». Подготовка эффективно может осуществляться в дошкольных учреждениях, да и в семьях, где родители хорошо осознают роль детских игр, в частности коллективных. Вот почему с полным основанием, готовя малыша к школе, рекомендуется не ослаблять внимания к играм. Продолжайте руководить ими, развивая познавательные способности, расширяя интересы детей. Особенностью игры в этом возрасте является желание отразить уже не только то, что сам видел, но и то, что ему читали, что видел в кино, по телевизору. Ребенок стремится при этом в игре более точно отразить то, что видел и узнал. Постепенно он овладеет большим кругом знаний о труде взрослых.

Содержание игр обогащается тем, что они отражают не только действия людей, как это характерно для трех-пятилетних, но взаимоотношения их.

Подсказывать тему игры уже не надо. Побуждайте ребенка к оценке отношений между людьми, воспитывая моральные чувства и упражняя его в правильных действиях и поступках, когда он рассказывает о своих играх со сверстниками. Внимательно выслушивайте его и поощряйте игры, содержанием которых является труд, жизнь и быт, общественные явления и т. д. Обогащайте его знания о подвигах наших летчиков,



космонавтов, моряков и героев-тружеников — рабочих и колхозников, активизируйте это стремление к подражанию взрослым. Проводите с этой целью наблюдения окружающей жизни: во время прогулок обратите внимание на доски Почта, на портреты героев труда у заводов и фабрик, в витринах. Рассказывайте ребенку о своей работе, товарищах.

Большая роль в наполнении содержания игр, в обогащении мира детских интересов и увлечений принадлежит художественной литературе. Она содействует более глубокому осмысливанию примеров, фактов и явлений нашей советской действительности, более яркому эмоциональному восприятию ее, находит отклик в душе ребенка. Развивайте интерес к обучающим играм — воспитывайте любознательность, наблюдательность, умение самостоятельно решать умственные задачи. Читайте соответствующие книги, рассказы, интересные небольшие статьи в журнале с иллюстрациями. Опыт показал, что ребенку шести-семи лет доступны отдельные телепередачи из «Документального экрана». Советуйте искать и находить лучшие средства для осуществления задуманного, например использовать навыки по рисованию, лепке, аппликации, конструированию и т. п. Заинтересуйте ребенка вашим отношением к играм, в которых соединяются игра и труд. Поощряйте их вашим участием в изготовлении всего того, что потребуется для таких игр.

Следите за отношением своего ребенка к товарищам по игре — вы должны знать их. Очень важна роль родителей, когда в игровом образе дети готовят все для игры (летчик, космонавт готовит атрибуты и т. д.) — объединяется игра и труд. Игра часто связывается с художественным творчеством ребенка — рисуют, шьют, разучивают стихи. Игра готовит детей к труду.

«Игра в шахматы дисциплинировала мышление, воспитывала сосредоточенность,— писал В. А. Сухомлинский.— Но самое главное здесь — это развитие памяти. Наблюдая за юными шахматистами, я видел, как дети мысленно воссоздают положение, которое было, и представляют то, что будет... Без шахмат нельзя представить полноценного воспитания умственных способностей и памяти... Я учил их игре».

Речь идет о детях шести-семи лет, посещающих «школу радости».

Итак, чтоб наполнить жизнь ребенка радостной деятельностью — игрой — вам надо:

— содействовать воспроизведению того, с чем вы знакомили его в окружающем мире: оживить впечатления, представления — напомнить о виденном разговором, беседой, стихотворением, игрушкой;

— предоставить ему игрушки, «строительный» материал;

— читать стихи, рассказывать сказки, рассказы, рассматривать картинки;

— проводить игры с показом инсценировок;

— побуждать в самостоятельной игре отражать то, что увидел и узнал вместе с вами.

Так вы научите ребенка быть занятым.

Игрушки — друзья ребенка, его радость

Отношение ребенка к игрушкам равно его отношению к домашним животным и рыбкам. Он одухотворяет их. Малышу игрушки помогают познавать окружающий мир, развивать речь. Игрушка является материальной основой игры, часто поводом ее начала.

Ребенка радует игрушка, которую вы показали ему, дали, научили, как играть с ней. Создалось хорошее настроение, и ребенок будет возвращаться к этой игрушке многократно. Это и есть умение играть с малышом. Ценность игрушки заключается и в том, что она является как бы основой для самостоятельной деятельности.

Игрушки от полутора до двух лет. Рекомендуются комплекты: кукла с коляской, кроватка, посуда.

От двух до трех лет. Игрушки для игры детям этого возраста можно сделать самим. Самоделки, в которых прояв-

лена фантазия, к которым приложены усилия близких ребенка людей (отца, матери, брата, бабушки), их забота и любовь, особенно дороги ему.

Вязаные, сшитые из цветных тканей игрушки-самоделки (мягконабивные, тканевые куклы) привлекают малыша нарядностью цвета, необычностью. Дети любят тихим зимним вечером сидеть возле мамы на диване и вместе с ней шить куклу.

Куклы из ткани

Материал: 30 см хлопчатобумажной ткани и набивка (вата).

Переснимите выкройку (рис. 7) (ее можно увеличивать по желанию, соответственно увеличивая масштаб клетки; в данном случае, одна клетка равно 2,5 x 2,5 см) и вырежьте детали с припуском на швы (ткань при этом сложите вдвое). Пришейте половинки головы к половинкам туловища по линии шеи. Сложите половинки туловища с головками рук, ног лицевыми сторонами внутрь и сшейте. (Если вы задумали сшить мальчика, то, сшивая голову, вставьте уши, а если девочку — пришейте ей вместо волос к голове шерстяные нитки). Низ туловища оставьте пока незашитым.

Выверните сшитое налицо. Набейте туловище, руки и ноги ватой. Вставьте ноги в низ туловища и пришейте. Подверните внутрь и зашейте верх рук, потом пришейте их к туловищу так, чтобы большие пальцы смотрели вперед. Для ушей выкраиваются четыре детали (по две на каждое ухо) с припуском на шов. Детали попарно сшейте с изнанки, оставьте незашитым только основание. Сшитые уши вставьте между половинками головы.



Рис. 7

Куклы-петрушки, наручные куклы и куклы-пальчики

С их помощью вы можете показать детям интересные сказочные спектакли, инсценировать стихотворения, потешки, придумать веселый воспитывающий сюжет на любую тему («В цирке», «Я люблю свою лошадку», «Лиса, заяц и петух» и др.).

Сделать такие куклы для игр с ребенком вы сможете без труда, если воспользуетесь рекомендациями, выкройками по их изготовлению. Материалом для них могут быть отходы различной ткани, остатки шерстяных ниток, лоскутки фетра или плотного драпа, маленькие пуговицы.

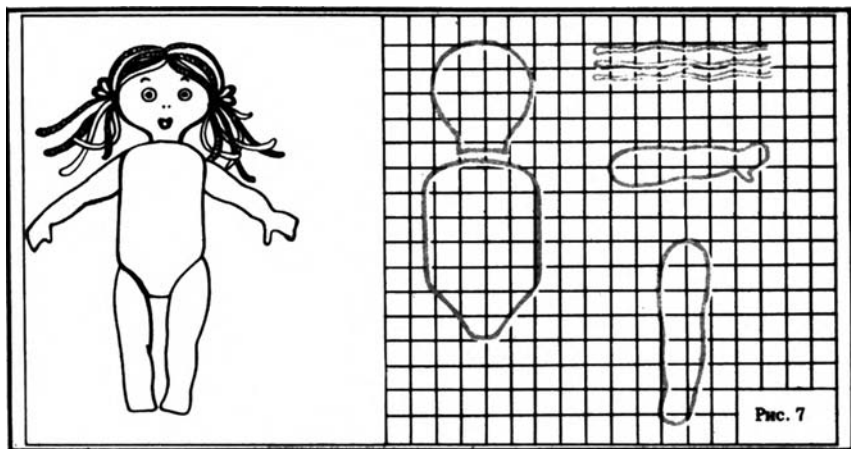
Клоун

Берем куклу из ткани (см. рис. 7). Чтобы ее оживить (рис. 8), приготовьте немного шерсти (лучше оранжевого цвета) для волос, примерно полметра клетчатой ткани для костюма, кусок ленты (примерно 1,5 метра) для отделки горловины и рукавов, черную или коричневую шерсть (нитки) для оформления глаз и бровей, кнопки и кусочки фетра или драпа (можно использовать и другую ткань).

Итак, куклу вы уже сшили. Для волос нарежьте грубую (толстую) шерстяную пряжу длиной до 12 см. В отличие от того, как вы прошивали волосы для куклы, сделайте это в таком положении, чтобы волосы у клоуна торчали вверх и вниз, т. е. прошейте разложенную пряжу посередине и пришейте к макушке поперек головы (рис. 8а). Для носа делается небольшой овал (больше похожий на круг), прошейте по краю небольшими стежками наметочного шва (рис. 8б), положите внутрь немного ваты и туго стяните нитку, чтобы получился шарик. Закрепите его узловой петлей (или крест-накрест), затем пришейте на лицо. Вырежьте из розового фетра (драпа) круг, разрежьте его пополам — эти полукружья наклейте латексным клеем на место глаз. Над глазами вышейте черными нитками дуги-брови, а глаза можете дооформить вышивкой крестиком или на розовые полукружья пришейте или приклейте кружочки (зрачки) из ткани голубого, черного или коричневого цвета. Для рта вырежьте из фетра (или драпа, шерсти) два полумесяца: красного (поменьше) и белого (побольше) цветов. Белый наклейте на лицо (на место рта), а затем сверху на белый приклейте красный так, чтобы он оказался посередине, т. е. концы белого полумесяца должны быть одинаково видны из-под красного.

Для костюма сшейте клоуну свободную (лучше клетчатую) куртку и дополните ее рюшами из лент: по горловине и на рукавах. Рюши делайте так (рис. 8в) : наметочным швом про-



пустите иглу с ниткой посередине, стяните, чтобы длина лент соответствовала окружностям горловины и рукавов. Пришейте ленты к костюму.

Лев (наручная кукла)

Материал: небольшой кусочек плотной ткани (драп) желтого цвета для туловища льва, кусочки белой, черной — для глаз и носа и бежевой — для подушечек на лапках, отделочный крученный шнур или толстые шерстяные нитки для гривы.

Переснимите выкройки (рис. 9), увеличьте их до нужной величины по клеткам, сторона которых 2,5 см. Вырежьте с припусками на швы из сложенной вдвое ткани все детали выкройки (головной клин выкраивается в один слой, подушечки — в четыре). На детали ушей и на подушечки (рис. 9, д, е) припусков на швы не делайте. Сложите клин (рис. 9, г) с де-

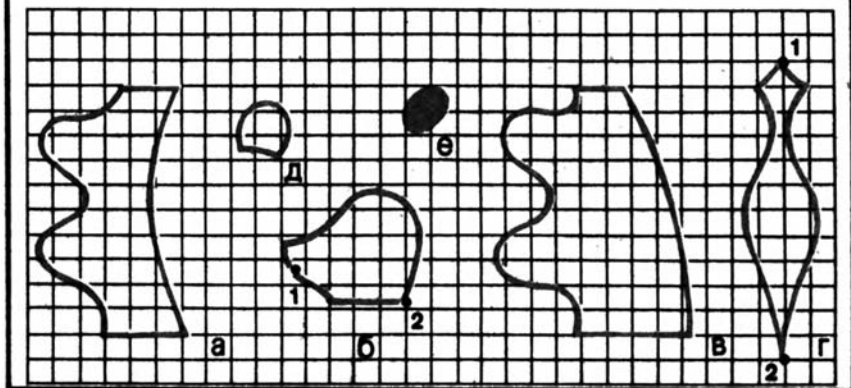

талями головы (рис. 9, б) лицевыми сторонами внутрь, сшейте по линиям, руководствуясь точками 1 и 2. Голову сшейте от точки 1 до шеи. Набейте плотно голову ватой, но в середине, со стороны шеи, оставьте пустоту — сюда вставьте конус из ткани для пальца (тогда можно наклонять и немного поворачивать голову во время инсценировок). Сшейте перед и спину (рис. 9, а, в) туловища по серединкам. Потом сложите лицевыми сторонами внутрь сшитые детали и сшейте, оставив низ и шею незашитыми. Выверните туловище налицо. Пришейте голову. Уши пришейте к голове по изогнутой линии. Сделайте гриву, нашив шнур (или пряжу) иглой по поверхности петлями по всей голове и под челюстью, делайте при этом узелок-скрепку на каждой петле, чтобы петли прочно держались. (Если вы будете делать гриву из толстой пряжи способом проведения ее (пряжи) иглой в ткань насквозь, то делайте узелки через

каждые несколько стежков, чтобы петли не вытягивались). Вырежьте и пришейте (или приклейте латексным клеем) глаза — для них подготовьте из фетра или драпа белого цвета контур глаз, а из темного материала вырежьте кружочки-зрачки, которые по размеру сверху и внизу сливаются с контуром глаз, а боковые, острые уголки глаз видны из-под зрачков, т. е. зрачки должны быть крупными. На место носа пришейте черный треугольник с закругленными углами. Черными нитками под носом вышейте рот. (По внешнему виду он напоминает основание якоря). К передней стороне лап приклейте (или пришейте) подушечки. Черными нитками вышейте когти.

Игрушка для показа инсценировок готова. Введите в туловище руку, вставив указательный палец во вшитый конус, и лев «оживет».

Лошадка

Наручная кукла-лошадка (рис. 10) не имеет туловища. Но тем не менее она выразительна и производит на детей большое впечатление.

Материал: примерно 0,5 м толстого мягкого драпа, немного меньше ткани на подкладку (сатин и др.) в тон основной ткани, около 50 г черной (или коричневой) пряжи для гривы и челки, тесьму для оформления уздечки и подходящий материал для глаз (способ их изготовления и крепления схож с тем, что был использован при изготовлении льва).

Переснимите выкройки и вырежьте детали из сложенной вдвое ткани. Рот кроится из плотной ткани. Для подкладки выкройте такие же четыре детали, но на несколько миллиметров (на 5—6) меньше. Сшейте обе половинки рта по прямой линии (это внутренняя часть рта). Сложите лицевыми сторонами внутрь, сшейте рот с верхом и низом головы, затем сшейте голову по бокам. Также прошейте и подкладку. Выверните только внешнюю часть головы. Сделайте из соответствующего материала глаза и приклейте (или пришейте). Вставьте подкладку во внешнюю (верхнюю) часть головы. Набейте ватой, но совсем немного, верх между основной тканью и подкладкой, не доходя до открытого конца около 20 см. Чтобы подкладка и набивка не смещались, прошейте верх с подкладкой по шву. К верхней челюсти и под глазами в отмеченных на выкройке местах пришейте тесьму-уздечку. Обозначьте ноздри, для чего сделайте узелки из черных толстых ниток (шерсть, мулине). Выкройте из плотной ткани уши и пришейте, как у льва. Для челки возьмите примерно четвертую часть пряжи, уложите ее петельками между ушами и пришейте. Остальную пряжу нарежьте кусочками длиной до 30 см, прошейте посередине (как волосы у куклы-девочки) и пришейте по этому шву к голове.



Рис. 10

Чтобы лошадка ожила, вставьте (со стороны шеи) большой палец в нижнюю часть рта, а остальные — в верхнюю. С помощью ваших пальцев она может «разговаривать» — открывать и закрывать рот.

Кукла-петрушка

Из этой куклы (рис. 11), приложив немного фантазии в оформлении разных вариантов, можно смастерить куклу-бабушку, куклу-дедушку, куклу-девочку, куклу-мальчика, даже бабу-ягу и много других образов. Предлагаем вам основу этой куклы, т. е. выкройку.

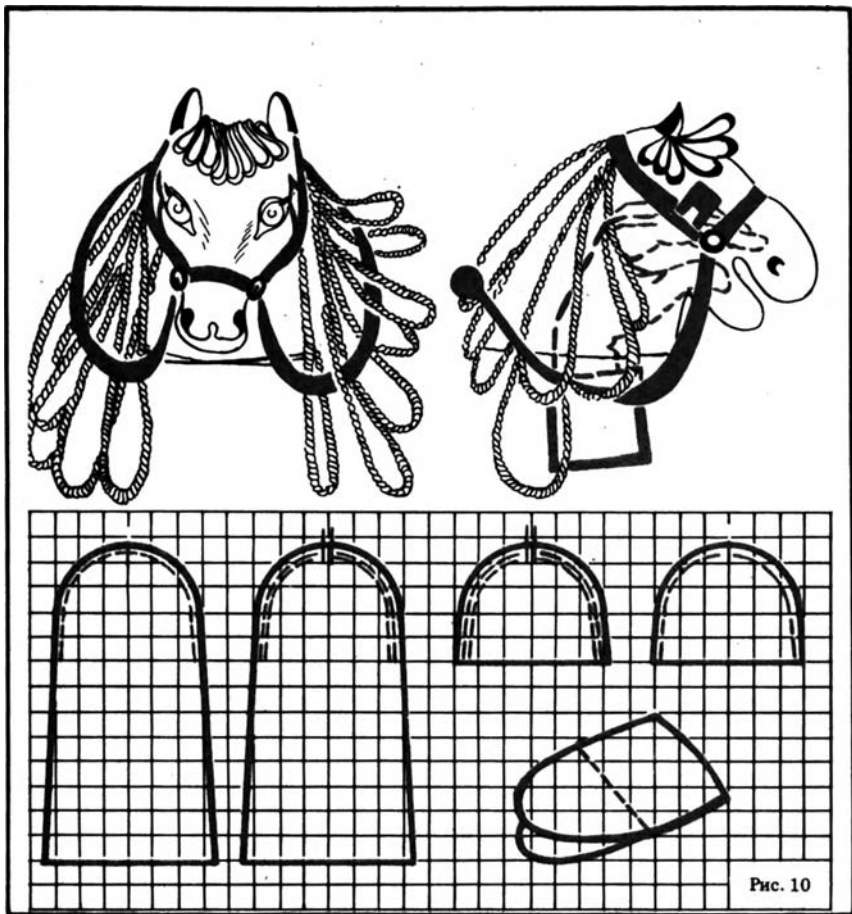
Сделайте выкройку. Для головы — 2 детали, туловища — 2 детали, рук — 4 детали. Сшейте голову, оставив шею открытой (швы у куклы должны быть по бокам). Сшейте детали рук,



сложив их лицевыми сторонами, выверните и пришейте к половинкам туловища. Половинки туловища сложите лицевыми сторонами внутрь, сшейте по бокам и выверните. Голову набейте плотно ватой, но в середину со стороны шеи вставьте конус (изготовьте этот колпачок из ткани) и сшейте края конуса и головы, чтобы вата не вылезала наружу. Лицо и волосы сделайте, как у куклы из ткани. Одежду можно оформлять по своему желанию (в зависимости от создаваемого образа: надевать сарафан, передник, косынку и т. д.). Голову аккуратно пришейте к туловищу. Кукла готова. Начинайте показ желаемой инсценировки.

Пальчиковые куклы

Они небольшого размера (рис. 12). Технология их изготовления весьма проста, а эффект в показе инсценировок чудес-



Рис. 12

ный. Приготовьте обрезки разноцветного плотного (но не очень толстого) драпа и латексный клей. Для приклеивания мелких деталей вам понадобится также пинцет. В качестве образца нарисуйте на плотной бумаге и вырежьте деталь в форме пальца размером 7,5 x 4,5 см. Обведите контур образца на сложенной вдвое ткани и вырежьте без припуска на швы. Наклейте на одной половине туловища детали лица или мордочки животного (глаза, нос, рот, борода и т. д.). Затем прострочите обе половинки туловища вместе. (Если есть у куклы уши, шапка, волосы, то они вставляются до сшивания половинок туловища). Надевайте кукол-невеличек на пальцы и показывайте из-за ширмы спектакль по сказкам, рассказам, стихотворениям.

Игра-драматизация с пальчиковой куклой по стихотворению А. Барто «Машенька»

Предложите ребенку посмотреть, что покажет пальчиковая кукла. Стоя за ширмой, выдвиньте кроватку, на которой она лежит. «Помнишь стихотворение Агнии Барто о Машеньке?» Выдвиньте макет комнаты, где под одеялом на кроватке лежит кукла, затем прочтите стихотворение:

Кто, кто в этой комнате живет?
Кто, кто вместе с солнышком встает?
Это Машенька проснулась,
С боку на бок повернулась
И, откинув одеяло,
Вдруг сама на ножки встала.

«Ты видишь, как кукла Машенька проснулась и сама на ножки встала. Вот какая Машенька! Молодец! И ты умеешь сам (сама) проснуться и встать».



Художественное слово — средство овладения наследством человеческой мысли и языка

Надо помочь ребенку через искусство глубже осознать свои мысли и чувства, яснее мыслить и глубже чувствовать.

Н. К. Крупская

Связная речь ребенка развивается в постоянном речевом общении. Ему присуща потребность делиться своими мыслями, переживаниями. Установлено, что внимание взрослого к тому, что излагает в данный момент ребенок, проявляемый интерес к разговору очень влияет на развитие его речевой активности.

В свою очередь, вникая в разговор с малышом, вы лучше познаете его внутренний мир, определяете, четки ли его представления, понятия, каковы стремления. Ведущие педагоги на основе исследований и наблюдений предупреждают о вреде двух ошибочных тенденций, бытующих в семьях. Во-первых, это злоупотребление словом, когда делают его самодовлеющим, стремятся ускорить процесс развития ребенка и сообщают ему большое количество словесных знаний, не увязывая их с жизненным опытом малыша, его возможностями, ориентировкой в окружающей жизни, с запасом представлений. В результате такое словесное натаскивание приносит только вред. Ребенок начинает отставать во многих видах деятельности, не любит, не хочет даже себя обслуживать, становится легко возбудимым, не умеет сосредоточиться. У него одно стремление — к словесной деятельности. Словесная перегрузка отрицательно влияет на его поведение в целом.

Не менее вредна и вторая ошибка, нередко встречающаяся в семье. Некоторые родители не уделяют или уделяют слишком мало внимания удовлетворению потребности ребенка в речевом общении с ними. От этого задерживается развитие речи и, следовательно мышления. Отмечены случаи, когда пассивный ребенок просто становится замкнутым. Он привыкает скрывать свои переживания от взрослых. Более активные дети действуют часто исподтишка. Другие кратковременным возбуждением

компенсируют напряженное молчание — поднимают крик. Естественно, что все это не содействует развитию ребенка и его речи.

Знакомьте малыша с произведениями художественной литературы. Устное народное творчество, фольклор, произведения классиков — какое они оказывают огромное влияние не только на взрослых, но и на детей! Они приучаются слушать, развивается способность понимать речь взрослого, овладевать родным языком.

В младшем дошкольном возрасте основное место занимают два вида художественного слова — сказки и стихи. Разумеется, они должны быть доступны по содержанию. Сказки, стихотворения, потешки, прибаутки рождают любовь к художественному слову.

Многие народные потешки, прибаутки используются с целью забавить малыша, удовлетворить его потребность в подвижности, побудить к игровым действиям уже на первом году жизни. Так, потешки «Ладушки», «Сорока, сорока кашку варила» сопровождаются игрой пальчиками или ручонками малыша — эмоциональная двигательная игра, так радующая его!

На втором году жизни его радуют напевная речь взрослого, ласково произносимые повторы, короткие стихотворные строчки. Установлено, и это отмечено в литературе, что потребность в ритмической речи присуща ребенку раннего возраста и основана ходом его развития. Образы художественных произведений должны опираться в основе своей на конкретные представления. Чтобы малыш умел и желал слушать художественное слово, надо чаще пользоваться стихами, потешками, поговорками. Например, умывание вы сопровождаете потешкой «Водичка, водичка, умой мое личико» и др. Художественное слово влияет не только на развитие речи, оно расширяет представление об окружающем мире, а это, как уже говорили, обогащает содержание кругозора ребенка, воспитывает эмоциональное отношение к тому, что воспринимается.

Чтобы художественное слово, с которым вы знакомите ребенка, воздействовало на его чувства, надо постараться как можно выразительнее произносить его — менять силу и высоту голоса, интонацию, правильно расставить ударения — использовать игровые действия. Художественное слово своей ритмичностью, рифмами, тональностью радует ребенка, формирует умение слушать и развивает активную речь, эмоциональное, положительное отношение к окружающему.

Дети любят стихи, как сказки. Однако со стихами не следует торопиться. Они запоминаются детьми более старшего возраста. Подбирая стихотворение, обратите внимание на то, чтобы изображенные в нем образы были знакомы ребенку. Его радует, если вы обратите внимание на какое-то явление или предмет, упоминаемые в стихотворении.

Например, кошка сидит на окне, вы обратили внимание на нее и читаете: «Серенькая кошка села у окошка, хвостиком виляла, деток поджидала». А вот на прогулке малыш следит за голубями, они уже знакомы ему, можно прочесть: «Голуби, голубочки на крыше сидят, друг на друга глядят».

Стихи помогают развитию чувства ритма. Например: «Я тебя ладонью хлопал, ты скакал и звонко топал». Предложите ребенку подпрыгивать на двух ножках в такт словам.

К концу второго года, на третьем читайте небольшие сказки, художественные рассказы.

Сказки. Знакомство со сказкой можно начать к двум годам. Для раннего возраста рекомендованы такие сказки, как «Репка», «Курочка ряба», «Теремок», «Козлята и волк» и др. Это сказки из русского эпоса о животных. Развертывающиеся действия, интересные для ребенка образы, говорящие животные воспринимаются им легко и с интересом.

Сказку ребенку лучше рассказывать, а не читать. Малыш воспринимает выражение вашего лица, жестикуляцию. Рассказывая, нельзя делать никаких пояснений. В противном случае нарушается восприятие сказки. Ребенку должны быть знакомы, понятны действия и представленные в сказке животные. Если сказка длинная для вашего ребенка, ее можно сократить, а потом постепенно удлинять. Когда рассказываете сказку повторно, желательно сопровождать ее иллюстрациями, отдельно наклеенными на картон или нарисованными, а также показом фигурок настольного театра. Сказку можно драматизировать — для этого организуйте сверстников, друзей вашего ребенка. Вы доставите большую радость им и себе.

Сказки о животных учат справедливости, вызывают желание помочь слабому. Читайте (рассказывайте) не спеша, просто, задушевно, обращаясь непосредственно к малышу. В сказке животные очеловечены — они говорят, как люди, и так же действуют. Одни из них всегда добрые (они побеждают), другие — злые. Своим чтением, ласково произнося доброе и наоборот — злое, вы вызовете сочувствие к доброму. Закончив чтение, дайте ребенку подумать. Пусть побудет под впечатлением и осмыслит содержание. Сказка должна соответствовать возрасту, быть доступной и понятной. Создайте условия, чтобы ребенок во время чтения не отвлекался, чтобы никто и ничто не мешали ему сосредоточиться. Надо приучить ребенка к тому, что слушать — это важно и серьезно, интересно для него.

Никакой пользы не приносит чтение во время еды или перед сном. Это вредно — отвлекает малыша от еды и сна, мешает воспринимать образы. Вы, наверное, и сами заметили, как любят малыши, чтоб им читали вслух. Двухлетний ребенок делает вид, что он читает сам. Он точно запоминает, что написано на каждой странице и сразу заметит, если вы что-нибудь измените. Пусть в вашей семье станет традицией чтение детям

вслух. Такое общение оставляет след в душе малыша на всю жизнь, воспитывает в нем любовь к книге — источнику знаний, расширяет кругозор, развивает эстетически.

Чтение художественных произведений и беседы по ним. Книга — не только источник знаний, но и средство художественного воспитания. Книга — спутник человека в течение всей его жизни. Приучайте ребенка с детских лет любить и беречь книгу.

Как правило, книги для детей иллюстрированы. Рассматривая вместе с ребенком иллюстрации, не торопитесь. Задавая вопросы, останавливайте внимание малыша на деталях, разъясняйте, какой текст иллюстрирует данная картинка. Пусть он припоминает, сличает. Все это приучит его внимательно, осмысленно рассматривать то, что изображено на картинке.

Художественная литература обогащает жизненный опыт ребенка. В ней рассказывается о жизни и деятельности людей — об их труде, стремлениях, взаимоотношениях, о подвигах героев, о красоте родной природы, раскрываются характеры людей и мотивы их поступков. Все это затрагивает чувства ребенка, заставляет его переживать, волноваться за судьбу человека — одним сочувствовать, других осуждать. Книга помогает ребенку познавать мир.



В дошкольном возрасте ребенок (за некоторым исключением) — слушатель, а не читатель. Знакомя его с художественным произведением — будь то сказка, стихотворение, рассказ,— мы развиваем эстетическое восприятие малыша — он видит как бы образы, слушает и радуется образному слову. Воспитывается любовь к художественным произведениям, к их авторам.

Художественные произведения, которые вы читали или рассказывали, окажут большое влияние на ребенка, на формирование личности, оставят в его душе глубокий след, благодарность за то, что вы ввели его в мир прекрасного.

К восприятию художественного произведения можно подготовить малыша вопросом, беседой, воскрешающими его личный опыт. «Ты помнишь, что рассказывал тебе дядя Андрей о своей службе на границе? Хочешь, я прочитаю тебе о случае на заставе, про храброго мальчика, задержавшего врага. Написала об этом Агния Барто».

С таким же интересом, волнующим напряжением он слушает рассказы Льва Кассиля о защитниках Родины: «Твои защитники», «Сестра», «Богатыри» и др. Стихи, рассказы помогут расширить интерес, кругозор, привить и углубить чувства любви к своей стране, пробудить любознательность и воображение ребенка. Велика наша страна, величествен труд советских людей, высоки их моральные качества. С огромным интересом узнает ребенок об этом, когда вы прочитаете ему рассказы С. Баруздина «Страна, где мы живем», С. Сахарнова «Два радиста», М. Коршунова «Едет, спешит мальчик», Б. Житкова «На льдине» и т. п. После ознакомления с литературным произведением интереснее проходит беседа, которая помогает глубже осмыслить, вспомнить содержание и основных действующих лиц. При этом развивается, обогащается речь ребенка, углубляются чувства.

Беседуя о прочитанном, вы узнаете, кто ему понравился, чем понравился, его отношение к окружающему. Иногда с помощью вопросов беседа проходит как воспроизведение содержания. Какой бы характер ни носила беседа, связанная с прочитанным художественным произведением, она должна проходить интересно по содержанию, эмоционально.

Ваша роль в беседах кроме уточнения и систематизации опыта — направлять правильные суждения ребенка, формировать его чувства. Во время беседы по прочитанному вами литературному произведению ребенку шести-семи лет задавайте вопросы, которые помогали бы лучше представить все то, о чем ему рассказывают. Помогайте ему находить образные выражения и слова, если он начинает сам рассказывать о прочитанном.

Вводите ребенка в мир поэзии. Надо развивать способность запоминать стихи, интересоваться ими, воспроизводить их уже

с трех-четырёх лет. В стихотворении, близком ребёнку, доступном для него, действуют дети или знакомые ему животные. Он с удовольствием пытается воспроизвести их действия, если ему читают стихотворение выразительно, показывая одновременно игрушки, предметы, картины, иллюстрации. Особенно успешно воспроизводит малыш стихотворение и запоминает, когда создана игровая ситуация, соответствующая сюжету, или используется картина.

Игровые действия, которыми ребёнок сопровождает текст, помогают и выразительно произносить его. Приведем примеры стихотворений А. Барто, которые содействуют лучшему запоминанию.

Мишка

Предупредив ребёнка, что ему прочтете стихотворение о его любимой игрушке, возьмите Мишку, у которого перевязана лапа, и спросите у ребёнка, не знает ли он, почему завязана лапа у Мишки. «Не знаешь? Я прочту тебе, что написала об этом А. Барто».

Читаете:

Уронили Мишку на пол,
Оторвали Мишке лапу.
Все равно его не брошу —
Потому что он хороший.

Повторяя текст, погладьте Мишку, его лапу, предложите сделать это ребёнку.

«А ты бросишь его теперь? Нет? А как он узнает об этом?».

Ребёнок гладит Мишку и повторяет: «Все равно его не брошу, потому что он хороший».

Предложите прочесть все стихотворение несколько раз.

Мячик

У вашего ребёнка наверняка есть мячик, и он любит играть с ним. Положите перед ним несколько картинок (из лото) и среди них мяч. «Давай посидим с тобой — я загадаю тебе загадку, а ты посмотришь эти картинки и догадаешься, о чем я загадала:

Его бьют, а он не плачет,
Только выше, выше скачет.

Найди картинку — отгадай. Правильно, молодец — это мячик. Теперь я прочту тебе о том, что случилось у девочки Тани с мячом. (Взять куклу).

Наша Таня громко плачет:
Уронила в речку мячик.
— Тише, Танечка, не плачь:
Не утонет в речке мяч.

Что случилось у Тани? Почему она громко плачет? Правильно,— «уронила в речку мячик». Скажем вместе с тобой:

Наша Таня громко плачет,
Уронила в речку мячик.

А давай-ка ласково, тихонько успокоим Таню: «Тише, Танечка, не плачь, не утонет в речке мяч». Предложите ребенку повторить несколько раз вместе с вами, как он будет успокаивать Таню.

«Теперь мы расскажем про Таню все стихотворение».

Так, воспроизводя текст в игровых действиях, ребенок легче запоминает — развивается память, упражняется в произнесении текста соответствующей интонацией.

Лошадка

Спросите у ребенка: «Помнишь, я читала тебе стихотворение о твоей любимой игрушке — лошадке? А сегодня мы с тобой вспомним его. Принеси свою лошадку». Расскажите назусть стихотворение:

Я люблю свою лошадку.
Причешу ей шерстку гладко,
Гребешком приглажу хвостик
И верхом поеду в гости.

Сопровождайте чтение соответствующими движениями (погладьте лошадку, причешите гребешком хвостик). Стихотворение повторите 2—3 раза. Затем прочитайте его вместе с ребенком.

Благодаря действенной связи между словами стихотворения и производимыми действиями, воспитывается любовь и бережное отношение к игрушкам.

Пересказ. Для углубления понимания произведений, с которыми вы знакомили ребенка, для осмысливания основной мысли автора — поступков героев и их взаимоотношений — очень ценно занимать его пересказом запомнившихся ему сказок и рассказов. Пересказывая, малыш передает образный язык и обогащается им, лучше его чувствует, выражая в интонациях свое отношение к действиям героев, развивает способность излагать свои мысли выразительно, связно и последовательно.

Чтобы углубить восприятие художественных образов, помочь лучше понять мотивы поступков героев, вы, прочитав сказку, рассказ, можете задать малышу вопросы. Отвечая на них, он лучше усвоит последовательность изложения содержания, воспримет характерные, образные авторские слова, и выражения, научится пересказывать подробности прочитанного.

Очень обогащают ребенка пересказы художественных произведений о природе и ее явлениях таких писателей, как

К. Д. Ушинский, Л. Н. Толстой, М. М. Пришвин, В. В. Бианки и других.

Дошкольник с волнением слушает социально насыщенные произведения о Родине и ее защитниках Л. А. Кассиля «Сестра», С. А. Баруздина «Точно в цель» и хорошо, близко к тексту пересказывает их. Взяв для пересказа произведения о жизни детей, предложите малышу рассказать, что оно напомнило ему из своего опыта, из услышанного от других детей, из увиденного в телевизионной передаче. Это развивает творческое воображение, обогащает чувства и речь ребенка. Развивается кругозор и умение применить свой опыт.

Развитие речи. Обучать ребенка рассказывать вы начинаете с того, что задаете ему вопросы, которые должны помочь понять услышанную от вас сказку, прочитанный небольшой рассказ.

Знакомя ребенка с окружающим (оно является содержанием речи), расширяя его кругозор, научив обозначать все словом (названия, действия), вы содействуете формированию мышления и удовлетворению потребности в речевом общении. Он стремится говорить так, чтоб его понимали и поощряли.

Взрослому, общающемуся с малышом, в первую очередь вам, родителям, надо учесть, что всестороннее развитие речи является неперенным условием, залогом успешного обучения его в школе, усвоения грамоты. Приучившись дома правильно выражать свои мысли и свободно передавать интересные для него события, он не будет испытывать больших затруднений в школе, когда ему потребуется о чем-нибудь рассказывать перед классом.

Развитие речи к пяти годам в основном завершается. Лучший путь дальнейшего успешного развития ее — это воспитание потребности в речи как в средстве выражения чувств, мыслей и желаний и общения с другими. Для этого надо обогащать ребенка яркими впечатлениями, вызывающими чувство удивления и восхищения.

Читая рассказы, сказки, выясняете, что запомнилось, чем понравился тот или иной персонаж, почему понравился. Важно положительно оценивать стремление малыша пересказать содержание, побуждать его к этому.

Для развития пятилетнего ребенка надо пользоваться не только сказками о животных, но и такими, в которых героями выступают люди большой нравственной силы, рассказывается о благородных поступках,— так рекомендуют ведущие педагоги. Пусть ребенок многое поймет по-своему, но он почувствует что-то новое, яркое и сильное, а это, подчеркивается в педагогической литературе, крайне важно.

Игры-драматизации. Смысл таких игр состоит в том, чтобы в ролях воспроизвести содержание художественного произведения (сказки, рассказа).

Для обучения детей участию в играх-драматизациях целесообразно начинать работать с куклами — персонажами сказок «Айболит», «Колобок» и др. Потом уж ребенок по аналогии драматизирует сам. В этих играх-драматизациях разыгрывают готовый сюжет, поэтому творчество их состоит в правдивом показе образов. Успех игры и ее воспитательное значение зависит от того, насколько правильно понимает ребенок идею текста.

Драматизация русской народной сказки «Колобок»

Прежде чем начать играть, следует рассказать сказку «Колобок». Пригласите послушать ее сверстников вашего ребенка, дети примут участие и в игре. Свой рассказ сопровождайте показом персонажей (маски, фигурки). Затем спросите у детей, хотят ли они поиграть в сказку. Предложите одному ребенку быть Колобком, а другим — Зайцем, Волком, Медведем или Лисой. Если детей мало, возьмите на себя одну или несколько ролей и непременно роль сказочника. Руководите игрой, поощряйте детей: «Вы хорошо играли, молодцы!»

Эта игра-драматизация позволяет углубить восприятие сказки, учит узнавать и называть диких животных: лису, зайца, медведя, волка.

Игра-драматизация на звукоподражание «Поедем, сыночек, в деревню с тобой»

Взрослый делает поезд (из стульев), усаживает игрушки, изображающие животных, или заменяет их картинками и начинает игру словами:

Поедем, сыночек,
В деревню с тобой,
Увидим игрушки —
Возьмем их с собой.

«Я буду называть игрушку, ты ее принеси, назови и покричи, как она. «Коровушка».

Ребенок берет игрушку корову или картинку и говорит: «му-у-у». Игра продолжается: «Овечка»: «бэ-э-э»,— «Козочка»: «мэ-э-э»,— «Собака»: «гав-гав» и т. п.

К концу игры ребенок каждую игрушку (животные) ставит на свой стульчик. В Конце можно прочесть стихи о животных.

Тук, тук! Кто там?

Поставьте небольшой столик с расставленными на нем игрушками (петушок, Мишка, лошадка, лягушка, гусь или утка). «Поиграем в игру «Тук тук». Ты будешь стучать, а я буду отвечать».

- Кто там?
- Я.
- Ты зачем пришел?
- За игрушкой.
- Что тебе дать?
- Петушка.
- Спой, как петушок поет.
- Ку-ка-ре-ку!
- Получай петушка.

Игра продолжается. При выборе очередной игрушки ребенок может рассказать стихотворение, спеть песенку.

Обязательным условием этой игры является громкое и отчетливое произношение звуков. По ходу игры привлекайте ребенка к пению.

Работа с картинками. Ограниченность поля зрения, неустойчивость внимания малыша, с одной стороны, и поток разнообразных впечатлений — с другой, отвлекают малыша от предмета наблюдений, что мешает формированию точных и четких представлений о наблюдаемом.

Рассматривание же картин, беседы по их содержанию, обучающие игры на их основе дают возможность закрепить и углубить в сознании ребенка уже воспринятое из окружающей жизни.

Картины должны содействовать нравственному и эстетическому воспитанию малыша. Сюжеты их помогают остановить его внимание на одном каком-то предмете, общественном или природном явлении, которое вы стремитесь довести до его сознания. Многочисленные исследования и наблюдения свидетельствуют о том, что картины своей художественной выразительностью сильно воздействуют на эмоции детей, вызывают у них потребность высказаться по поводу того, что они видят, и тем самым способствуют развитию их речи.

Игра с использованием картины. На втором и третьем году жизни ребенка ценным пособием для его эстетического развития, развития речи и расширения представлений об окружающем является картина. Она вызывает у малыша радостные эмоции, а это способствует общему развитию. Учите его всматриваться, показывать и называть изображенные предметы и их детали (например, у кошки — голова, глаза, хвост, лапы), умению выслушать ваши пояснения, высказаться по поводу изображенного на картине, предварительно рассказав ее содержание.

Мы говорили уже, что узнавание на картине хороших знакомых предметов уточняет и закрепляет представления о них. Вы учите ребенка более расчлененному восприятию предмета, изображенного на картине, устанавливая связь между ним и реальным предметом, его названием. Картина способствует зрительному восприятию большого числа деталей.

Установлено, что молчаливого рассматривания картинок, как правило, не бывает (ребенок все время говорит). Картины напоминают ему виденное, возбуждают его воображение и развивают эстетические чувства.

В конце первого года с ребенком уже можно рассматривать картинки. Вы показываете изображения знакомых предметов, многократно их называете. В конце второго года можете провести игру «Найди и дай мне». Из нескольких картинок малыш выбирает ту, которую вы просите (Мишку, зайца, куклу Лялю и др.), и называет, что это такое. До полутора лет для упражнения в произношении доступных звуко сочетаний рекомендуют картинки, на которых изображены предметы и животные, издающие характерные звуки (кошка, гусь, собака, автомобиль и др.). Малышу интересны картинки с изображением предметов, отличающихся по цвету, размеру, позе (Мишка сидит, Мишка лежит и др.). А картинки с изображением разных действий учат ребенка различать и правильно называть их.

В конце второго года дают сюжетные картины, доступные пониманию, отражающие близкие, знакомые явления окружающей жизни: сценки из жизни в семье, средства передвижения, бытовой труд взрослых. Практика показала, что они не только перечисляют предметы на картинке, но уже называют их положения, действия, взаимосвязи; по выражению лица улавливают эмоциональное состояние (огорчение, радость).

Трех-четырёхлетнему малышу для развития речи предлагайте уже знакомые ему предметы. Затем давайте в свободное пользование картинки, изображающие предметы по определенной категории. Например: «Собери все, что нужно, чтобы покормить обедом куклу Лену». Картинки должны быть наклеены на картоне. Рассматривание картинок рекомендуют проводить так, чтоб у ребенка был образец, как и что высказывать о ней. Например, вы показываете ребенку картинку и сами называете все, что на ней изображено, — описываете, рассказываете, а затем можете задавать вопросы и побуждать ребенка к высказыванию — развивается активная речь малыша. Рассматривание картинок должно проводиться часто, регулярно и чередоваться с рассматриванием реальных предметов и игрушек, хорошо знакомых ребенку.

Чем чаще ребенок слышит обращенную к нему понятную речь, опирающуюся на его восприятие, тем быстрее и организованнее развивается его собственная активная речь. Достижению этой цели наилучшим образом способствуют игры по картинам.

На четвертом году жизни наиболее часто используются сюжетные картинки. Вам надо направлять внимание малыша на то, чтоб он побольше замечал, рассматривая картинку. Это повышает его интерес к ней. Задавайте вопросы по поводу того, что изображено, помогайте вникнуть в содержание. На-

пример: «Вот девочка Лена в теплой шапке, в шубке. А почему она так тепло одета? Правильно. На дворе снег, холодно. Зима пришла.

Рассказ по картине. Постепенно требования к ребенку возрастают, так как усложняются задачи по его дальнейшему умственному, речевому и эстетическому развитию.

Рассматривая картины с младшими дошкольниками, вы задавали вопросы, помогающие понять их содержание. Ребята не могут еще связно рассказать о том, что изображено на картине: мал запас слов, нет опыта. Вопросы наши должны помогать находить нужные слова (вы их, по мере надобности, подсказываете).

Игровые приемы содействуют не только более эмоциональному восприятию, но побуждают к более точным высказываниям. Например, можно сопровождать рассматривание и рассказ по картине образными загадками, отрывками из стихов, сделать кукол слушателями его рассказа и т. д.

А ребенок шести-семи лет уже в состоянии понимать содержание картины, обогатился его словарный запас, активизировалась речь. Теперь можно требовать от малыша самостоятельного рассказа о сюжете картины, о самом главном, существенном в ней и т. д. В дальнейшем ваша помощь должна заключаться в том, чтобы, занимая малыша составлением рассказов по картине, развивать его воображение, наблюдательность, обогащать речь образными выражениями. Займите ребенка рассматриванием картинок и сравнением их между собой.

Развивайте у детей наблюдательность, умственную активность, активизируйте их речь.

Вы показываете ребенку три картинки (сделайте рисунки) — прочитайте стихотворение:

Снег пушистый лег на ветки.
Во дворе играют детки —
Лепят бабу под окном,
Дружно катят снежный ком.

Дайте имя каждому ребенку: «Вот Коля, а это Вася, это Наташа». Напомните ребенку: «Мы тоже с тобой катали снежный ком. Посмотри внимательно и скажи: Коля и Вася одинаково одеты? У тебя есть такая шапка? А пальто у Коли какое? Во что одет Вася? Угадай, что надела Наташа на шею, а мальчики не надели? Ты повязываешься шарфиком? Какого он цвета?». Так вы направляете внимание ребенка, упражняя его в наблюдательности, приучая всматриваться. Уточняется его восприятие и обогащается речь. Вы помогаете образованию четких представлений — основы для развития мышления. Потом можете пригласить малыша на прогулку — катать снежный ком.

Беседы по картинкам

Девочка купает куклу

Что делает девочка Оля?
В чем Оля купает свою куклу?
Зачем здесь ведро? Что в нем?
А что это? (полотенце). Зачем оно Оле?
Во что одета Оля? (платье, передник).
Зачем ей передник?

А как ты будешь купать своих кукол? (перечислить последовательность действий: налью водичку, намылю, смою, вытру).

Девочка укладывает куклу спать

Показав картинку, спросите ребенка: «Что девочка Оля собирается делать с куклой Машенькой после купания? (Уложить спать). Куда Оля положит Машеньку спать? (В кроватку). Покажи, где кроватка? Что на ней лежит? (Подушка, простыня, одеяло). А где сидит Машенька? (На стуле). Оля любит свою куколку?» При любом ответе помогите ребенку сделать вывод: «Да, она ласково смотрит на Машеньку, а Машенька тянет к ней руки. Вот какую песенку поет Оля своим куклам».

Баю-бай, баю-бай...
Ты, собаченька, не лай.
Ты, собаченька, не лай,
Мою Машу не пугай!

Девочка причесывает куклу

Что делает девочка? (Причесывает свою куклу).
Чем девочка причесывает свою куклу?

Покажите двух кукол: Таню (стриженная) и Катю (с косами). Спросите: «Кому, Кате или Тане, ты споешь эту песенку?» (потешку).

Расти, коса, до пояса,
Не вырони ни волоса.
Расти, коса, не путайся,—
Маму, дочка, слушайся.

Такие небольшие беседы очень важны для развития речи ребенка, для обобщения и уточнения накопленного в быту опыта.

Рассматривание картины «Вот так покатался»

(Для пяти-шестилетних)

«Я принесла картину. Сейчас ты внимательно рассмотри ее. Сколько детей на картине? Чем они заняты? Как они одеты?»

Скажи. (Перечисляет: шапка, шубка, платок, валенки, рукавицы). А как назвать все это одним словом? Подумай. (Если ребенок затрудняется, подскажите ему). Что держит мальчик в руках? (Палку). Догадайся, для чего возле девочек стоят сани? А у мальчика в руках палка лыжная? Какое время года изобразил художник на этой картине? Как ты думаешь, это зима? А теперь посмотри, кого и что нарисовал художник в центре картины?» — «Мальчик хотел, чтоб собака покатила его. А собака потянула, санки опрокинулись, мальчик упал в снег». — «Да, верно. Ты, наверно, знаешь, где ездят на собаках? (Если ребенок не сможет ответить на этот вопрос, то напомним, что на собаках люди ездят далеко на Севере). Там очень холодно и много снега, лошади боятся такого мороза и в снегу проваливаются. Поэтому и приучили люди собак санки возить.

Да, очень интересную картину нарисовал художник. Мне все нравится на этой картине: и веселые лица ребят, и дерево, сплошь инеем покрытое, заиндевелое. А что тебе нравится? Красива наша русская зима, так красива, что не налюбуйешься. Вот вышла девочка гулять и говорит: «Снег сегодня белый, белый, от него кругом светло, рукавички я надела, в зимней шубке мне тепло*».

В следующий раз мы с тобой еще лучше рассмотрим картину. А как ты думаешь, какая погода была в этот день? Хорошая погода была. Правильно. А как ты это узнал? Вот сколько интересного увидел ты на этой картине».

Подготовка к школе

Подготовка к школе должна осуществляться на всех ступенях дошкольного воспитания. Подготовить малыша к школе — это значит сформировать в нем такие качества и свойства в процессе разных видов деятельности, которые обеспечивали бы развитие всех сторон его личности. Ребенок должен быть трудолюбив, усидчив, любознателен, дисциплинирован, с развитым кругозором и т. д.

Выше мы уже говорили, как оказывать детям помощь в разных видах деятельности для их всестороннего развития. Вы помогали ему овладеть навыками умственного труда, в изобразительной деятельности (рисование, лепка, аппликация, конструирование), воспитывали любовь и интерес к книге, картине, родному языку, развивали его речь, память, разучивали стихи, помогали овладеть элементарными видами бытового труда, любоваться и любить природу и все красивое, упражняли устойчивое внимание — умение слушать и слышать чтение, запомнить стихи, детские радиопередачи и т. д.

Можно начать учить ребенка грамоте до школы. Но надо

знать, как это делать. Главное — вызвать у него интерес к этому.

Применяя неправильные приемы, можно только усложнить обучение, так как в школе учителю его придется переучивать. Задачи развития речи малыша решаются вами с раннего детства. К пятому году вы помогали ему овладевать правильным произношением, внятно произносить слова. К шестому году продолжали совершенствовать звуковую культуру речи, воспитывали ясную дикцию и развивали слух, обогатили словарь. На седьмом году жизни обязательно надо помочь ему подготовиться к обучению грамоте. Мир красоты игры, сказки, труда, рисунка должен окружать ребенка и тогда, когда вы хотите помочь ему научиться грамоте. Надо поднимать его на эту ступеньку лестницы познания так, чтоб он не чувствовал усталости.

К двум годам ребенок уже различает все звуки родного языка. Но вот при обучении грамоте стоит задача обучить его звуковому анализу, разложить слово на составляющие его звуки. Теперь важно, чтобы малыш вслушивался в звуки, из которых состоит речь. Надо активизировать слуховое восприятие. Если примерно до четырех лет ваше внимание было направлено на правильное звукопроизношение, то в шесть нужно уже знакомить малыша со звуками и буквами, как уже говорилось, научите его выделять их в слове. Наряду с правильным произношением слова можно и надо упражнять ребенка в умении повторять за вами отдельные звуки слова, которые вы подчеркиваете интонацией протяжно. Например: слово «мак» вы произносите «м-м-мак». Предупредите: «Я вот скажу слово, а ты угадай, какой звук впереди». Предложите ребенку так же произнести этот звук. Он охотно это сделает, скажет, что слышит «м-м-м». Потом вы поможете ему определить, где заданный вами звук находится: в начале, конце или в середине слова. Предложите самому вспомнить слова с заданным звуком.

В шесть лет рекомендуют знакомить ребенка с терминами «слово» и «звук». Это будет содействовать звуковому анализу слова. Стремитесь вызвать интерес к звучащему слову — произносите его медленно, интонационно и предложите ребенку придумать слова и произнести их так, чтоб они звучали — «к-к-оо-з-з-а-а» и т. д. Делайте вывод: «Каждое слово звучит и каждое по-разному. Слова звучат потому, что в них есть разные звуки. Звуки слышатся, а буквы пишутся». Когда ребенок уже выделяет звуки в слове, он легко усваивает буквы, очертание их. Ему помогает в этом разрезная азбука, кубики. Помогите ребенку, приучая произносить буквы кратко — «б», «в» и т. д.

Ознакомление с окружающим, формирование трудовых навыков, развитие умственных и художественных способностей,

обучение родному языку, начаткам грамоты — все это будет содействовать готовности к успешному обучению в школе.

Загадки и словесные игры-упражнения

Ребенок любит отгадывать и загадывать загадки. В чем важность этого? Загадка — описание предмета, его характерных особенностей. Чтобы отгадать загадку, малыш должен знать эти особенности и уметь обозначить их словом. Развивается мышление. Обогащается словарь.

Чем же надо руководствоваться, подбирая загадки? Во-первых, ребенку должен быть знаком предмет и его характерные особенности. Во-вторых, он должен уметь назвать их.

Приучите его мотивировать отгадку, т. е. если малыш отгадал, он должен ответить на ваш вопрос, как он догадался.

Игры с отгадыванием и загадыванием загадок о предметах можно начать с того, что вы выставляете на столик перед ребенком несколько предметов и для каждого подбираете загадку. Можно подводить малыша к умению самому загадывать загадки. Поупражняйте его в умении описывать предмет (не называя его), а вы должны отгадать. Постепенно загадки могут усложняться по содержанию. Например, подбираете предметы, отличающиеся друг от друга деталями. Поставьте куклы, отличающиеся по деталям платья (воротничку, рукавам, цвету). Предложите малышу составить загадку, помогите ему. Такие вот загадки «Отгадай по описанию» активизируют речь, обостряют наблюдательность, развивают умственную и речевую активность.

В старшем возрасте можно и нужно занимать малыша такими обучающими словесными играми, как «Продолжай дальше». Вы описываете предмет, называете некоторые части или качества, ребенку предлагаете продолжить. Например: «У грузовой машины есть кузов — продолжай, что еще есть?» и т. д. Словесные игры хороши и тем, что вы можете заниматься своим делом и наладить содержательное общение с ребенком.

Виды упражнений по развитию речи

(Пять-семь лет)

Подбор эпитетов к предмету

Назовите предмет (собака, кошка...). Спросите, какие бывают кошки? Узнать предмет по эпитетам (дерево, цветок).

Подбор к предмету действий глаголов.

Что делает солнце? Дождь? Ветер? Снег? Мама?

Добавление пропущенных слов

Я хочу рисовать, мне нужен... (карандаш). Почтальон принес... (телеграмму, письмо). Тракторист вспахал... (поле). Из почтового ящика папа достал... (газету, письмо).

Такие игры развивают речь, расширяют запас слов, учат правильно подбирать нужные слова.

Правильное построение предложений

Мама пошла в магазин... (зачем?). Мальчик взял лыжи и пошел... (куда, зачем?). Мы пойдем гулять, если... Все сняли зимнюю одежду, потому что...

Загадки

Детям постарше можно задавать загадки, широко известные в народе.

Приведем некоторые из них.

Овсом не кормят,

Кнутом не гонят,

А как пашет —

Семь плугов тащит.

(Трактор)

Кто, на бегу пары клубя,

Пуская дым

Трубой,

Несет вперед

И сам себя,

И многих за собой?

(Паровоз)

Мы ходим ночью,

Ходим днем,

Но никуда

Мы не уйдем.

Мы бьем исправно

Каждый час,

А вы, друзья,

Не бейте нас!

(Часы)

В этот гладкий коробок

Бронзового цвета

Спрятан маленький дубок

Будущего лета.

(Желудь)

Что за звездочки сквозные

На пальто и на платке?

Все сквозные, вырезные,

А возьмешь — вода в руке.

(Снежинки)

Сердитый недотрога

Живет в глуши лесной.

Иголок очень много,

А нитки — ни одной!

(Еж)

Хвост длинен, сами крошки,

Боимся очень кошки.

Все под полом живем

И все туда несем:

Хлеб, сало, даже ватку

Детишкам на кроватку.

(Мыши)

Красный нос

В землю врос,

А зеленый хвост снаружи.

Нам зеленый хвост не нужен,

Нужен только красный нос!

(Морковь)

Я работаю в артели
У корней лохматой ели.
По буграм ташу бревно —
Больше плотника оно.
Не найдешь у нас пилы,
Не рубили мы стволы,
Не стучали топором —
А под елью вырос дом.

(Муравей)

Посадили зернышко —
Вырастили солнышко.
Это солнышко сорвем
Много зерен соберем.

(Подсолнух)

Целый день стальной рукою
Он канал в пустыне роет,
Чтоб вода пошла, бурля,
На совхозные поля.

(Экскаватор)

Золотист он и усат,
В ста карманах — сто ребят.

(Колос)

Загадки-добавлялки

Погляди на молодцов:
Веселы и бойки,
Волокут со всех концов
Материал для стройки.
Вот один споткнулся вдруг
Под тяжелой ношей,
И спешит на помощь друг —
Тут народ хороший.
Без работы, хоть убей,
Жить не может...

(муравей).

В ладошках пена светлая
От мыла...

(туалетного).

Лейся, светлая водица
Мы умеем чисто...

(мытья).

У себя в саду Андрейка
Поливал цветы из...

(лейки).

Подготовлен самолет,
Он отправится в...

(полет).

Молодчина эта Лина:
Лепит все из...

(пластилина).

Ты не бойся. Это гусь.
Я сама его...

(боюсь).

Целый день «уа», «уа»,
Вот и все ее...

(слова).

Бегать быстро я могу,
Я по улице...

(бегу).

Кто на свете ходит
В каменной рубахе?
В каменной рубахе
Ходят...

(черепахи).

С рожками, бородкой,
Хвост совсем короткий.
Забодает, если зол,
И зовут его...

(козел).

Кто, кто
В этой комнате живет?
Кто, кто
Вместе с солнышком...

(встает)?

Мед в лесу медведь нашел,
Мало меду, много...

(пчел).

Летом в болоте
Вы ее найдете.

Зеленая квакушка.
Кто это?..

(Лягушка).

Засела крепко
На грядке...

(репка).

На жарком солнышке подсох
И рвется из стручков...

(горох).

Два березовых коня
По снегам несут меня,
Кони эти рыжи,
А зовут их...

(лыжи).

Кругла да гладка,
Откусишь — сладка.

Два кольца, два конца, посередине гвоздик.

(Ножницы)

Сидит на ложке, свесивши ножки.

(Лопух)

Два братца через гору живут, а друг друга не видят.

(Глаза)

Что за всадник: сидит верхом, а ноги за ушами?

(Очки)

Что ночью сверкает и все освещает?

(Луна)

И зимой, и летом все одним цветом.
(Хвойные деревья: ель, сосна)

Семьдесят одежек, все без застежек.

(Капуста)

Без окон, без дверей, полна комната людей.

(Огурец)

Два братца спереди бегут, два братца сзади догоняют.

(Колеса)

Четыре брата под одной крышей стоят.

(Стол)

Маленькая собачка не лает, не кусает, а в дом не пускает.

(Замок)

Кто мост мостит без топора, без клиньев?

(Мороз)

Какая это дорога, по которой полгода ездят и полгода ходят?

(Река)

По горам, по долам ходит шуба да кафтан.

(Овца)

Собой тонок, голос звонок, нос долог — пищит; сядет — замолчит; кто его убьет, тот свою кровь прольет.

(Комар)

Маленький, удаленький, сквозь землю прошел, красну шапку нашел.

(Гриб подосиновик)

Кланяется, кланяется, придет домой — растянется.

(Топор)

У двух матерей по пяти сыновей, все в одно имя.

(Пальцы)

Не куст, а с листочками; не рубашка, а сшита; не человек, а рассказывает.

(Книга)



Изобразительная деятельность — это познание и образное отражение окружающей действительности

Дети должны жить в мире красоты, игры, сказки, музыки, рисунка, фантазии, творчества. Этот мир должен окружать ребенка и тогда, когда мы хотим научить его читать и писать.

В. А. Сухомлинский

Н. К. Крупская говорила о том, что ребенку надо дать возможность наиболее разнообразно выражать свои мысли и чувства: «Выражая себя, человек растет». Эти слова в полной мере относятся к такому способу самовыражения ребенка, как рисование, лепка, аппликация.

Изобразительная деятельность является образным отражением окружающей действительности, осуществляемом в рисовании, лепке, аппликации. Образно отразить действительность — это значит передать характерные свойства предметов, явлений, их форму, величину, цвет, положение в пространстве. В образном отражении формируется личное отношение к явлению, его понимание. Ребенок воспроизводит то, что заинтересовало его, в игре, слове, рисунке, лепке, аппликации. Создавая свои в общем-то наивные образы, дети познают мир. И чем больше форм образного отражения они освоят, тем богаче будет их самовыражение. Поэтому, занимая ребенка, постарайтесь обучить его разным видам изображения: предметному, сюжетному и декоративному.

Основная ваша задача: научить ребенка передавать форму, цвет, строение предметов и их расположение в пространстве.

Приобретая умение владеть карандашом, кистью или ножницами, ребенок вырабатывает точность движений. Очень скоро движения малышей становятся более целенаправленными. Тренируется глазомер, развиваются мышцы пальцев — все это готовит дошкольника к письму.

Свой рисунок, аппликацию малыш дополняет словом, рассказывая то, что изображает. Так развивается речь, воображение. Развитие воображения имеет огромное значение как основа всякой деятельности, в том числе и последующего обучения

в школе. Соответствуя психике ребенка, его эмоциональному строю, воображение помогает воспринимать мир не механически, а творчески.

Родители, взрослые должны шире использовать склонность к изображению для эстетического воспитания ребенка, развития его речи. Как подтверждают наблюдения, малыш может часами рисовать. Обучив его, например, этому виду деятельности, вы не только научите его быть занятым, но и создадите условия для его эстетического развития, для формирования творческих способностей. Понаблюдайте, как старший ребенок создает образы летчиков, космонавтов, героев, с каким увлечением рисует машины, самолеты, высотные дома, цветы... Рисуя, старшие дети становятся как бы соучастниками изображаемого (как и в игре). Так формируются чувства, нравственность.

Е. А. Флерица писала, что рисование — это процесс, заставляющий ребенка более точно воспринимать предмет, если он перед глазами, или напрягать память, воображение, мысленно расчленять предмет, сопоставлять части, т. е. мыслить.

Рисованием, аппликацией малыш может заниматься увлеченно и долго. Вам надо только проявлять интерес к его деятельности и знать, как и чем помочь ему, обогащать его яркими образами окружающей жизни и природы.

При этом необходимо знать и помнить следующее. Ребенок должен иметь отчетливое представление о форме, цвете предмета, который хочет изобразить. Следовательно, нужно, чтобы малыш с вашей помощью хорошо изучил предмет.

Особое значение при этом имеет метод обследования. Он дает представление о предмете, о его пространственных свойствах (форме, расположении частей и т. д.). Под вашим руководством ребенок внимательно осматривает предмет, затем проделывает по этому предмету ряд движений глазами и руками. Подвижность глаз, обследующих предмет «подобно ощупывающей руке», у малыша еще мало развита. Поэтому и представления об окружающих предметах у него неясны, смутны. Дети еще не умеют управлять движением своих глаз при рассмотрении предметов. Надо этому научить. Сначала своими, а затем детским пальцем обводите контуры отдельных частей предмета. Подскажите последовательность, в которой вы предлагаете обследовать предмет, его форму, соотношение частей по величине и положению в пространстве. Научите изображать сначала основные части предмета, а потом дополнительные признаки его.

Движение, которое производит ребенок, обследуя предмет, наводит на способ действия в процессе изображения. Характер движения рук (пальцев) по предмету разный: при обследовании круглых предметов движения неотрывные, а прямоугольных — отрывочны. Движения останавливаются на углах, меня-

ется направление. Соответственно — различными будут движения при изображении предметов округлых и прямоугольных форм.

Например, чтоб научить ребенка рисовать прямые линии сверху вниз, дайте ему листок бумаги, на котором вы нарисовали, например, цветные ленточки. Покажите и скажите, что они красивые, ровненькие, что вы их рисовали сверху вниз, «вот так» — проводите пальцем и предлагаете так же провести несколько раз пальцем сверху вниз. Затем дайте ему чистый листок бумаги (убрав свой рисунок), цветные карандаши и предложите нарисовать такие же ленточки. Следите, правильно ли малыш держит карандаш.

Начинайте с обучения рисовать простейшие предметы, знакомые ребенку. Трех-четырёхлетний ребенок нуждается в многократном упражнении, повторении одних и тех же действий для изображения предмета, и он охотно будет рисовать по вашей просьбе много кружочков, мячиков, лент и т. д. Повторения ему не надоедают, они свойственны этому возрасту, как и многократное слушание сказки.

Занимаясь рисованием, лепкой, аппликацией, малыш овладевает различными видами изображения: предметным, сюжетным и декоративным.

Предметное рисование — способ изображения предмета. Например, у всех птиц форма тела овальная, и она сохраняется при изображении разных птиц, отличаясь по длине, ширине, окраске.

Сюжетное рисование — изображение предметов (можно одних и тех же), но с некоторыми изменениями по величине, положению в пространстве. Малыш часто изображает сюжеты соответственно своему воображению (Мишка большой и маленький, курица и цыплята и т. д.).

Детям постарше не следует рисовать предметы на одной линии, а надо расположить их так, чтобы они находились в каких-то связях по смыслу, по содержанию. Для этого разместите их в тех или иных пространственных отношениях — ближе, дальше, выше, рядом и т. д.

Декоративное рисование и аппликация уточняют и обогащают представления ребенка о геометрических формах. В аппликации ребенок получает формы в готовом виде и составляет из них узор (в младшем возрасте).

В дошкольной литературе имеются рекомендации в отношении цвета: учитывать содержание рисунка. Так, в «зимний» набор входят краски белая, черная и коричневая; в «весенний» — светло-зеленая, голубая, желтая (не больше пяти). Ребенок четырех-пяти лет подводится уже к сознательному употреблению того или иного цвета в рисовании.

О цвете. Вы уже сами заметили, что яркие цвета притягивают внимание малыша, волнуют его. Он часто использует

яркие цвета красок (карандаши, мелки), не думая о реальной окраске предметов. Ребенок в три года способен осмысленно выделить нужный цвет. Поэтому надо, чтобы он уже с раннего детства научился различать и подбирать нужные, реальные краски.

При рисовании кистью вырабатывается навык водить ею по ворсу, а не против ворса, делать кругообразные движения.

Старайтесь поддерживать и углублять интерес ребенка к изобразительной деятельности, упражняйте его в умении преодолевать трудности, вырабатывайте сосредоточенность, настойчиво добивайтесь лучшего качества изображения.

Рисование. Перед тем как начать заниматься с малышом, создайте условия — подготовьте нужные материалы: цветные карандаши, фломастер (он оставляет более ясный след на бумаге, им легче ребенку рисовать); бумагу небольшого размера (только к пяти-шести годам рекомендуются альбомы для рисования); цветные восковые мелки; не густо разведенную краску, кисточки. Стол (покройте клеенкой) и стул должны стоять в светлом углу, если малыш рисует сидя.

Хорошо ему порисовать стоя, на прикрепленном к стене куске линолеума, фанеры. На прогулке можно рисовать на земле, песке палочкой (длиной 20 см), на асфальте мелом.

Усадив ребенка за стол, проследите, чтобы локти его лежали на столе, чтоб он не нагибался низко. Предупредите, что бумагу нельзя мять, рвать.

Вы начинаете с того, что учите приемам работы с карандашом, фломастером, кистью, восковыми мелками. Покажите, как держать карандаш тремя пальцами: большим, средним и сверху — указательным (а не в кулачке). На это потребуется время — ребенок привык все захватывать кулачком. Прочертите несколько штрихов — привлеките внимание, что остаются следы от карандаша. «А теперь ты рисуй». Одобрите, поощряйте его. Надо, чтобы малыш понял, что штриховые линии могут что-то изображать, — это важно для развития изобразительных умений, при этом окрепнет рука. Целенаправленных движений еще очень мало. Задавайте ему вопрос: «Что ты нарисовал?» Что бы ни назвал малыш, согласитесь и похвалите. Пройдет время, рука окрепнет, и он по вашей просьбе сумеет повторить штрихи, а иногда, с вашей помощью линии, которые получились. Обычно это появляется уже к трем годам (сроки очень условны, зависят от индивидуальных способностей).

Рисуя краской, ребенок научится правильно пользоваться кистью (ее прикладывают всем ворсом к бумаге — получается след-отпечаток — «листочек», «огонек» и др.). Вы продолжаете показывать — линии различных направлений должны уже напоминать образ предметов, которые малыш знает. Вместе с ним нарисуйте дорожку, чтоб «побегать по ней с коляской». Предложите ему дорисовать стебельки цветочкам, рельсы, по

которым ходит трамвай (в правом углу листа наклейте картинку трамвая, а малыш с интересом нарисует рельсы.). Важно, чтобы он интересовался результатом, а не процессом. Нарисуйте веточку рябины, которую вы рассматривали с ним, а ему предложите подрисовать аккуратно кончиком кисточки ягодки — красные пятнышки (подарок маме). Вырежьте из темной бумаги силуэт дома и в очерченных окнах предложите «зажечь огоньки» — «дома будет светло и весело».

К концу третьего года научите ребенка придумывать содержание рисунка. Если затрудняется — помогите.

Очень важно в процессе обучения ваше совместное рисование с ним. Положив свою руку на неумелую руку, вы водите ею и помогаете ему очертить форму задуманного предмета. Когда ребенок сможет сам повторить за вами нужные линии, попытается передать (хотя бы приблизительно) форму, цвет предмета, тогда и начинается собственно рисование. И теперь продолжайте рисовать вместе с ребенком: помогайте ему управлять рукой и сопровождать линии глазами.

Умения и навыки, которые осваивает трехлетний ребенок, хотя их немного, очень важны, так как они являются основой для формирования более сложных умений и навыков в дальнейшем, когда он будет самостоятельно рисовать, лепить, делать аппликации. Вам удастся помочь малышу прочно усвоить нужные навыки и умения, если вы поупражняете его в многократном изображении предмета каждой формы. Как лучше это сделать? Предлагайте для изображения разные предметы одной формы. Например, для усвоения изображения предметов круглой формы — шарики, баранки, мячи и т. д.

На четвертом году ребенок рисует то, что видит в окружающей жизни. Расширяется кругозор, расширяется содержание рисования: бытовые, природные явления, общественные события, образы и сюжеты литературных произведений. Изображения еще мало отчетливы.

Вот несколько тем для рисования.

Рисование на заданную тему

Цветные ниточки

(Три-четыре года)

Материал: лист бумаги, цветные карандаши.

Цель: научить проводить прямые линии сверху вниз. Нужно показать, что вести линии следует неотрывно. Для проведения такого занятия заранее наклейте на лист бумаги тонкие полоски-ниточки из цветной бумаги или нарисуйте их. Предложите ребенку провести пальчиком сверху вниз по каждой ниточке, обратите его внимание на то, какие они прямые и цвет

их разный. Прежде чем малыш начнет рисовать такие ниточки сам, проверьте, правильно ли он держит карандаш, поощряйте его за смену карандаша другим. Вместе полюбуйте на рисунки.

Цветные клубочки

(Три-четыре года)

Материал: лист бумаги, цветные карандаши.

Цель: научить рисовать круговыми движениями, не отрывая карандаш от бумаги, слитные линии.

Прежде чем непосредственно приступить к рисованию, покажите ребенку несколько клубочков ниток, объясните, как наматывается клубочек. Рисовать надо начиная с середины и постепенно увеличивая круги. Пусть малыш нарисует несколько клубочков разного цвета.

Снеговик

(Три-четыре года)

Материал: листы бумаги серого и голубого цветов, кисть, белая гуашь.

Цель: научить рисовать предметы круглой формы, закрашивать их линиями сверху вниз или слева направо всем ворсом кисти. Ребенок имеет возможность научиться передавать в рисунке строение предмета, состоящего из нескольких частей.

Вспомните с малышом, как лепили снеговика на прогулке, какой формы были его части. Пусть он покажет рукой в воздухе круговые замкнутые движения, а затем изобразит их на бумаге. Круглые формы закрашивают слитными движениями в одном направлении: слева направо или сверху вниз. Следите за тем, чтобы ребенок правильно держал кисть, аккуратно выполнял рисунок.

Наши книжки

(Три-четыре года)

Материал: лист бумаги, цветные карандаши.

Цель: научить (или закрепить имеющиеся навыки) рисовать предмет четырехугольной формы непрерывным движением. Ребенок должен понять, что начинать движение руки можно с любой стороны, а закрашивать предметы четырехугольной формы — движением руки сверху вниз или слева направо.

Прежде чем непосредственно приступить к рисованию книжек, рассмотрите несколько из них, разных по цвету и размеру, уточните их форму. В процессе работы следите за умением правильно держать кисть, за правильностью формообразующего движения и закрашивания.

Упражняйте ребенка в возрасте четырех-пяти лет в умении передавать окраску (мяч, яблоко, лист, цветок) предметов; применять сочетания цветов для создания выразительного образа; изображать в одном рисунке несколько предметов, располагая их в ряд на одной горизонтальной линии или на всем листе.

Ребенок должен научиться передавать простейшее строение предметов — их форму и расположение частей — сверху, внизу, с одной стороны, с другой стороны; передавать окраску предметов (елка, лиственное дерево, дом, куколка, снеговик); закрашивать кистью, карандашом небольшие части рисунка.

Учите его составлять узоры из ритмично повторяющихся цветных точек на бумаге разной формы (полоска, квадрат); располагать изображения предметов на одной линии, связывать их единым содержанием (1. Дом, около него дерево, под деревом скамейка. 2. Девочка вышла гулять, светит солнышко. 3. В домах зажигаются огни. 4. Рыбки плавают в аквариуме. 5. Цыплята гуляют по траве).

В возрасте четырех-пяти лет ребенок должен научиться рисовать элементы узора: мазки, точки, прямые полосы, кольца, круги; располагать узоры на квадрате, круге, размещать их в ритмической последовательности: в середине, по сторонам, по углам, соблюдая симметрию.

Научите его передавать разный характер движения фигур, придавать образу выразительность, отображать в рисунке несложные картины весенней природы: цветущее дерево, кусты, деревья с распутившимися листьями, покрытый цветами луг, лодку на реке и т. п., цветущую ветку, первые цветы — с натуры, рисовать на сюжет сказки, песни, стихов (сказки «Лиса, заяц и петух», «Красная Шапочка», стихи о весне и др.).

Учите передавать пространные отношения предметов, располагая на одной полосе внизу листа те предметы, которые находятся на земле, а сверху — те, которые находятся в воздухе, в небе, а иногда располагать предметы на всем листе.

В рисовании надо более точно регулировать движения, производимые кистью и карандашом, чтоб правильнее изобразить пропорции.

Шести-семилетнего ребенка побуждайте отражать в рисунках впечатления от восприятия природы в разное время года: передавать колорит осени, зимний день; купание в жаркий день и т. п. Учите его свободно владеть кистью: использовать наклонное положение для получения широких полос и мазков и вертикальное — для рисования концом кисти.

Вырабатывайте умение ровно закрашивать краской все части рисунка; рисовать контур карандашом легкой линией, закрашивать рисунок карандашами или красками легкими движениями, менять направление штрихов или мазков согласно форме изображения.



Развивайте способности рисовать с натуры и по сюжетам литературных произведений.

Мой любимый сказочный герой

(Шесть-семь лет)

Рисованию на эту тему предшествует чтение книг, экскурсия в зоопарк, просмотр телепередач, диафильмов о животных, рассматривание иллюстраций, постановка небольших спектаклей. Ребенок должен проявить самостоятельность в выборе

любимого сказочного персонажа и воплощении в рисунке его образа и характерных черт. Если ему трудно, напомните о том, что контур изображаемого сначала можно нарисовать простым карандашом, а для раскрашивания использовать краски-акварель. Постарайтесь заинтересовать его в изображении небольшого сюжета к выбранному сказочному персонажу. Похвалите за сообразительность, умелое сочетание и подбор красок, за переданное в рисунке сходство, пусть малыш вспомнит слова из сказки, по которой рисует, или стихотворение, близкое по теме.

Декоративное рисование

(К пяти годам)

Рассматривая с ребенком предметы народного творчества, обратите его внимание на орнаменты, покажите ему ритмику чередования элементов в узоре через один, по углам. Бумагу для декоративного рисования давайте в виде квадратов, полос, кругов — это помогает создавать орнамент — заполнять узором разные формы. В круге узор строится от центра и по краю, а затем можно заполнить и середину. Рассмотрим такое рисование по темам.

Украшение одежды

(Четыре-пять лет)

Декоративное рисование на эту тему потребует предварительного рассматривания и анализа изделий (юбки, передники, сарафаны), украшенных вышивкой, иллюстраций из журналов и книг по декоративно-прикладному искусству. Выделите с ребенком на этих украшениях отдельные элементы: полосы, крестики, точки, лепестки и т. д., отметьте их цвета. Затем заинтересуйте его украшением какой-либо вещи (фартука, свитера и т. д.). Контур этой вещи заготовьте и вырежьте сами из бумаги желаемого цвета (можно затонировать белую бумагу).

Если малыш затрудняется или имеет неустойчивые навыки рисования, покажите ему отдельные приемы рисования узора (лепестки — примакивание всей кистью в разных направлениях, мазочки, точки и т. д.) на своем отдельном образце. Посоветуйте, где лучше расположить узор, какие цвета красок использовать, чтобы они сочетались между собой и с цветом контура раскрашиваемого предмета.

Шестилетние дети любят составлять орнамент, красиво подбирать цвета, симметрично располагать формы в узоре; рисовать с натуры цветы, фрукты, овощи, игрушки. После наблюдений во время прогулки предложите нарисовать деревья с

осенними листьями, улицу с домами, трамваем, автобусом, т. е. передать в рисунке впечатления, полученные во время прогулки или праздника Октября, 1 Мая, Новогодней елки.

Учите передавать различия в величине и пропорциях предметов: высокий — низкий, узкий — широкий (елка высокая и низкая, высокий дом и низенькая избушка); изменения положения рук, ног при движении (ребенок занимается физкультурой, Петрушка пляшет).

Составляйте декоративные узоры из линий разной ширины на широкой полосе, квадрате (шторы, скатерти с каймой по мотивам льняных тканей), на круге (снежинки); сочетайте мягкие, спокойные тона на цветном фоне (оранжевый с желтым и др.).

Аппликация

Аппликация как вид изобразительной деятельности удовлетворяет стремление ребенка к деятельному познанию окружающего мира, к активному творческому отображению его. Аппликация содействует выявлению главного признака предметов реального мира — познанию формы.

В этом виде изобразительной деятельности вы поможете ребенку создавать изображения и узоры, наклеивая вырезанные вами из цветной бумаги геометрические формы. В дальнейшем (к пяти годам) вы покажете, как пользоваться ножницами, и он будет сам создавать геометрические формы.

Аппликация предъявляет к восприятию повышенные требования, ставит перед ребенком задачу быть внимательным к форме предмета, его конструкции, к взаиморасположению его частей. Являясь средством творческого отражения мира, аппликация активизирует процесс познания свойств предметов (формы, величины, цвета). Аппликация в младшем возрасте осуществляется конструктивным путем, т. е. под руководством взрослого ребенок выделяет части предмета, после чего воспринимается и изображается весь предмет в целом. В процессе аппликации проявляется эмоциональное отношение малыша к воспринятому и отображаемому, воспитываются у него эстетические и нравственные чувства. Развивается способность воспринимать задачу и выполнять указания, прилагать умственные усилия, чтобы сделать лучше.

Когда перед ребенком ставится задача найти недостающие части, сложить предмет из взаимозаменяющих элементов (сделать домик из трех треугольников), это подводит его к восприятию взаимоотношений геометрических форм. Важно при этом приучать малыша заранее представлять себе результат.

В процессе аппликации развивается речь, укрепляются связи между восприятием и мыслительной деятельностью. Аппли-

кация обогащает такими знаниями геометрических форм, которые используются в других видах изобразительной деятельности, и, что очень важно, подготавливает ребенка к обучению математике в 1-м классе.

Для выявления формы предметов с целью отражения их используйте способ обследования. Стремитесь обучить ребенка изображать предметы на основе представлений реального предмета, а не копировать образцы. При этом у него развивается элементарная самостоятельность изображения. С этой целью учите внимательно, как уже говорилось, обследовать предметы и разнообразные геометрические формы. Из них ребенок самостоятельно выберет нужные ему для изображения, научится анализировать, сравнивать, соотносить контур предмета с геометрической формой.

Стремитесь вызвать у малыша и определенное отношение к воспринимаемому как в процессе обследования, так и при воспроизведении воспринятого; ставьте задачу так, чтоб он ее принял, т. е. захотел воспроизвести, изобразить предлагаемый предмет и активно искал для этого нужный материал, становился лично заинтересованным в результате.

Проводите наблюдения над предметами, которые предстоит изобразить, разучивайте стихотворения, делайте несложные постройки. В процессе ознакомления с окружающим внимательно рассматривайте эти предметы. Все это подготовит ребенка к принятию поставленной цели, разовьет интерес и определенное отношение к тому, что предстоит изобразить.

Задачу формируйте действенно, оживляя восприятие динамичностью предмета: «Колобок смотрит», «Мячики покатались» и т. д. Обозначьте качества предметов: «Солнышко яркое», «Бусы красивые». Внимание и интерес ребенка вызывайте образным словом, в котором ярче проступают характерные признаки предмета. Это стимулирует принятие ребенком задачи.

Так, изображая грибочки, приговаривайте: «Сделать грибочек маленький да складный, в шапочке нарядной». Или, рассмотрев рыбку и наклеивая ее, говорите: «Рыбка хвостиком виляет...»

Занимая ребенка аппликацией, стремитесь развивать его догадливость, будите мысль, поощряйте самостоятельность, побуждайте находить способ воссоздания образа. Так, покажите прямоугольник или квадрат и спросите: «Что надо добавить, чтобы получился домик?», «Что прибавить к ножке, чтоб получился гриб?» и т. д. Напомните ребенку последовательность действий, помогите в технике намазывания, наклеивания и т. д.

Для воспроизведения вначале подберите предметы целостной формы: колобок, мячи, флажки. Затем — состоящие из двух и трех частей (Снеговик, Неваляшка, цыпленок и т. д.).

Побуждайте ребенка наклеивать изображение повторно, в разных ситуациях, чтобы закрепить усвоенное. Предмет, предложенный для воспроизведения, поставьте в некотором отдалении от малыша, чтобы только одна сторона была обращена к нему: отдаленность облегчает плоскостное восприятие.

Упражняйте ребенка в умении распознавать форму разной величины (квадрат большой — квадрат маленький), разной пропорции и по-разному расположенную в пространстве. Стремитесь к тому, чтобы малыш больше действовал сам, активно бы оперировал формами, по-разному выкладывая их, что делает познание более эффективным, чем только зрительное восприятие. Например, предложите ребенку выложить из форм и наклеить грузовую машину, предварительно показав ее и попросив назвать, какой формы кабина, борт, колеса. Когда он сложит и наклеит (прямоугольники, квадрат), пусть сам найдет среди других форм недостающие части — кружки для колес, другие вырезанные формы, чтобы нагружать ее (помидорами, яблоками, огурцами и др.).

Большое значение имеет привлекательность реального предмета и заготовленного для воспроизведения его материала. Яркость и красота сразу привлекают внимание ребенка. Это заставляет его быть внимательным в будущей работе к внешнему виду. С этого зарождающегося чувства красоты малыш делает первые шаги в своем эстетическом развитии. Имейте это в виду, подбирая цвет картона, бумаги, красок. В аппликации ребенок впервые знакомится с конструкцией предметов, с понятием симметрии, пропорции. Расположение и наклеивание геометрических форм воспитывает у него и чувство ритма в чередовании форм и цвета.

Приучая к поиску, вы должны искать сами: работы должны быть эмоциональными, разнообразными, сам процесс — экономичным, так как устойчивость детского внимания низка; ребенка, как известно, обычно радует возможность побыстрее получить результат. Подскажите, что нужно выложить изображаемый предмет, узор, а потом по одной детали снимать и наклеивать, — получится быстрее.

Используйте разные способы наклеивания мелких деталей рисунка в аппликации. Например, при наклеивании ромашки не намазывайте каждый лепесток, а обведите кисточкой с клеем вокруг желтенького глазка, а потом сдвиньте к нему белые лепестки. Тот же прием ребенок может использовать, когда хочет, чтобы елочку «снежок укутал». Пусть он намажет между «ветками» клей и обсыплет «снежком» — мелко нарезанной бумагой. Очень радует его сам процесс работы, возможность самому устроить «снегопад».

К трем годам ребенок должен уметь:

— раскладывать в указанном порядке на полоске готовые формы (кружки или квадраты двух цветов), чередуя их по



цвету, последовательно наклеивать изображения предметов (мяч, грибок и т. п.);

— составлять узоры на полоске, четырехугольнике, круге, чередуя по цвету, форме, размеру кружки, квадраты, а также изображать предметы из двух, трех одинаковых по форме частей (снеговик, башенка);

— создавать узоры из кругов, четырехугольников, треугольников одного, двух цветов, изображать предметы прямоугольной формы (флажок, тележка, домик и пр.).

Аппликация на заданную тему

Кубики и шарики

(Три-четыре года)

Материал: полоска бумаги размером 8 х 20 см, круги и квадраты из цветной бумаги.

Цель: упражнять ребенка в распознавании формы и цвета предметов. Предварительно перед занятием поиграйте с ним в игровом уголке с кубиками и шариками, отметьте их форму и цвет. Побудите его к наклеиванию игрушек. Побеседуйте сначала о том, чтобы кубики и шарики малыш наклеивал по очереди. Прежде чем наклеивать, он может расположить гото-



вые формы на полоске бумаги. Напомните ему, что клея на кисточку надо брать немного, обязательно пользоваться чистой тряпочкой для прижимания и удаления лишнего клея. Следите за аккуратностью в работе. Полюбуйтесь вместе с ребенком готовой аппликацией, похвалите его.

Узор на круге или квадрате

(Три-четыре года)

Материал: круг диаметром 14 см, четыре кружка диаметром 2,5 — 3 см. Если будете наклеивать узор на квадрате, заготовьте его и соответственно его размеру вырежьте кружки или квадратики.

В узор на круге можно включить или кружки разного размера (большие — маленькие) или квадраты.

Покажите ребенку, как можно расположить узор по краю (или по углам квадрата), используя прием чередования фигур по величине: например, по углам большие круги (или квадраты), а между ними — маленькие. Пусть ребенок проявит больше самостоятельности в намазывании готовых форм клеем и аккуратном приклеивании их, вы только помогайте ему словесно, поощряйте.

С возрастом, естественно, как и в других видах изобразительной деятельности, усложняются задачи, которые малыш может решать с вашей помощью.

Закрепив те умения и навыки, которые он приобрел в предыдущем возрасте, вы помогаете ему более точно передавать строение несложных предметов, определять положение частей предмета (вверху, внизу и т. д.). В этом возрасте научите его пользоваться ножницами. Вырезание ножницами — дело сложное для малыша. Надо терпеливо помочь ему отрезать по прямой линии узкие и широкие полоски бумаги. При этом ставьте перед ним игровые задачи. Например, нарезать «билетики» для проезда в автобусе, использовать полоски для изображения забора, лесенки и т. д. А когда ребенок овладеет навыками вырезания, можно перейти к более сложным вещам: вырезать снежную бабу, домик и др.

В старшем дошкольном возрасте (шестой год) из различных геометрических форм, вырезанных из картона или цветной плотной бумаги, ребенок уже может выклеивать сложные картинки: ромашку или куклу (рис. 13), из квадратов, треугольников и прямоугольников — дом с окном и забором (рис. 14), дом с трубой и дверью (рис. 15), улицу (рис. 16), из прямоугольников и кружочков — мотоцикл или человечка (рис. 17). Он осваивает все приемы вырезания довольно прочно, в том числе закругление углов. В этом возрасте он уже пользуется не готовыми формами, а нарезанными одинаковой величины прямоугольниками. Из них он и получает нужные ему формы. С вашей помощью ребенок осваивает способ передачи изображения в движении. Так, например, человека в движении передают, изменяя положение рук и ног, животных — положения передних и задних ног, а также поднятой мордой.

Семилетний ребенок с удовольствием займется формообразованием. Он с интересом подбирает предметы и картинки

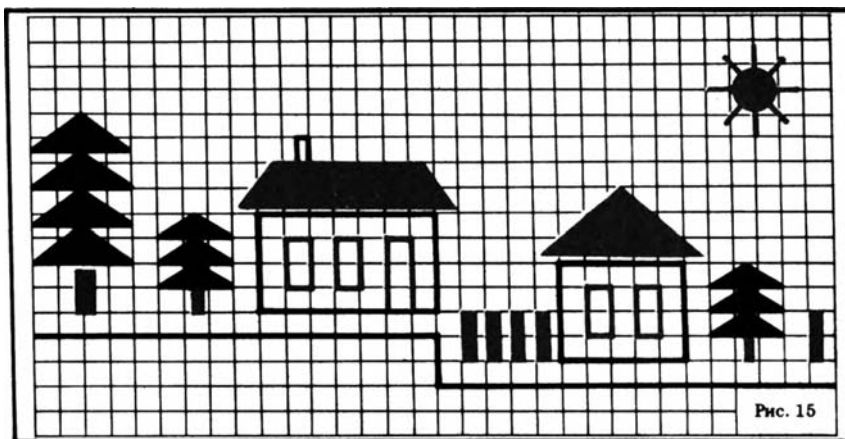
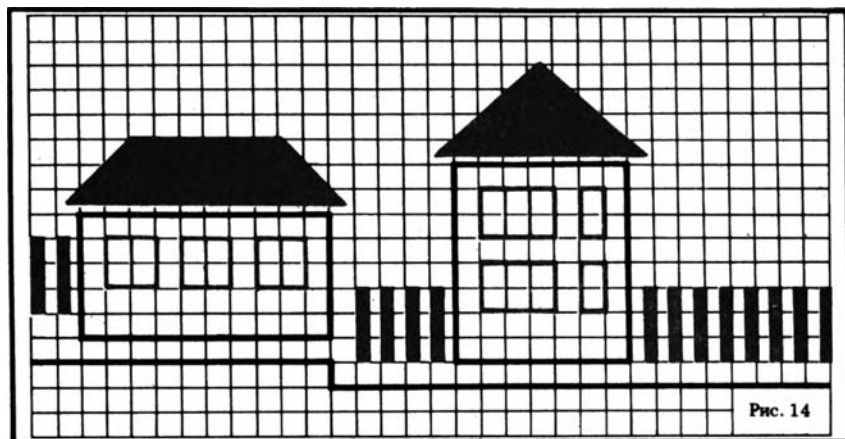
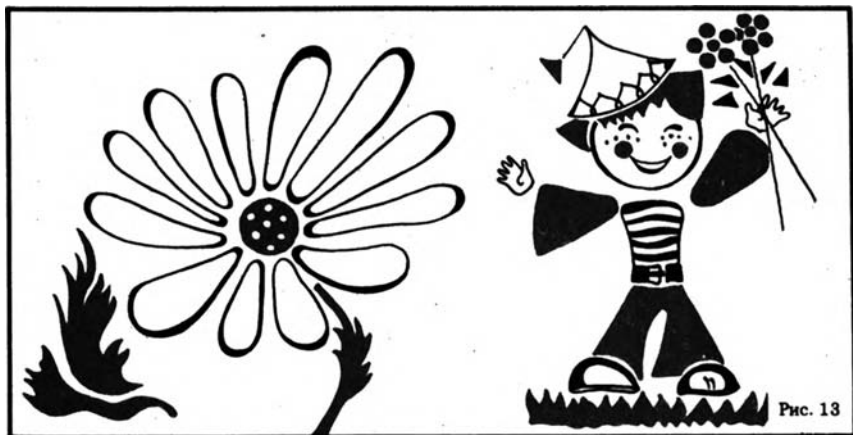



Рис. 16



Рис. 17

в соответствии с геометрической формой. Например, «собери по 2 предмета треугольной формы и по одному — всех других форм, которые ты знаешь».

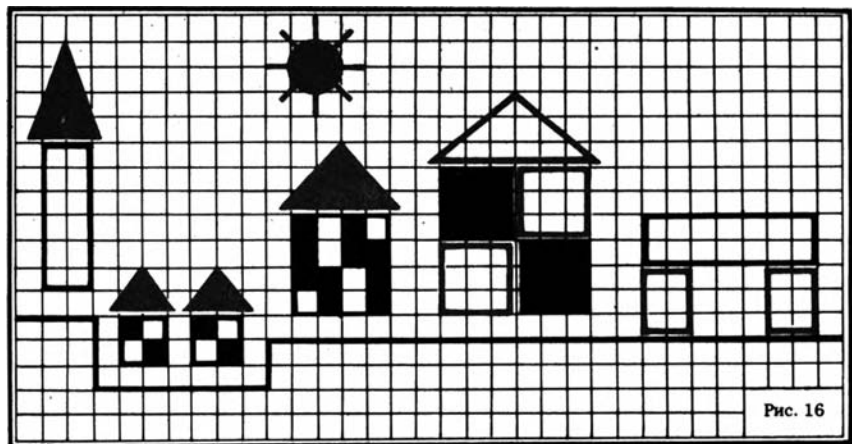
Учите его вырезать предметы разной формы по частям из бумаги разного цвета; красиво располагать аппликацию на листе бумаги (осенние цветы, ветка с осенними листьями, золотая осень, дом с флагами, грузовик, коврик). Желательно освоить процесс вырезания «на глаз» из листа бумаги несложных силуэтных изображений (птицы, зайцы и др.), передавая их характерную форму.

Для изображения живых существ (кроликов, рыбок, кошек) кроме наблюдения надо еще пользоваться игрушками, которые ребенок может спокойно обследовать, рассмотреть, определить форму, расположение частей, их величину. Помогите ребенку усвоить, как это рекомендуют, начинать изображение с самой

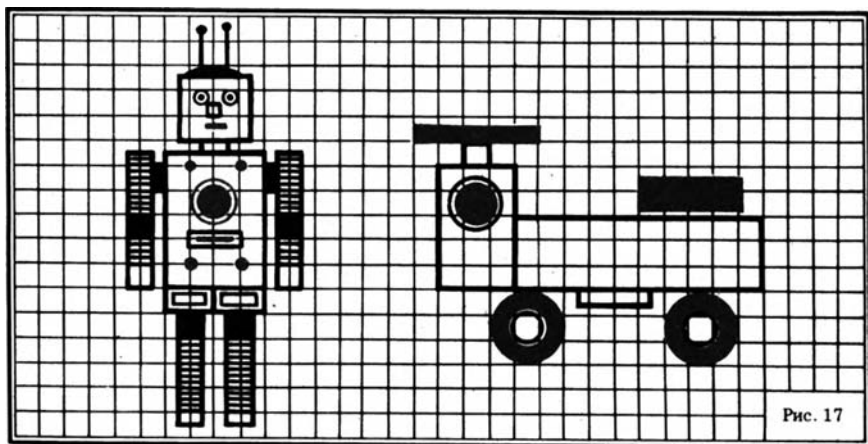
крупной или самой главной части. Например, человека с головы и туловища, дерево — со ствола и т. д.

Продолжайте учить силуэтному вырезанию, делать силуэты к сказкам для игры в теневой театр («Колобок», «Лиса и Заяц» и др.); выполнять аппликации (деревья в цвету, прилет грачей, луг с цветами).

Рыбка хвостиком виляет

Вы говорите ребенку: «Ты любишь живых рыбок, любишь кормить их, смотреть, как рыбка хвостиком виляет. Песни про них знаешь. А вот эти игрушки любишь? (Покажите нарисованные рыбки). Они похожи на живых. Давай наклеим их*. Дайте ребенку листок с нарисованным аквариумом. «На твоём листочке нарисован аквариум, ты в нем помести (наклей) рыбку. Смотри, какое у нее туловище (обведи пальцем). Какой она формы?» Ребенок обводит пальцем рыбку и говорит, что рыбка овальной формы. Точно так же ребенок обследует пальчиком хвостик, плавники и приходит к выводу, что они треугольной формы. «Сейчас мы с тобой будем наклеивать рыбку. Туловище рыбки овальной формы, а у нас есть только какие?» — «Прямоугольники». — «Как из прямоугольника сделать овал?» — «Нужно отщипнуть уголки». После этого ребенок выкладывает и наклеивает рыбку, а вы следите и помогаете.

Это закрепляет умение преобразовывать форму, из прямоугольника делать овал. Ребенок учится видеть отдельные части предмета, определять их форму и передавать воспринятое в плоскостном изображении.

Грузовая машина

Во время прогулок ребенок наблюдал за транспортом, рассматривал грузовик и называл, из каких частей он состоит. Договорились, что дома сделаете аппликацию машины.

Заготовьте части машины, из которых нужно собрать грузовик, бумагу, кисточку, клей. Посмотрите, так ли он собрал грузовик. «Составил ты машину правильно,— похвалите ребенка.— Теперь можешь наклеивать. Если сделаешь аккуратно, покажешь папе».

Развивается сообразительность детей. Они приучаются радоваться своим успехам.

Лепка

Сразу же приучайте ребенка аккуратно пользоваться пластилином. Подготовьте стол, накройте его клеенкой, дайте

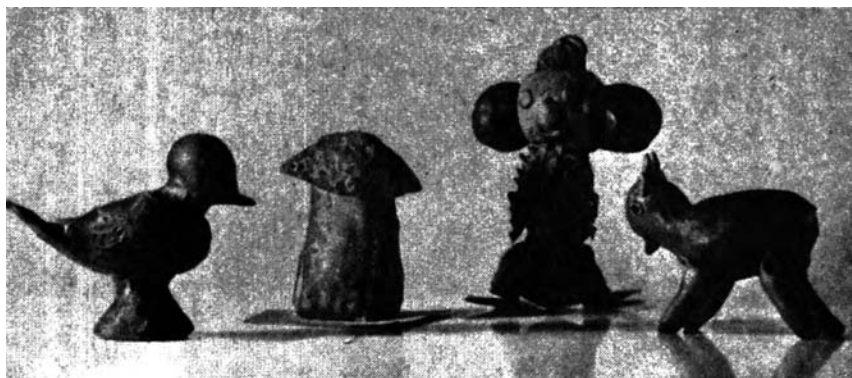

малышу дощечку 30 x 40 см и договоритесь, что только на столе можно лепить. Наденьте ему специальный фартучек. Вылепите несколько простейших фигур сами. Малыш обычно следит очень внимательно за тем, как вы делаете и что делаете. Предложите теперь самому вылепить что-нибудь. Следите, чтобы делал он все не спеша, аккуратно. Часто с вылепленным «предметом», а то и просто с пластилином ребенок начинает играть. Не запрещайте, пусть играет. Вы убедитесь, что любая мятина, соединенные куски пластилина ему что-то напоминают,— значит, работает воображение.

Покажите 4-летнему малышу игрушку, например цыпленка. Спросите: «Что это такое?» (Указываете на туловище). Потом спрашиваете: «Какое оно по форме?» — «Правильно, круглое». — «На что похоже?» — «Верно, на шарик». Отметьте, что и голова круглая, но меньше туловища. Рассмотрите хвостик и клюв.

Разделяя кусок пластилина на туловище и головку, напомним, что на туловище надо больший кусок, чем на головку. Круговыми движениями раскатайте туловище и головку. Прижмите головку к туловищу, затем оттяните хвост и прищипите клюв. Вот какой цыпленок получился!

Подводите ребенка к сознанию, что каждый предмет относится к какой-то группе предметов с общим свойством формы.

Применяйте игровые приемы для повышения интереса к предстоящей работе. Например, ребенку очень нравится, если ему сказать, что он сможет играть с игрушкой, которую вылепит сам. Надо дать возможность лепить то, что ему хочется, то, что он замыслил, а не всегда на тему, которую вы предложите. Пусть, если ему хочется, лепит многократно, например, ягодки, яблоки и другие предметы.

Воспитывайте интерес к лепке. Обучайте техническим приемам: отрывать, раскатывать между ладонями круговыми движениями (яблоко, мяч, вишенки и т. п.), в длину (палочки, ка-



рандаши), свертывать полученную форму (баранки, колечки, бублики), расплющивать шарообразный кусок глины ладонями (лепешки, печенье и т. п.), лепить несложные предметы, состоящие из нескольких частей одинаковой или разной формы (снеговик из двух шариков, самолет из удлиненных кусков глины и т. д.), зачищать края формы кончиками пальцев, плотно прижимая одну часть к другой.

Используйте в качестве натурой игрушки, скульптуру малых форм, изделия народных умельцев (дымковские игрушки, керамику, деревянные изделия).

Можно показать малышу, как лепить посуду по мотивам керамических народных изделий (горшки, кринки, блюда, вазы), тщательно сглаживая поверхность, украшать посуду росписью, сглаживать поверхность формы пальцем, смоченным в воде (если лепка будет раскрашиваться), лепить фигуры человека, животных в движении (Петрушка танцует, Мишки играют и т. д.).

Учите лепить из одного куска предметы простой формы (овощи, фрукты), более сложной (птица, конь, кукла) — по типу народных глиняных игрушек, основываясь на знании объемных форм (шар, цилиндр, конус, диск), лепить небольшие скульптурные группы из двух, трех фигур, передавая пропорциональные соотношения, динамику действия («Три медведя», «По щучьему велению», «Лисица и Журавль» и т. д.), распи-

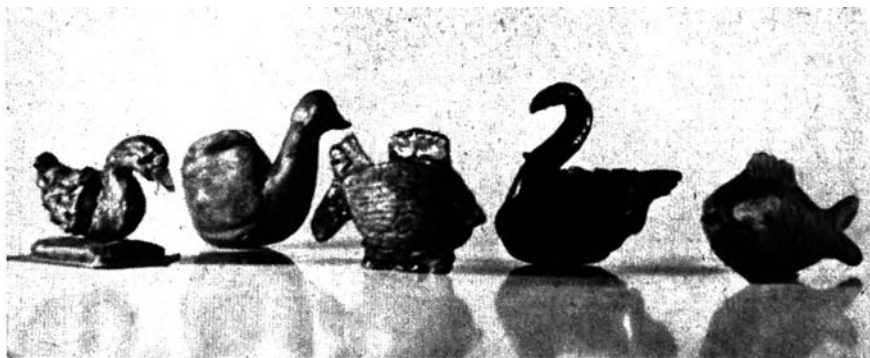

сывать лепку, передавать характерные движения человека, животного, достигая в позах выразительности (мальчик держит флажок, собака бежит).

Лепка на заданную тему

Палочки

(Три-четыре года)

Это занятие с ребенком позволит обучить его отщипывать от большого куска пластилина небольшие кусочки, раскатывать их между ладонями прямыми движениями, воспитать аккуратность.

Покажите малышу несколько готовых палочек. Продемонстрируйте прием раскатывания комочка пластилина прямыми движениями: Пусть он повторит их сначала в воздухе без пластилина, а затем в работе с пластилином. Поощрите за старание и аккуратность. Для занятия понадобятся дощечка (или клеенка) и пластилин.

Баранки

Научите ребенка сгибать палочки и соединять их концы, образуя кольца. Перед занятием вы можете устроить сюрпризный момент: ввезите в комнату на коляске куклу со связкой баранков. Пусть он их рассмотрит, отметит форму. Побудите его к тому, чтобы он вылепил такие же баранки для другой куклы. Спросите, как можно это сделать (сначала слепить палочку, свернуть ее в кольцо и скрепить два конца, положив их один на другой или прижав один к другому). Поощрите ребенка за старание, аккуратность.

Готовые баранки можно использовать в играх с куклами.

Свекла большая и маленькая

Покажите ребенку свеклу. Предложите хорошенько рассмотреть, обратив внимание на форму, величину. Он должен разложить свеклу по величине: большая, поменьше и самая маленькая, а затем вылепить. Когда малыш закончит лепить, предложите показать свеклы, которые он вылепил, и сказать, какая самая большая, какая самая маленькая, разложить от самой большой до самой маленькой. Проверьте, правильно ли он это сделал. Ребенок учится сравнивать предметы по величине, определять «большая», «маленькая», «больше», «еще больше», «меньше», передавать различия по величине в лепке этих предметов, их общую форму.

Колобок катится по дорожке

Прочтите ребенку сказку «Колобок». Спросите у ребенка: «Что тебе больше всего понравилось? Как хитрая Лиса разговаривает с Колобком? Давай с тобой поиграем в Колобка и Лису. Но у нас нет настоящего Колобка. Давай сделаем Колобок, который катится по дорожке».

Спросите у ребенка: «Помнишь, как спрыгнул Колобок с окошка на завалинку, с завалинки на травку и покатился по коричневой дорожке, а вокруг травка зеленая да елочки пушистые».

«Посмотри, какое у Колобка лицо веселое». Покажите ребенку Колобок, обведите нарисованные глаза, нос, рот. «А теперь лепи».

Закрепляется умение ребенка катать шарик и столбик, а затем их расплющить, использовать в лепке знания, приобретенные в рисовании.

Лиса

Покажите ребенку игрушку — лису и спросите: «Ты помнишь, мы с тобой читали сказку «Колобок». Колобок ты уже лепил, а сегодня мы будем лепить Лису. Посмотри, какая она красивая, яркая. Ты знаешь, как ее лепить?» — Покажите, как лепить голову.— «А это что?» — «Мордочка».— «Вот какая она остренькая. А что мы еще забыли?» — «Хвостик».— «Вот какой у Лисы пушистый хвостик». После того как ребенок вылепит Лису, похвалите его: «Какую красивую Лису ты слепил!».



Труд — естественная форма активности ребенка

Если ребенок вложил частицу своей души в труд для людей и нашел в этом труде личную радость, он уже не может стать злым, недобрым человеком.

В. А. Сухомлинский

Трудовое воспитание дошкольника имеет большое значение для его всестороннего развития. Наряду с игрой постепенно все более значительное место в его жизни займет трудовая деятельность. Это очень ценный период для воспитания трудолюбия, уважения к человеку труда. Важно то, что именно в этом возрасте ребенок сам хочет трудиться, что-то делать. Практика подтверждает — нельзя упускать это время, как говорят, «звездный час». И если упустить его, то к трем-четырем годам обычно угасает желание трудиться. Например, к самообслуживанию — уже на третьем году.

Основным вашим принципом трудового воспитания ребенка уже с младшего возраста должен быть: не делать за ребенка то, что он может сам сделать, что ему нужно самому делать и, следовательно, что он должен сам сделать. При этом начинает развиваться настойчивость, формируются навыки ребенка, обогащается речь. Детям постарше требуется самостоятельность, умственная и волевая активность. Младшим, конечно, еще очень нужна во всем ваша помощь. Проявляйте уважение к самостоятельности малыша, тактично предлагайте свою помощь: «Дай, я тебе помогу», а не «Дай, я тебя одену». Конечно, это потребует от вас терпения, выдержки, но все же... дайте ребенку, возможность делать то, что он может сделать сам. Самостоятельность и породит умение занять себя.

Оговоримся, что не всякое стремление к самостоятельности вы поддержите. Вы всегда увидите, когда она переходит в каприз, как это нередко бывает.

Ваше внимание, интерес и время, затраченное на трудовое воспитание ребенка, на воспитание трудолюбия и умения трудиться, ваше участие и помощь в совместном труде очень

сблизят его с вами — взрослыми, так же, как и ваше участие в его развлечениях и отдыхе. Путь это ведет к общности интересов в более поздний период жизни. Это создает условие для передачи традиций в семье от поколения к поколению.

Труд взрослых — живой пример для ребенка

Надо систематически вести малыша к осмысливанию жизненной необходимости трудовой деятельности, настойчиво воспитывать у него трудолюбие. От воспитания интереса к труду взрослых через посильное в нем участие вы формируете у него стремление «... браться за работу по собственному почину... трудиться на общую пользу». Для положительного отношения к труду важен пример взрослого.

Воспитание интереса и уважения к труду взрослых начинайте со знакомства детей с вашим домашним трудом. Формируйте у них потребность охотно и тщательно, как взрослые, выполнять трудовые обязанности по дому. Используйте для ознакомления с трудом взрослых прогулки, наблюдения в повседневной жизни, художественную литературу, беседы (на них уточняется, закрепляется, систематизируется наглядно воспринятое). Знания и чувства, углубленные чтением художественной литературы, беседой, рассматриванием картин, находят отражение во всех видах деятельности малыша (в играх, в рисунках, в рассказах ребенка) и содействуют формированию трудовой направленности. Л. Н. Толстой писал, что важно донести до сознания ребенка то, что все, чем он пользуется, не падает готовым с неба, а есть произведение труда людей.

Интерес к труду взрослых возникает у детей рано, на втором году жизни. Он находит отражение в играх (лечит — врач, крутит колесо — шофер и т. д.). Стремясь принять участие в труде взрослых, в своих играх малыш репетирует свою будущую жизнь. Задача воспитания в том, чтобы сделать пример труда взрослых активно воздействующим.

Для ознакомления с трудом взрослых используют множество возможностей в повседневной жизни. Действенные приемы — наблюдения и целевые прогулки. А сопровождающие и поясняющие разговоры и беседы об увиденном содействуют возникновению первоначальных представлений о значении труда взрослых. Но знания без практической деятельности самих детей мало воздействуют на них. Чтобы у ребенка формировалось трудолюбие, чтобы он осознавал общественный мотив труда, он должен трудиться сам, выполнять поручения взрослых, помогать им. Вы обеспечиваете при этом не только формирование представлений о труде взрослых, любовь и уважение к людям труда, но способствуете накоплению трудовых

умений, навыков. Ибо удовлетворение от своих стараний дети получают лишь тогда, когда добьются каких-то результатов. При этом оценка вами трудовых усилий ребенка имеет перво-степенное значение. Для более эмоционального и осознанного восприятия детьми труда взрослых, для поддержания интереса к труду большое значение имеет образное слово. Например:

Ну теперь за дело дружно,
Убирать игрушки нужно...

Эти строчки создают трудовое настроение, и ребенок сразу откликается, принимается за уборку.

Круг сведений об окружающем, в том числе о труде, расширяется и уточняется с возрастом.

Самообслуживание — это начало трудового воспитания дошкольника. «Большую роль в трудовом воспитании ребенка играют родители, старшие дети в семье. В семье ребенок получает первые навыки самообслуживания», — писала Н. К. Крупская. Постарайтесь придать обучению отдельным приемам самообслуживания конкретный характер, объяснение обязательно сочетайте с показом. Предлагая ребенку повторить то или иное действие, упражняйте его. При этом важно, чтоб малыш упражнялся в навыках не только в процессе самообслуживания, но и закреплял их в творческих или обучающих играх (например, «наденем платице и шапочку на себя, потом — на куклу»).

Ребенок четырех-семи лет уже умеет себя обслуживать, его нужно учить делать это хорошо. Пятилетний должен без напоминаний убрать постель, расстелить и застелить ее, поддерживать в порядке свой костюм, обувь, прическу.

Одним из мотивов, побуждающих малыша к развитию самостоятельности и вызывающих желание обслужить себя, должно явиться понимание им необходимости помогать взрослым. Используйте любую возможность, чтобы незаметно напомнить ему об этом. Известный советский психолог С. Я. Рубинштейн подчеркивал, что каждая привычка складывается в определенные годы жизни, и очень важно обеспечить ваше правильное воздействие именно тогда, когда происходит закладка новых способов действий. В противном случае возникают привычки дурные.

Чем лучше ребенок усваивает тот или иной навык самообслуживания, тем выше становится его самостоятельность. У младших мотив его действий сливается с целью — и напоминание, что, обслуживая себя, он помогает маме, поощрение доставляет ему удовлетворение, и он постепенно осознает: «Взрослым надо помогать».

Поручение. Одной из форм организации трудовой деятельности ребенка является поручение. Со второго года жизни привлекайте малыша к выполнению различных поручений, упражняя его повседневно в трудолюбии.

Вы уже знаете, что интерес к труду взрослых возникает у детей на втором году жизни. Больше и чаще всего ребенок наблюдает за действиями мамы. Он охотно выполняет ее поручения, конечно несложные. Наблюдая, как вы моете посуду, стираете, гладите, поливаете цветы, у него появляется желание участвовать в вашем труде, участвовать совместно с вами и подражать вам.

После выполнения отдельных поручений: «Принеси ложечки — они лежат на маленьком столике», «Принеси хлеб» и т. п. — вы хвалите его, благодарите: «Молодец ты у меня — помогаешь, спасибо». В этом возрасте малыша можно уже приучать к самообслуживанию: учить снимать и надевать одежду в определенном порядке, расстегивать и застегивать спереди пуговицы, расшнуровывать ботинки, складывать одежду.

Обучение отдельным приемам самообслуживания носит конкретный характер — показ в сочетании со словесным пояснением. Вы предлагаете малышу повторить действие, упражняете его не только в процессе самообслуживания, но и закрепляете в обучающих играх: «Оденем, разденем куклу Олю» и др. Хорошо использовать художественное слово. Например, показывая и обозначая правую ножку, левую ножку, вы сопровождаете это строчками стихотворения Е. Благиной:

Вот они сапожки.
Этот с левой ножки,
Этот с правой ножки.

А. С. Макаренко составил список работ, рассчитывая, что каждая «семья в зависимости от условий ее жизни и возраста детей сможет исправить и дополнить» его. Конечно, поручения должны быть посильными для ребенка и интересными. Вот некоторые из них, рассчитанные на дошкольников:

- Поливать цветы в комнате или во всей квартире;
- вытирать пыль на подоконниках;
- накрывать на стол перед обедом;
- свою книжную полку держать в порядке;
- кормить котенка, щенка;
- пришивать на своем платье оторвавшиеся пуговицы, иметь всегда в полном порядке приспособления для этого;
- если в семье есть огород или цветник, отвечать за определенный его участок как в плане посева, так и ухода за ним и сбора плодов;
- если в квартире есть телефон, первому подходить на звонок;
- помогать матери или сестре в определенных хозяйственных функциях.

Давайте малышу несложные поручения и адресуйте ему лично, в дальнейшем усложняйте их. Ребенку пяти-семи лет



уже нужно давать такие поручения, которые не всегда бывают ему интересны: в этом возрасте ребенок должен понимать слово «надо». Это постепенно воспитывает в нем одно из важнейших человеческих качеств — чувство долга. Однако следует при этом соблюдать важнейшее условие: ребенок только тогда



охотно и хорошо выполнит поручение, когда он осмыслит его значение.

Хозяйственно-бытовой труд. Руководя трудовой деятельностью ребенка, вы решаете очень важные задачи: учите ребенка осторожно обращаться с вещами, развиваете его речь. Все усилия его на достижение цели направляйте главным образом путем поощрения. «Хорошо моешь!» — ласково говорите вы сыну. Заметив, что он начал баловаться с водой, не обрывайте его, а лишь мягко заметьте: «Ты поиграл немножко, а теперь давай закончим работу. Куклы ждут, когда у них все будет чисто». Развивая у малыша устойчивое внимание, допускайте игровые моменты, так как в этом возрасте труд без игры невозможен. Четырехлетний ребенок уже отличает труд от игры.

Усложнение трудовых навыков. С трех-четырех лет усложняется деятельность ребенка по самообслуживанию: его следует научить пользоваться ложкой, вилкой, салфеткой, самостоятельно мыть руки, лицо, не разбрызгивая воду, вытираться полотенцем, пользоваться носовым платком. Помогите ему научиться самостоятельно одеваться и раздеваться с небольшой вашей помощью, аккуратно складывать и вешать одежду, при входе в здание вытирать ноги или переобуваться. Воспитывайте у него желание поддерживать порядок в комнате: накрывать стол, убирать игрушки, книжки на место. Научите выполнять поручения взрослых: с вашей помощью кормить рыб в аквариуме, поливать цветы, сеять крупные семена цветов, сажать лук, поливать растения на грядках, собирать овощи. Трехлетнего малыша нужно знакомить с некоторыми видами труда



взрослых, обращать его внимание на заботу взрослых о нем. Наблюдая труд родных в семье, слушая рассказы о труде, он должен усвоить, что все люди работают: строят дома, делают машины, продают хлеб, молоко в магазинах. Для эмоционального восприятия и более глубокого осмысливания прочитайте стихи, побуждающие его трудиться.

У четырех-пятилетнего ребенка воспитывайте большую по сравнению с предыдущим периодом жизни самостоятельность в самообслуживании: раздевание, одевание, застегивание пуговиц, зашнуровывание ботинок. Научите его замечать непорядок в одежде, устранять его самостоятельно или с помощью взрослых; беречь одежду и обувь; складывать и вешать одежду на место.

Вначале под вашим наблюдением, а потом самостоятельно ребенок поддерживает порядок в квартире, принимает участие в ее уборке: протирает влажной тряпочкой мебель, крупные листья растений, моет игрушки. Он должен знать, где и в каком порядке хранятся игрушки, убирать их на место.

Если есть возможность поработать в цветнике перед домом, на огороде, нужно ее предоставить (сеять семена, поливать посеы, помогать в уборке, рыхлить землю, выпалывать сорняки).

В. А. Сухомлинский писал, что для детей интерес в труде должен заключаться в осознании того, что они могут воздействовать на природу. Чтобы успешно провести прополку, ребенок должен уметь отличать культурное растение от сорняка, чтобы полить растения — уметь отличать сухую почву от влажной. Обучите его умению определить целесообразность полива растений: обратите внимание на внешний вид растения, нуждающегося в поливе (поникший стебель, увядающие листья), и путем сравнения установите его отличие от растения, которое своевременно поливают. Научите его правильно пользоваться лопатой, совком, граблями, лейкой. Пусть он кормит домашних животных, помогает чистить аквариум, клетку для птиц. Приучайте его к ручному труду: изготовлению поделок из бумаги, картона, природных материалов.

Шести-семилетнего ребенка необходимо приучать выполнять трудовые поручения старательно, аккуратно, беречь материалы и предметы труда, убирать их на место после работы.

Воспитывайте у детей стремление настойчиво добиваться результатов в труде, имеющем общественное значение, готовность участвовать в совместной трудовой деятельности наравне со всеми, не избегая неприятной работы. Помогайте им правильно и доброжелательно оценивать работу (свою и своих товарищей), формируйте правильные навыки в доступных видах труда и попутно сообщайте знания о предметах и материалах труда, поддерживайте уважение к трудовой деятельности окружающих людей, интерес к вашей работе, умение ценить и беречь труд взрослых и товарищей.

Игры, связанные с трудовыми навыками

Многим детям нравится играть на кухне с кастрюлями, крышками. Они с восторгом гремят ими, вставляют одну в



другую. Старшие дети любят бывать вместе с мамой на кухне, «помогая» ей готовить обед. Девочкам нравится подметать пол.

Пусть ваш малыш будет с вами на кухне во время приготовления обеда, побеседуйте с ним. «Как ты думаешь, зачем на плите кастрюля? В кастрюле мы варим суп (показывает), в другой — компот (показывает). А что еще стоит на плите? (сковорода). А что делают на сковороде?» Ребенок мобилизует свой опыт и ответит: «Жарят котлеты, картошку» и т. д. Спросите, что нужно, чтобы приготовить суп? Продолжайте разговор в этом направлении, поговорите о назначении кухонной посуды, помогите ему усвоить название. Результаты наблюдений уточняются и закрепляются в игре.

Приготовим обед

Вы говорите малышу: «Сегодня поиграем с тобой в маму. Ты будешь мамой и приготовишь обед куклам. Давай вспомним, что нужно, чтобы приготовить обед. Выбери и принеси ту посуду, в которой можно сварить суп и поджарить котлеты».

Он продолжает игру самостоятельно. Можно далее усложнить. Такой игрой ребенок может быть занят целый вечер. Вы, занимаясь своими делами, лишь изредка можете подавать советы для поддержания у него интереса в игре.



Мама моет посуду

Обратите внимание ребенка на то, что после обеда на столе осталась грязная посуда. «Давай мы ее помоем. Ты сможешь мне? Сейчас мы наденем фартуки, чтобы не намочить и не испачкать платье. Попробуй, какая водичка? Да, она теплая. Посуду моют в теплой воде. А теперь я начну мыть посуду, а ты подавай мне ее и ставь чистую на стол. Подай сначала чашку, теперь блюдце, тарелку, ложку. Посмотри, какая стала посуда? Правильно, чистая».

Действия и связанные с ними словесные выражения закрепите с ребенком в игре «Научим куклу Нину мыть посуду».

Посадим лук

Вы пришли с малышом из овощного магазина и говорите ему: «Мы с тобой купили зеленый лук. В нем много витаминов, он делает вкусным салат. Давай попробуем дома вырастить зеленый лук. Ты посадишь луковицы в землю, и вырастут у лука зеленые перья».

Поставьте ящик с землей. Разделите его на клеточки и покажите, как надо сажать луковицу в клеточку.

После посадки предложите полить землю.



Конструирование

Истоки способностей и дарование детей на кончиках их пальцев. От пальцев... идут тончайшие ручейки, которые питают источник творческой мысли.

В. А. Сухомлинский

В процессе конструирования формируются сосредоточенность внимания, настойчивость в достижении поставленной цели, точность наглядного восприятия и анализа. Конструирование — это созидание. Оно способствует эстетическому развитию ребенка, воспитывает его художественный вкус: стремление украсить постройку, соблюсти симметричность, сочетание цветов и т. д. В строительных играх-конструировании можно использовать сюжетные игрушки как повод, как мотив для постройки.

Чаще всего для игр с постройками используются такие сюжетные игрушки, как куклы, матрешки, мелкие игрушки животных и птиц, автомашины. Они повышают интерес к строительной игре, а это помогает ребенку быстро овладеть техникой конструирования.

Рассмотрите вместе с ребенком образец, покажите приемы постройки, посоветуйте, где и как лучше строить. Начинайте* строительство вместе. Малыш будет строить сосредоточенней, если вы поставите перед ним игровую задачу, например построить домик для куклы. Подберите строительный материал: кирпичики, кубики, трехгранные призмы, разной формы и величины дощечки. Обеспечьте устойчивость разнообразных построек, то есть повторяйте конструкции с однообразными формами или используйте сюжетные игрушки. Это содействует совершенствованию техники и обогащению замысла.

Строительный материал нужно хранить в шкафчике с полочками, на которых он будет разложен по формам. Кончив заниматься строительным материалом, рекомендуют (если ребенок не заявит, что хочет сохранить постройку) начать

аккуратно разбирать ее сверху донизу, раскладывая по формам на столе, и перенести в шкафчик.

Результаты постройки и обыгрывание игрушек, связанных с ней, радуют малыша, доставляют ему много положительных эмоций, повышают интерес к овладению приемами конструирования, техникой стройки.

Что же такое строительные игры и какие из них можно предложить малышу?

От трех месяцев до полутора лет учите его сооружать башню, накладывая один на другой одинаковые кубы или кирпичики, строить автомобиль или выкладывать дорожку, стол и т. д. (рис. 18, 19). Дайте ему дополнительную сюжетную игрушку (куклу) — этим вы сделаете для ребенка игры с постройками очень увлекательными.

От полутора до двух лет усложняются умственные задачи: увеличивают количество деталей, разнообразят конструкции.



Рис. 18



Рис. 19

Малыш учится накрывать два куба третьим — скамейка, строить мебель из кирпичиков: диванчик, кровать, лесенку, домик с окном и дверью — из четырех кирпичей и трехгранной призмы (рис. 20).

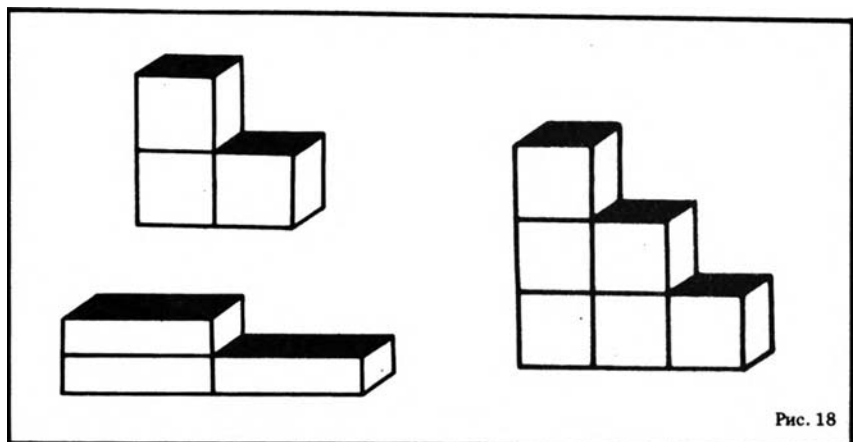
С двух до трех лет. Обратите внимание ребенка на то, что устойчивость кубиков и кирпичиков зависит от положения на плоскости стола (стоит или лежит). Размещая кирпичики по горизонтали, можно построить дорожки узкие, широкие, поезд, рельсы и др. Комбинируем разное размещение кирпичиков — получаются простейшие перекрытия (ворота, домик). Следите, чтоб малыш правильно называл полученные постройки и детали строительного материала. К строительному материалу нужны еще дощечки, фанера, флажки. Ребенок должен видеть перед собой образцы. Не надо бояться подражания.

От трех до четырех лет. У малыша появляется собственный замысел на основе усвоенных навыков и умений и желание сооружать простейшие постройки, обыгрывать их с сюжетными игрушками. Н. К. Крупская писала, что если ребенок ставит перед собой цель и подбирает нужный материал, то это и содействует развитию творческой деятельности. Это относится и к строительной деятельности.

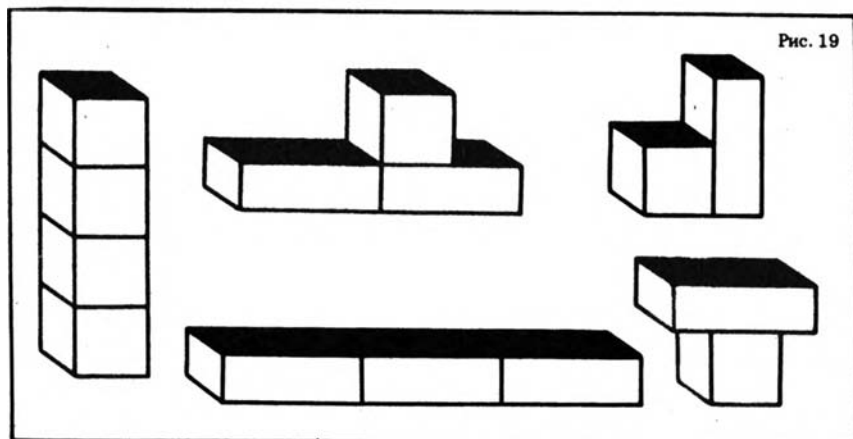
В конструктивных играх малыш строит уже не только ввысь и горизонтально — появляются более сложные постройки, в которых наблюдается симметрия. Она является незаменимым средством развития воображения, способствует росту его творческих сил.

От четырех до пяти лет. На данной возрастной ступени расширяется опыт ребенка и развиваются замыслы построек. Он строит паровоз, дом для кукол, конюшни и т. д. В соответствии с задуманной постройкой он подбирает детали по форме, размеру и устойчивости и уже может воспроизводить постройки

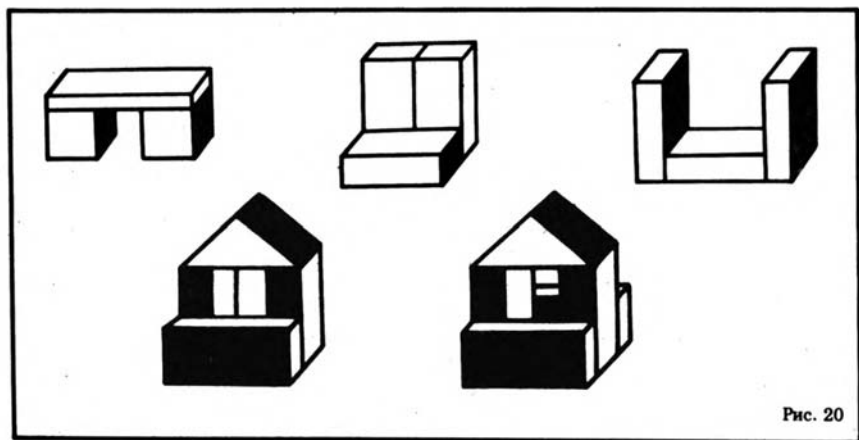

более сложных предметов, украшать их мелкими деталями набора. Побуждайте избегать пестроты — развивайте художественный вкус.

От пяти до шести лет. Когда ребенок освоил конструирование по вашему показу и образцу, он сможет сооружать постройки по чертежу.

Для развития замысла, конструктивных способностей важны впечатления, накапливаемые разными путями: от непосредственных наблюдений за процессом стройки, впечатлений от готовых построек, прочитанных книг, рассматривания картин, фото и других источников. Анализируйте с ребенком, из каких частей, деталей состоит постройка, в какой последовательности она выполнена. Планируйте с ним последовательность сооружения частей постройки, подбирайте к ним детали по форме, размеру, устойчивости, советуйте соразмерять между собой предметы (для большой машины нужен большой гараж и т. д.). Развивая замысел малыша, вы помогаете овладеть техническими навыками конструирования. У него появляется интерес к совершенствованию постройки — сделать ее более красивой и прочной. В этом возрасте ребенок усваивает с вашей помощью геометрические названия, которые ему потребуются в школе. Конструкторы «Маленький архитектор», «Строительный набор» помогают решить задачу развития точности зрительного восприятия.

Количество материала у старшего дошкольника, естественно, больше. Он стремится использовать больше архитектурных украшений, уже соблюдает симметрию и пропорцию. Теперь можно посоветовать ему постройку, которую он наблюдал, о которой у него уже есть представление. Но это не исключает, что ему потребуется еще и прямой показ: как строить. Ребенок уже может представить себе и рассказать, какую он сделает постройку, в какой последовательности он будет строить, подбирать нужный материал. Ему очень нравятся зарисовки его удачных построек или фотографии их, собранные в альбом. По мере того как ребенок будет овладевать конструктивными умениями, можно и нужно ставить перед ним задачи более сложные и приучать его анализировать постройки посложнее: из каких частей состоит, какие детали использованы, последовательность постройки.

Итак, в литературе рекомендованы следующие основные приемы обучения конструированию.

Показ образца готовой постройки, сделанной в качестве примера. Тут же показ приемов конструирования ее с названием действий.

Показ образца постройки, выполненной вами частично, и предложение ребенку самому закончить ее.

На основе учета умений ребенка предложите темы, и он сможет самостоятельно выполнить различные постройки.



Рекомендуются строительные наборы Е. А. Флериной и А. П. Могилевского, тематические наборы «Архитектор», «Ленинград» и «Гараж», конструктор Поликарпова (крупный). «Керамический конструктор».

От шести до семи лет. В процессе строительства у ребенка возникает потребность изготовить «настоящие» предметы — различные поделки, игрушки. Он охотно использует с этой целью дерево, распиливая его, сколачивая, выпиливая, выжи-

гая и т. д. Как правило, помощь ребенку в играх со строительным материалом, особенно в изготовлении предметов и игрушек из дерева, должен оказывать отец. Совместная работа с ним — в подготовке материала для осуществления замысла, инструментов, обсуждение, планирование этапов работы, советы отца — все это доставляет ребенку радость, укрепляет веру в себя, в свои силы и возможности, воспитывает чувства уважения, привязанности и благодарности, которые остаются на всю жизнь. Горд ребенок и тем, что его инструменты и материалы хранятся совместно с отцовскими. Эта потребность в общении и уверенность в родительской любви, их поддержке — основа душевного равновесия малыша. Она остается на протяжении всей его жизни.

Мать, как и отец, старшие дети в семье могут помочь малышу использовать природный материал для изготовления игрушек (бересту, шишки сосновые и еловые, солому, желуди и др.). Ребенок сам придумывает предметы, которые можно сделать из того или иного материала. В процессе созидания игрушки и использования ее в игре развиваются сообразительность, смекалка, инициатива и находчивость.

Поделки из бумаги, картона и других материалов

Чтобы правильно смастерить ту или иную поделку, нужно не только внимательно прочесть ее описание, но и рассмотреть ее рисунок и чертеж, на которых указаны форма, размер и взаимное расположение всех частей. Малыш не всегда в состоянии разобраться в этом самостоятельно, поэтому родители должны объяснить, показать, а какую-то более сложную часть работы взять на себя.

На чертеже могут быть такие детали, о которых ничего не сказано в описании.

Чертежи к маленьким поделкам выполнены в натуральную величину — это значит, что при изготовлении поделки или детали к ней вы можете наложить на чертеж прозрачную бумагу (кальку), перевести на нее копию, затем через копировальную бумагу перенесите чертеж на материал, из которого будете мастерить поделку (бумага, фанера, картон, ткань и т. д.).

Чертежи и рисунки прямо из книги никогда не переводите: от этого книга портится.

Чертежи для больших поделок уменьшены в два раза или более, но некоторые из них изображены на сетке из мелких квадратов. Чтобы увеличить чертеж в два-три раза или более, начертите на листе бумаги сетку, состоящую тоже из квадратов, увеличив размеры сторон квадратов вдвое или втрое (в за-

висимости от того, во сколько раз вы хотите увеличить чертеж). На полученную сетку квадратов перенесите из книги нужный рисунок или чертеж со всеми подробностями. Эта работа достаточно трудоемка, требует аккуратности и четкости, поэтому нужно ее взять на себя взрослым, постепенно обучая этому и детей.

Не пожалейте потратить на обучение ребенка два-три вечера. Зато потом ребенок сможет все это делать самостоятельно, не требуя от вас помощи. Он сможет играть и заниматься поделками, даже оставаясь дома один.

Как складывать (сгибать) бумагу и картон?

Чтобы изготовить некоторые поделки, вам придется складывать бумагу, сгибая ее (иногда и картон) под углом. Делать это не так просто. Чтобы сгибы получились гладкими и ровными, изготовьте специальную гладилку — небольшую тонкую пластинку продолговатой формы с заостренными краями и гладкой поверхностью. Такую гладилку вы можете сделать из ручки старой пластмассовой расчески или тонкой дощечки из плотной древесины. Можно также использовать пластмассовую ученическую указку.

Складывая лист бумаги, перегните его по намеченной линии и прогладьте линию сгиба гладилкой. В тех случаях, когда бумагу нужно отогнуть под углом так, чтобы образовалось ребро, сделайте сначала сгиб по линии этого ребра и прогладьте линию сгиба гладилкой.

Если вам нужно будет согнуть по прямым линиям лист картона (например, при изготовлении коробки), то после разметки надрежьте картон ножом до половины его толщины по всем линиям сгиба, чтобы по этим поверхностным надрезам легко было сгибать картон по нужной линии.

Склеивание бумаги и ткани. Чтобы склеить бумагу, картон, ткань, надо сначала намазывать ту деталь, которую наклеиваете. Склеивание (наклеивание) получится аккуратное, если вы намажете клеем более тонкую деталь. Обмакните кисточку в клей и быстро тонким и ровным слоем намажьте всю поверхность детали. Чтобы деталь при этом не сдвинулась, придерживайте ее пальцами левой руки.

Намазав изнанку бумажной детали клейстером, обязательно подождите минуту-полторы, пока бумага не увлажнится как следует, и только после этого уложите деталь на место.

Уложив деталь на место, проверьте ее положение и, прикрыв листом чистой бумаги, хорошенько протрите мягкой тряпочкой во всех направлениях от середины детали к ее краям.

Чтобы избежать на поделке морщин и перекосов, все склеенные между собой детали переложите несколькими слоями газетной бумаги и положите под пресс (кусочек ровной фанеры, на который сверху положить какой-нибудь груз) для просушки.

Для склеивания толстой бумаги или картона используйте клей большей густоты.

При работе с клеем приучайте ребенка содержать руки чистыми — тогда и поделки будут чистыми.

Поделки из бумаги

Из бумаги можно сделать очень интересные игрушки: лодочки, кораблики, вертушки, домики, зверят, а также маски для карнавала, подвижные игрушки и т. д.

Ребенка нужно готовить к работе с бумагой. Обучите его прежде всего технике сгибания: угол должен совпадать с углом, край с краем, а места сгибов должны быть тщательно выровнены.

Бумагу следует подбирать квадратной или прямоугольной формы. Учите ребенка тщательно и точно определять центр листа, загибать углы к краям или к середине, накладывать углы один на другой, в зависимости от того, какой предмет изготавливаете.

Поделки из бумаги доступны ребенку начиная с четырех лет. В этом возрасте уже можно научить его сгибать лист бумаги пополам, соизмерять стороны и углы, приклеивать к основной форме отдельные детали (к дому — окна, дверь, трубу; к автобусу — колеса; к стулу — спинку). С возрастом процесс изготовления поделок усложняется: нужно закреплять умение сгибать лист бумаги пополам, вчетверо, сглаживая сгибы, подрезать до линии сгиба (коробка с крышкой, сложенная без клея и склеенная, корзинка), делать игрушки по несложной готовой выкройке (домик, стул, стол, полочка, шкаф и т. д.).

Шестилетние дети уже способны освоить прием деления листа бумаги по диагонали, чертить круг с помощью шнура и карандаша, с помощью тонкой бечевки делать движущиеся части игрушек из картона («Снеговик», «Клоун», «Чебурашка»). На основе имеющихся у детей этого возраста умений и навыков вы можете учить их конструировать из бумажных объемных форм машины, сооружать группы взаимосвязанных игрушек.

Предлагаем вам несколько описаний по изготовлению игрушек и других поделок из бумаги и картона.

Альбом для рисования

(Три-четыре года)

Лист бумаги сложите пополам, совмещая стороны и углы, четко проглаживая линию сгиба (рис. 21) палочкой-гладилкой см. с. 159). Все движения и последовательность действий пока-



Рис. 21

жите малышу и объясните. После объяснения пусть он проделает эти действия сам. Для альбома нужно сложить 4—5 листов белой бумаги и 1 лист цветной.

Автобус

(Три-четыре года)

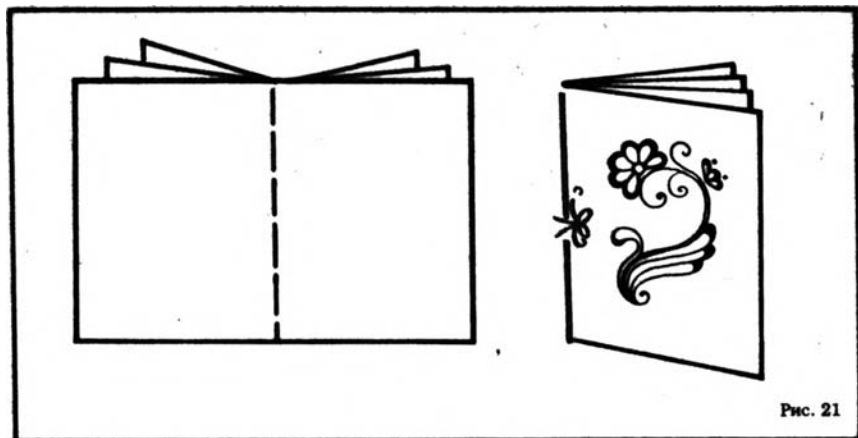
Лист бумаги сложите пополам от себя, совмещая стороны и углы листа (рис. 22). Затем помогите малышу. Наклейте на стороны готовые формы окон, дверей и колеса (рис. 22, а). Дополнительные детали должны быть из цветной бумаги.

Возможно, ребенок захочет по своему замыслу украсить свою поделку. Не мешайте этому. Пусть у него развивается творческая инициатива.



Рис. 22

Домик с крышей

(Три-четыре года)

Материал: прямоугольный лист для каркаса домика, чуть больше и плотнее лист цветной бумаги для крыши, полоска цветной бумаги для окон, двери и трубы.

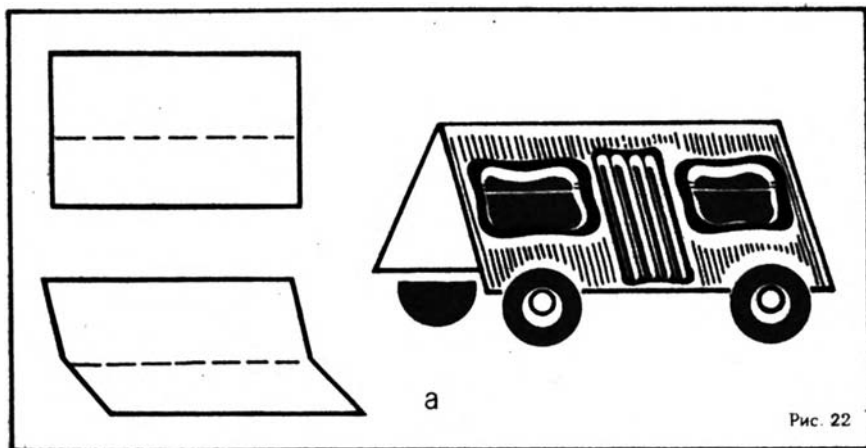
Сложите листы бумаги для домика и крыши (рис. 23, а, б), отрежьте прямоугольники — окна и дверь, наклейте их на стороны домика. Половинку трубы наклейте на крышу. Вторая половинка должна выступать над крышей (рис. 23, в).

Самолет

(Четыре-пять лет)

Прямоугольный лист плотной бумаги, разделенный продольной линией (рис. 24, а, б), сложите пополам (см. рис. 21),

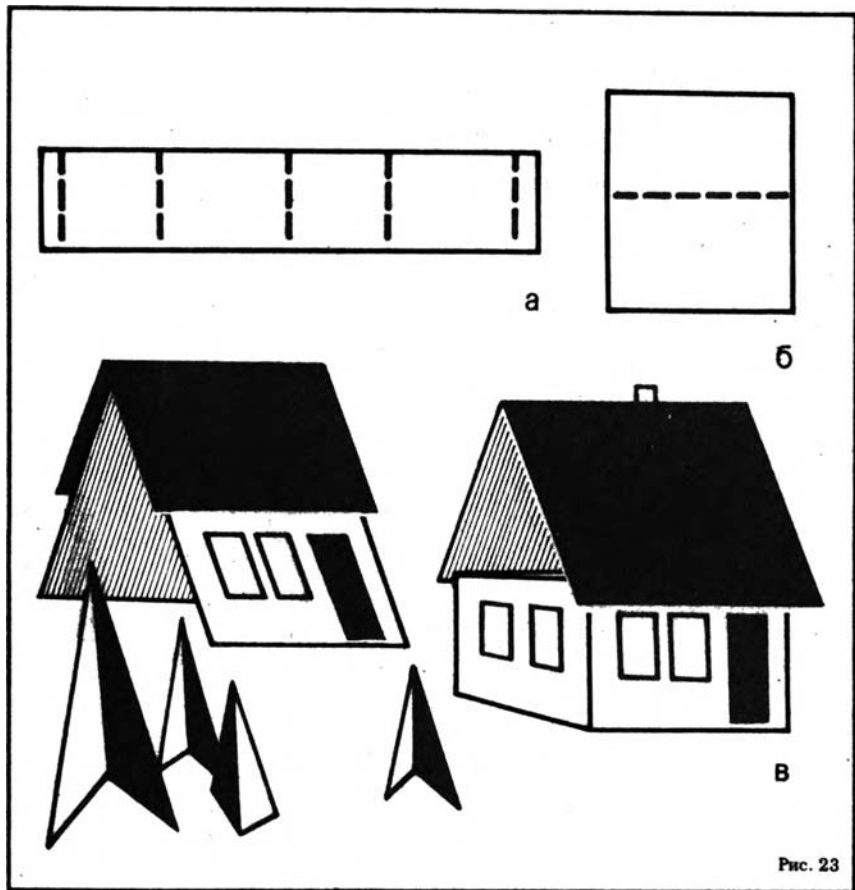



Рис. 24

а затем ножницами со стороны сгиба листа вырежьте корпус самолета и из оставшихся кусочков бумаги — крылья (рис. 24, в). Старшие дошкольники смогут сделать это сами. Взрослые могут нарисовать корпус самолета на сложенном листе. В передней части самолета сделайте надрез, в который вставьте крылья.

При изготовлении поделки старайтесь учитывать те навыки и умения, которыми владеет ваш малыш, и в соответствии с этим организовывать свою помощь ему.

Треуголка

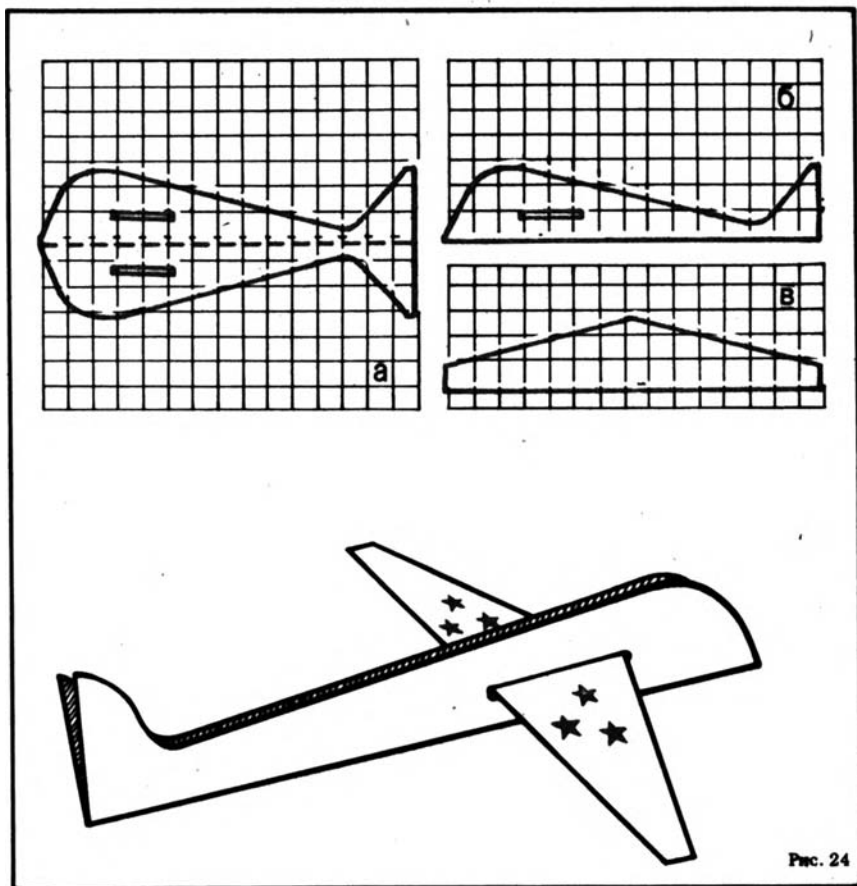
(Пять-семь лет)

Прямоугольный лист бумаги сложите пополам (рис. 25, а). Найдите середину и верхние углы загните (рис. 25, б, в). Нижние края отогните вверх треугольников, уголки по бокам



Рис. 25

заложите и склейте. Готовую треуголку раскрасьте красками.

Можно украсить ее аппликацией, выполненной вместе с малышом.

Стрела

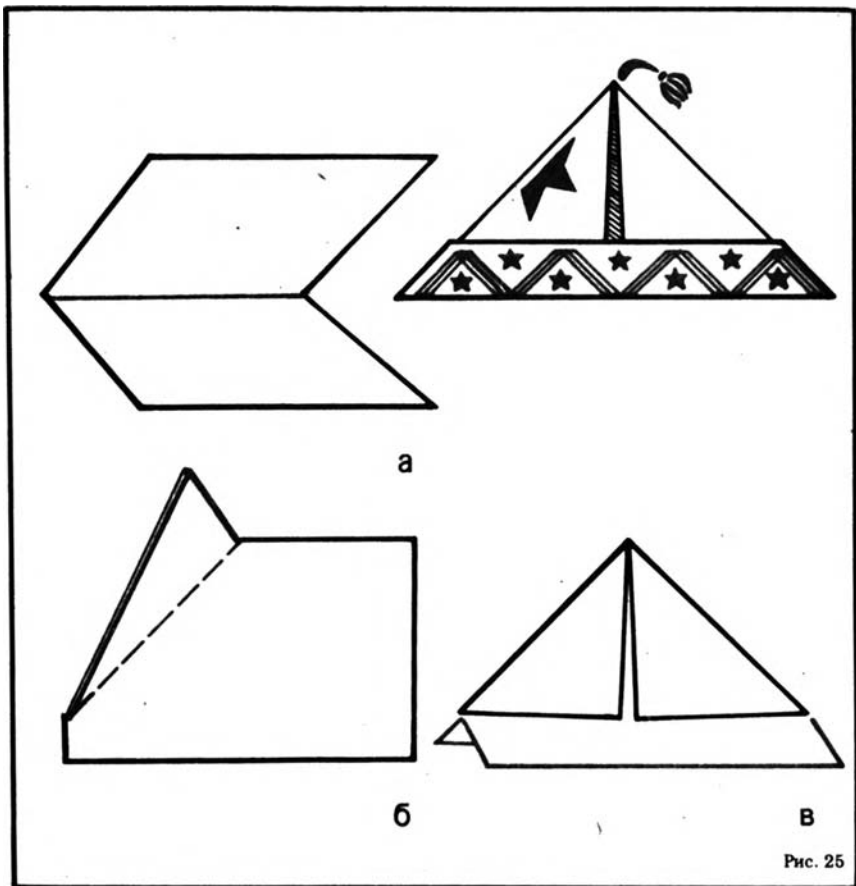
(Шесть-семь лет)

Поделите квадрат бумаги по диагонали (рис. 26, а) и по этой линии загните внутрь боковые уголки (рис. 26, б). Получившуюся деталь согните пополам по линии диагонали так, чтобы загнутые стороны пошли вниз, и еще раз приложите их к диагонали, но в противоположные стороны, после чего приподнимите. Приподнятые стороны будут служить крыльями.

Дети любят использовать стрелу для игр на воздухе.

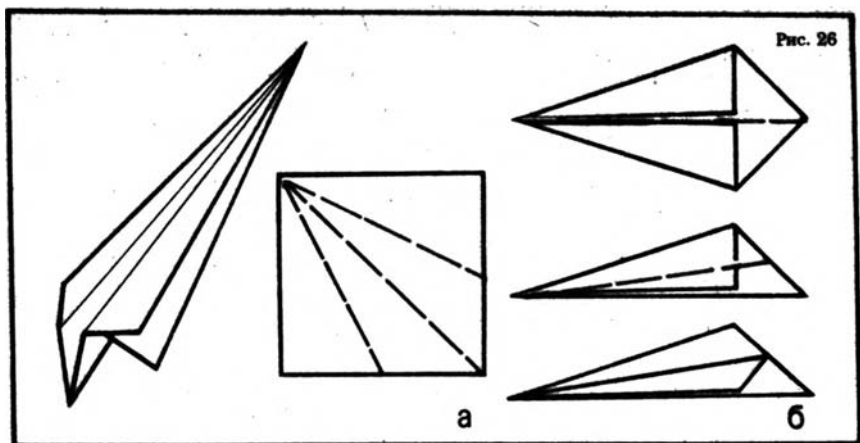

Игрушки из бумаги по готовым выкройкам

Предложите изготовить такие игрушки детям старшего дошкольного возраста. Они с большим удовольствием и интересом займутся этим. Такие занятия помогают развивать у детей сообразительность, ловкость, вкус и фантазию, приучают к усидчивости, необходимости доводить начатое до конца. Родители должны помочь им правильно понять чертеж-выкройку, перевести из книги сначала на прозрачную бумагу (кальку), затем с кальки через копировальную бумагу на плотный лист бумаги, из которого будут мастерить игрушку. Подробнее о последовательности действий будет указано в описании к каждой игрушке. Хорошо, если такие поделки будут выполняться для какой-либо творческой игры, например «На севере», после прочтения стихотворения С. Маршака «Ледяной остров». Для игры одну и ту же игрушку приходится делать по несколько раз, чтобы получить больше фигур человека, животных. Этим можно занять не только своих детей, но и их друзей.

Олень

(Шесть-семь лет)

Переведите выкройку оленя (рис. 27) на плотную бумагу, раскрасьте ее, вырежьте по контуру все детали (рис. 27, а). Прорежьте бумагу на шее и на плечах по черным линиям до пунктира (грива). На лопатках оленя прорежьте два отверстия (рис. 27, в). Сложите выкройку оленя по пунктирам. Приклейте рога к голове (рис. 27, б). Согните шею, вставьте острые концы белых треугольников в отверстие на лопатках.

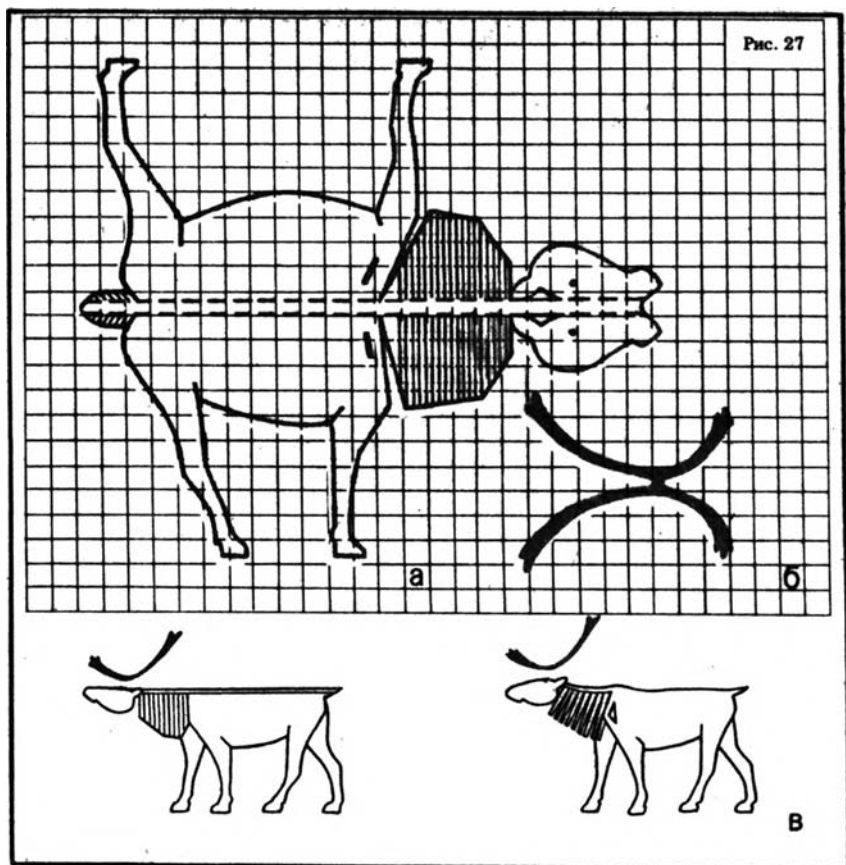

Собака

(Шесть-семь лет)

Переведите выкройку на плотную бумагу, раскрасьте, вырежьте и сложите по контурам (рис. 28), только хвост заверните колечком и шею отогните наружу. Соедините несколько таких собак друг с другом при помощи ниток, привяжите нарты — и перед вами собачья упряжка.

Нарты

(Шесть-семь лет)

Переведите на лист плотной бумаги выкройку (рис. 29), раскрасьте и вырежьте по контуру. Тупой стороной ножа проведите с нажимом по пунктирным линиям, затем согните выкройку по пунктиру.

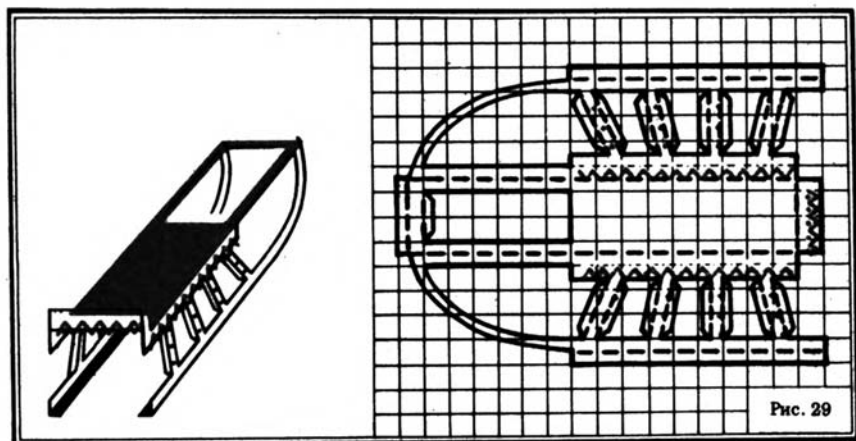
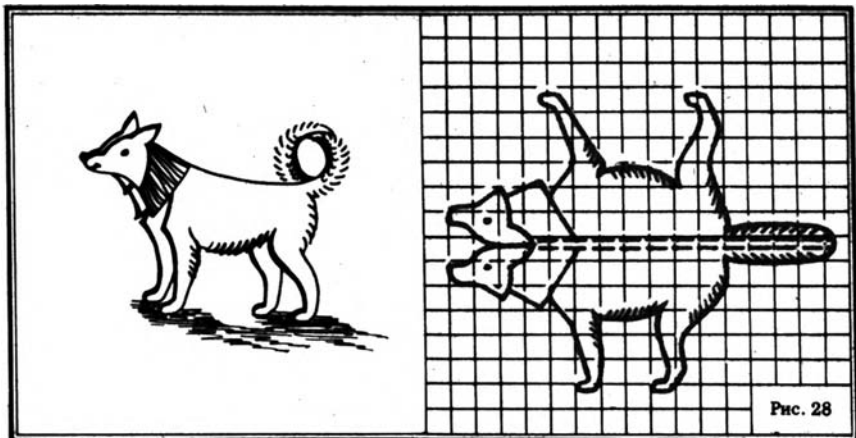

Прицеп

Грузовые прицепы (рис. 30) в пору уборки урожая помогают перевозить картофель, капусту, зерно. Опытные водители возят иногда по два прицепа. Получается целый автопоезд.

Для игры можно сделать два прицепа, тогда к одному из них приклейте сзади буксирный крюк и прицепите второй прицеп. Из картона вырежьте раму (рис. 30, а). Согните ее по сгибам и проколите отмеченные отверстия. Вырежьте из плотной бумаги кузов (рис. 30, б), согните его по сгибам и склейте. Намажьте клеем раму по краям, оставив середину сухой, чтобы кузов после приклейки не покоробился. Приложите к раме кузов. Переверните модель и посмотрите снизу, правильно ли он стоит. Когда клей на прицепе высохнет, наденьте на спички две катушки (рис. 30, в, г). Это колеса. Прицеп готов.



Рис. 30

Грузовик

Внимательно рассмотрите рисунок грузовика и чертежи к нему (рис. 31). Как всегда, перерисуйте чертежи сначала на прозрачную бумагу, а с нее через копировальную бумагу — на картон или плотную бумагу.

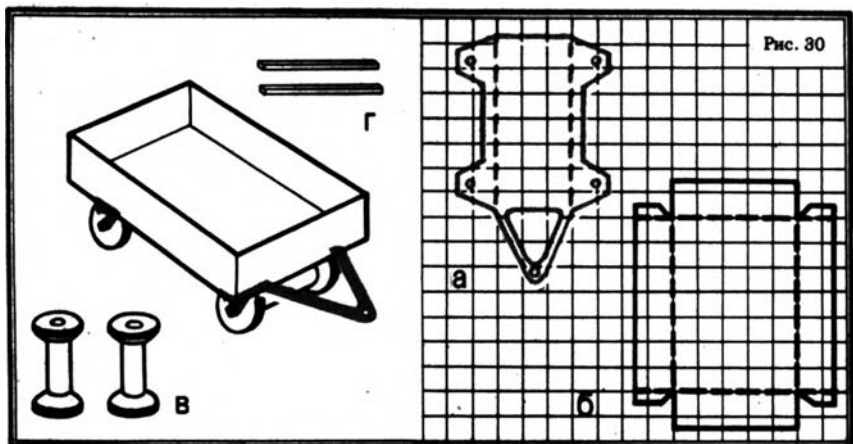

Рис. 31

Из картона вырежьте раму (рис. 31, а) и проколите отмеченные отверстия для осей. По сгибам, по линейке, немного надрежьте ножом поверхность картона, чтобы ровнее получились сгибы, согните раму. Закругленную переднюю часть надо склеить. Отогнутые лепестки намажьте клеем и приложите изнутри к боковинам рамы и поставьте спички-оси. Хорошо бы еще прижать склеенные места прищепками для белья.

Для прицепа снизу к раме приклейте буксирный крюк (рис. 31, б). Вырежьте из плотной бумаги кабину с мотором (рис. 31, в) и кузов (рис. 31, г), согните по сгибам и склейте. Готовую кабину приклейте к раме. Полукруглые вырезы в моторе (отмечены цифрой 1) должны точно совпасть с закругленной передней частью рамы (отмечена цифрой 2). Нижние части дверей кабины (отмечены цифрой 3) наклейте на боковые рамы.

Намажьте клеем заднюю часть рамы по краям, оставив середину сухой, чтобы кузов после приклейки не покоробился. Приложите кузов. Переверните модель и посмотрите снизу, правильно ли кузов стоит. Если косо — подвиньте. Между кузовом и кабиной останется промежуток, который по ширине должен быть равен отогнутому краю кабины.

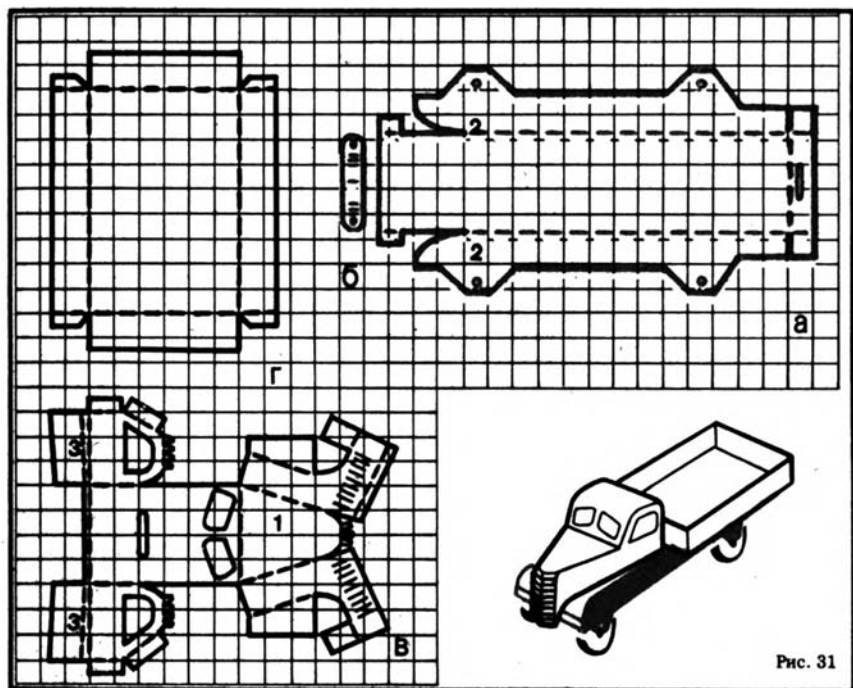
Когда модель подсохнет, наденьте на спички две катушки от ниток. Это колеса. Грузовик готов.

Поделки из картона

(Шесть-семь лет)

Подвижные игрушки

Материал: ножницы, шило, кисти (тонкая и широкая), бумага, плотный картон или сухая фанера. Если делать игрушки из фанеры, то потребуются еще проволока, лобзик, пилки, напильники (круглый, полукруглый, плоский), надфили и наждачная бумага.

Решив, какую игрушку вы будете делать, перенесите чертежи выкройки на кальку, затем с помощью копировальной бумаги переведите на картон (или на фанеру). Выкройки по желанию можно увеличить по клеткам.

Теперь аккуратно вырежьте ножницами выкройки по контуру (на фанере выпилить лобзиком и края обработать напильником и надфилями).

После того как вы вырезали (или выпилили) детали, в указанных цифрами на чертежах местах проколите шилом (или просверлите на фанере) отверстия. Прежде чем приступите к сборке игрушки, разложите все детали по своим местам. Приготовьте кусочки медной проволоки (заклепки) и соедините ими детали игрушки так, чтобы заклепка прошла в отверстие туловища и нужной детали. С обратной стороны игрушки часть

заклепок срежьте, оставив хвостики длиной 20—25 мм, которые 2—3 раза намотайте на гвоздик, чтобы получить завиток (благодаря ему детали хорошо держатся, т. е. соединены между собой).

Детали рук и ног свяжите сзади крепкой ниткой, как это показано на чертежах-схемах «оживления». Потягивая за нитку, вы приведете в движение руки и ноги игрушки. Готовую игрушку раскрасьте по-своему.

Как вы поняли, технология изготовления подвижных игрушек достаточно сложна. Поэтому первоначально взрослый должен взять на себя почти все элементы изготовления поделок. Пусть ребенок сначала наблюдает за вашими действиями, слушает ваши объяснения, помогает что-то подержать при скреплении деталей, раскрашивает их. Потом предложите ему попробовать самостоятельно сделать такую же игрушку. Но опять же вы должны быть рядом, чтобы помочь в трудный момент, поддержать, подбодрить и даже снова сделать какую-то деталь в поделке. Такая совместная работа всегда способствует духовному сближению с ребенком, воспитывает у него желание закончить начатое дело, довести его до конца.

По типу Снеговика (рис. 32), Клоуна (рис. 33), Чебурашки (рис. 34) можно смастерить любую игрушку по интересному рисунку: Буратино, Карлсона, Золушку, Незнайку...

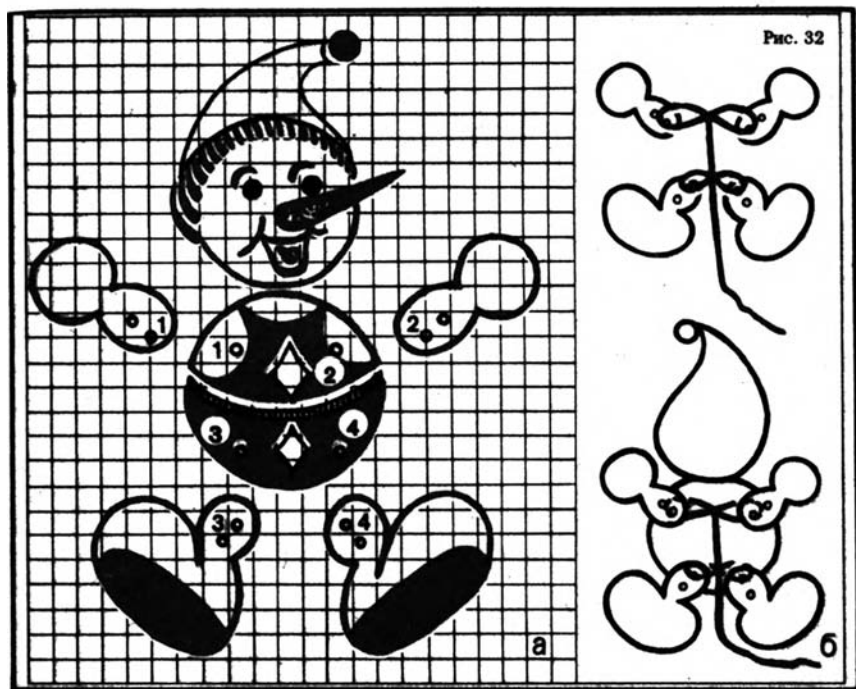

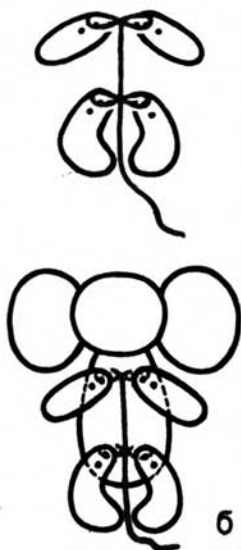
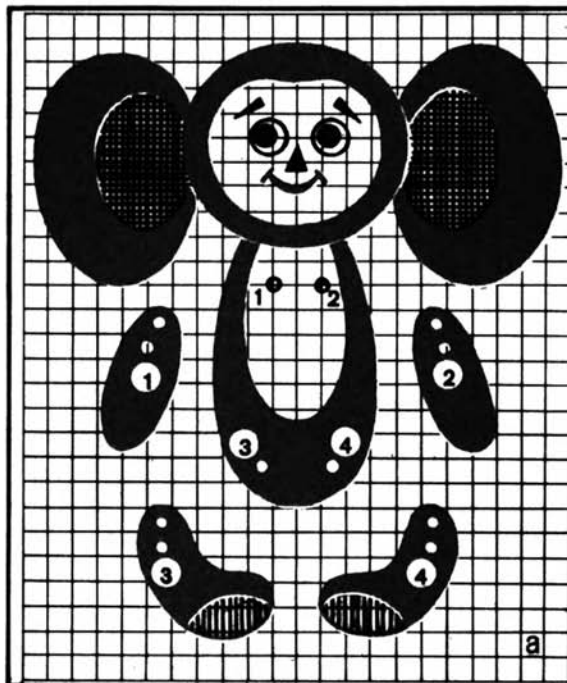

Эти игрушки становятся самыми любимыми у детей. «Оживающих» сказочных персонажей можно подарить и товарищам на день рождения или разыграть маленький спектакль.

Игрушки из спичечных коробок и катушек

Мастерить игрушки из спичечных коробок и катушек можно предложить детям пяти-семи лет. Приемы изготовления их имеют свои особенности, но довольно быстро усваиваются детьми. Этот доступный материал (коробки, катушки) позволяет изготовить интересные и очень разнообразные игрушки, которые ребенок может использовать в творческих играх, в зависимости от тематики поделок. Окрашивать игрушки лучше краской гуашь (это могут сделать сами дети).

Письменный стол (Пять лет)

Материал: 9 спичечных коробок, две полосы картона размером 9 x 12 см, нитки (лучше толстые или мулине) для ручек.

Для двух тумбочек стола возьмите по 3 спичечные коробки (рис. 35), склейте их и обклейте бумагой, из ниток сделайте ручки для выдвигания ящичков стола. На тумбочки наклейте одну из полосок картона, а на нее приклейте оставшиеся три коробки, предварительно склеив их между собой. Поверх получившегося стола приклейте вторую полоску картона — крышку стола.

В процессе работы по изготовлению стола у ребенка могут возникнуть трудности. Помогите ему вырезать нужного раз-

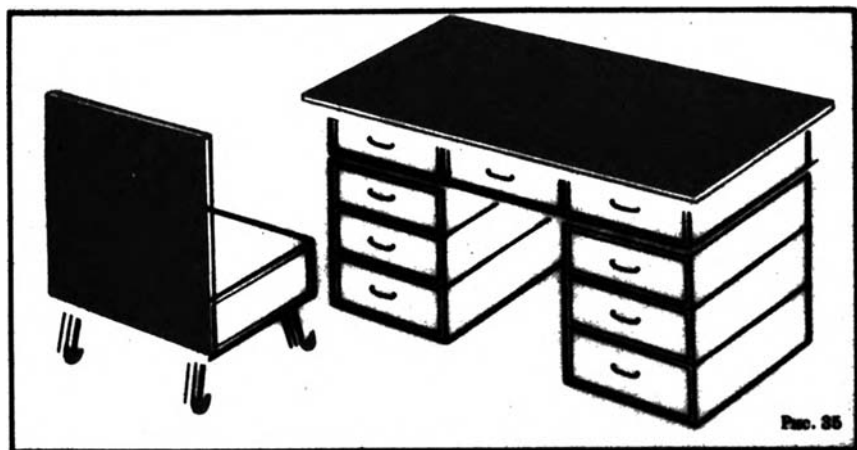

мера полоски картона, сделайте петельки — ручки к ящичкам, посоветуйте, как аккуратнее и прочнее склеить детали поделки.

Стул

(Пять лет)

Склейте две коробки и приклейте к ним стенку из картона. Сиденье оклейте полоской бумаги размером 10,5 x 13 см, из которой предварительно сделайте выкройку коробки (рис. 36).

Диван

(Пять-семь лет)

Материал: 4 спичечные коробки, кусок картона для спинки размером 8,5 x 11,5 см, полоска бумаги для склеивания сиденья размером 11,5 x 19 см, полоска картона для наклеивания на нее нижних коробок для крепления поделки.

Склейте четыре коробки и спинку. Две нижние коробки наклейте на полоску картона. Сиденье оклейте полоской бумаги (рис. 37).

Пароход

(Пять-семь лет)

Материал: 5 спичечных коробок (четыре для корпуса парохода и одну для капитанского мостика на палубе), катушка для флажстика, цветная бумага для флажков, нитка для крепления флажков, полоска картона с треугольным концом, выступающим впереди четырех коробок,— корпуса парохода



Рис. 36



и полоска картона для оформления «носа» парохода в передней его части.

Склейте четыре спичечные коробки (рис. 38) — остов парохода — и наклейте их на картон, который легко выкроить, обведя контур спичечных коробок и нарисовав в передней части выступ треугольной формы. Затем приклейте полоску картона, сложенную по центру пополам и равную по ширине узкой длинной грани спичечной коробки, двумя концами к первой коробке. На палубу корабля наклейте пятую коробку и рядом с ней, ближе к носу парохода, катушку. Вырежьте флажки из цветной бумаги, натяните их на нитку, концы которой привяжите к спичкам на носу и корме парохода, а середину к выступающему высоко над палубой флагштоку из тонкой лучины.

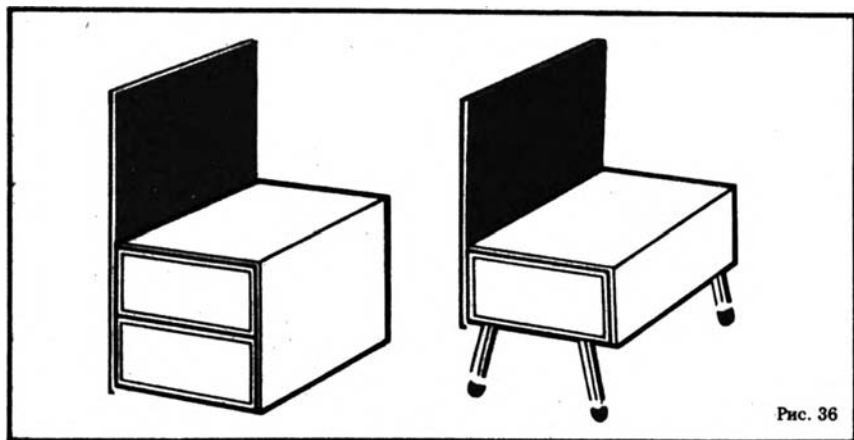
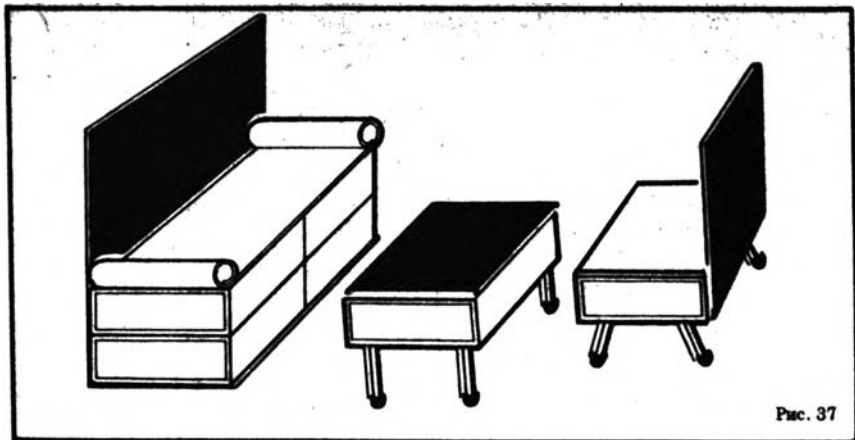
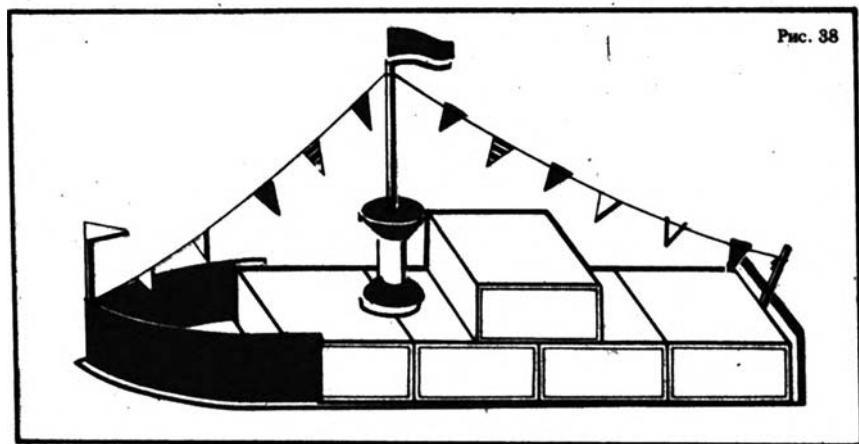

Парта

(Шесть-семь лет)

Материал: 5 спичечных коробок, два футляра от них, картон — подставка размером 9 x 12,5 см, 2 узкие полоски картона размером 6,5 x 11 см для сиденья и спинки.

Для стола-парты склейте 3 спичечные коробки (рис. 39), поставьте их вертикально. На полученную деталь наклейте

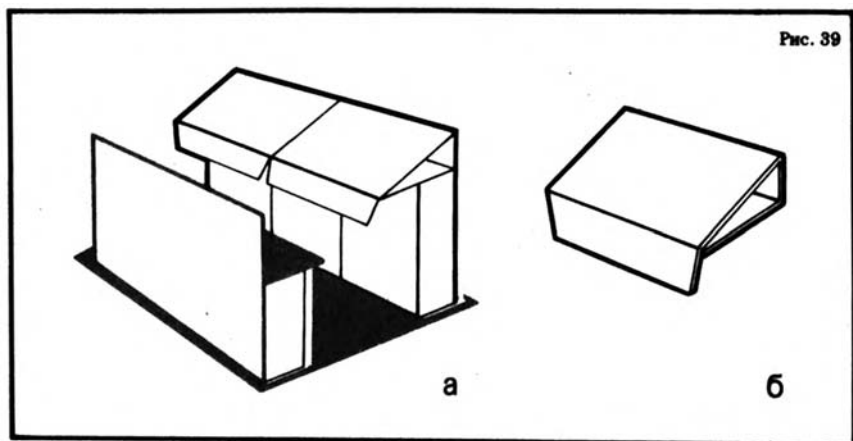

два футляра, которые нужно развернуть, чтобы получить желаемую клиновидную форму (рис. 39, б). Для скамьи склейте две коробки, поставленные на ребро (рис. 39, а). На них наклейте сиденье — узкую полоску картона и спинку. Вся поделку (стол и сиденье) наклейте на картонную подставку. Если изготовить несколько таких парт, можно предложить ребенку поиграть с игрушками в школу. В «класс» поставьте изготовленные заранее стол и счеты.

Счеты

(Шесть-семь лет)

Материал: картон размером 6X15 см, 10 катушек, полоска картона размером 2 x 15 см для оформления верхней детали, кусочки тонкой проволоки с нанизанными на них пуговицами и 8 бумажных кругов с диаметром, равным диаметру круга оснований катушек, для прокладок между катушками (это способствует лучшему склеиванию катушек).

На картонную подставку (рис. 40) наклейте в два ряда 10 катушек, на каждую из них (кроме самых верхних) — бумажный кружок. На верхние катушки приклейте полоску картона. На два отрезка проволоки нанижите пуговицы и прикрепите к стойкам (катушкам).



Рис. 40

Таким же способом можно изготовить классную доску, если к катушкам при помощи нитки навесить доску из картона размером 15 x 10 см (предварительно покрасив ее черной тушью).

Поделки из природного и бросового материала

Конструирование из природного материала — очень увлекательное для ребенка занятие. Оно требует смекалки, сообразительности. Ведь надо додуматься, как скрепить части поделки, из чего сделать голову для Буратино или оленя, какую подобрать подставку для готовой поделки...

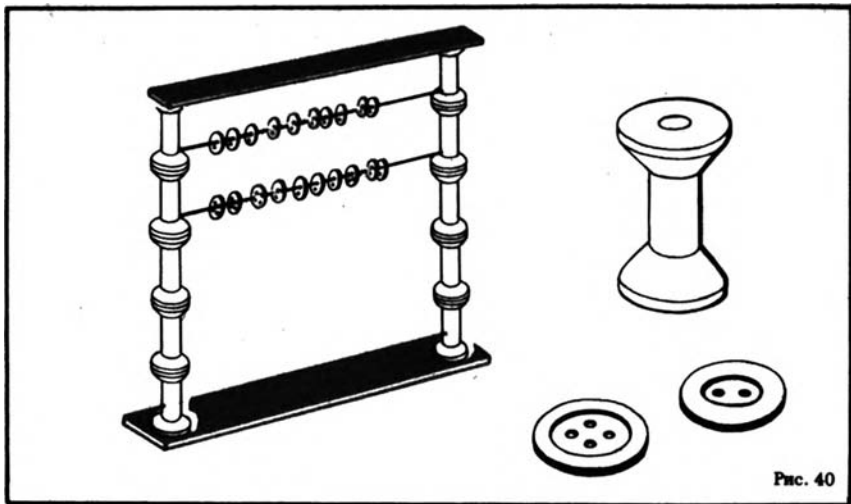
Старшие дошкольники на основе уже имеющегося опыта по ручному труду чаще всего самостоятельно приходят к нужному, правильному выводу, сами выбирают наиболее подходящий для поделки материал. Но практическая помощь ребенку в наиболее сложных действиях (разрезы, надсечки, проколы на твердых материалах) со стороны взрослых необходима. Нужно помочь ребенку и в том случае, если он мастерит очень сложную по конструкции поделку (например, «Баба-яга», «Старичок-моховичок», «Рыбак» и др.), в которой много соединительных деталей. Но опять же: пусть ребенок сначала сам попробует свои силы, приложит навыки и умение. Тогда остальное вы можете принять на себя, показывая и обучая его более сложным приемам ручного труда.

Детей старшего дошкольного возраста нужно заинтересовать изготовлением не только отдельных предметов, но и целых сюжетов: «Птицеферма», «Лесные зверюшки» и т. д.

Детей же младшего дошкольного возраста необходимо постепенно подводить к изготовлению игрушек-самоделок из природного материала. Сначала взрослые могут сделать сами простейшие поделки («Рыбка», «Мышка-норушка» и др.) из шишек и пластилина, а потом привлечь к этому и ребенка. Для основной части поделок нужно иметь сосновые и еловые шишки (для туловища животных, тела птиц, рыб), каштаны, половинки скорлупы грецких орехов, кусочки бересты (из которой взрослый должен сам вырезать нужную форму), желуди. Дополнительные части (лапы, хвосты, головы) сначала можно делать из пластилина, используя знакомые детям приемы лепки. При последующем обучении дети сами могут вырезать не очень мелкие части (уши, крылья) из тонкой бересты или цветной бумаги и прикреплять их к основной части поделки пластилином. Чтобы придать фигурке устойчивость, научите младших детей делать подставку-столбик из пластилина.

Примерные темы поделок

Для детей от четырех до пяти лет: грибы из каштанов и желудей, жучки из скорлупы грецкого ореха и пластилина, матрешки из сосновых шишек и пластилина, птички из шишек и пластилина, рыбки из шишек и пластилина, Чебурашка из шишек и пластилина, утята из шишек и пластилина, лодочка из скорлупы грецкого ореха и пластилина, еж из шишки и пластилина, бабочка из ракушек, сухих листьев и пластилина, черепаха из пластилина и шляпок желудей, гирлянды из листьев.

Для детей от пяти до шести лет: черепахи из скорлупы грецких орехов, ежата из семян арбуза, тонких веточек — иголок, пластилина, грибы на поляне из каштанов, желудей, скорлупы грецких орехов, утки из шишек. Во всех названных поделках использовать для соединения частей поделок пластилин.

В поделках: совы из шишек, пластилина, шляпок желудей, барашек из шишек, желудей, семян ноготков, посуда из коробочек мака, пластилина, желудей и их шляпок, кораблики из скорлупы грецких орехов, бересты, рыбки в пруду из шишек, цветной бумаги, бересты и др. Части соединяйте клеем.

Когда дети закрепят навык работы с клеем (соединение при помощи клея деталей поделки), учите их использовать для скрепления частей не только пластилин и клей, но и стержни-палочки (часто используют для этого спички длиной 2—2,5 см). С помощью такого способа соединения частей можно изготовить поделки: стрекоза и бабочка из семян крылаток и ракушек, поросята из желудей, стержней-палочек, журавль из шишек, веточек, веселые человечки из желудей и спичек



и др. Для дополнительных частей и деталей можно предложить более разнообразный материал: семена-крылатки клена, ясеня, арбузные и тыквенные семечки, листья, сухие ветки, семена цветов, перья, хвою, косточки фруктов.

Для детей от шести до семи лет: медведь из шишек, рыбка-телескоп из шишек, перьев, шляпок желудей, страусенок из шишек, веток (части скреплять при помощи клея и стержней), пингвин из шишек, бересты, скорлупы грецкого ореха, жар-птица из шишек, пустых колосьев, перьев и др. Для соединения частей здесь можно использовать мягкую проволоку, стержни.

Можно также предлагать для оформления поделок новый материал: солому, лен, тополиный пух, корешки и многое другое. Из природного материала в сочетании с бросовым: поролоном, проволокой разного цвета и толщины, лоскутками тканей, спичечными коробками, кусочками меха, пакли и дру-





гим — можно смастерить прекрасные поделки сказочных персонажей, любимых игрушек, порадовать к празднику близких людей.

Работа по изготовлению поделок дает большие возможности для воспитания художественно-творческих способностей дошкольников, приближает детей к природе, расширяет их знания о ней. Изготовление игрушек-самоделок из шишек, желудей и других материалов — это своеобразная творческая деятельность детей, способствующая воспитанию у них самых лучших человеческих качеств: трудолюбия, аккуратности, инициативы и многих других.

Чтобы ребенок был заинтересован в изготовлении игрушек-самоделок, в его уголке должно быть отведено специальное место (на полке или в шкафу) для разнообразного природного и бросового материала, который взрослые накапливают вместе с ребенком.

Сбор природного материала следует осуществлять во время совместных прогулок во все времена года в парк, рощу, на луг, в лес, на речку, поездок на море. Самым распространенным материалом являются шишки (сосновые и еловые, прямые и искривленные, большие и маленькие, закрытые и с раскрытыми чешуйками), желуди (с шляпками и без них), семена растений, веточки, мох, каштаны, ракушки, кора и береста со спиленных деревьев, тополиный пух. Во время летне-осеннего сезона постепенно собирайте косточки абрикосов, вишен,

слив, персиков, скорлупу различных орехов (лесных, грецких, миндаля). Летом и осенью постарайтесь собрать также опавшие лепестки цветов и листья с деревьев и кустарников, которые можно засушить в коробке с песком или между газетными страницами.

Хорошо иметь также и солому для изготовления красивых панно. Ее нужно очистить от чешуи, удалить узелки, залить на несколько часов кипятком с добавлением небольшого количества питьевой соды. Затем осторожно вынуть, разрезать вдоль ножницами каждую соломинку, прогладить «с лица» горячим утюгом до золотистого или коричневого цвета и наклеить полученные полоски на папиросную бумагу или на марлю вплотную друг к другу. Из соломы можно вырезать по рисунку предмет, который наклеивается на темную ткань или другой материал.

Каждый вид собранного природного и бросового материала распределите по отдельным коробкам. Так он лучше хранится и его лучше отыскать для оформления поделки.

Предлагаем несколько описаний изготовления поделок из природного материала.

Рыбка

(Четыре года)

Материал: пластилин, сосновая шишка.

Модель изготовления ее очень проста (рис. 41). Все ее части кроме туловища — сосновой шишки, можно сделать из пластилина. Такой способ изготовления деталей для рыбки и соединения их между собой для ребенка четырех лет не будет трудным. Поэтому предоставьте ему возможность попробовать самому сделать эту игрушку. Только в случае затруднения предложите свою помощь.



Рис. 41

Машенька

(Четыре года)

Материал: пластилин и сосновая шишка.

Как вы видите на рисунке, все детали, кроме туловища (шишка), выполнены из пластилина. Они легко соединяются между собой без каких-либо дополнительных деталей. Руки представляют пластилиновую палочку, согнутую в центре, на месте крепления головки, чтобы казались чуть опущенными вниз; головке лучше придать форму шапочки (внизу закругленная, а сверху — в виде треугольника). Лицо куклы можно обозначить легкими нажимами тонкой палочки, подставка может быть любой формы.

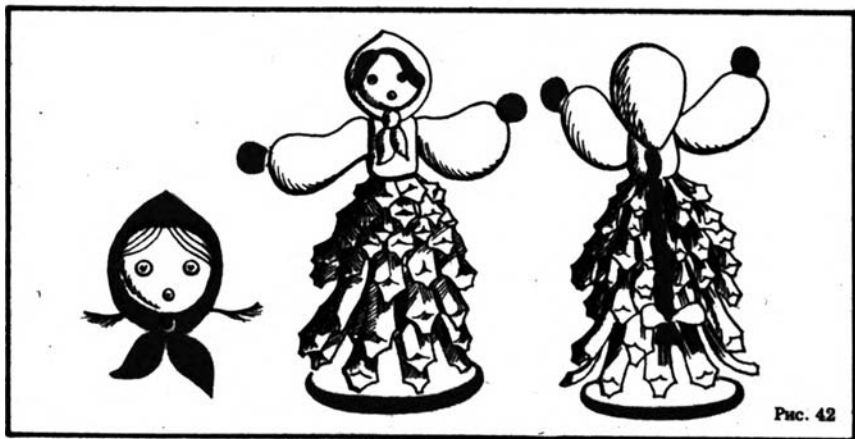

Эта куколка (рис. 42) доставит радость маленькому ребенку, особенно если она будет сделана его руками. Трудностей в ее изготовлении нет.

Грибы

(Четыре года)

Материал: каштаны, скорлупа грецкого ореха, желуди, сухая травка и пластилин.

Если вы посмотрите на рис. 43, то легко догадаетесь, как из названных материалов сделать грибы.

Птичка-невеличка

(Четыре года)

Материал: сосновая шишка для туловища, половина скорлупы грецкого ореха для головки, береста для хвоста и клюва, пластилин для подставки и скрепления всех деталей.



Рис. 43

Если у вас не найдется грецкого ореха, то головку можно сделать из пластилина (рис. 44). Вырежьте вытянутую треугольную форму для хвоста и ромбовидную (половина ромба войдет при соединении в основную деталь) для клюва. Все детали соедините пластилином.

Цыплята

(Четыре года)

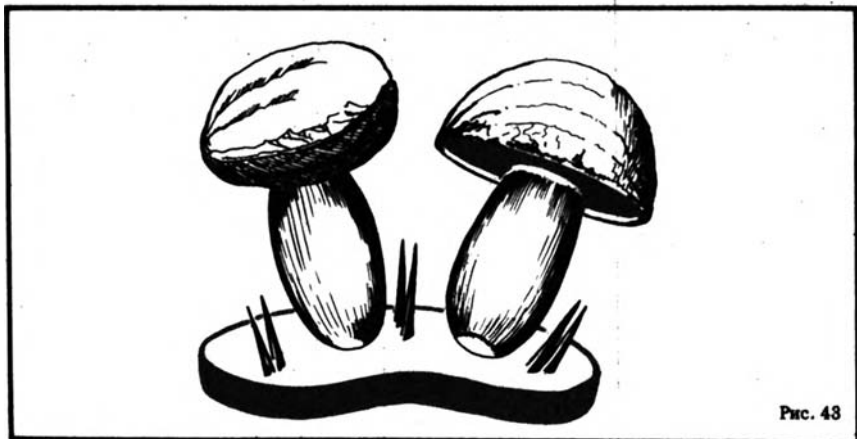
Материал: грецкие орехи и пластилин. Туловище—грецкий орех. Головка, хвостик и подставка — пластилин, который легко соединится с основной деталью — туловищем. Для глаз можно использовать семена липы (рис. 45).

Поделка не трудная по своему изготовлению, поэтому дайте



Рис. 44



возможность ребенку самому справиться с поставленной задачей. В случае, если он затрудняется, помогите ему советом, показом.

Жучок

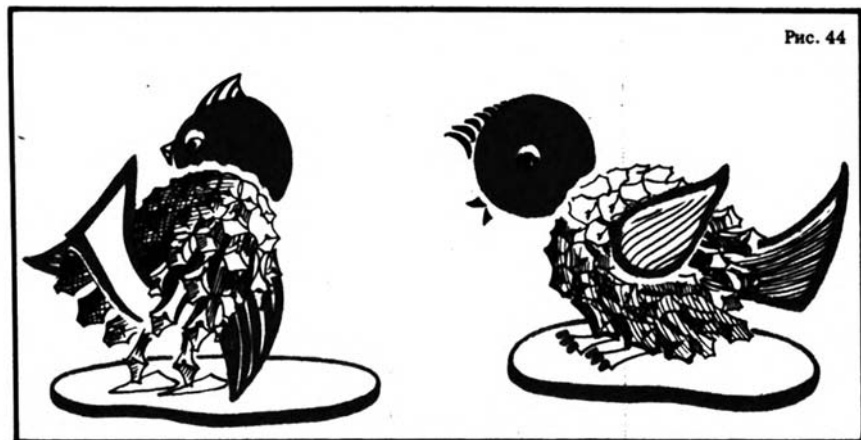
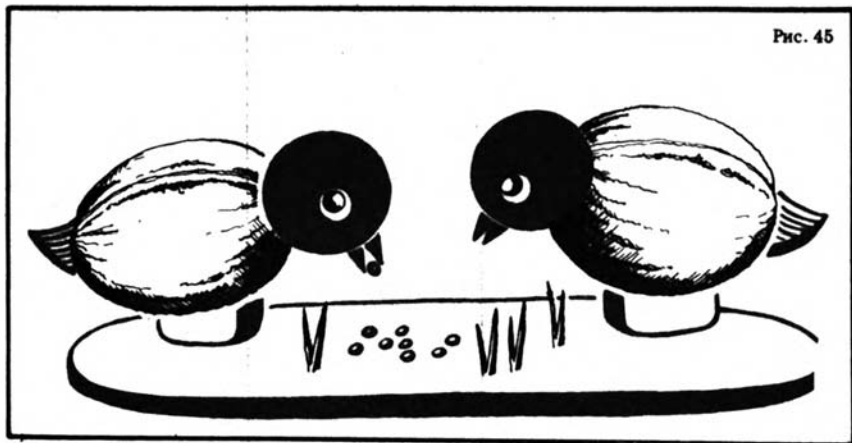
(Четыре года)

Материал: половина скорлупы грецкого ореха для туловища, пластилин для головки и крапинок на спинке, семена липы для глаз, семена липы на двойной веточке для усов, тоненькие веточки или сухие травинки для лапок.

Чтобы скрепить головку с туловищем, нужно ее просто приложить к тупой части скорлупы и немного прижать (рис. 46). На голову вдавить семена липы, а вместо усов — такие же

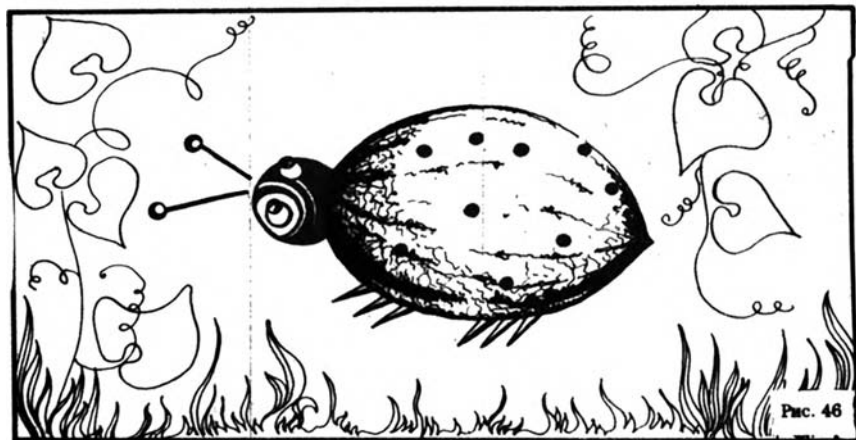

семена, но на двойной веточке. Скорлупу — туловище набейте пластилином, а в него вставьте лапки-травинки. Вот поделка и готова.

Гирлянда из листьев

(Четыре-пять лет)

Материал: разнообразные листья (березовые, кленовые, осиновые, липовые).

Гирлянда оформляется из листьев, примерно одинаковых по размеру. Для скрепления соберите крепкие травинки, или иглы сосновой хвои, или черешки кленовых листьев. Соедините листья за нижние и верхние основания, прокалывая два листочка вместе и как бы стягивая (рис. 47, а), за боковые

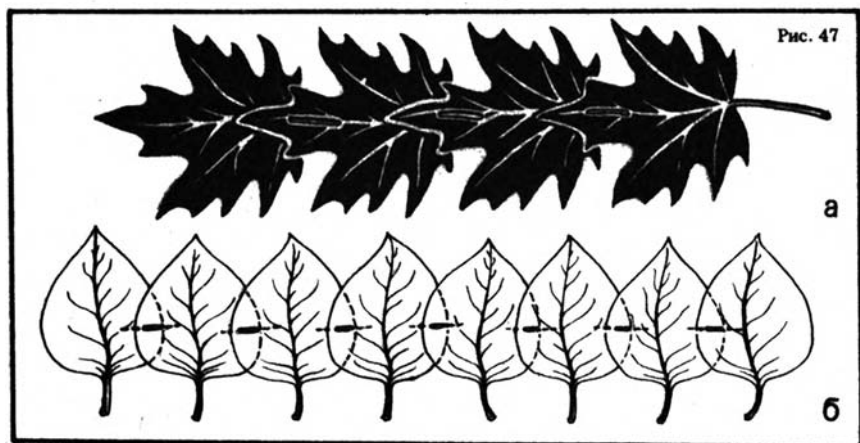

стороны листьев — прокалывая тоже два листочка вместе и делая такой же маленький стежок (рис. 47, б).

Если осенние листья слегка прогладить горячим утюгом, удастся сохранить не только их форму, но и неповторимость оттенков. Из них можно сделать гирлянду — украшение к осеннему костюму на утренник или праздник.

Мышонок

Материал: еловая шишка, тоненький прутик, сухие ягоды.

К маленькой продолговатой еловой шишке (рис. 48) прикрепите хвостик из тоненького прутика и приклейте ушки из крупных чешуек от шишки. Для глаз сделайте в соответствующих местах шилом отверстия, а потом при помощи соединительной палочки вклейте сухие ягоды. Этот смешной и забавный мышонок готов повеселить вас и вашего малыша.



Рис. 48

Буратино

(Пять-семь лет)

I вариант (рис. 49, а)

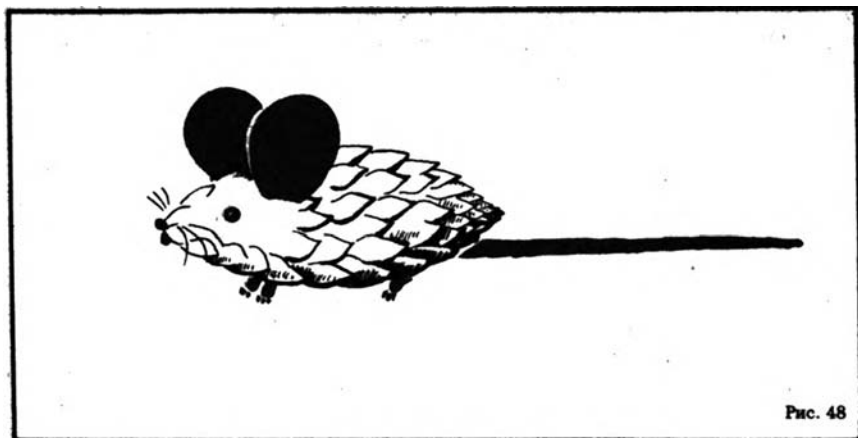
Материал: сосновая шишка для туловища, орех лесной (или грецкий) для головы, кусочек цветной бумаги для колпачка, заостренная с одной стороны палочка-лучина для носа, очищенные от древесины веточки лозы с изгибами для рук и ног и вырезанный из картона золотой ключик.

Буратино можно одеть в жилет из яркой ткани и обувь в чашечки от желудя. Голову соедините небольшой палочкой-спичкой с туловищем, оставляя шею. К голове приклейте колпачок из бумаги.

Чтобы Буратино «видел» и «говорил», сверлом или шилом сделайте неглубокие наколы для глаз и рта.

II вариант (рис. 49, б)

От палочки толщиной в 1 см отрежьте лобзиком чурбачок длиной 4 см. В нем просверлите 5 соединительных отверстий диаметром 2—2,5 мм для укрепления рук, ног, шеи. Из лесного орешка сделайте головку. Лицо предварительно нарисуйте на орешке простым карандашом. Затем сверлом диаметром 2,2 мм просверлите глаза, прорежьте сквозные отверстия — зрачки. Теперь ваш Буратино уже видит. Для рта сделайте сквозное отверстие диаметром 2,5—3 мм. Края его с нижней губы или с верхней слегка соскоблите острием ножа — получится ротик с припухлыми детскими губами. Для его замечательного носа заготовьте выстроганную палочку или спичку, просверлив небольшое (в 1 мм) отверстие для крепления. Волосы можно

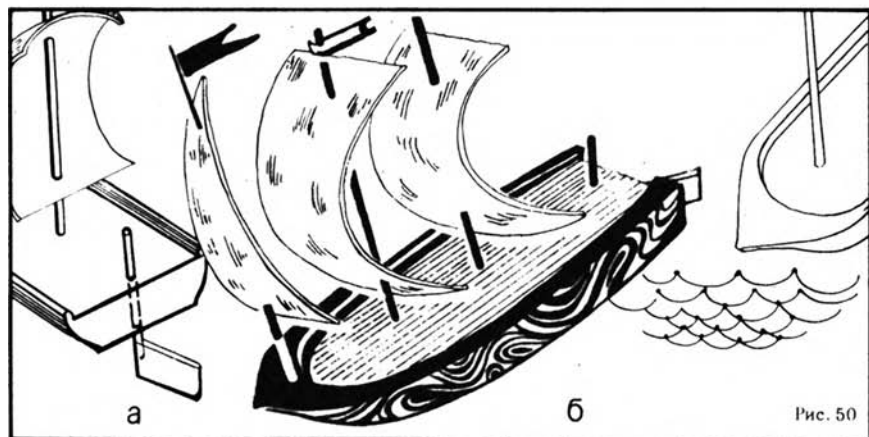

сделать из разного материала (тонкие стружки или пахля, шерсть, мох). Потом наденьте колпачок, склеенный из бумаги и раскрашенный в разноцветные полоски, голову укрепите на туловище при помощи палочки-шеи. Для рук и ног тоже подберите подходящие палочки. Ножки можно обуть в колпачки от желудей или в половинки желудей. К руке Буратино можно приклеить золотой ключик, сделанный из бумаги или фольги.

При оформлении поделок не все действия под силу ребенку, потому взрослые должны постоянно предлагать свою помощь, не умаляя заслуг и маленького мастера.

Лодка

(Шесть-семь лет)

Материал: кусок сухой сосновой коры потолще (рис. 50), тонкая веточка для мачты, крупный лист липы или вяза для паруса, палочка с сучком для руля.

Выстругайте из коры корпус лодки, потом осторожно кончиком перочинного ножа выдолбите середину.

Тонкую веточку расщепите (рис. 50, а) и вставьте в расщелину крупный лист липы или вяза. Получится мачта с парусом.

В дне лодочки просверлите небольшое углубление, но старайтесь не пробить насквозь дно лодки. В это углубление вставьте мачту с парусом. Для руля подберите подходящую палочку-сучок (рис. 50, б), острогайте ее с двух сторон. В корме просверлите соединительное сквозное отверстие и вставьте в него руль. Вот и готова лодка. Спускайте ее на воду, и она поплывет.

Литература

- Аркин Е. А. Ребенок в дошкольные годы.— М.: Просвещение, 1968.— 442 с.
- Воспитание детей третьего года жизни.— М.: Просвещение, 1965.— 199 с.
- Вопросы педагогики раннего детства.— М.: Просвещение, 1964.— 175 с.
- Дидактические игры и занятия с детьми раннего возраста.— М.: Просвещение, 1977.— 173 с.
- Корчак Я. Избранные педагогические произведения.— М.: Просвещение, 1965.— 455 с.
- Крупская Н. К. Родителям.— М.: Знание, 1969.— 94 с.
- Лиштван З. В. Игры и занятия со строительным материалом в детском саду.— М.: Учпедгиз, 1960.— 158 с.
- Люблинская А. А. Детская психология.— М.: Просвещение, 1971.— 409 с.
- Макаренко А. С. Лекции о воспитании детей.— Мн.: Нар. асвета, 1978.— 95 с.
- Макаренко А. С. Трудовое воспитание.— Мн.: Нар. асвета, 1977.— 246 с.
- Петрова В. А. Занятия по развитию речи с детьми до трех лет.— М.: Просвещение, 1970.— 134 с.
- Руднева Е. И. Вопросы дидактики в педагогической системе Н. К. Крупской.— М.: Изд-во МГУ, 1960.— 93 с.
- Сенсорное воспитание в детском саду.— М.: Просвещение, 1969.— 211 с.
- Сеченов И. М. Рефлексы головного мозга.— М.: Изд-во АН СССР, 1961.— 99 с.
- Сухомлинский В. А. Сердце отдаю детям.— К.: Радянська школа, 1977.— 380 с.
- Тихеева Е. И. Развитие речи детей.— М.: Просвещение, 1967.— 212 с.
- Флерина Е. А. Эстетическое воспитание дошкольника.— М.: Изд-во АПН, 1961.— 318 с.
- Чуковский К. От двух до пяти.— Мн.: Учпедгиз, 1957.— 273 с.
- Элкони Д. Б. Детская психология.— М.: Учпедгиз, 1960.— 315 с.

ОГЛАВЛЕНИЕ

От автора

Когда начинать воспитывать ребенка?

В семье ребенок!

Особенности развития ребенка раннего и дошкольного возраста

Первый год жизни

Развитие речи. Развитие и совершенствование речевого и слухового аппаратов

Игры-развлечения во второй половине первого года жизни

Игры-занятия

Окружающая действительность — основной источник познания

Познание и обучающие (дидактические) игры

Наблюдения — основа всякого знания

Игры, рассматривание картинок, наблюдения за конкретными явлениями

Ознакомление с геометрической формой

Беседы

Игра — школа жизни для ребенка

Игры с сюжетными игрушками

Игра и подготовка к школе

Игрушки — друзья ребенка, его радость

Художественное слово — средство овладения наследством человеческой мысли и языка

Беседы по картинкам

Подготовка к школе

Загадки и словесные игры-упражнения

Виды упражнений по развитию речи

Изобразительная деятельность — это познание и образное отражение окружающей действительности

Рисование на заданную тему

Декоративное рисование

Аппликация

Аппликация на заданную тему

Лепка

Лепка на заданную тему

Труд — естественная форма активности ребенка
Труд взрослых — живой пример для ребенка
Игры, связанные с трудовыми навыками

Конструирование

Поделки из бумаги, картона и других материалов

Поделки из бумаги

Игрушки из бумаги по готовым выкройкам

Поделки из картона

Игрушки из спичечных коробок и катушек

Поделки из природного и бросового материала

Примерные темы поделок

Литература