

# РУКОДЕЛИЕ

для  
детей

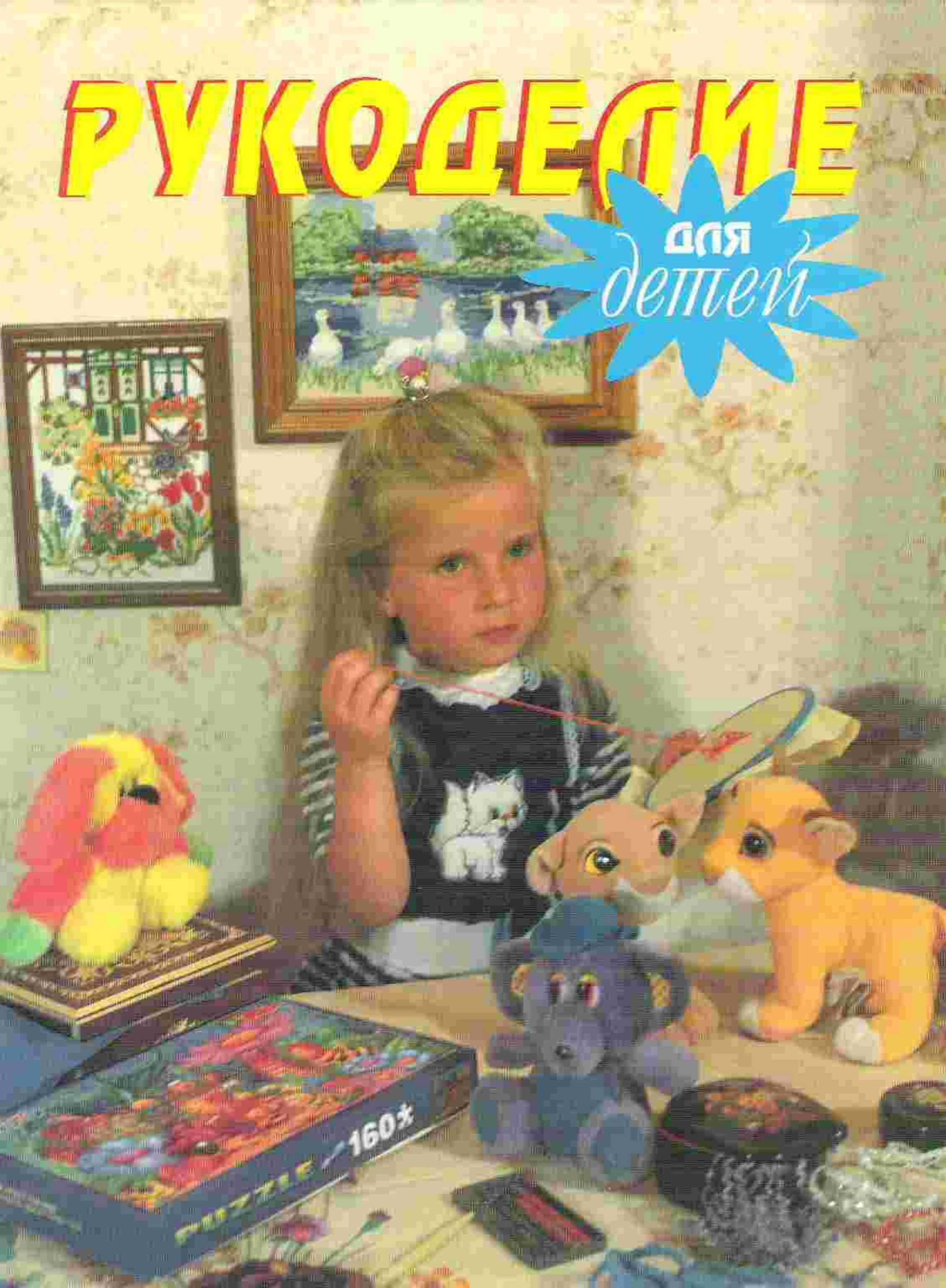

М. КАЛИНИЧ, Л. ПАВЛОВСКАЯ, В. САВИНЫХ

# РУКОДЕЛИЕ



Второе издание

Минск  
«Полымя»  
1998





*М. Катинин*

МАМА  
ПАПА  
БАБУШКА  
ДЕДУШКА

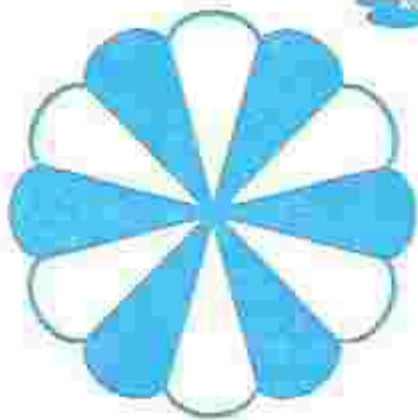



## Дорога в детство

В каждом доме, в каждой, даже самой маленькой, квартире найдется хоть одна мягкая и теплая игрушка. Когда и зачем мы ее купили, почему, даже повзрослев, бережем? И для чего вообще нужны игрушки: только ли для того чтобы доставить радость детям? Давайте попробуем в этом разобраться.

Когда-то, в давние-давние времена, матери давали своим плачущим детям палочки, кусочки кожи, камешки. Вы, наверное, скажете: «Какие же это игрушки?» А почему бы и нет? До нас дошло множество разновидностей игрушек: яркие глиняные дымковские фигурки, филимоновские свистульки, прекрасные деревянные богородские медведи и лошадки, белорусские соломенные куклы.

А вы знаете, что до сих пор существуют рецепты пряников-игрушек? Сладкими петушками, мишками, человечками играли дети в старинном селе Мстера.

Прекрасны народные игрушки — красочны, колоритны. Поставишь любую на полку или в шкаф, и вокруг сразу становится светлее, приходит праздник.

К сожалению, игрушки из дерева, глины, кости, камня постепенно утратили свое первоначальное назначение — с ними не играют дети. Теперь это — сувениры. А ведь игрушка должна оправдывать свою основную цель: учить доброте, любви и дружбе. Кто в детстве не мечтал о своем собственном щенке, хомяке или птичке. Да, детям всегда хотелось иметь маленького верного друга, который бы ждал их после школы, разделял бы с ними все радости и печали, играл и понимал...

Не огорчайтесь, если родители не разрешают завести животных, ведь вас могут любить и ждать другие существа, существа, сделанные своими руками. Они умеют все: и играть, и плакать, и радоваться. Вы скажете, что это выдумка. Но ведь толстенский смешной Карлсон — тоже прекрасная выдумка, пришедшая в жизнь Малыша.

В этой главе вы научитесь делать не только игрушки, но и предметы, имеющие практическое применение. Карандашницы в виде забавных зверьков украсят письменный стол школьника, пушистые шкатулки сохранят детские сокровища не хуже дорогого расписного ларца, а милые вещицы сделают ваш домашний мир уютным и непохожим ни на какой другой.

Так давайте же и мы попробуем создать свою выдумку, оживить любимую сказку.





**Д**ля изготовления мягкой игрушки вам потребуются вполне доступные материалы и простые инструменты.

**Мех.** Основным материалом является мех. Нет необходимости специально покупать его, ведь у каждого найдутся старые меховые вещи: шапка, детская шубка, игрушки.

Перед работой наденьте передник или халат, иначе ворсинки от меха толстым слоем покроют вашу одежду. Рабочее место оборудуйте подальше от обеденного стола, в хорошо проветриваемом помещении.

Начинайте работу с подготовки материала. Распорите старый мех, постирайте в теплой мыльной воде (не трите — иначе он потеряет вид), хорошо прополощите и, не выкручивая, повесьте сушиться вдали от батареи, так как он может полинять или приобрести желтоватый оттенок. После сушки тщательно расчешите металлической щеткой или расческой. Рассортируйте подготовленный материал по цвету и величине. Чтобы легко выкроить необходимые детали, сшейте небольшие куски меха в один большой, помня об одностороннем направлении ворса. Сшивают мех швом «через край», или петельным, при этом швы должны быть крепкими и плотными, а конец нити хорошо закрепленным. Если при раскрое вы разрезали шов, то, чтобы он впоследствии не распустился, закрепите его тем же швом «через край». Разрезать мех следует осторожно, чтобы не повредить ворс, для этого лучше всего иметь резец, но можно пользоваться и небольшими острыми ножницами. Если вы сшиваете меховые детали с деталями из драпа или других тканей, используйте шов «назад иголку», в этом случае игрушки будут выглядеть аккуратнее.

**ВНИМАНИЕ!** Рядом с тканями мех выглядит более объемно, поэтому неправильное сочетание деталей приведет к искажению формы игрушек.

Предлагаемые нами модели можно сшить и из различных тканей. Драп, сукно, бархат, плюш, обивочные ткани имеют яркую расцветку, хорошо сочетаются с мехом, прекрасно держат форму, их срезы не осыпаются. Детали из этих тканей сшивают швом «назад иголку». Разумеется, нитки необходимо подобрать в тон материала.

**Кожа.** Для изготовления некоторых деталей и декоративной отделки потребуется кожа. Этот удивительный материал, созданный природой, издавна привлекал людей. Прочная, эластичная, прекрасно держащая форму, она отлично смотрится в сочетании с любыми тканями. К тому же ее не придется долго искать. Сапоги, которые отжили свой век и их невозможно починить, старые сумки, портфели, ремни или перчатки — все пойдет в дело. Кроме того, можно использовать дерматин, клеенку и другие заменители.

Распоров отобранные вещи, кожу хорошо промойте теплой водой без мыла (стирать нельзя), а затем прополощите ее в слабом растворе уксуса и соли (на один литр воды пятьдесят граммов соли и один стакан

девятипроцентного уксуса). Небольшие кусочки можно высушить под прессом, обернув их чистой тряпочкой. В изготовлении игрушек и панно кожа используется для глаз, клюва, носа или разного рода декоративной отделки. Чтобы игрушка была более красочной, сделайте разноцветные глаза, то есть черные ресницы, белые подглазники, голубые или зеленые радужки и черные зрачки (их можно заменить маленькими пуговицами). Чтобы глаза не были слишком выпуклыми, следует взять кожу потоньше. Напротив, для носа лучше подойдет более толстый материал.

Нос или другие объемные детали изготавливаются следующим образом. Заготовку кладут на горячую сковороду. При нагревании кожа начинает скручиваться и твердеть, таким образом «запеченный» круг принимает нужную форму. Чтобы края детали из кожи были ровными, нужно пользоваться пробойниками. Их можно сделать самим, заточив края стальных трубочек различных диаметров. Однако не стоит работать с пробойниками на твердых поверхностях, так как при этом острые кромки инструмента будут быстро затупляться. В качестве подкладки подберите небольшой лист резины толщиной около шести миллиметров. Если же пробойников под рукой нет, воспользуйтесь ножницами или резцом.

**Пуговицы.** Применяются для изготовления глазок и носиков. Лучше всего использовать пуговицы круглой или овальной формы без рисунков и сквозных отверстий. Для глаз желательно брать пуговицы черного или коричневого цвета. Так глаза выглядят более выразительно. Чтобы пришить зрачок-пуговку, надсеките кожу подглазника крестом и вставьте в образовавшееся отверстие ушко пуговицы, а затем пришейте к модели. Для носиков подойдут пуговицы любого цвета и величины.

**Набивка.** Хорошими наполнителями игрушек являются: техническая вата, мелко нарезанный поролон или латекс. В крайнем случае можно использовать отходы кроя (обрезки ткани и меха), но тогда игрушки будут более тяжелыми. При набивке следите за тем, чтобы не было бугров и неровностей. Все детали должны набиваться одинаково плотно.

**Клей.** Пришивание мелких деталей может вызвать некоторые затруднения, в этом случае вам поможет клей. Приклеенные детали часто выглядят более аккуратно. Рекомендуем применять «Феникс», «Момент», «Бутекс», «Мекол». Они обеспечат необходимую прочность склеиваемых поверхностей.

**Проволока.** В некоторых случаях для большей устойчивости игрушки, а также для придания ей определенной формы изготавливается проволочный каркас. Для него подойдет медная или алюминиевая проволока диаметром 2 мм. При работе над каркасом следует добиваться максимальной жесткости в местах соединения деталей. Чтобы острые концы проволоки не прокалывали материал и не поранили руки, их загибают в петли.

**Нитки.** Чтобы красивая самодельная игрушка, попадая в руки малыша, в считанные минуты не превращалась в незрячего «инвалида» с оторванными конечностями, обратите особое внимание на качество используемых материалов и, в первую очередь, на нитки. Они должны



быть прочными. Лучше всего применять хлопчатобумажные нити № 10—30 или «ирис». Не стоит использовать шелковые крученые нити, так как работа с ними добавит вам немало хлопот.

**Инструменты.** Длинные иголки с большим ушком, наперсток, хорошо заточенные ножницы с острыми концами или резец — вот набор инструментов, которые нужны для работы. Кроме того, вам потребуется бумага для выкроек, калька для переснятия лекал, карандаш, линейка, мел или кусочек мыла.

## Какие бывают швы



Рис. 1



Рис. 2

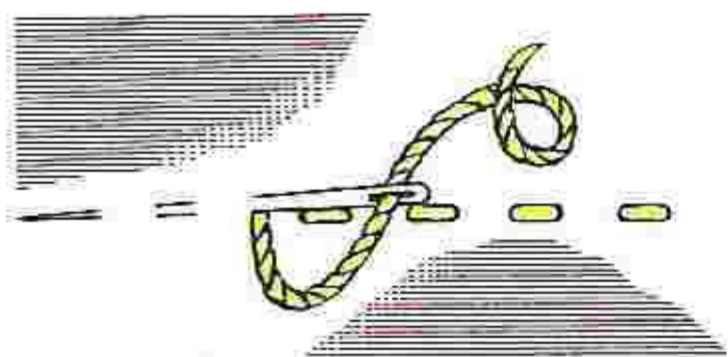

Рис. 3

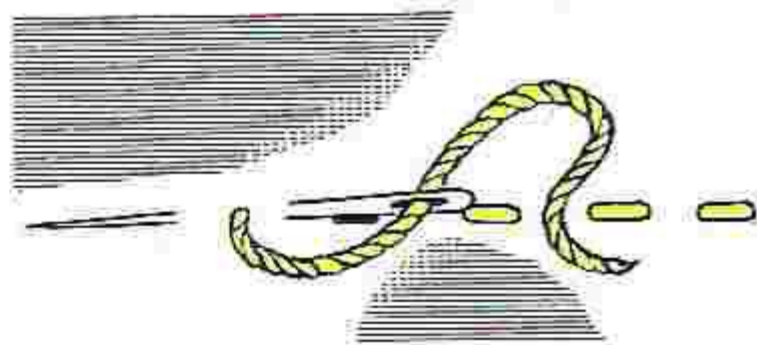

Рис. 4

Существуют четыре основных шва.

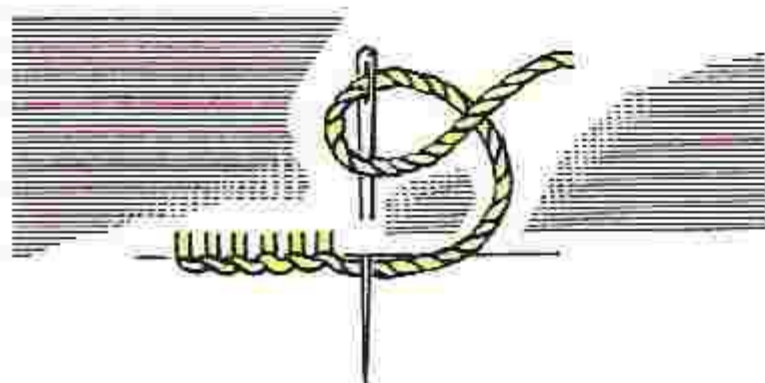
**Шов «вперед иголку»,** или сметочный (рис. 1). Само название говорит о том, что этот шов поможет временно скрепить нужные детали. Выполняется шов справа налево. Иглой прокалывают ткань, частично проникая через материю, а потом снизу прокалывают полотно и выходят наружу. Вытянув нить, снова вкалывают иглу дальше влево и т. д.

**Шов «назад иголку»,** или строчка (рис. 2). Этот шов с лицевой стороны напоминает машинную строчку и во многих случаях он может заменить машинный шов. Выполняется он справа налево. Закрепив нитку, сделайте стежок и проведите иглу с изнаночной стороны на два стежка вперед, при этом старайтесь не затягивать нить. Этим швом сшиваются детали из ткани, а также при сочетании меха и ткани.

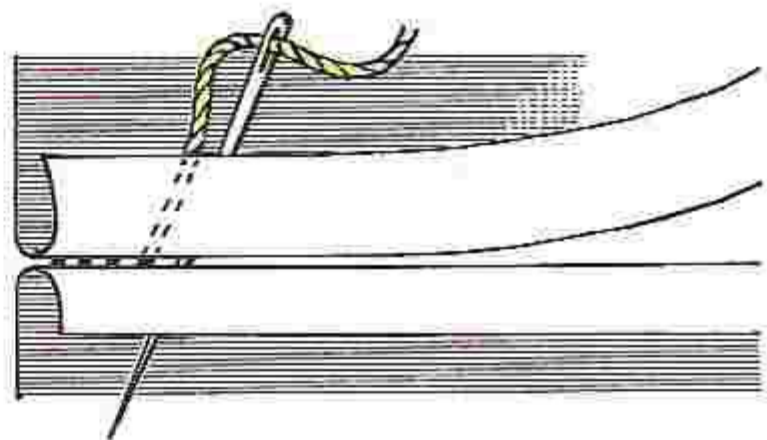
Шов «через край», или петельный (рис. 3). Стежки в таких швах укладываются вертикально как слева направо, так и справа налево. Старайтесь, чтобы ваши стежки ложились близко друг к другу, а швы становились плотными и крепкими.

Имейте в виду, что детали из меха сшиваются только таким швом.

«Потайной шов» (рис. 4). Используется при соединении одной детали с другой. Выполняется он справа налево. Закрепите нитку в одной детали игрушки, затем сделайте небольшой стежок в другой детали и плотно затяните нить.

## Как работать с выкройками



Готовый чертеж переведите на кальку, затем сделайте точно такие же выкройки из картона. У вас получились лекала. Подпишите их названия и поставьте количество изготавливаемых по ним деталей. Постарайтесь разложить лекала на изнаночной стороне ткани или меха наиболее экономично. Обведите их мелом или карандашом и вырежьте. Припуски по нашим выкройкам можно не делать. Некоторые модели (грелки на чайник, диванные подушки, карандашницы) делаются по единой выкройке, изменяются только мелкие детали. В этих случаях будут сноски на необходимую модель или страницу.

## Игрушки

Итак, основные приемы работы и материалы, необходимые для изготовления игрушек, известны. Теперь за дело!

### Мышка-бусинка (рис. 5)

Для работы потребуется ворсистая ткань произвольного цвета и рисунка, отрезок веревки длиной 10—12 см, кусочки тонкой белой кожи, поролон или вата, небольшие полукруглые пуговицы и крупная продолговатая или круглая бусина черного цвета.

Из ткани выкройте детали туловища, живота, головы, подбородка и две детали ушей. Еще две детали ушей и четыре части ступней вырежьте из ткани другого цвета (рис. 6).





Рис. 5

Детали туловища соедините между собой швом «через край» по линии ВГ, затем таким же швом по линиям ГД и ЕЖ, к полученной заготовке пришейте деталь живота. Выверните спитое туловище лицевой стороной вверх, через отверстие в точке 2 вставьте веревочку-хвост, закрепив изнутри, после чего туловище плотно набейте поролоном или ватой и временно отложите в сторону.

Части головы скрепите друг с другом по линии БВ (перед этим не забудьте в обозначенных на выкройках местах сделать прорезы), затем по линии АБ вшейте подбородок. Детали ушей соедините попарно швом «через край», выверните, вставьте в прорезы головы и закрепите, после чего голову выверните лицевой стороной наружу, хорошенько набейте и соедините с туловищем «потайным швом».

Части ступней сшейте попарно швом «через край», выверните, набейте и «потайным швом» закрепите на туловище (по линии ЕД).

Прикрепите черную бусину-нос и глаза, сделанные из кусочков белой кожи и пуговиц.

Рис. 6

НОС  
2 детали



Б

ГОЛОВА  
2 детали

Прорезь

А

В

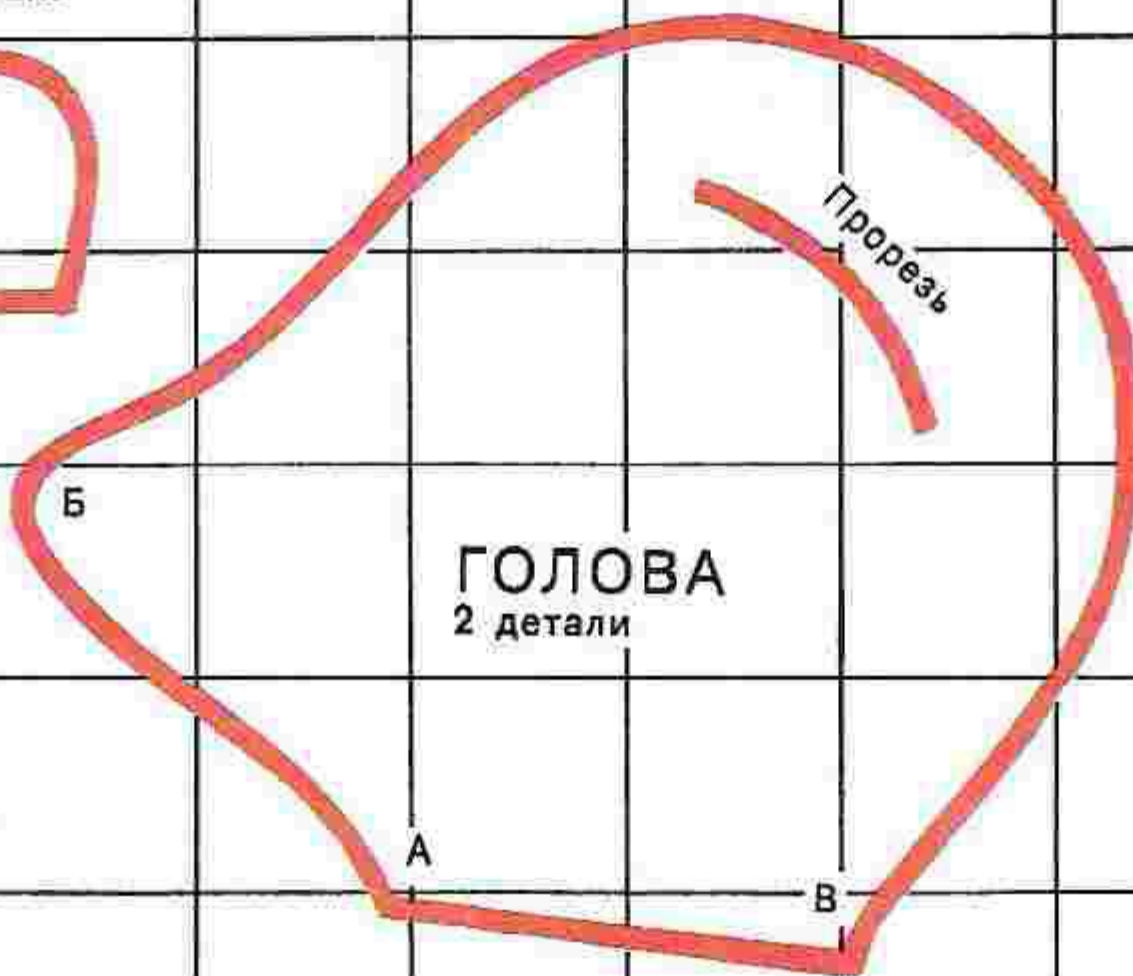



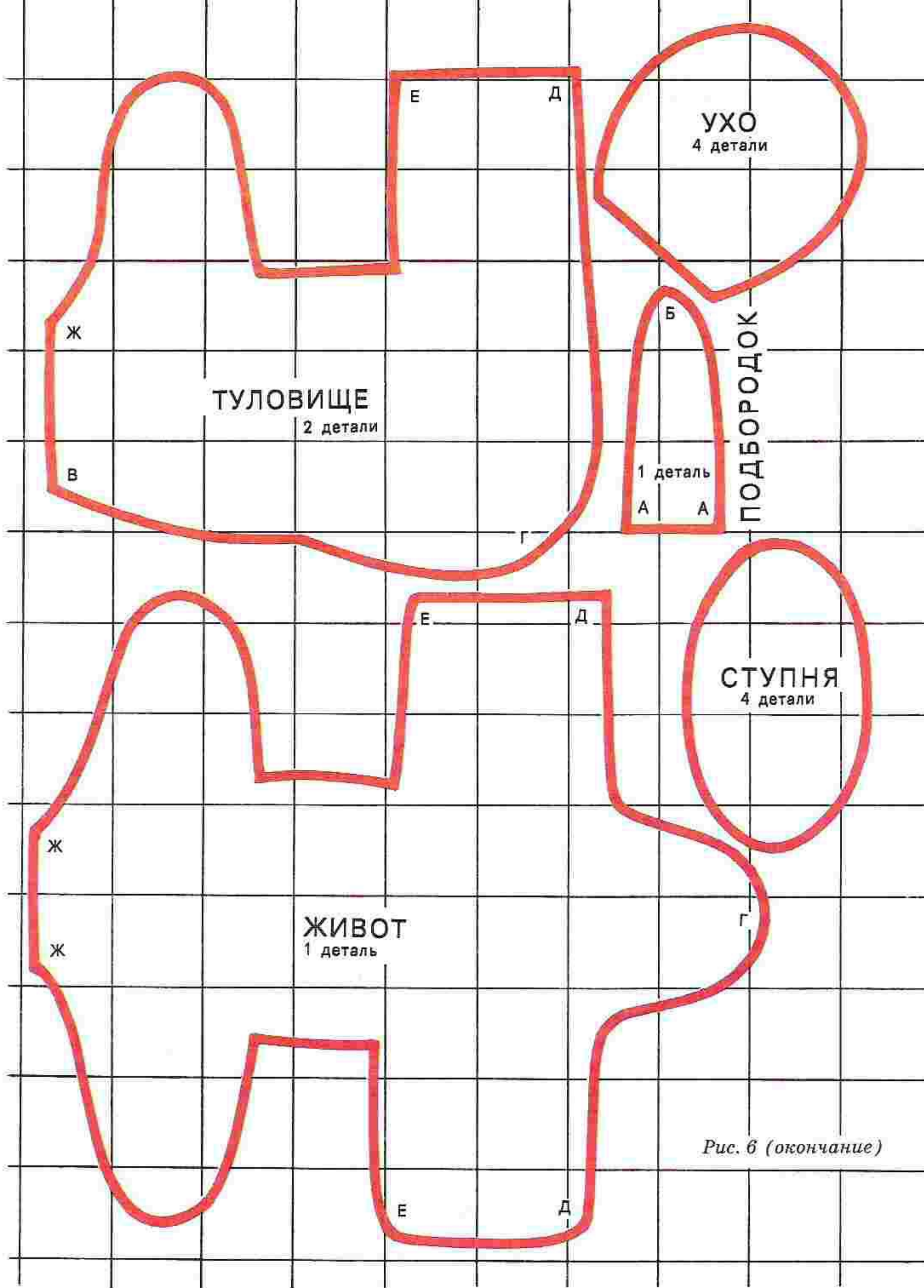



## Котенок Тишка (рис. 7)



Рис. 7

**П**риготовьте искусственный мех белого и любого другого цвета, мелко нарезанный поролон или вату, две черные пуговицы, кусочки белой и зеленой (синей) кожи.

Из меха белого цвета вырежьте две (внутренние) детали ушей и щеки, все остальные части игрушки выкройте из меха другого цвета (рис. 8).

Детали туловища I—II соедините друг с другом швом «через край» по линии AA2A1. После чего детали I сшейте между собой по линии спины BB1, а детали II по линии живота AA1.

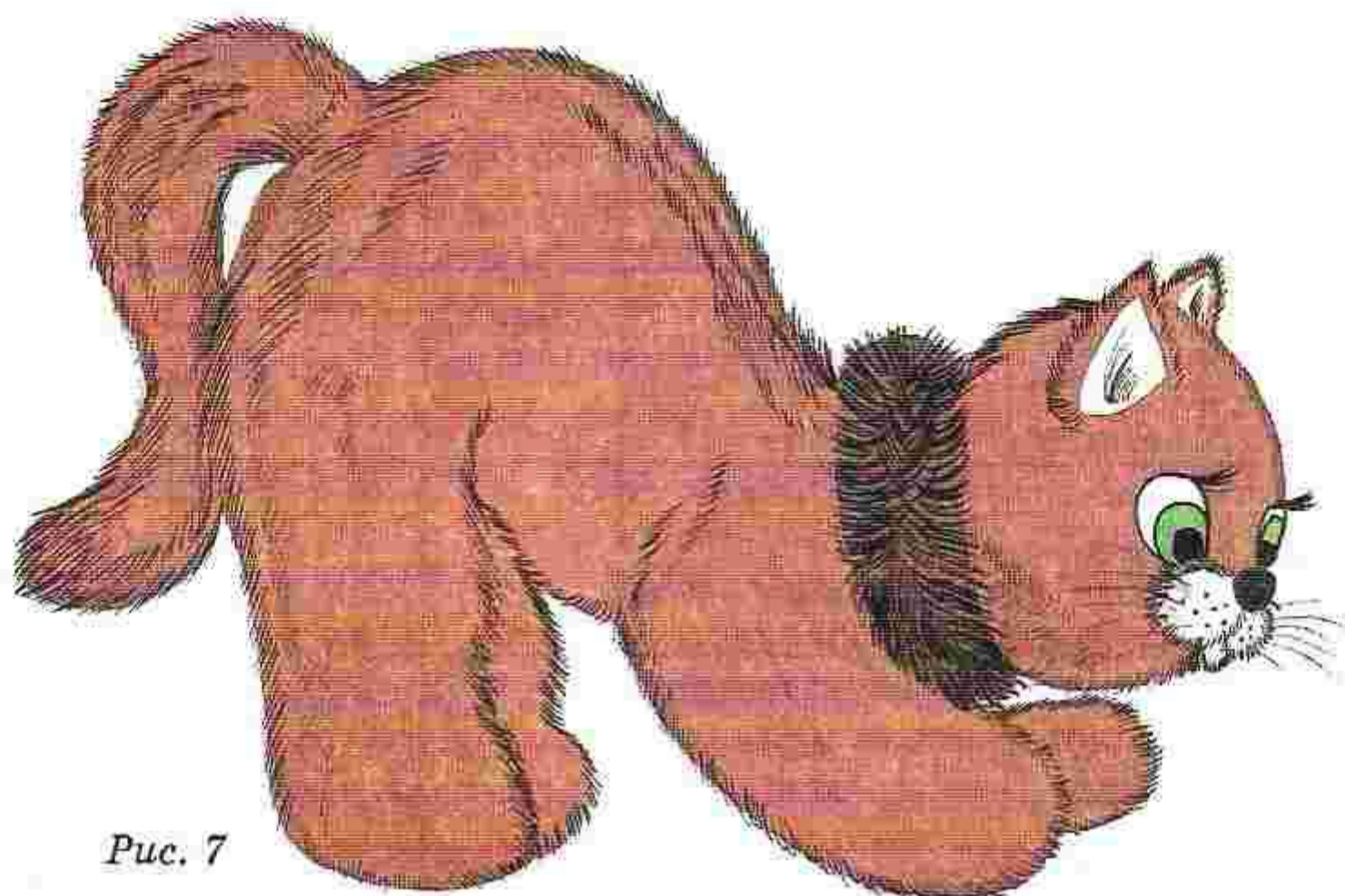
Далее тем же швом по линии Д1Г1 соедините друг с другом две основные части головы, а затем к ним по линиям ГГ1Г и ДД1Д пришейте лоб и подбородок. Теперь займитесь ушками и хвостиком. Детали хвоста и ушей сшейте попарно, выверните лицевой стороной наружу, после чего ушки вставьте в прорези головы (ЕЕ1), а хвост в отверстие (АБ) туловища, все закрепите швом «через край».

Готовые туловище и голову выверните, плотно набейте ватой или поролоном (при этом уши и хвост оставьте незаполненными) и сшейте между собой «потайным швом».

Детали щек по краю соберите на нитку в шарики, слегка набейте, закрепите на мордочке «потайным швом». Между щек пришейте пуговку-нос. Сложные трехцветные глаза сделайте из кусочков белой и зеленой (синей) кожи и черных пуговиц-зрачков.



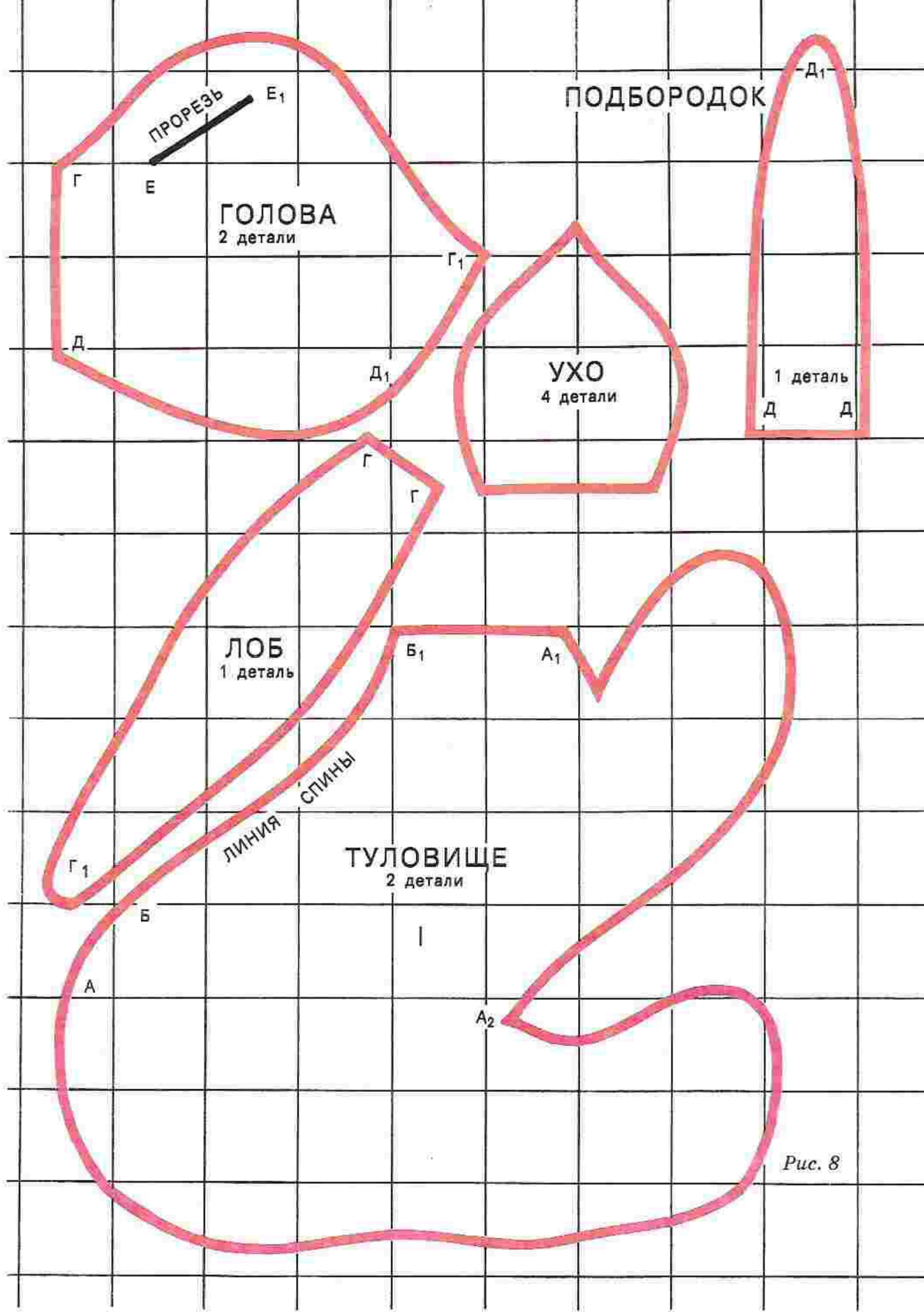





Рис. 8 (окончание)



## Лиса Платрикевна (рис. 9)

Для этой игрушки понадобится рыжий и белый мех, плотная ткань, поролон, кожа и пуговицы для глаз и носа.

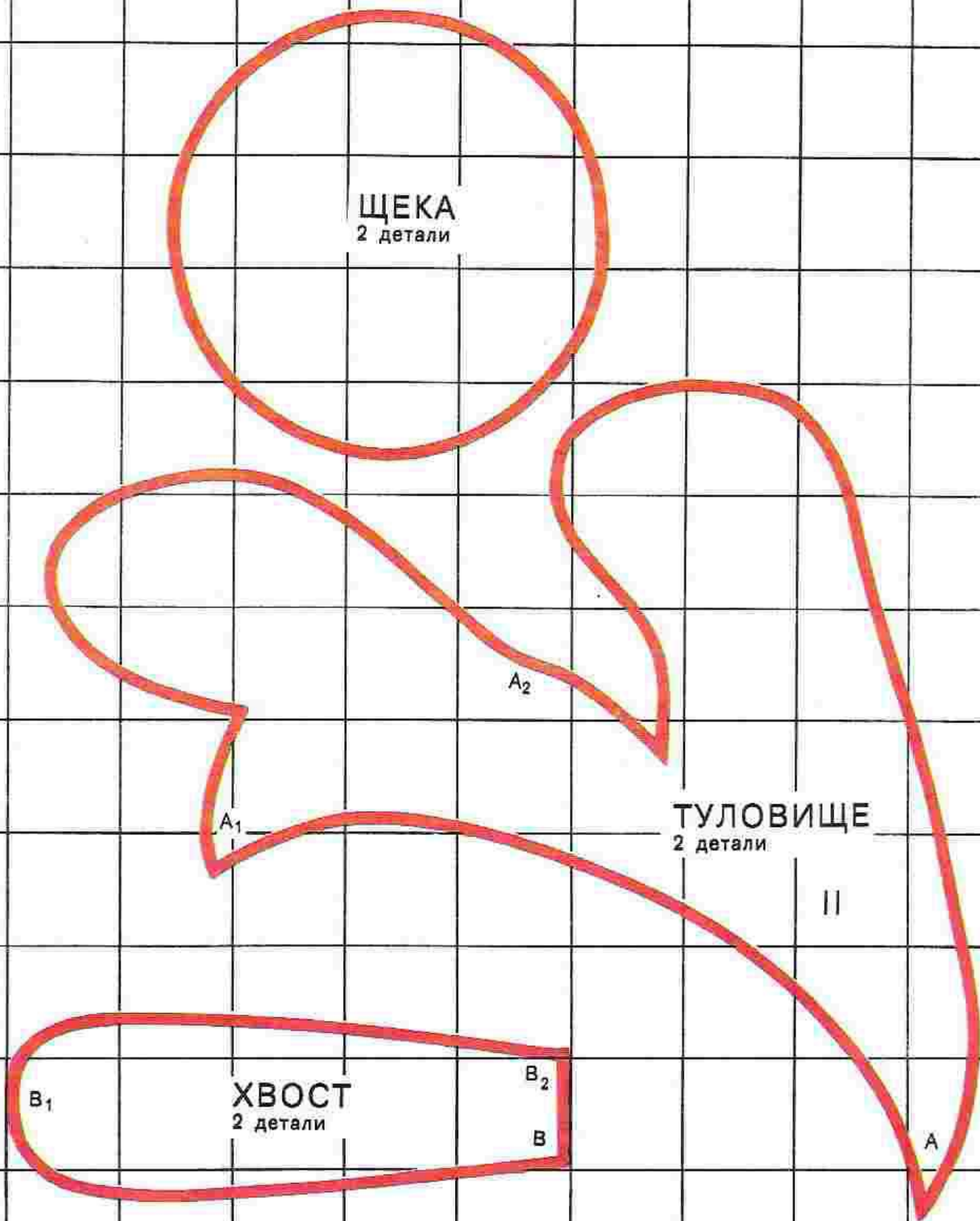
Из рыжего меха выкройте части туловища, головы, хвоста, лап и две детали ушей. Из белого — оставшиеся две детали ушей, щек, живота, подбородок и кончик хвоста (рис. 10).

Возьмите обе детали головы, пришейте к ним по линиям АА1А2 щеки, после чего скрепите их между собой по линии Б1Б2Б3 швом «через край». Вшейте подбородок (линия ББ1), затем соедините попарно детали ушей, выверните их, вставьте в прорези (1—2) и закрепите. После этого голову также выверните лицевой стороной вверх и плотно набейте.

Теперь перейдем к туловищу. Возьмите детали I, сшейте их по линиям ВВ1 и В2В3 с деталями II, а затем по линиям ГГ1 друг с другом. После этого по линии ДГ2 вшейте живот (при этом на участке ВВ3 кромки живота скрепляются с деталями туловища II, а в остальных местах с деталями I).

Далее возьмите части хвоста и сшейте их между собой по линиям ЕЗЕ4 и ЕЕ1Е2 швом «через край». Готовый хвост выверните мехом наружу, слегка набейте, а затем вставьте в отверстие (Г1Г2) на туловище и закрепите. Туловище выверните лицевой стороной вверх и плотно набейте. Ступни выкройте из любой плотной ткани, сшейте попарно с изнанки швом «через край», при этом не забудьте оставить небольшое отверстие для набивки, затем выверните, слегка набейте ватой и закрепите «потайным швом» на туловище (В2В1).

Детали верхних лап лисички сшейте попарно, выверните, плотно набейте через оставленные отверстия, последние зашейте «потайным швом», закрепите в верхней части туловища.

Пришейте голову, трехцветные глаза и нос. Кроме того, для украшения можете повязать на шею лисички косынку или бант.



Рис. 9



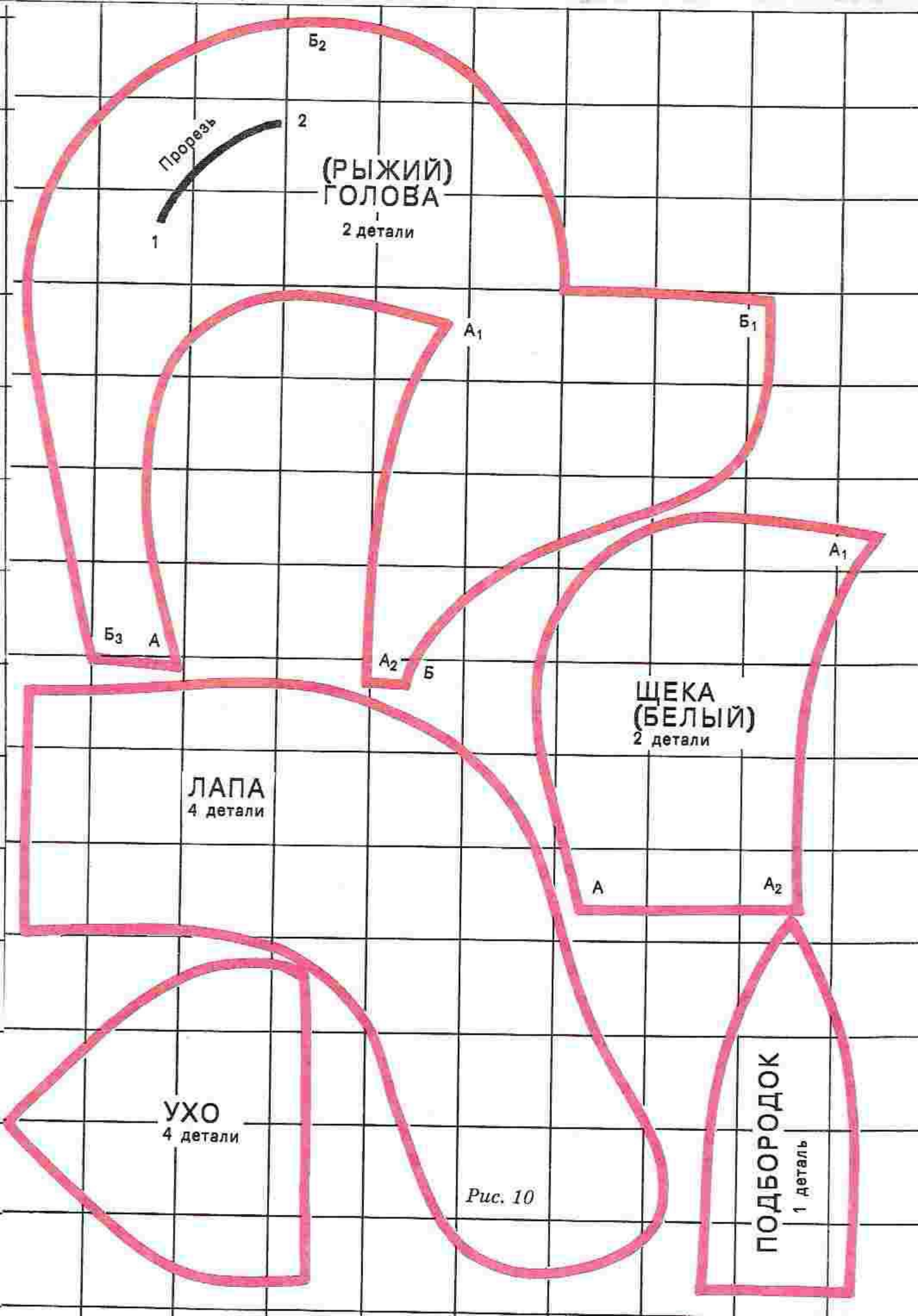



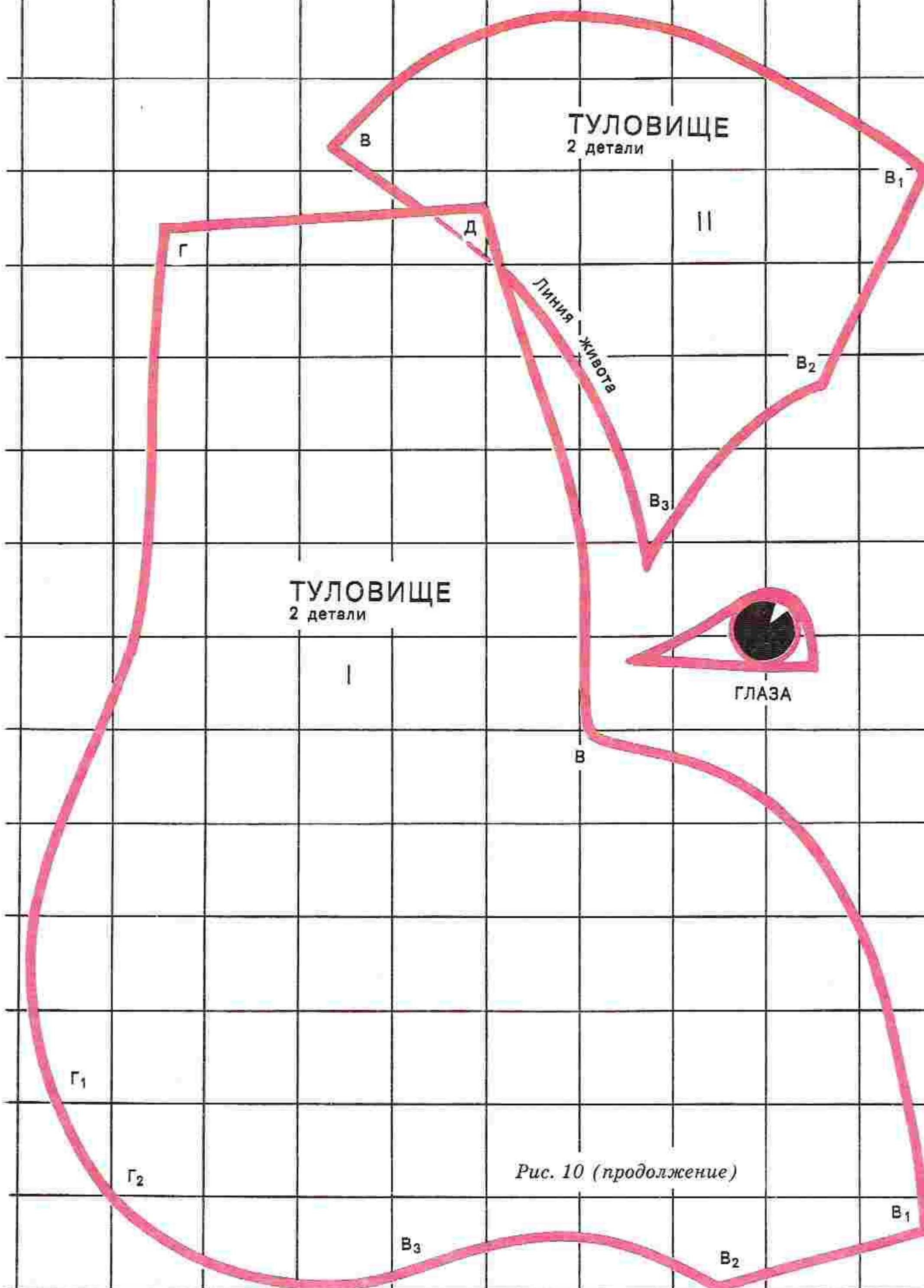

ТУЛОВИЩЕ  
2 детали

II

Линия живота

ТУЛОВИЩЕ  
2 детали

I

ГЛАЗА

Рис. 10 (продолжение)





Рис. 10 (окончание)



## Волк Стиридон (рис. 11)

Серый мех, белая кожа, поролон и пуговицы — вот и все что вам пригодится для этой модели.

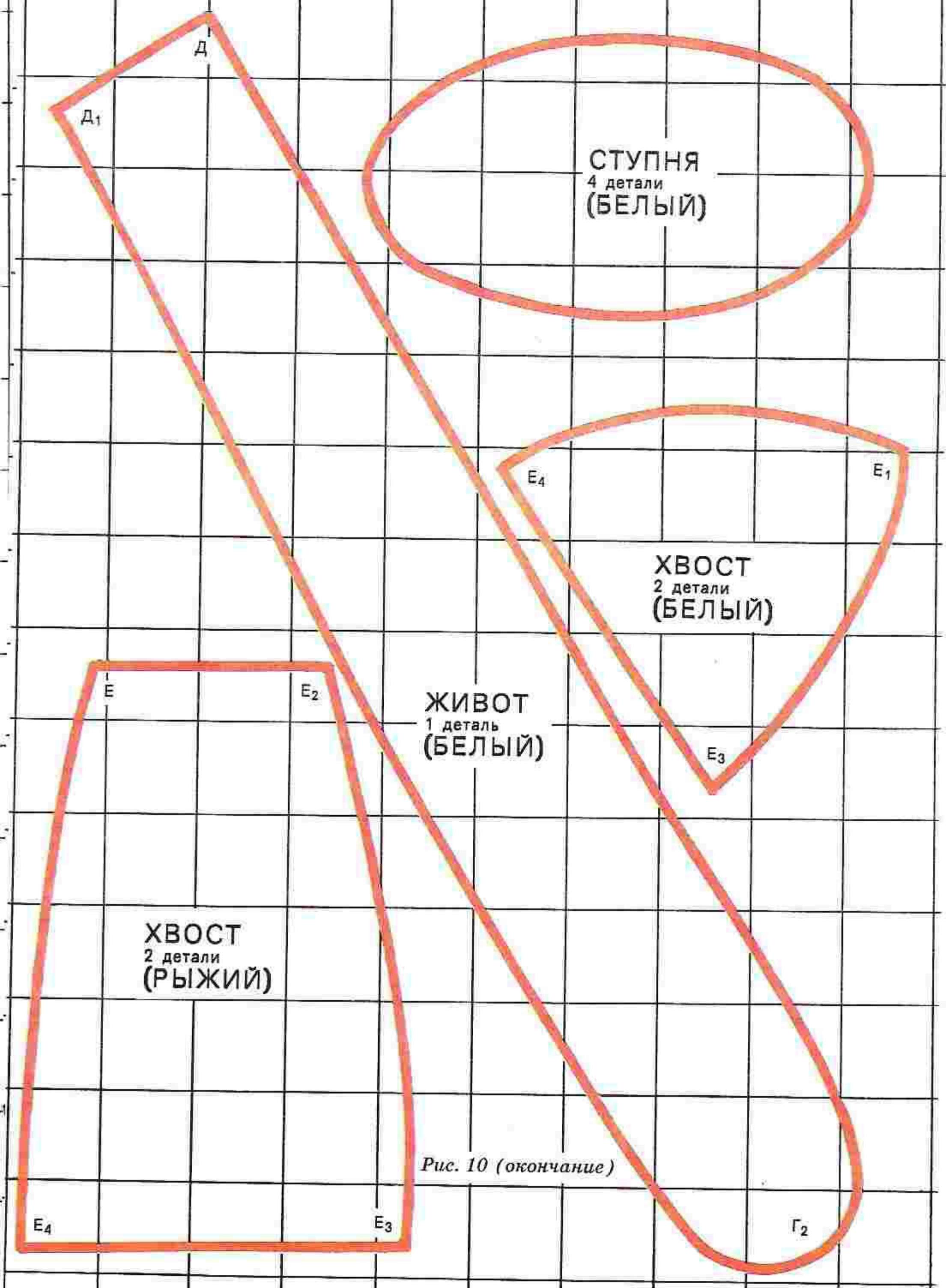
Из серого меха вырежьте все детали игрушки (рис. 12). Детали ушей и хвоста сшейте с изнанки швом «через край» и выверните лицевой стороной вверх. Хвост слегка набейте мелко нарезанным поролоном или ватой, а уши оставьте плоскими.

Части головы скрепите друг с другом по линии ББ1, по линии Б1Б2 вшейте подбородок. В прорези (1—2) вставьте уши, закрепите их швом «через край», после чего голову выверните лицевой стороной вверх и хорошенько набейте.

Далее, к наружным частям туловища пришейте по линии АА1А2 внутренние части, а затем скрепите между собой по линии А2А3. При этом в точке А2 оставьте отверстие для хвоста. Внутренние части сшейте друг с другом по кромкам АА2, после чего вставьте внутрь туловища хвост или закрепите его швом «через край».

Выверните туловище мехом наружу, набейте, а затем закрепите на нем «потайным швом» голову.

Напоследок пришейте в соответствующих местах сделанные из кусочков кожи глаза и пуговицу-нос.

Рис. 11

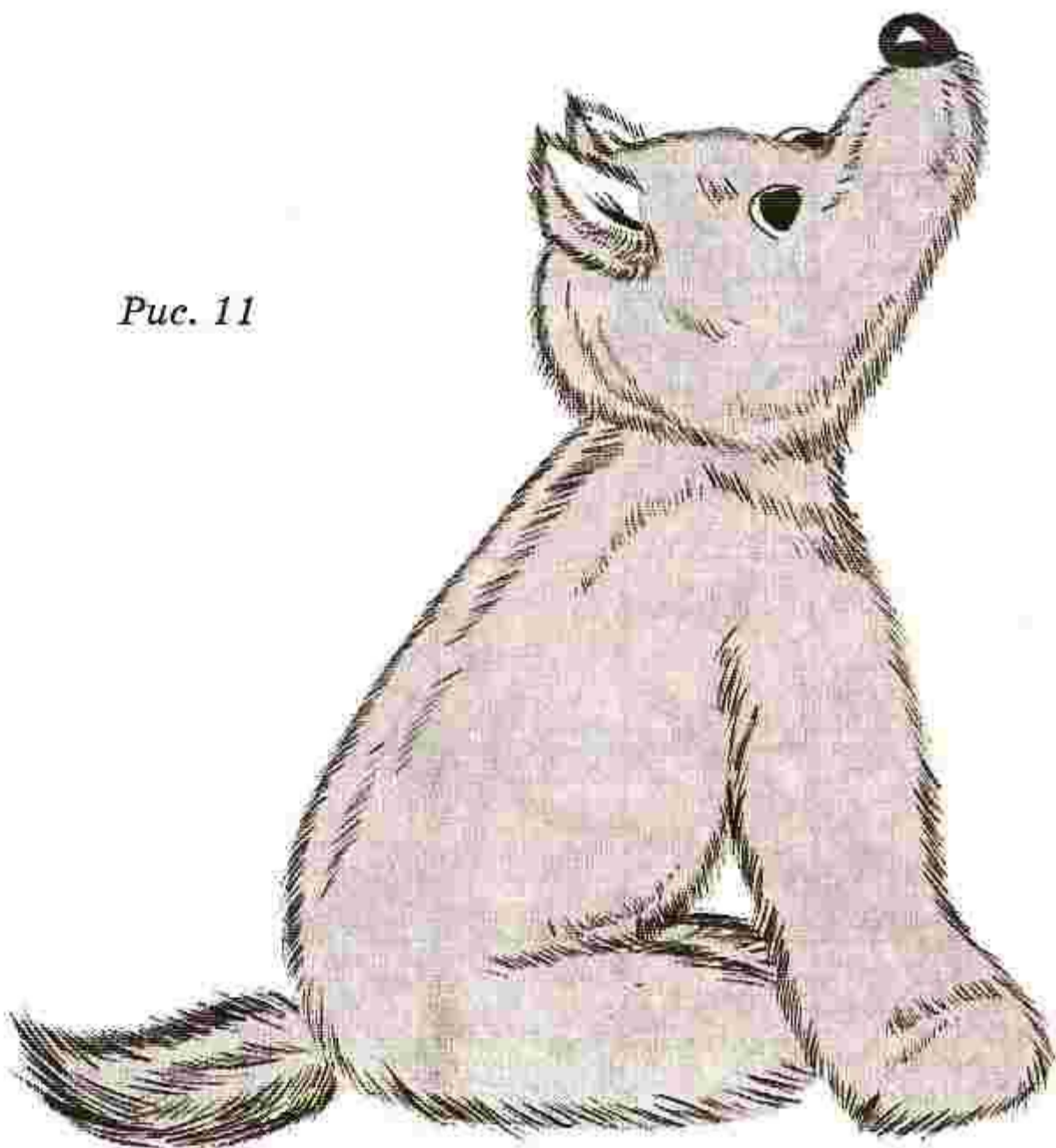





Рис. 12



ПОДБОРОДОК

1 деталь

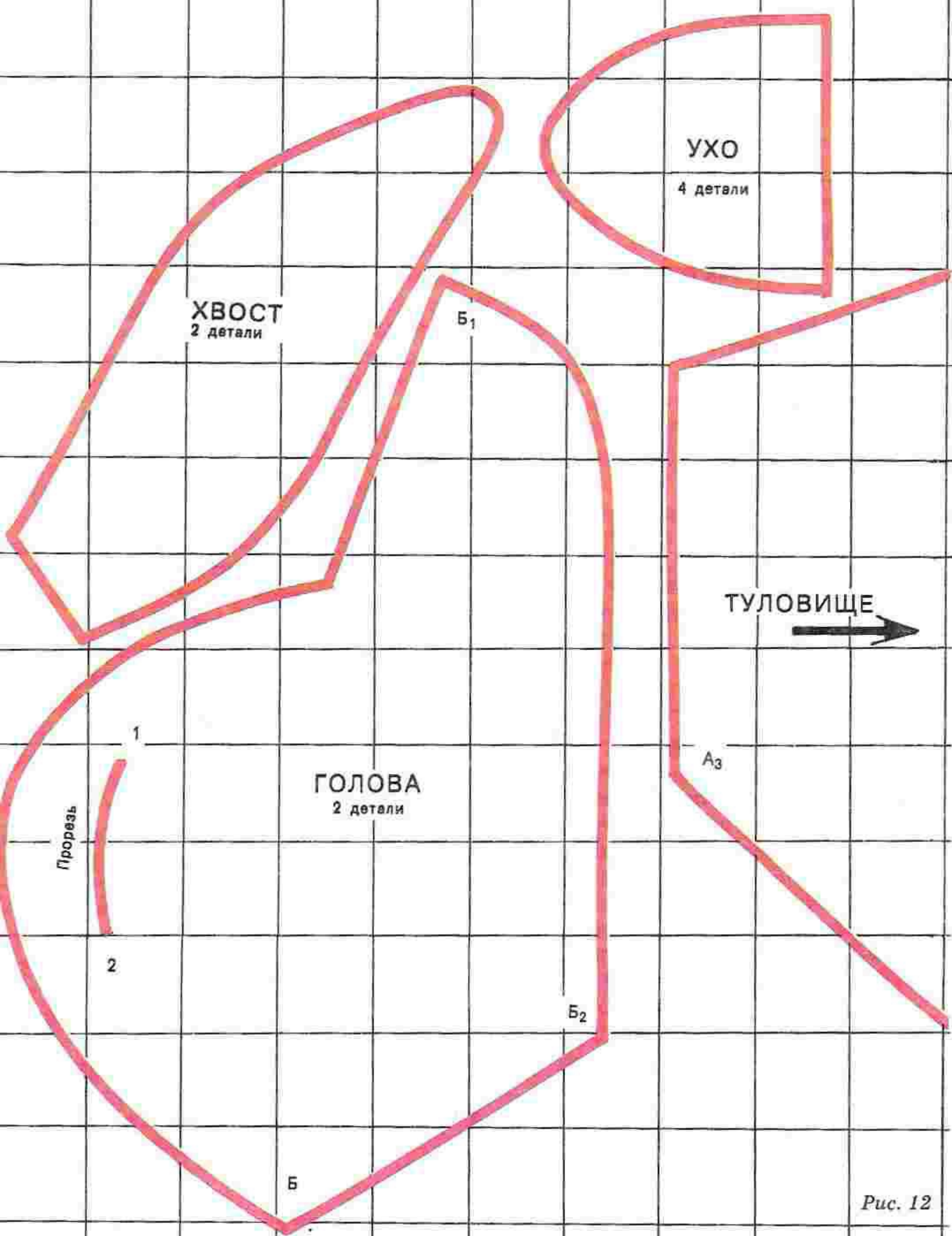
Б<sub>1</sub>

Б<sub>2</sub>

Б<sub>2</sub>

A



ТУЛОВИЩЕ

2 детали

НАРУЖНАЯ ЧАСТЬ

A1

A<sub>2</sub>



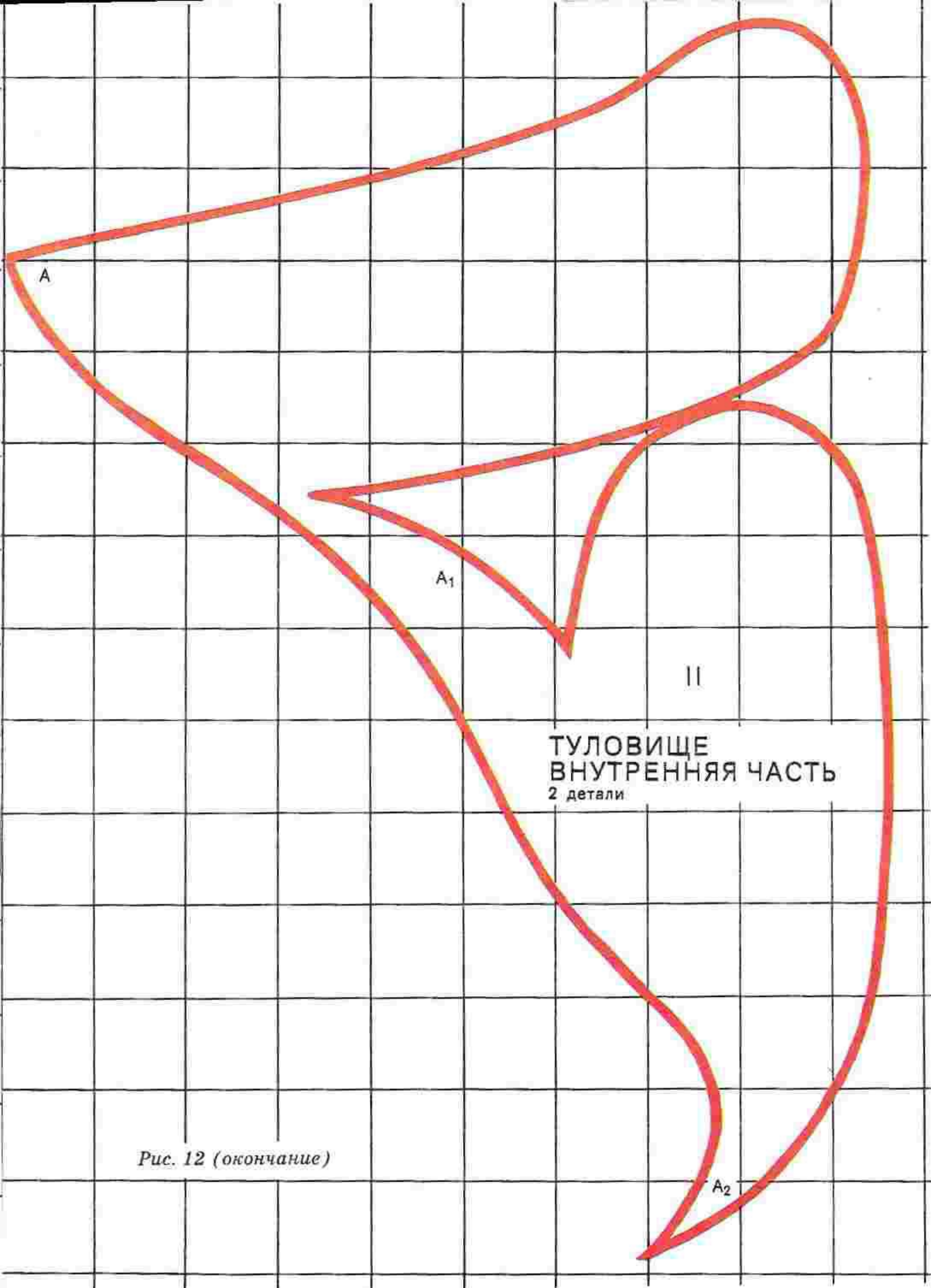

A

A<sub>1</sub>

II

ТУЛОВИЩЕ  
ВНУТРЕННЯЯ ЧАСТЬ  
2 детали

Рис. 12 (окончание)

A<sub>2</sub>



## Медвежонок Плоттмиска (рис. 13)



Рис. 13

Исходными материалами для изготовления этой игрушки являются: искусственный мех или ворсистая ткань (цвет подберите по своему вкусу), кусочки кожи, пуговицы и материал для набивки.

Из искусственного меха (ткани) выкройте детали туловища, головы и ушей (рис. 14). Наружные и внутренние части туловища сшейте друг с другом швом «через край» по линиям АА1, ББ1, ВВ1, затем наружные части соедините между собой по линии спины БГ, а внутренние части по линии живота АБ. Вырежьте четыре детали стоп и пришейте их к лапам по линиям Б1В1 и А1В. Готовое туловище выверните мехом наружу и набейте.

Детали головы, предварительно сшив вытачки, скрепите друг с другом швом «через край» по кромкам ДД1 и по линии Д1Д2 вшейте лоб. Голову выверните мехом вверх, плотно набейте и закрепите «потайным швом» на туловище.

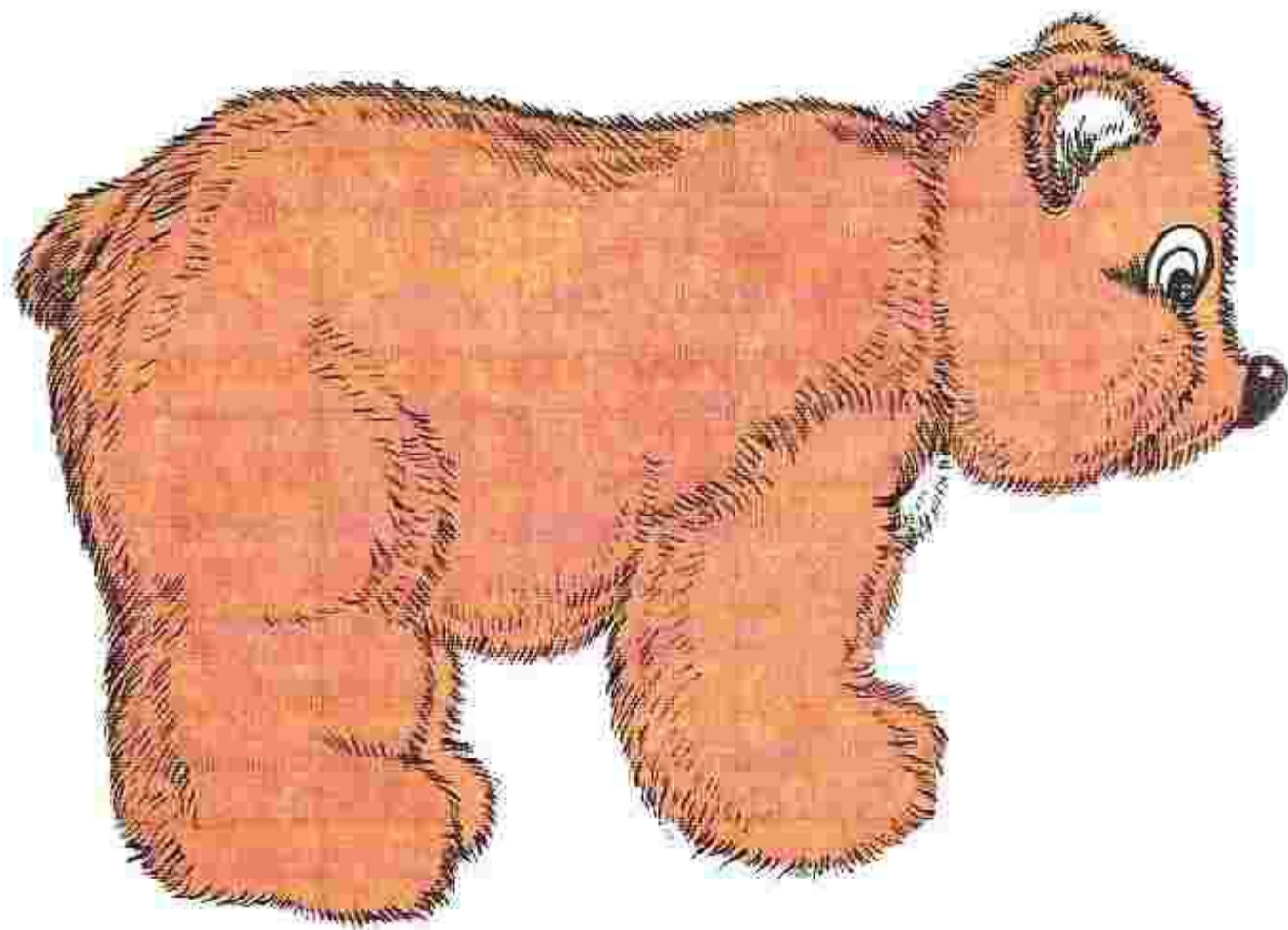
Детали ушей сшейте попарно с изнанки швом «через край», выверните через оставленные отверстия и прикрепите к голове «потайным швом».

Нос изготовьте из кусочка «запеченной» кожи черного цвета, а глаза из белой кожи (подглазники) и пуговиц (зрачки).





Рис. 14



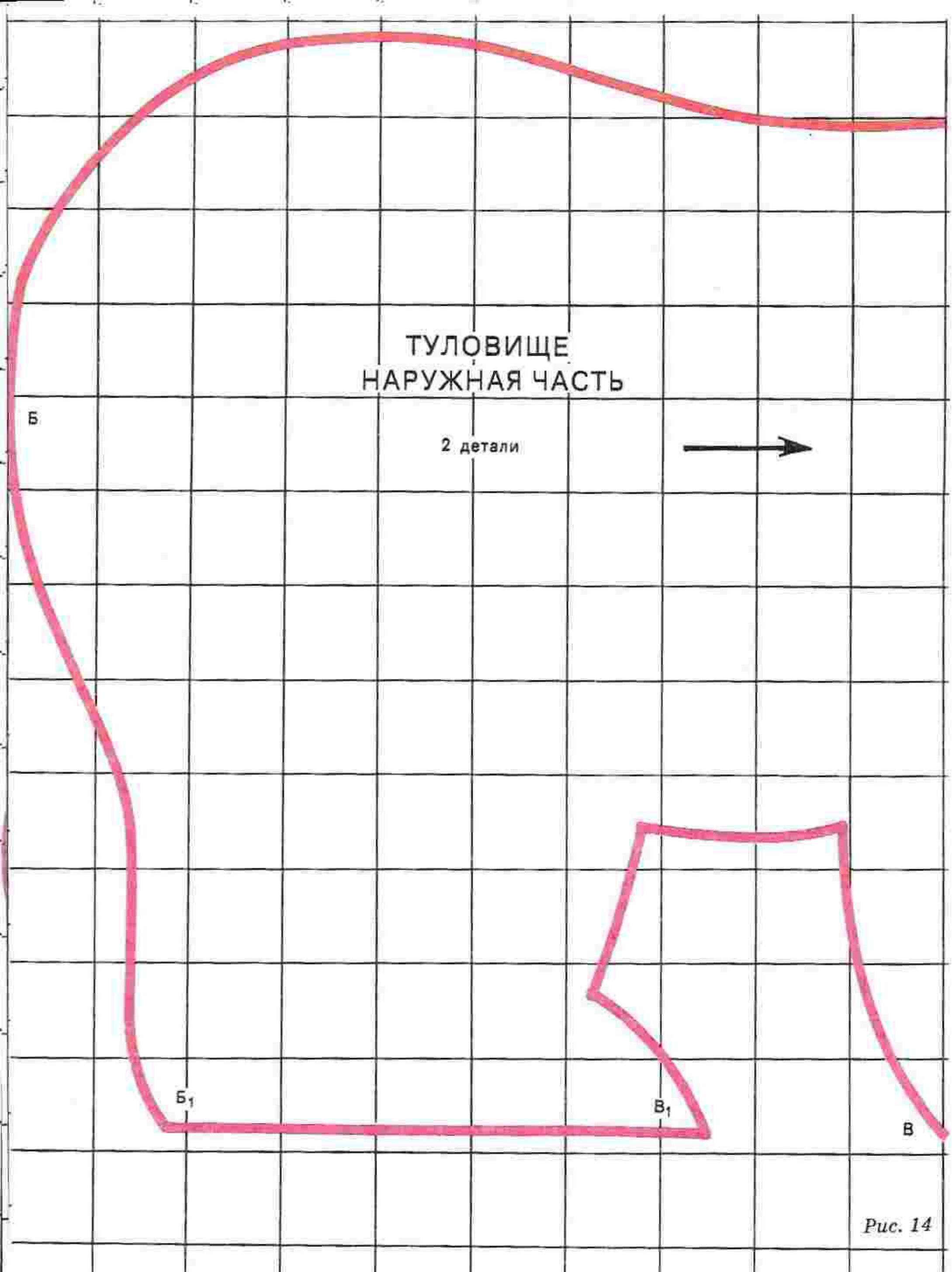
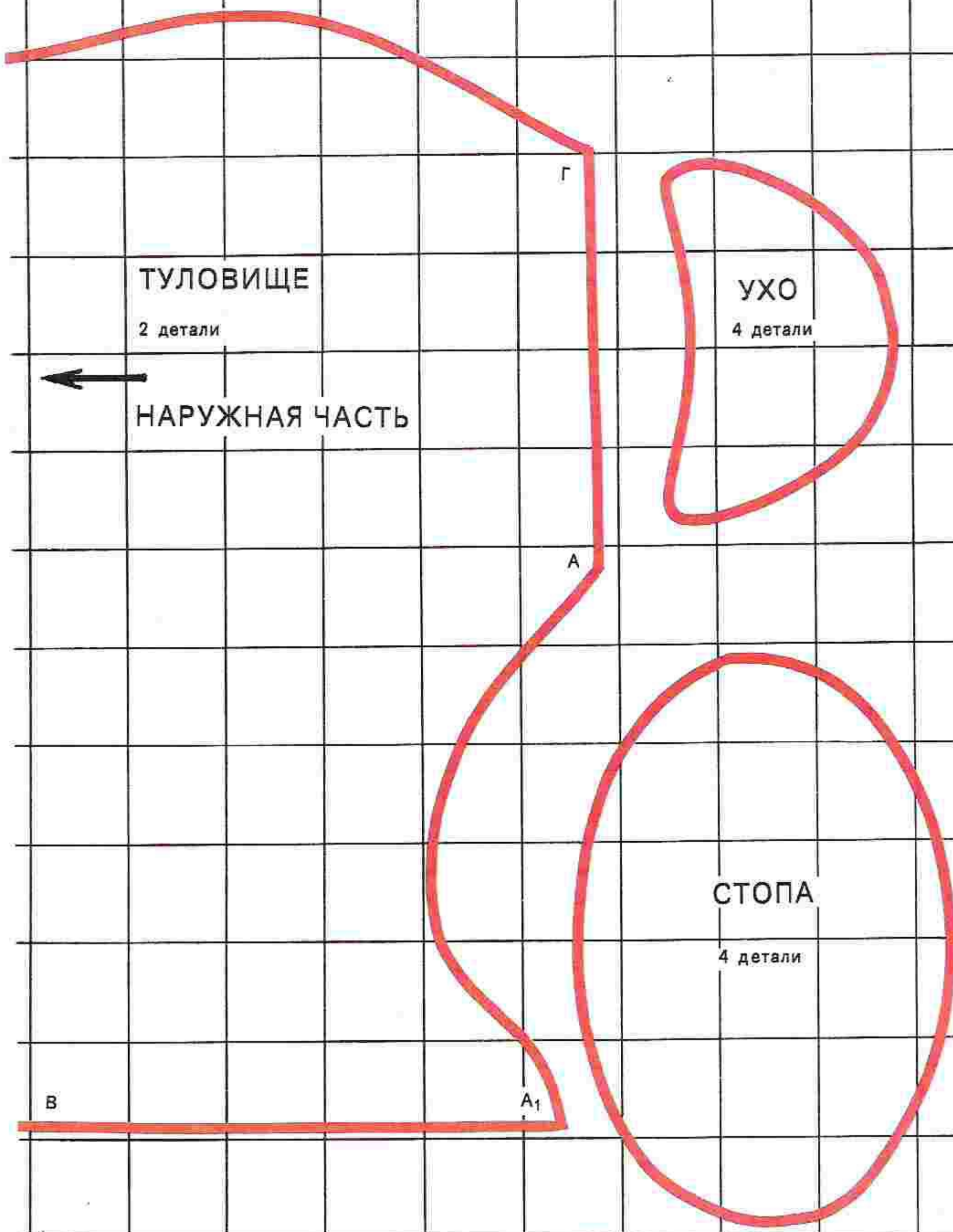

ТУЛОВИЩЕ

2 детали

УХО

4 детали

← НАРУЖНАЯ ЧАСТЬ

СТОПА

4 детали

Г

А

А<sub>1</sub>

В



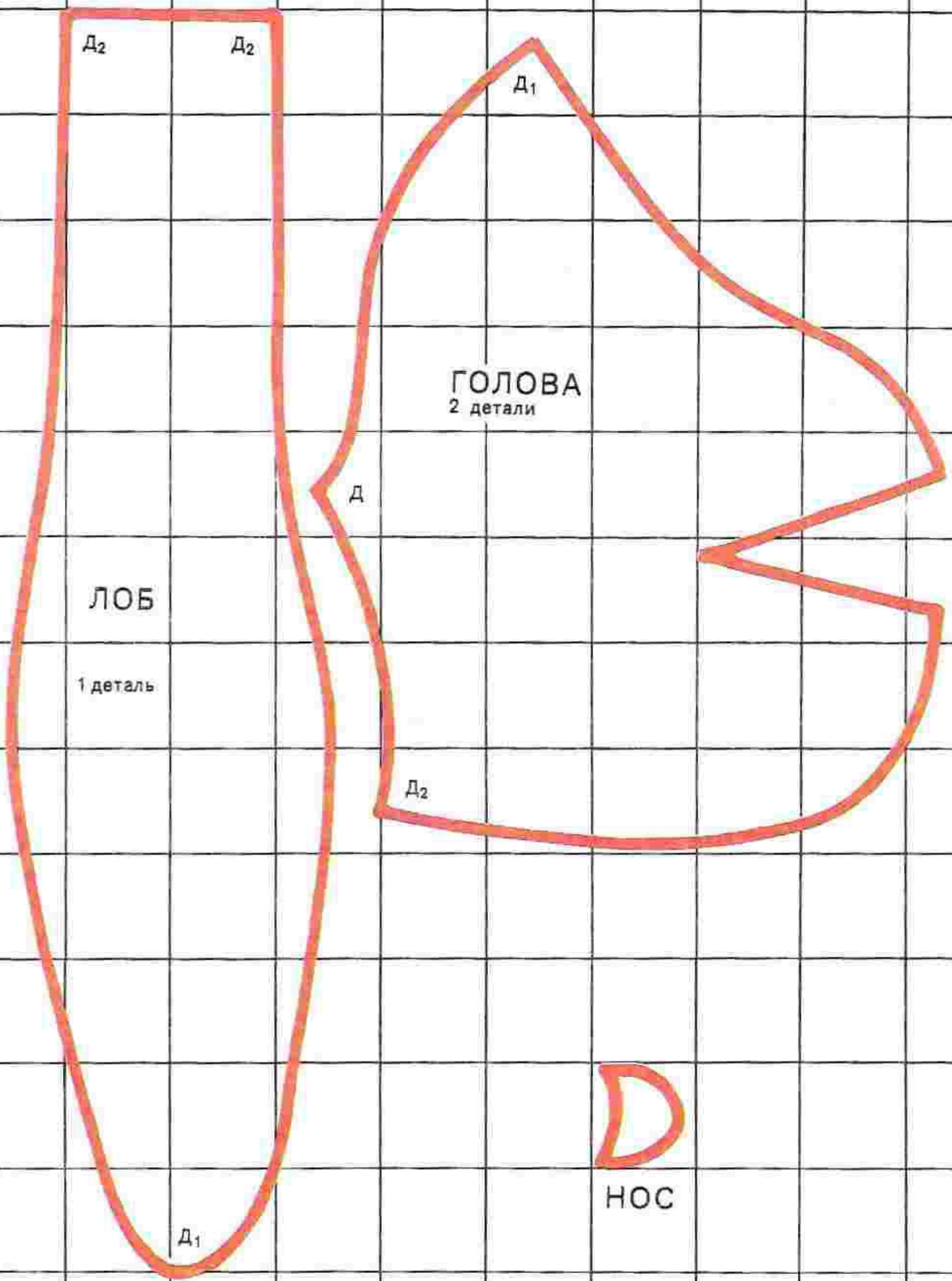

D<sub>2</sub>

D<sub>2</sub>

D<sub>1</sub>

ГОЛОВА  
2 детали

D

ЛОБ

1 деталь

D<sub>2</sub>

D<sub>1</sub>



НОС



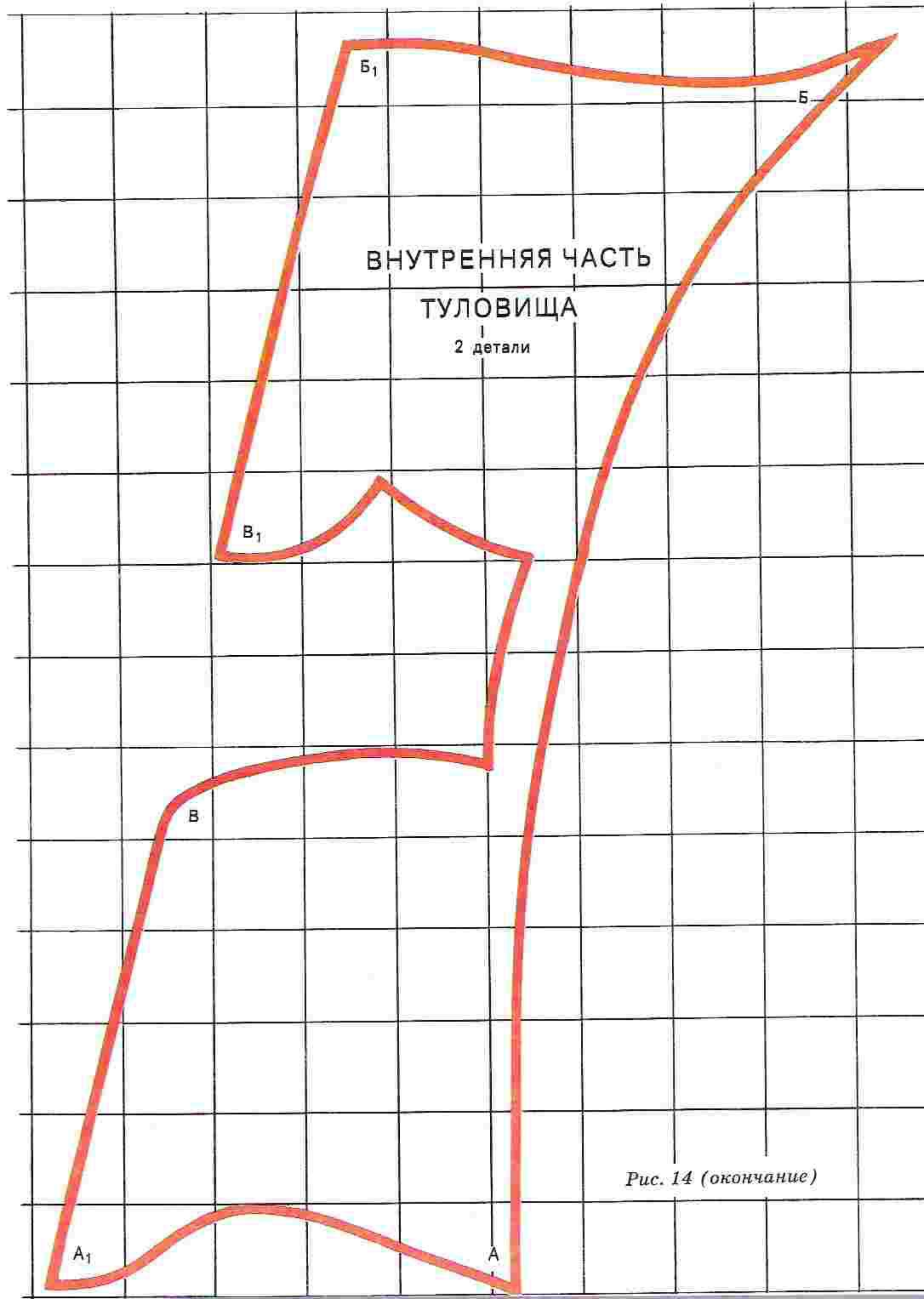

ВНУТРЕННЯЯ ЧАСТЬ

ТУЛОВИЩА

2 детали

Б<sub>1</sub>

Б

В<sub>1</sub>

В

А<sub>1</sub>

А

Рис. 14 (окончание)

## Поросенок Пятачок (рис. 15)



Рис. 15

Все части этой игрушки (кроме пяточка, внутренних частей ушей и копытца) выкроите из ворсистой ткани, цвет и рисунок ткани по выбору (рис. 16). Для изготовления туловища возьмите две боковые части, скрепите их по линии АА1 швом «через край», а затем по линиям А1А2 и ББ1Б2Б3 вшейте живот. Тем же швом «через край» закрепите на задних ногах ступни А2Б. Готовое туловище выверните налицо, плотно набейте мелко нарезанным поролоном, вырежьте из темного драпа копытца и нашейте на ножки «потайным швом».

Две детали головы соедините с изнанки по линии ВВ1 швом «через край», а по линии В1В2 — пяточок (его лучше всего выкроить из тонкой розовой ткани). Теперь сшейте попарно детали ушек, выверните их через оставленные отверстия, затем вставьте в прорези головы I—II и закрепите. После этого голову нужно вывернуть лицевой стороной вверх, хорошенько набить и закрепить «потайным швом» на туловище.

Из отрезка бечевки сделайте маленький хвостик, из кожи и черных пуговиц — двухцветные глаза.

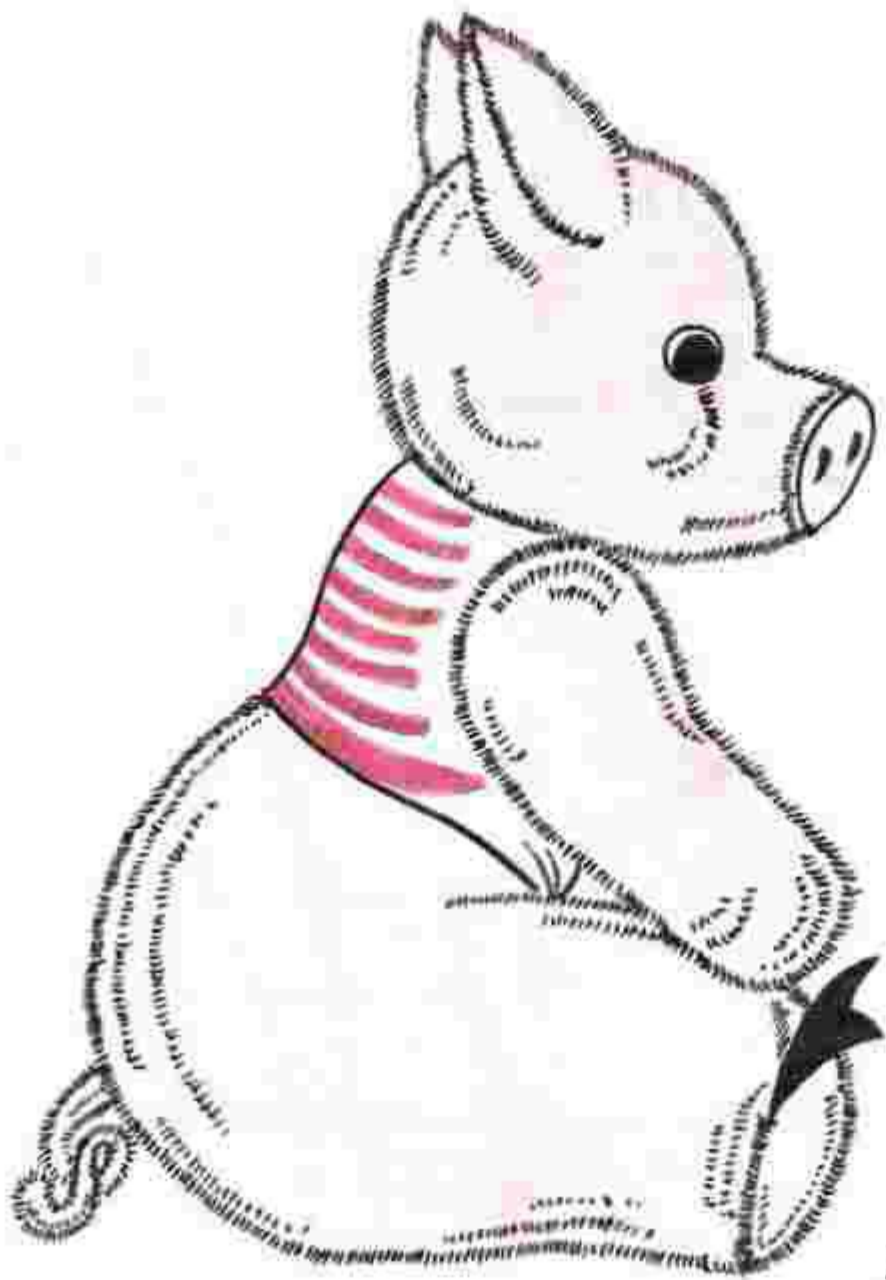

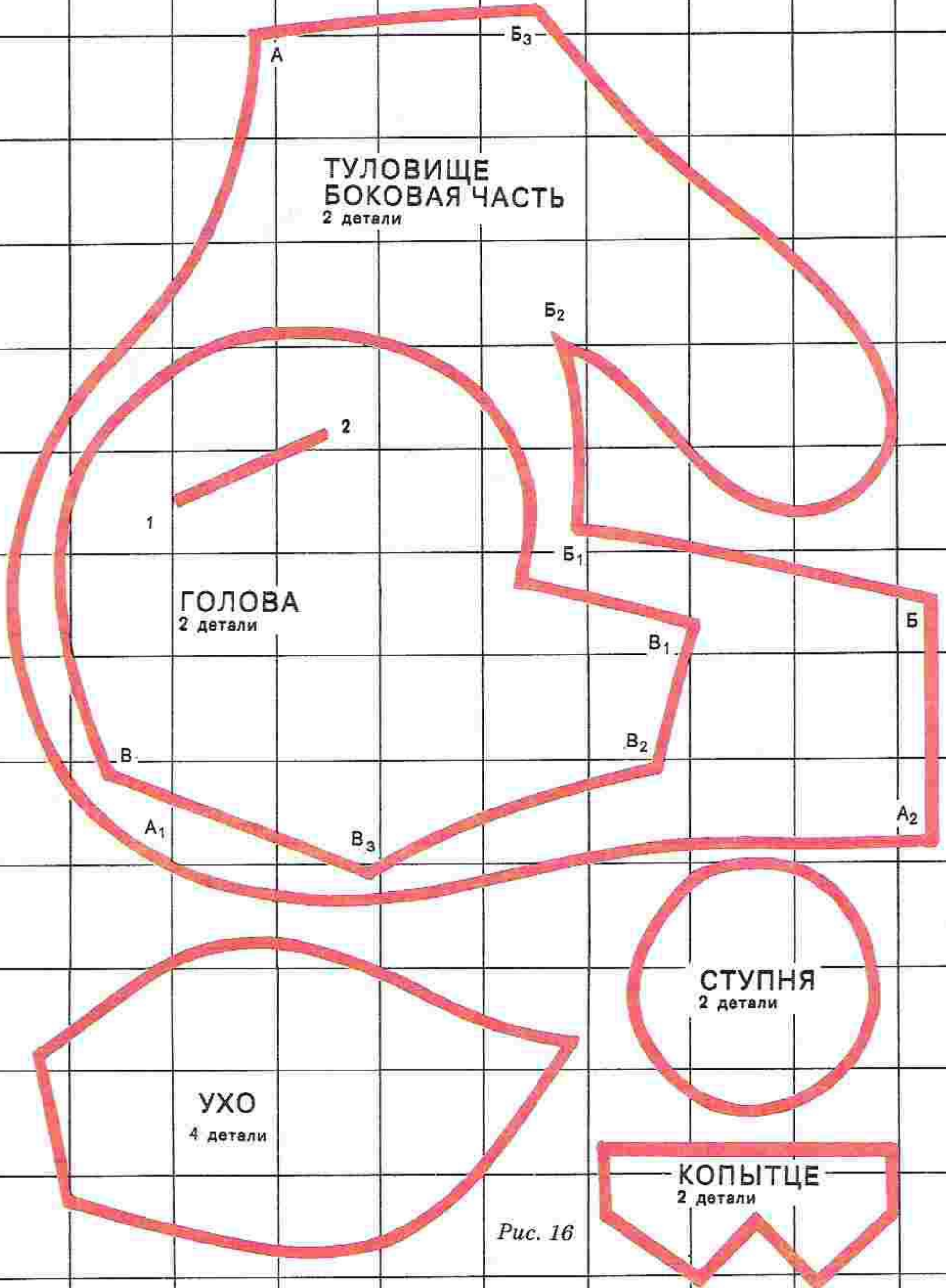

ТУЛОВИЩЕ  
БОКОВАЯ ЧАСТЬ  
2 детали

ГОЛОВА  
2 детали

УХО  
4 детали

СТУПНЯ  
2 детали

КОПЫТЦЕ  
2 детали

Рис. 16



Рис. 16 (окончание)



## Щенок Фомка (рис. 17)

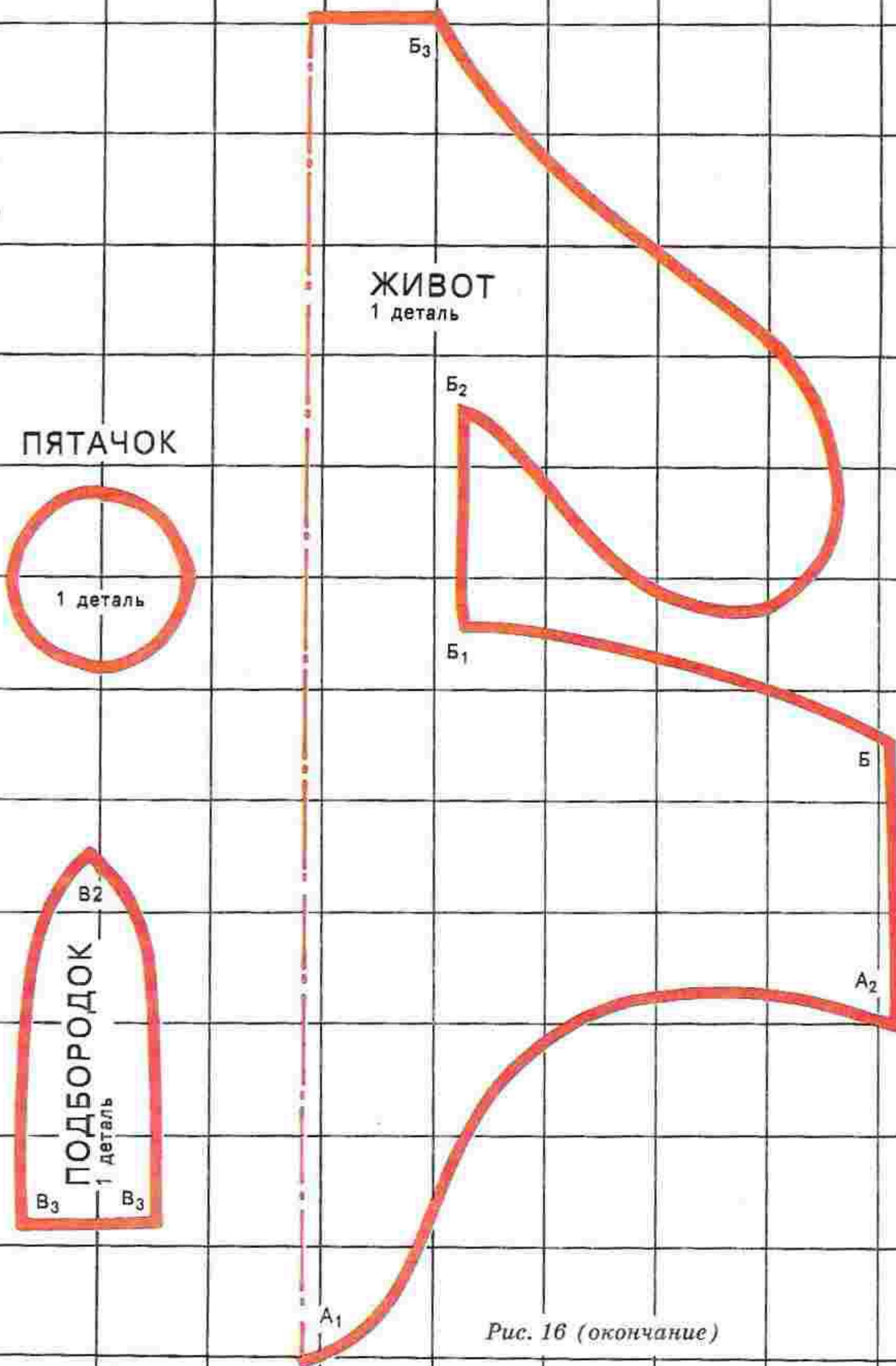

Рис. 17

Эта маленькая собачка, пожалуй, самая простая из всех представленных здесь игрушек. Для ее изготовления понадобятся: искусственный мех или ткань с длинным ворсом, кусочек белой кожи, пуговицы и мелко нарезанный поролон для набивки. Из меха или ткани выкройте все детали игрушки (рис. 18). Боковые и внутренние части туловища сшейте друг с другом швом «через край» по линии АА1А2. Получившиеся заготовки, тем же швом скрепите между собой по линии спины БА2 и живота АА2, после чего выверните лицевой стороной вверх и плотно набейте.

Детали ушей соедините попарно с изнанки, выверните через оставленное отверстие, вставьте в прорези на деталях головы и закрепите. Детали головы соедините друг с другом по линии ВВ1, а затем по линии В1В2 вшейте подбородок.

Готовую голову выверните мехом наружу, набейте и закрепите на туловище «потайным швом». Из кусочка белой кожи сделайте подглазники, пришейте черные полукруглые пуговицы — нос и зрачки. Кроме того, если игрушка покажется недостаточно нарядной, добавьте несколько мелких деталей, например ленточку, ошейник, чубчик и т. д.

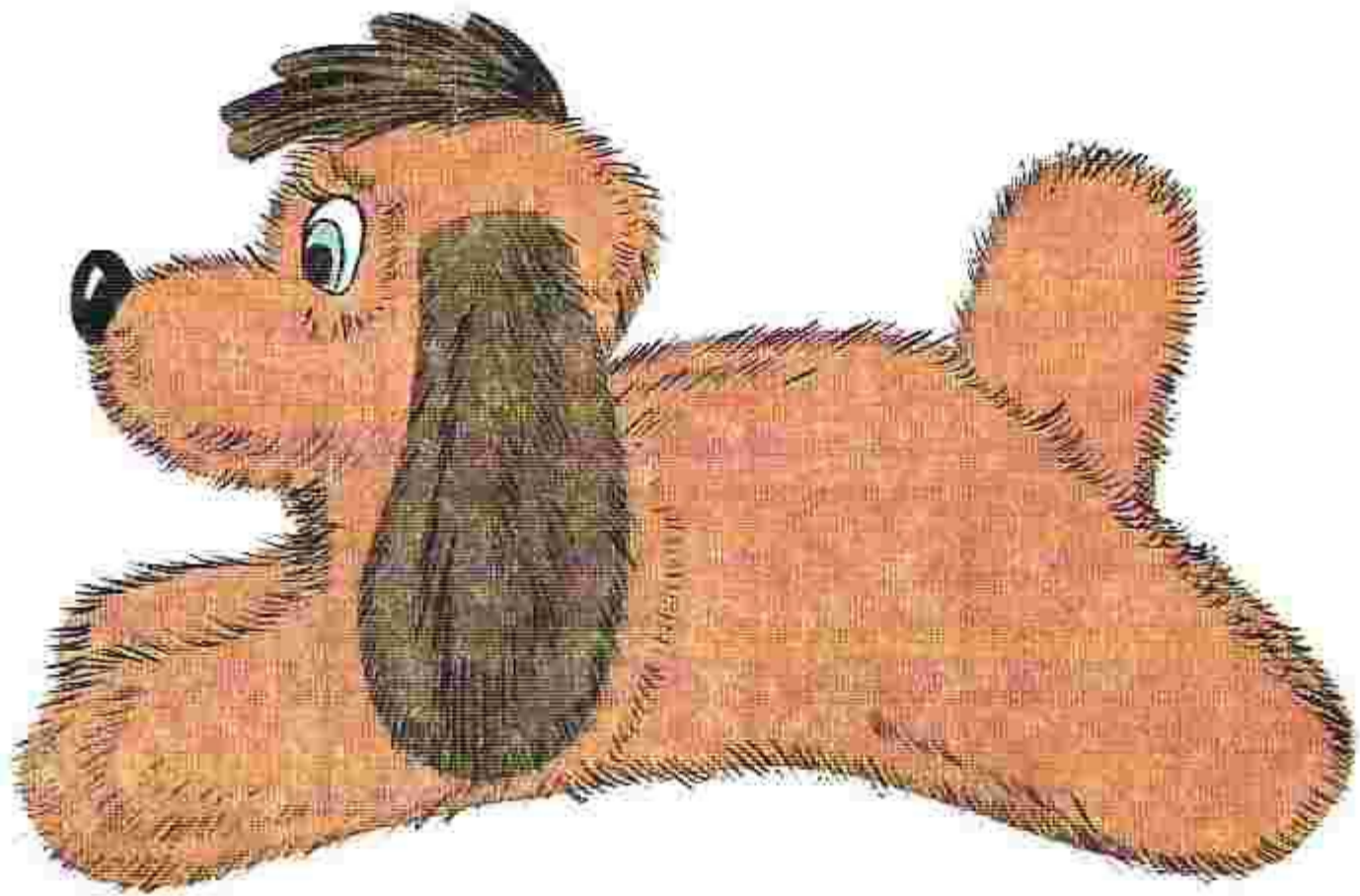



Рис. 18



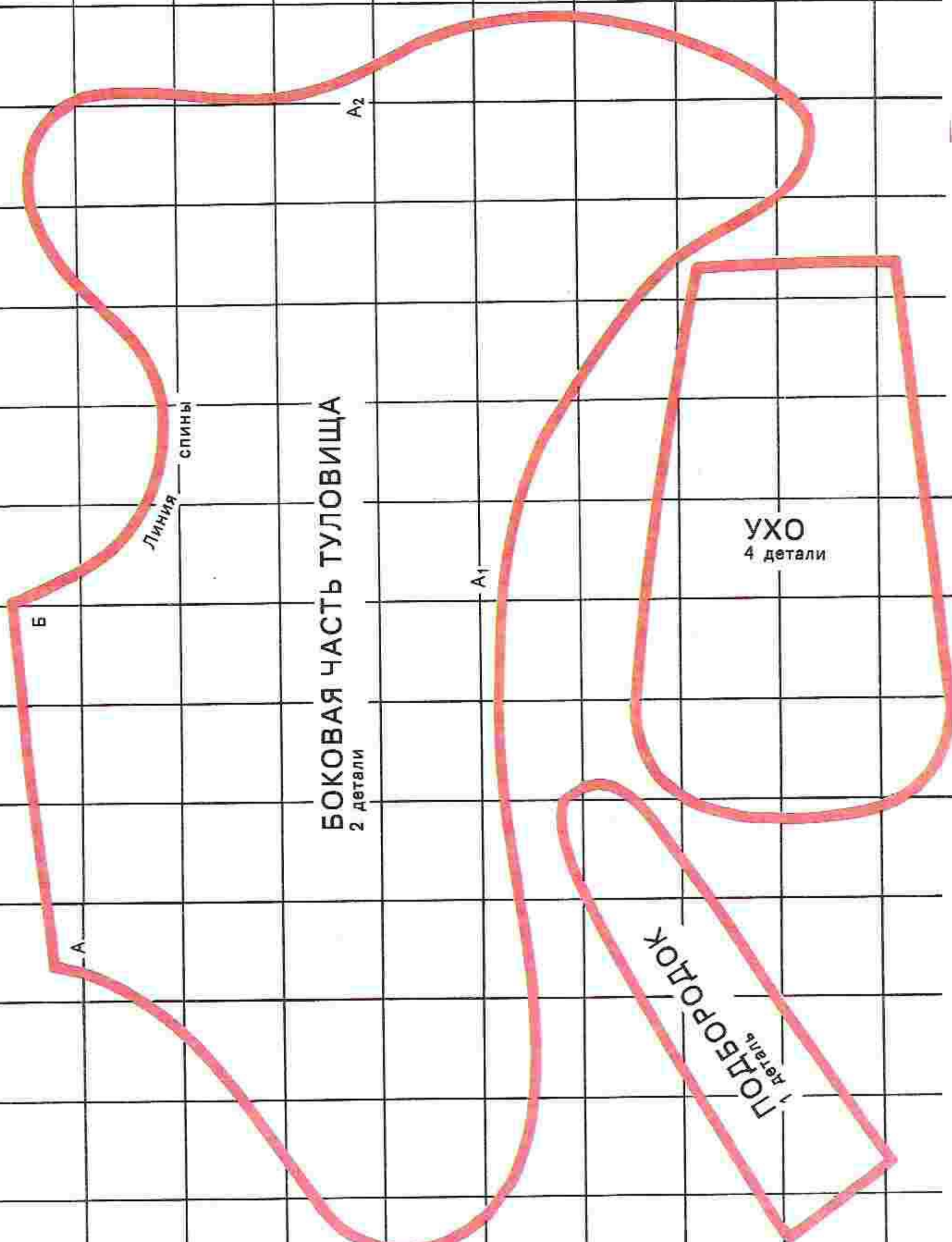

**БОКОВАЯ ЧАСТЬ ТУЛОВИЩА**  
2 детали

**УХО**  
4 детали

**ПОДБОРОДОК**  
1 деталь

Линия  
спины

Б

А

А1

А2



## Шинра (рис. 19)



Рис. 19

Приготовьте пятнистый (полосатый) белый и черный (его понадобится совсем немного) мех. Из белого вырежьте живот, подбородок, щеки, ступни и две детали ушей. Из пятнистого выкройте части туловища, головы, хвоста, еще две детали ушей и лоб. Черный мех нужен для детали носа (рис. 20).

Начинать работу лучше с головы, так как она наиболее сложна в изготовлении и требует большого терпения. Первым делом сшейте в одно целое детали носа, подбородка и лба, совместив точки ВВ, ГГ, затем соедините в точках ДД друг с другом боковые части головы и щеки. После этого к боковым частям головы по кромкам АВ, ВГ, ГБ длинную заготовку лоб — нос — подбородок, при этом постарайтесь избежать перекосов и добиться минимально точного совмещения одноименных частей и линий. Закрепите наметанные детали швом «через край».

Для изготовления туловища возьмите боковые и внутренние части туловища, сшейте их друг с другом швом «через край» по линиям ЕЕ1 и ЖЖ1Ж2Ж3, затем боковые части скрепите между собой по линии спины ЕК2, а к внутренним по кромкам ЕЖ3 пришейте живот. При этом в точке Е оставьте небольшое отверстие для хвоста. Хвост сшейте с изнанки швом «через край», выверните налицо и

закрепите в отверстии. По линиям Е1Ж присоедините к туловищу ступни.

Готовые голову и туловище выверните мехом вверх, плотно набейте и скрепите друг с другом «потайным швом». Изготовьте и пришейте уши и глаза.

Глаза сделайте трехцветными с белыми подглазниками, зелеными радужками и черными зрачками.

Детали ушей сшейте попарно с изнанки швом «через край», выверните мехом наружу и закрепите на голове «потайным швом».





Рис. 20



Рис. 20 (продолжение)



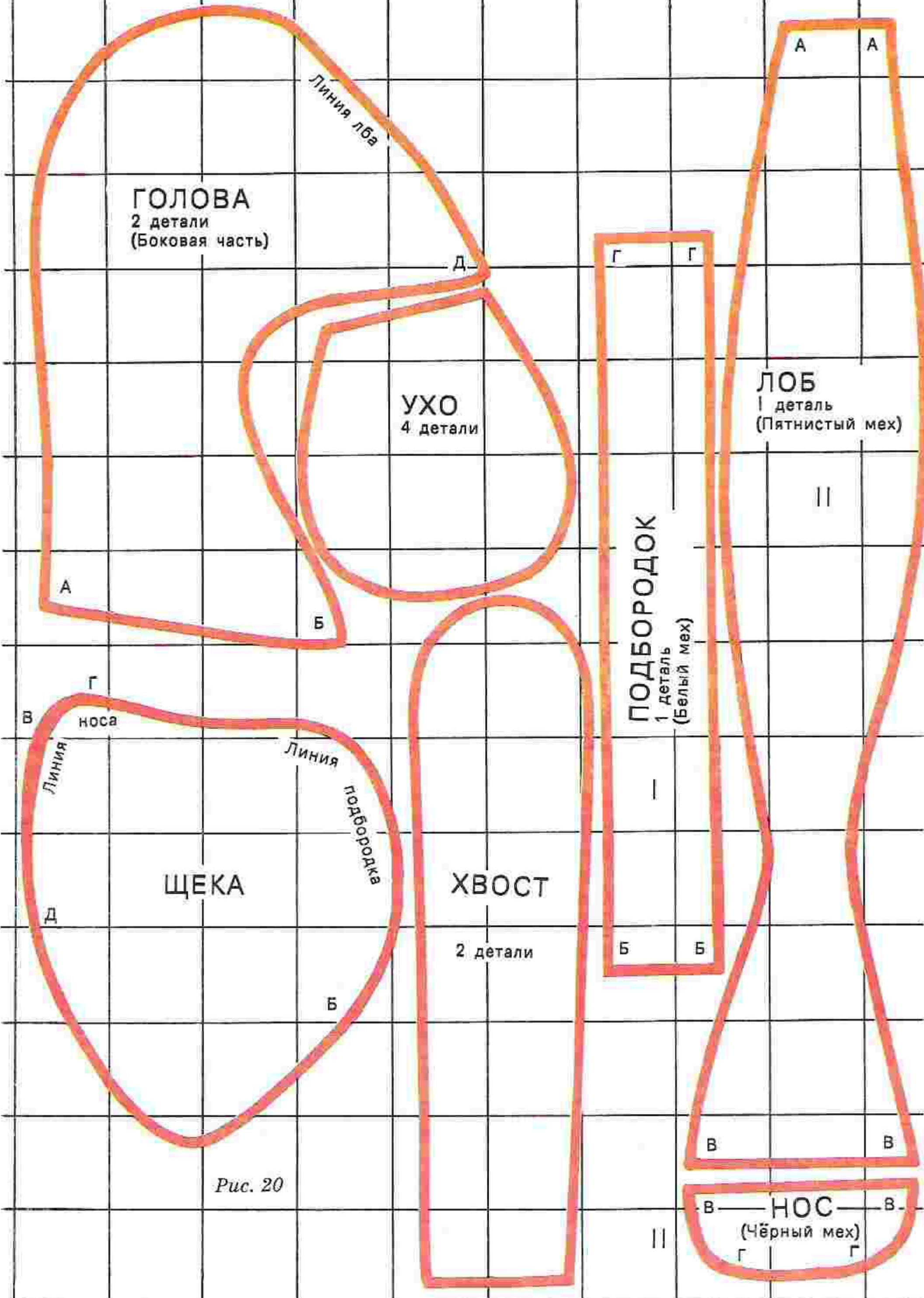

ЖИВОТ

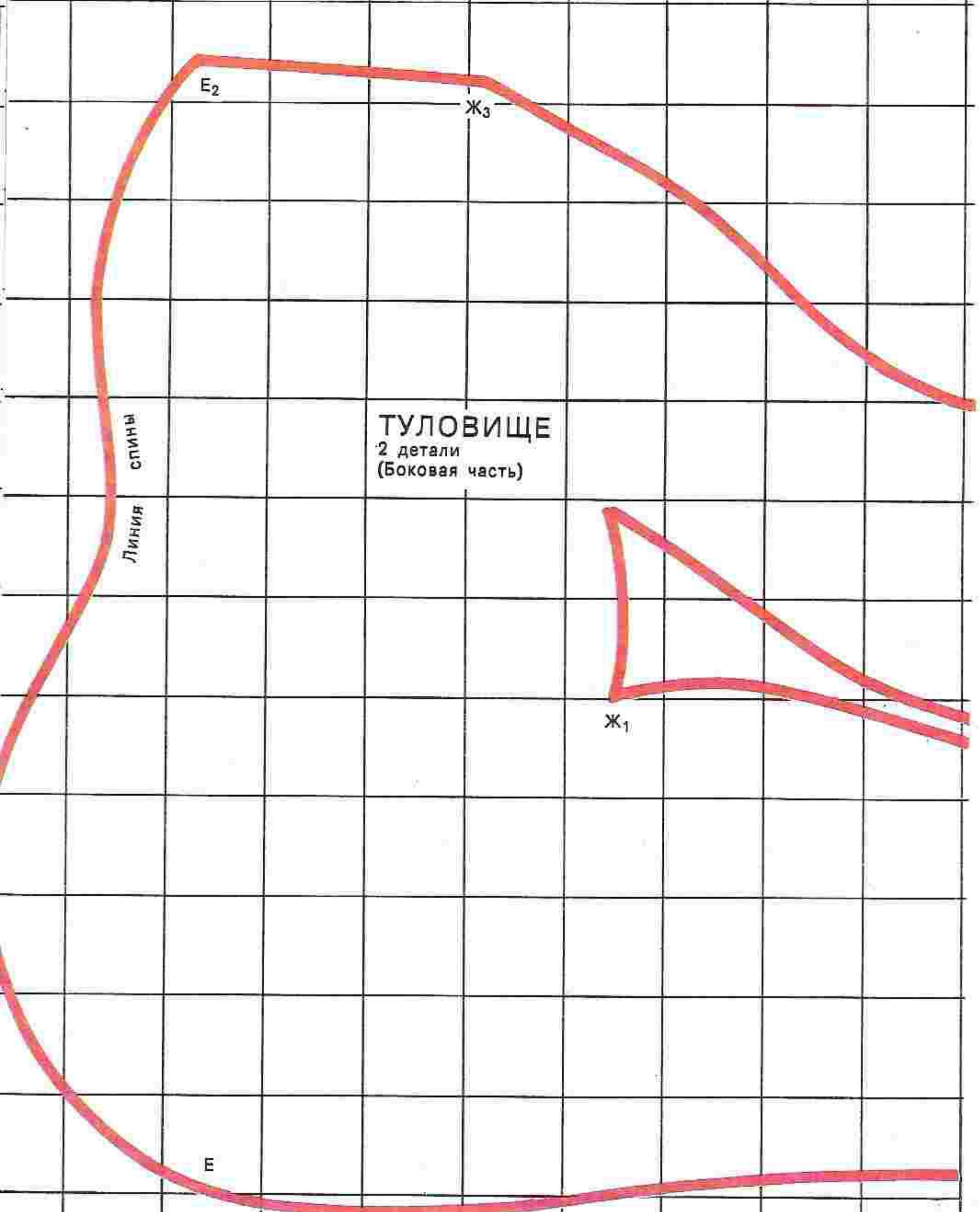
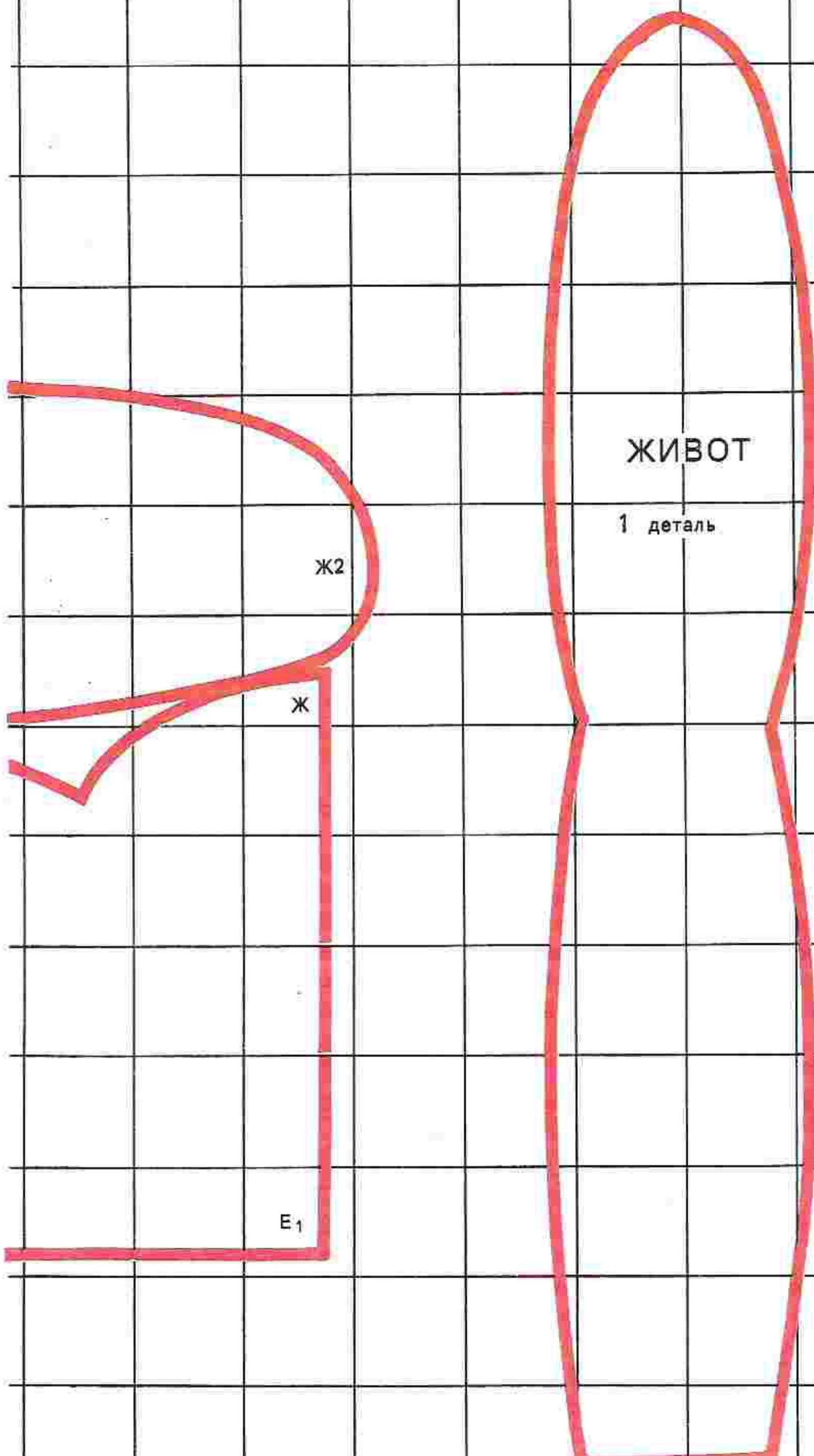
1 деталь

Ж2

Ж

Е1



Рис. 20 (окончание)



## Бельчонок Рыжик (рис. 21)

Для изготовления этого забавного зверька лучше всего использовать искусственный мех, тем не менее если вместо меха вы примените обычную ткань с выпуклым рисунком, готовая игрушка ничуть не потеряет своей привлекательности, немного усложнится сам процесс сшивания, так как потребуются более аккуратное выполнение швов.

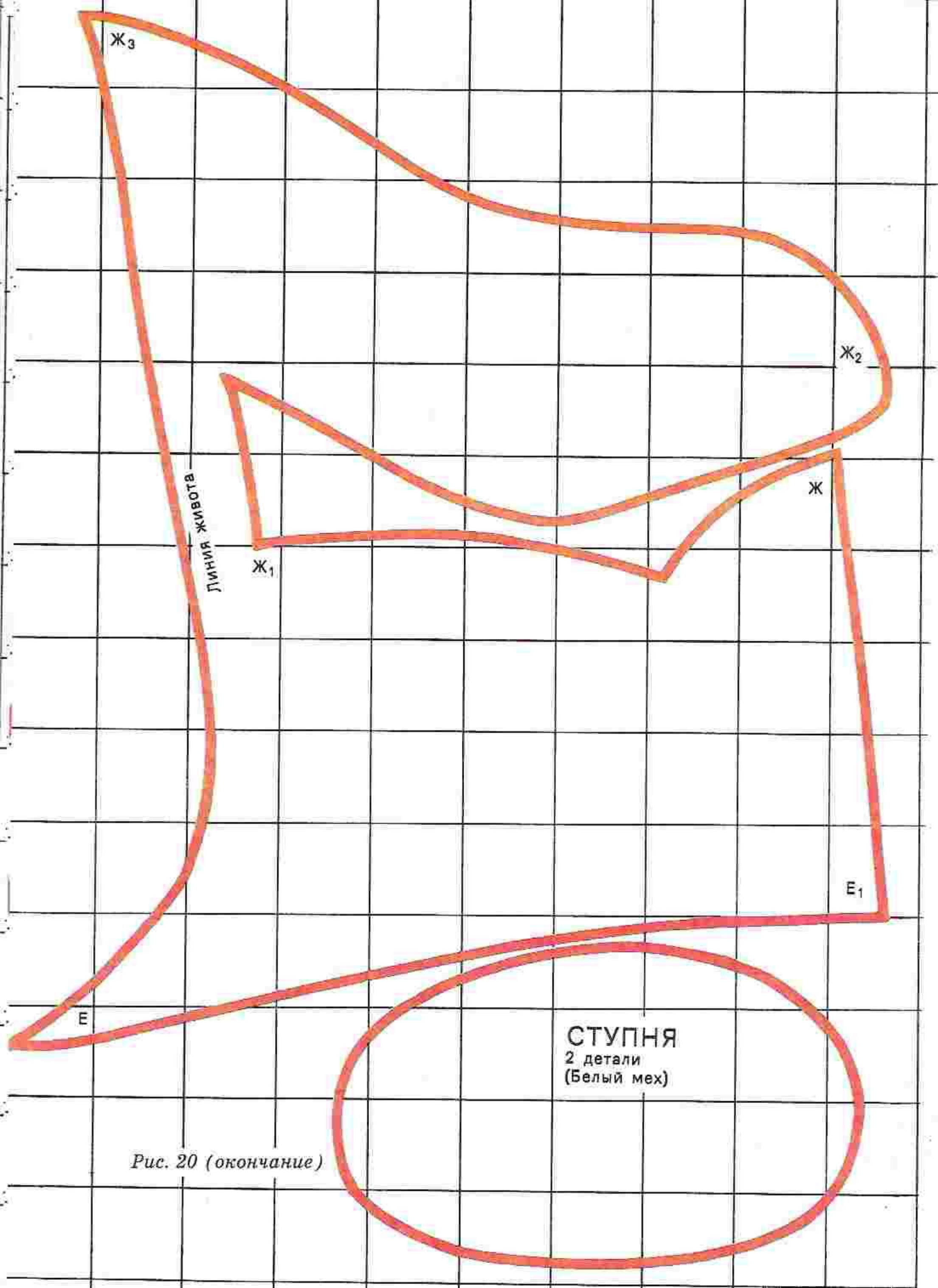
Итак, из искусственного меха выкройте детали бельчонка, при этом кисточки ушей должны быть черного цвета, живот, подушники и внутренние части ушей белого, остальные детали оранжевого или близких к нему цветов. Кроме того, из кусочка дерматина или плотной темной ткани выкройте нос (рис. 22).

Вырезанные части разложите попарно. К каждой из двух деталей туловища по кромкам АА1, ББ1 пришейте внутренние части ног, используя при этом шов «через край», тем же швом соедините готовые половинки туловища между собой по линии спины ВГ и по линиям В1А, АБ, БГ вшейте живот (при этом на участке АБ живот скрепляется с соответствующими кромками внутренних частей ног). Полученную заготовку туловища выверните лицевой стороной вверх и набейте. Детали лапок, хвоста сшейте попарно по изнанке швом «через край», затем выверните мехом наружу и также плотно набейте. Готовые части пришейте «потайным швом» к туловищу, при этом передние лапки постарайтесь прикрепить максимально близко к животу.

Когда эта работа будет закончена, начинайте делать голову. Скрепите друг с другом детали лба (линия ЖЖ1), затылка (линия ДД1) и щек (линия ЕЕ1). Вытачки на щеках предварительно зашейте. Потом совместите верхнюю кромку щек с нижней кромкой лба и зафиксируйте соединение швом «через край». Полученные лицевую и затылочную половинки головы сшейте между собой с изнанки (при этом не забудьте оставить в нижней части небольшое отверстие), выверните мехом наружу и плотно набейте.

К деталям ушей по линии ЗЗ1 пришейте кисточки. Заготовки соедините попарно между собой швом «через край», выверните лицевой сторо-



Рис. 21



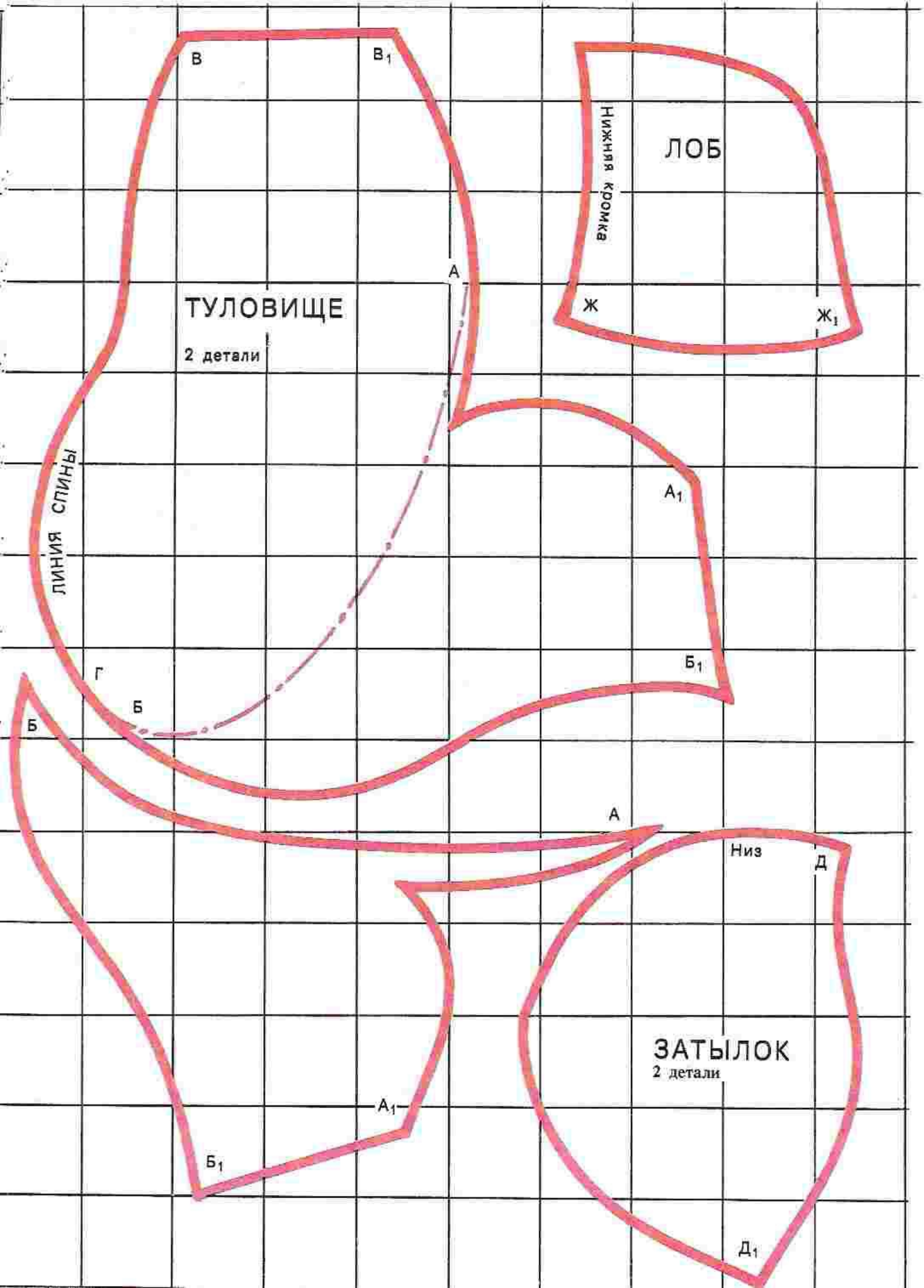





Рис. 22



НОГА  
4 детали

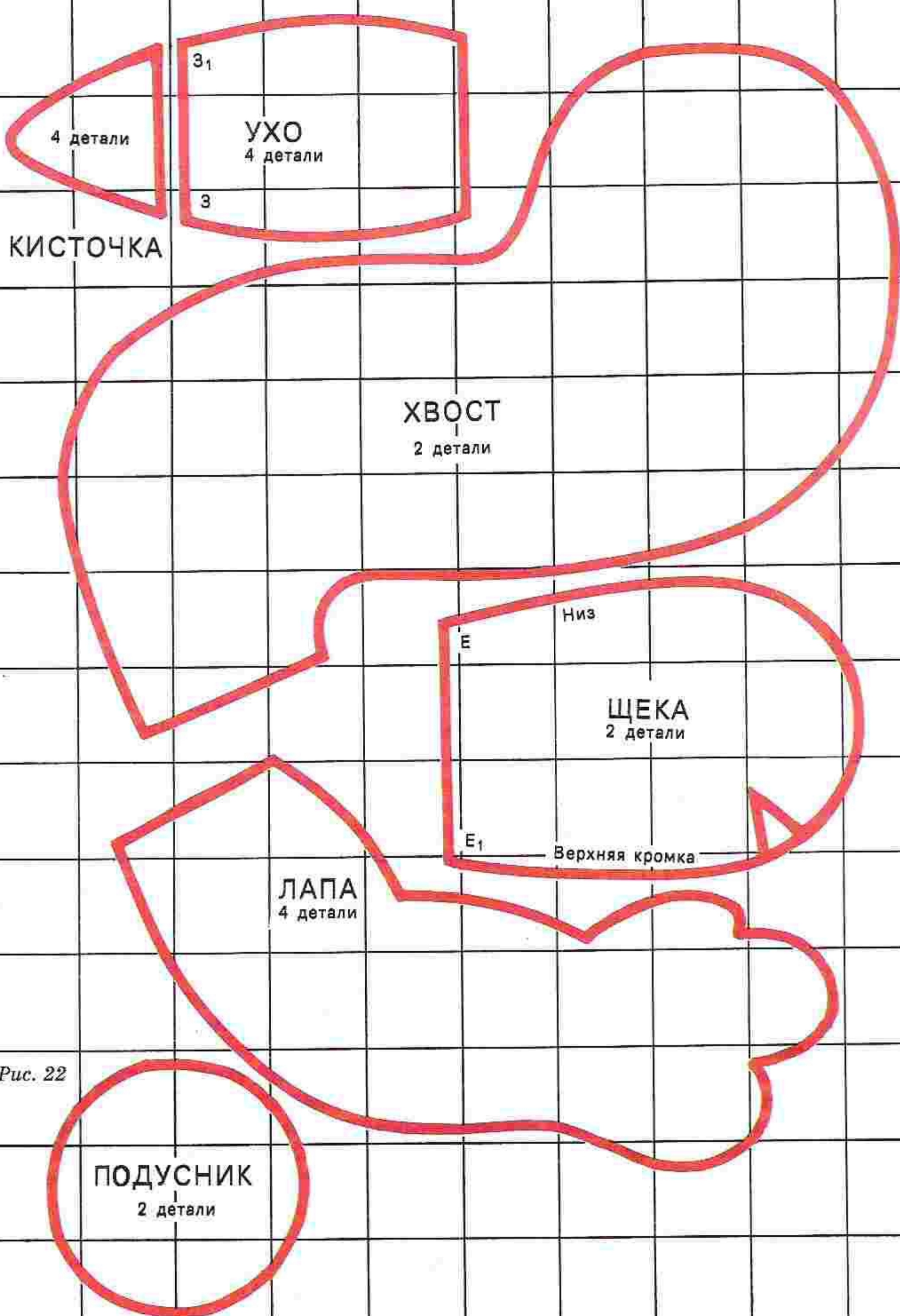
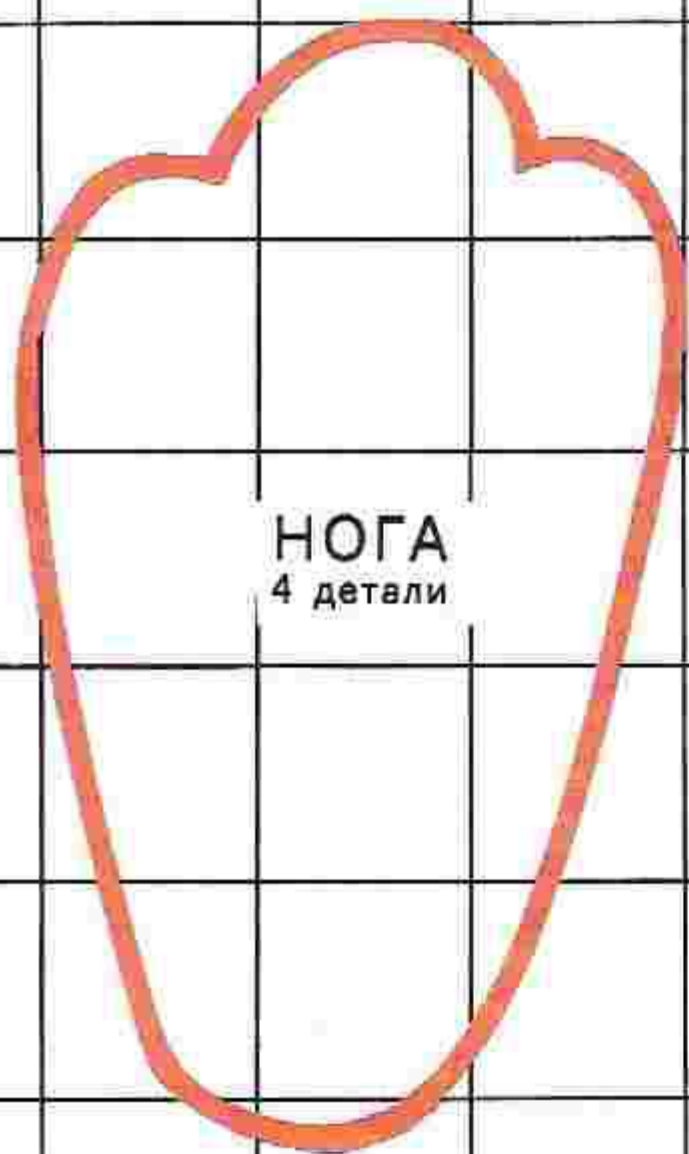

НОС  
1 деталь

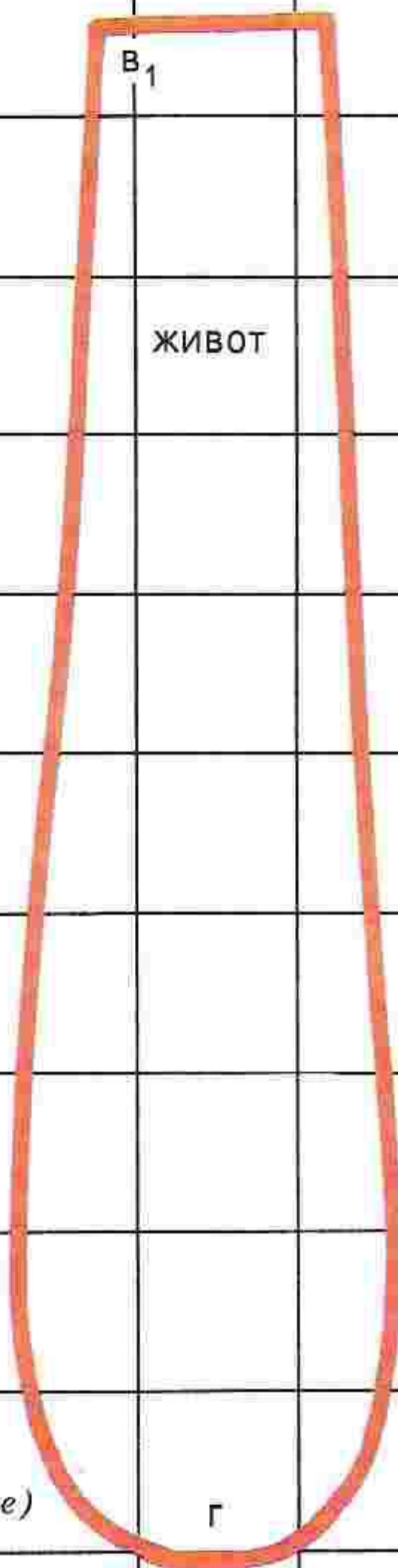

ЖИВОТ

В<sub>1</sub>

Г

Рис. 22 (окончание)

ной вверх и закрепите на голове «потайным швом». После этого тем же швом пришейте голову к туловищу.

Игрушка почти закончена. Осталось только изготовить и закрепить в соответствующих местах подусники, нос и глаза. Детали подусников и нос соберите на нитку в шарик, слегка набейте, а затем подшейте к мордочке. Глаза сделайте из кусочков цветной кожи и черных полукруглых пуговиц.



## Котенок Гришка (рис. 23)

В сравнении с бельчонком эта игрушка довольно проста в изготовлении. Ее вполне могут сшить даже самые маленькие рукодельницы.

Для работы вам понадобится искусственный мех для основных деталей игрушки, кусочек плотной ткани для изготовления носа, вата или поролон для набивки, немного цветной кожи и две пуговицы для глаз. Цвет и рисунок исходного материала подберите по своему вкусу (рис. 24).

Возьмите подготовленные внутренние и наружные детали туловища, сшейте их попарно швом «через край» по линии АА1А2А3А4. После чего наружные части скрепите друг с другом по линии спины А5А4, а внутренние по линии живота АА4. Сшитое

таким образом туловище выверните через горловину АА5 мехом наружу, плотно набейте поролоном и отложите в сторону.

Детали затылка скрепите между собой по кромкам ББ1. Получившуюся заготовку сшейте с изнанки с лицевой частью головы (при этом не забудьте оставить небольшое отверстие), все выверните и хорошенько набейте.

Детали ушей и хвоста соедините попарно швом «через край», выверните, а затем пришейте «потайным швом» в соответствующих местах головы и туловища. Тем же швом закрепите голову на горловине АА5. Детали щек и носа стяните на нитку в шарик, слегка набейте, а затем нашейте на лицевую часть головы. Ниже щек прикрепите маленький красный язычок, изготовленный из кусочка плотной бумаги или кожи. Завершат работу сложные многоцветные глаза. Кроме того, в качестве дополнения вы можете по желанию добавить несколько мелких деталей, например чубчик, нарядный бант на шею или хвост и так далее.



Рис. 23





ЩЕКА  
2 детали  
(НОС)

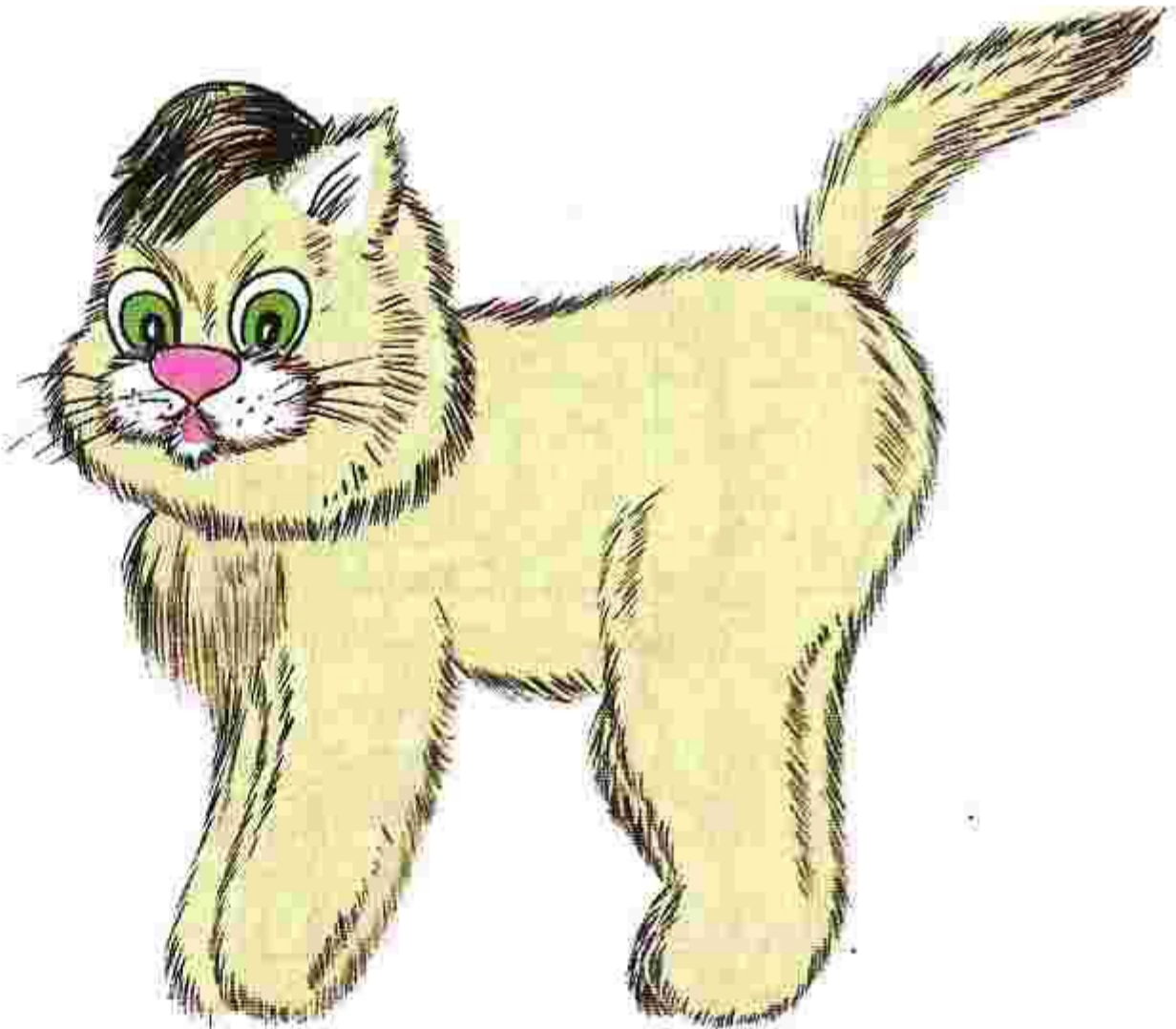
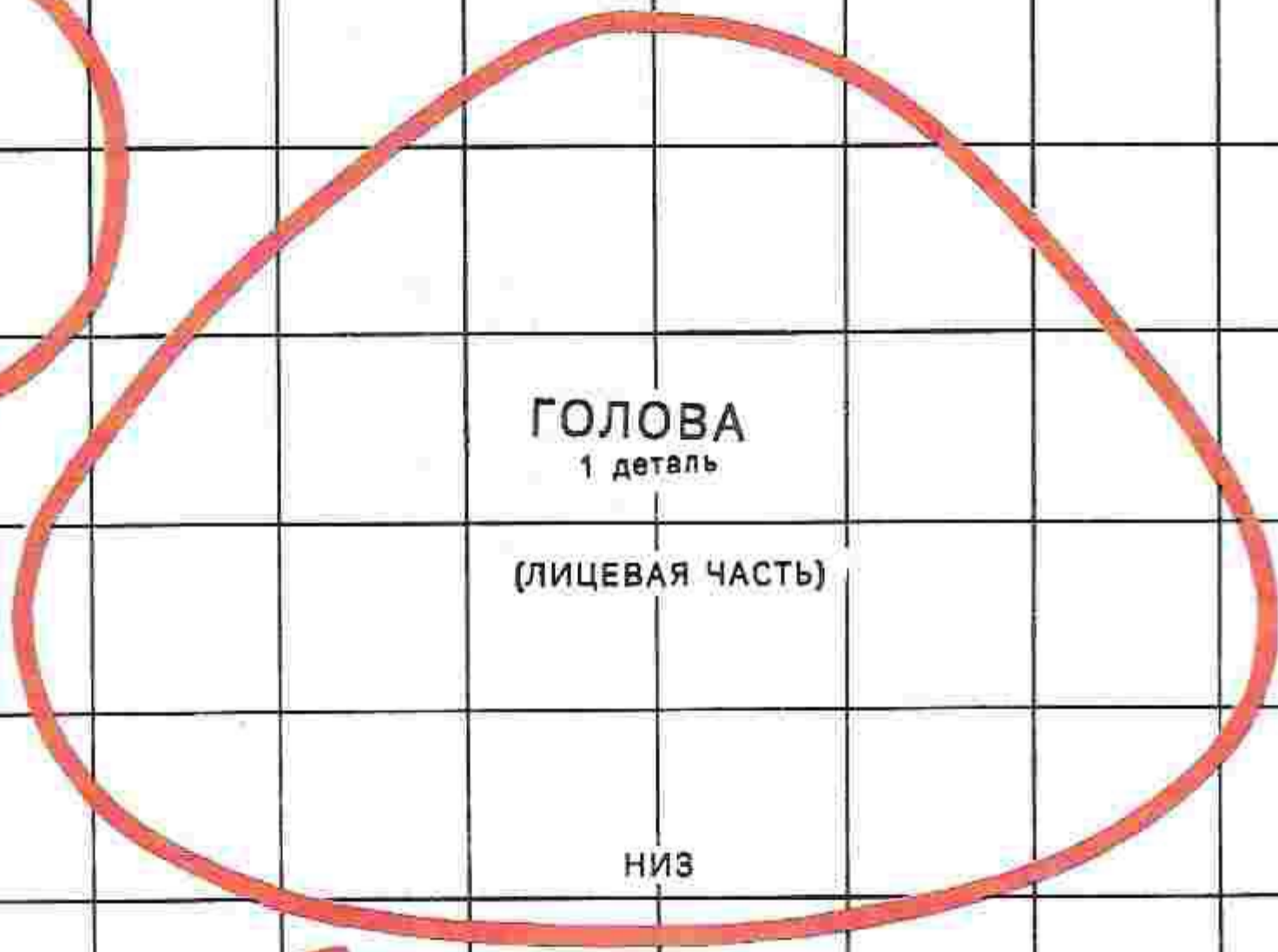
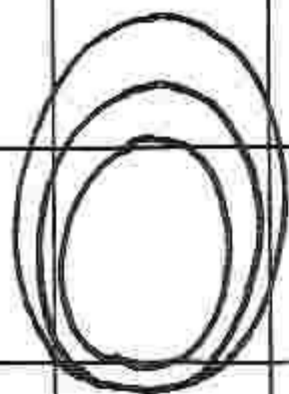

ГОЛОВА  
1 деталь

(ЛИЦЕВАЯ ЧАСТЬ)

НИЗ



Б<sub>1</sub>

ЗАТЫЛОК  
2 детали

Б

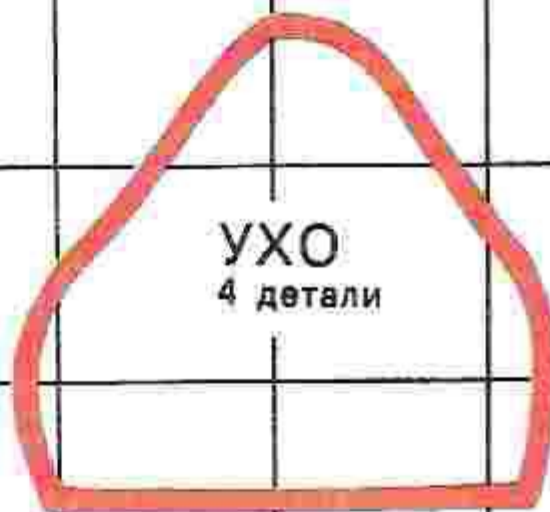

УХО  
4 детали



ХВОСТ  
2 детали



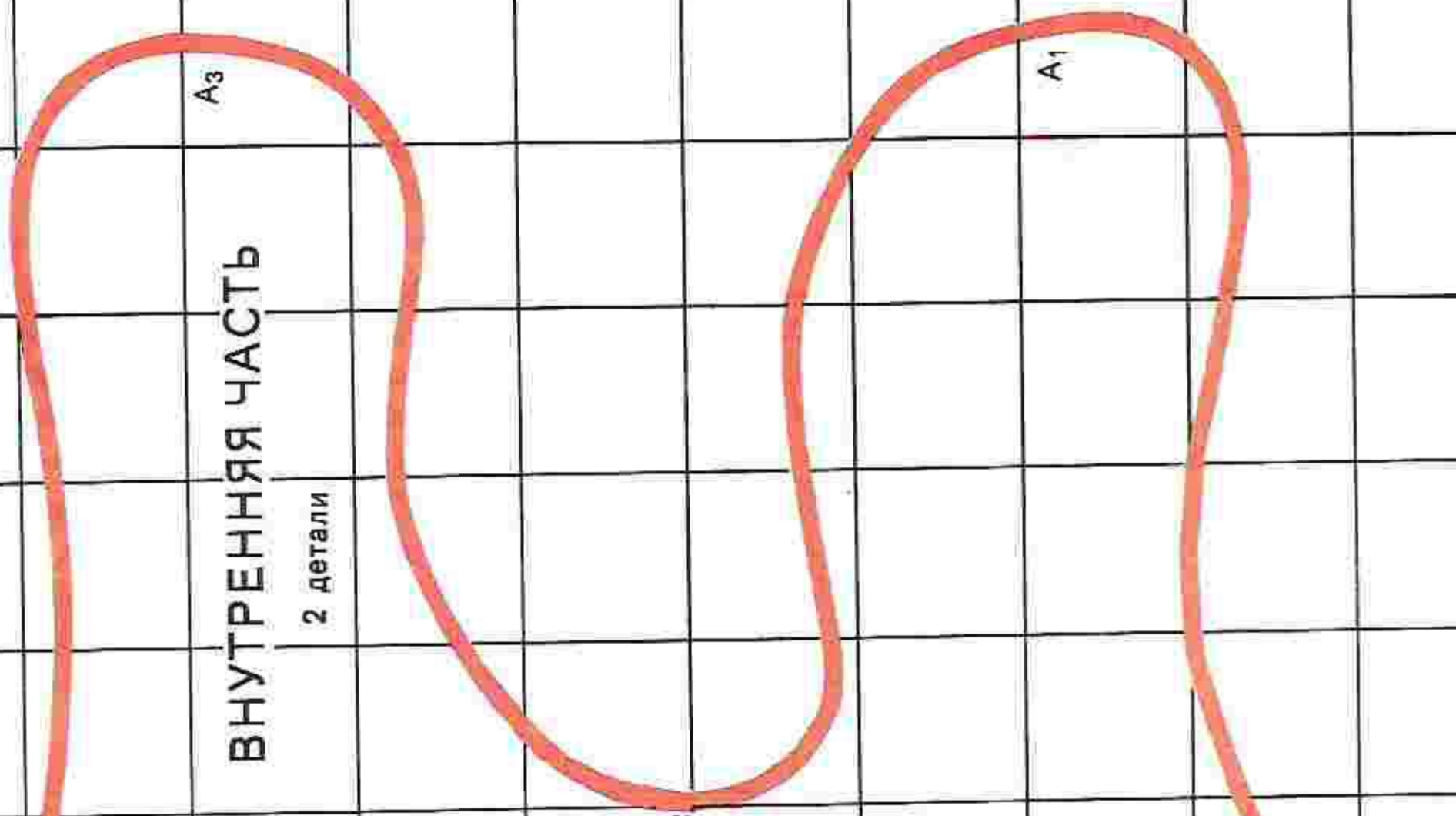

**ВНУТРЕННЯЯ ЧАСТЬ**

2 детали

Линия живота

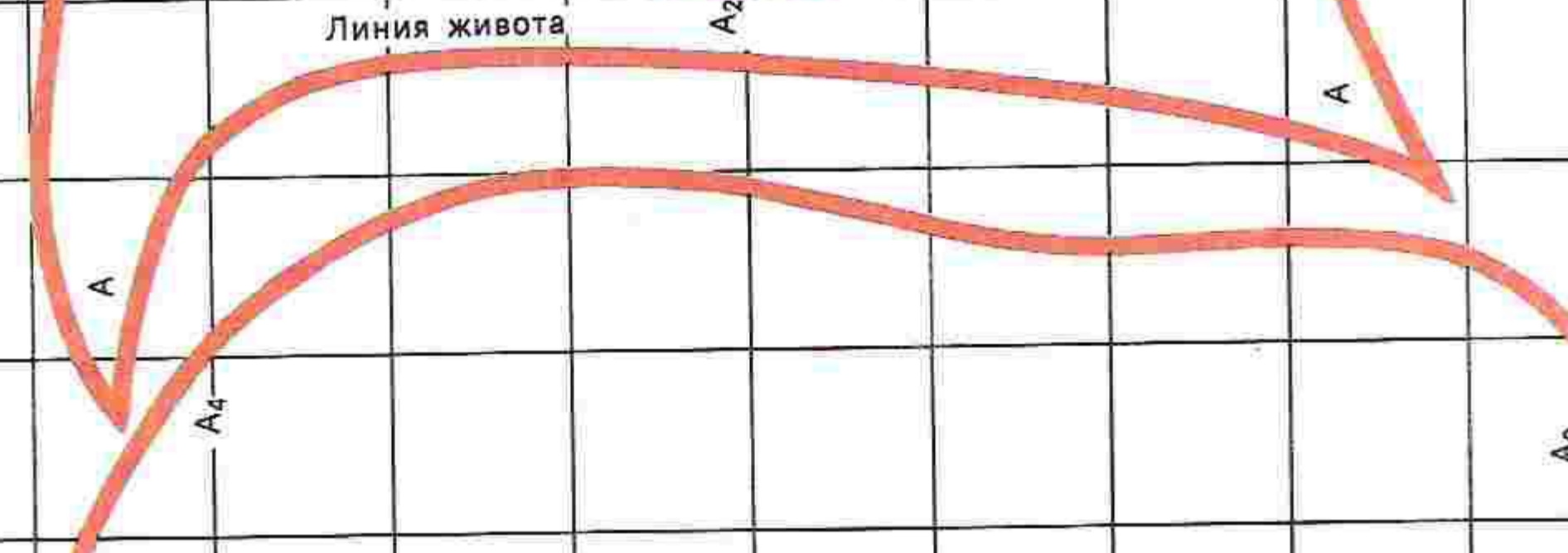

**ТУЛОВИЩЕ  
(НАРУЖНАЯ ЧАСТЬ)**

2 детали

Линия спины

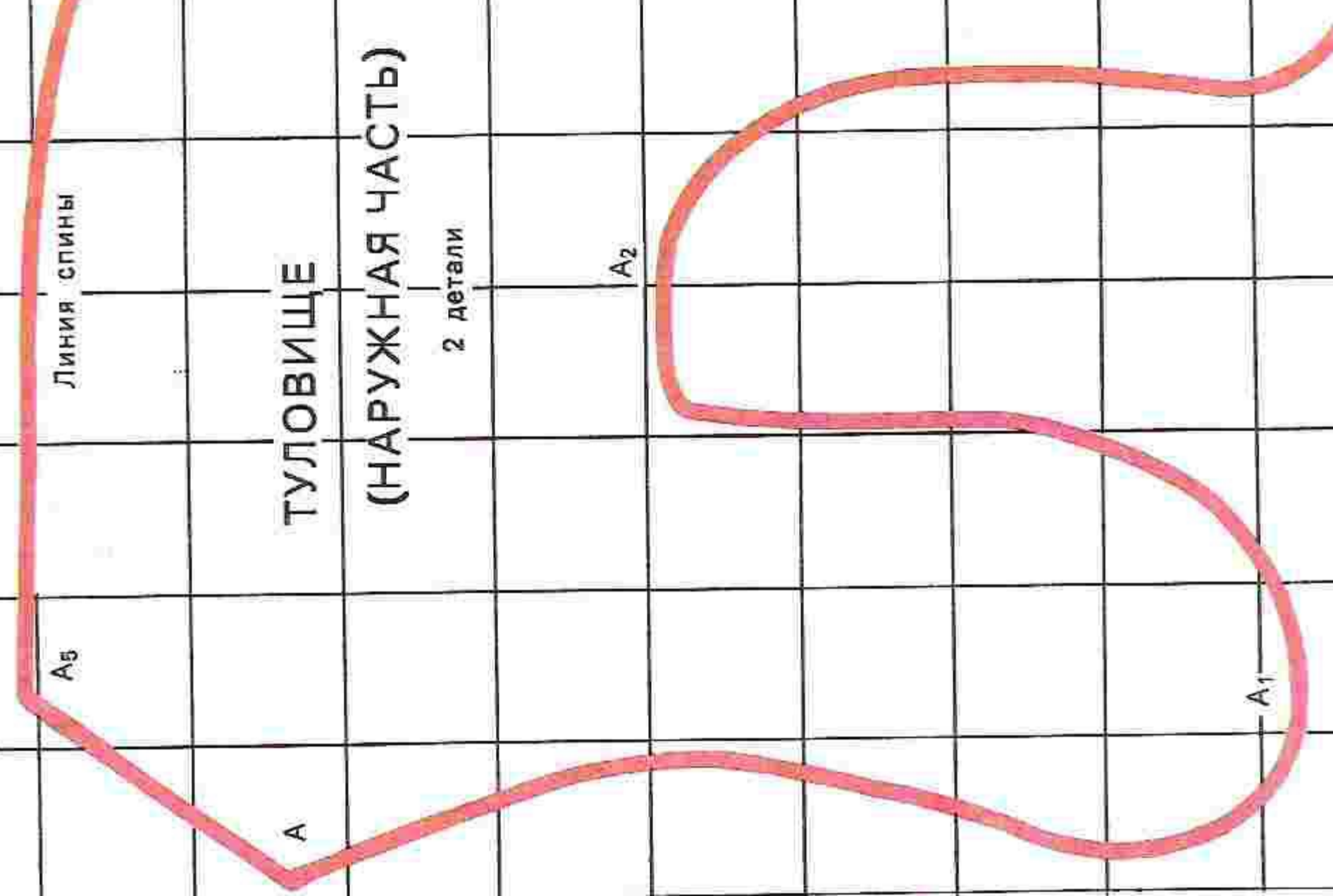

## Шкатулки и карандашницы



Эти игрушки не похожи друг на друга, однако все они (кроме шкатулки «черепашка») имеют одну общую деталь-основу, названную нами «стакан».



«Стакан» состоит из каркаса, наружного и внутреннего чехлов. Для каркаса подойдет любая пластмассовая или металлическая баночка. Помните только, что от размеров зависят величина и пропорции изготавливаемой игрушки, а следовательно, может возникнуть необходимость в изменении размеров выкроек остальных деталей.



Чтобы изготовить наружный и внутренний чехлы, вырежьте прямоугольный лист бумаги, одна из его сторон должна быть равна высоте баночки, а другая — длине ее окружности (рис. 25). Затем установите баночку донышком вниз на другой лист бумаги и обведите по контуру карандашом. Вырежьте получившийся круг. У вас готовы две детали выкройки чехла — основная и донышко. Изготовьте лекала и по ним перенесите чертежи заготовок на материал. Добавьте припуски на швы (4—5 мм) и вырежьте по контуру. Для наружного чехла используйте мех или драп (доннышко лучше кроить из драпа, так как мех не даст игрушке необходимую устойчивость), для внутреннего — любую тонкую ткань.



Прямоугольные заготовки сшиваются по линии АБ. Затем в них вшиваются донышки. Теперь осталось соединить внешний и внутренний чехлы в одно целое, предварительно вставив внутрь внешнего банку. Следите, чтобы изнаночные части чехлов находились лицом друг к другу. На этом изготовление основы заканчивается, и можно приступать к превращению безликого «стакана» в игрушку.





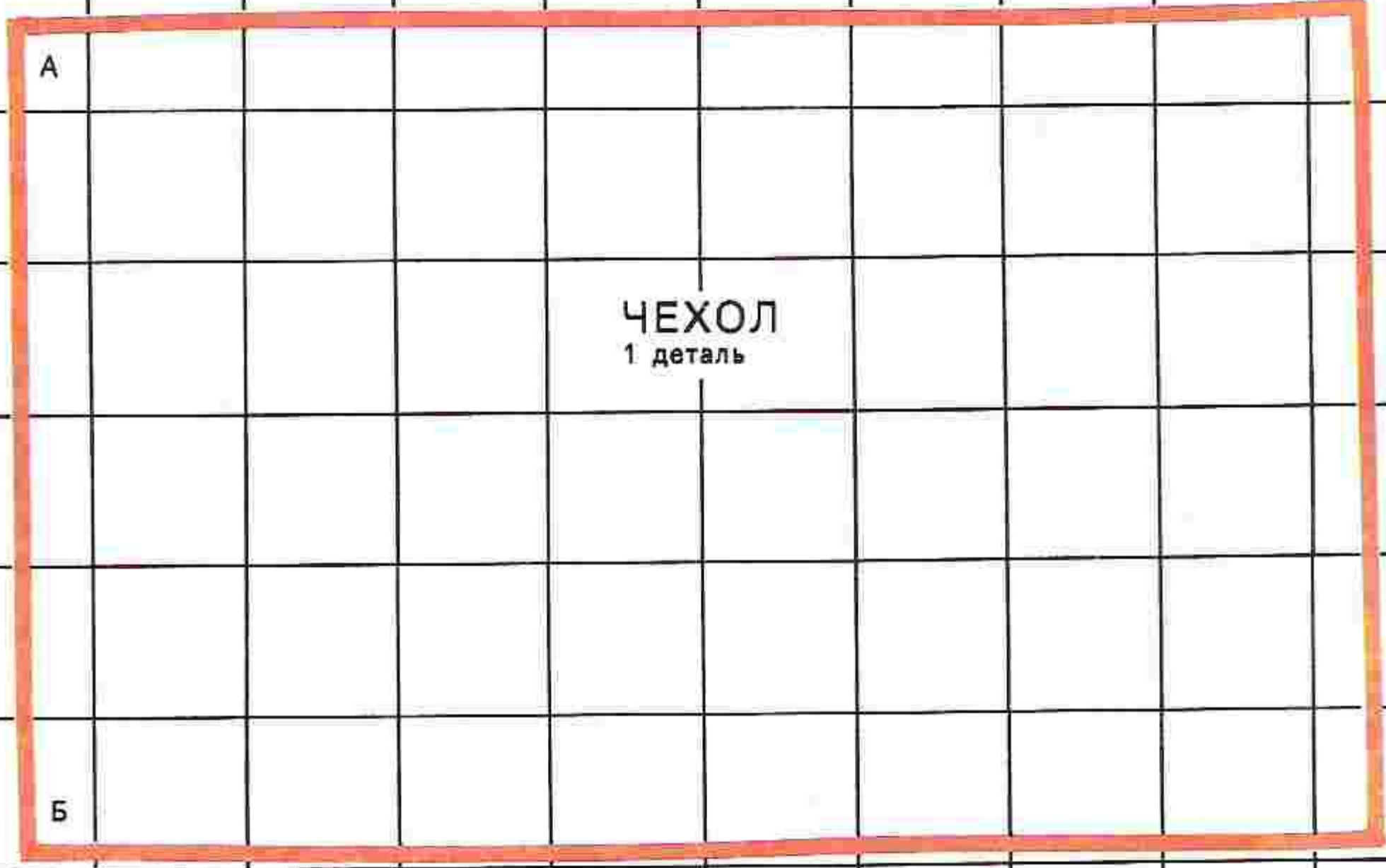

ЧЕХОЛ  
1 деталь



ДНО «СТАКАНА»

1 деталь

Рис. 25



## Полкан (рис. 26)



Рис. 26

Для этой карандашницы вам потребуется баночка диаметром 9—10 см и высотой 15—16 см, мех (желательно двух цветов — темный и светлый), кусочки кожи, две пуговицы, поролон или вата для набивки и любая ткань, сочетающаяся по цвету с мехом.

Из меха темного цвета сделайте основу, после чего из того же меха выкройте две детали лап, хвоста, ушей. Оставшиеся две детали лап выкраиваются из ткани, использованной для донышка «стакана». Из кусочков другого цвета вырежьте детали щек, подбородка и еще две — ушей (рис. 27).

Сшейте попарно с изнанки детали хвоста, лап и ушей, по линиям ДД<sub>1</sub>Д<sub>2</sub>, ЕЕ<sub>1</sub>Е<sub>2</sub>, ЖЖ<sub>1</sub>Ж<sub>2</sub> швом «через край», затем выверните, лапы и хвост плотно набейте, а уши оставьте плоскими.

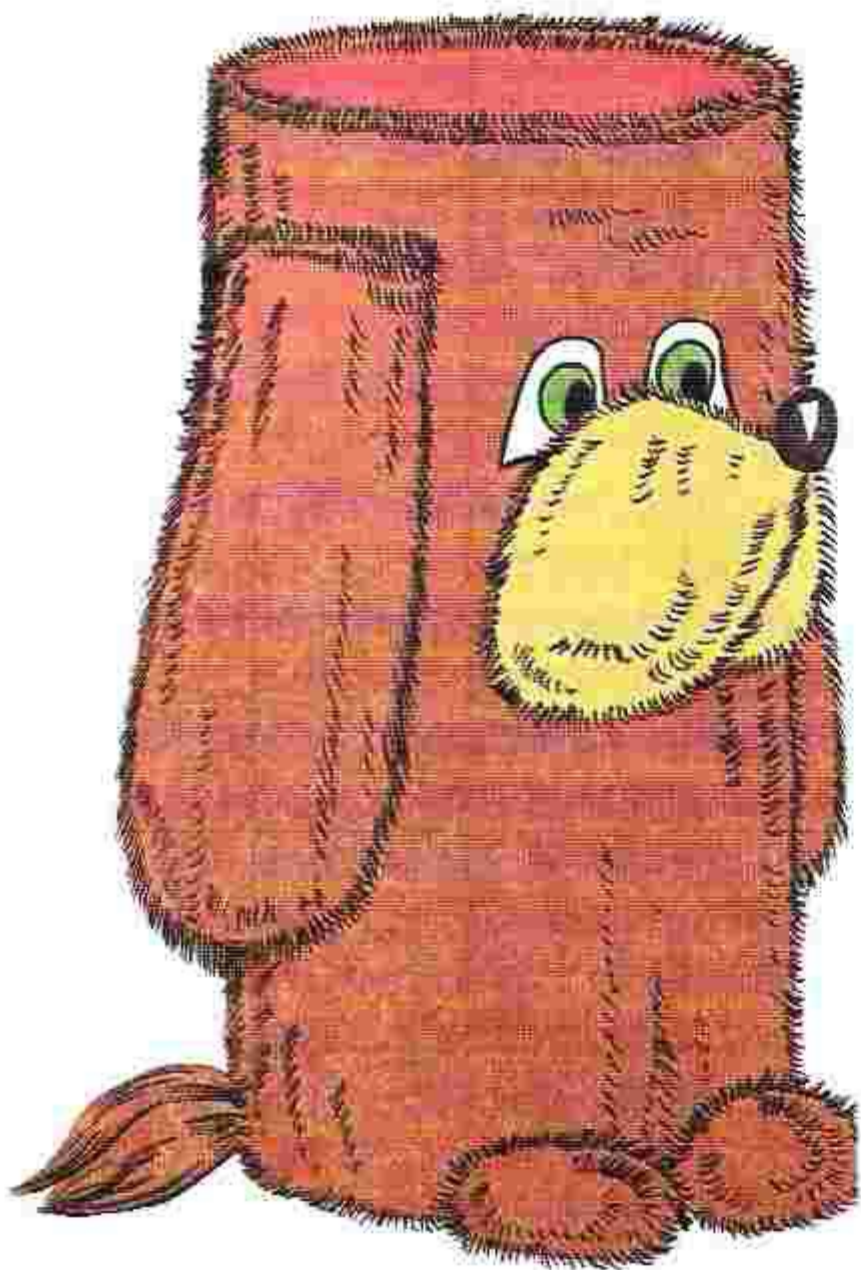
Далее займитесь мордочкой собаки. Наружные детали носа сшейте между собой по линии АБ. Прикрепите к ним две внутренние детали по линии БОГ, у вас получатся как бы два кармашка. Деталь подбородка пришейте к щекам по линии БГ.

Выверните сшитую мордочку, набейте ватой (однако получившиеся в щеках кармашки должны свободно свисать) и прикрепите «потайным швом» к «стакану». Тем же швом присоедините к основе лапы, уши и хвост.

Вырежьте нос из кусочка черной или коричневой кожи. Придайте ему форму и приклейте или подшейте к мордочке. Пришейте глаза-пуговицы. Карандашница готова.





Рис. 27

## Кошка (рис. 28)

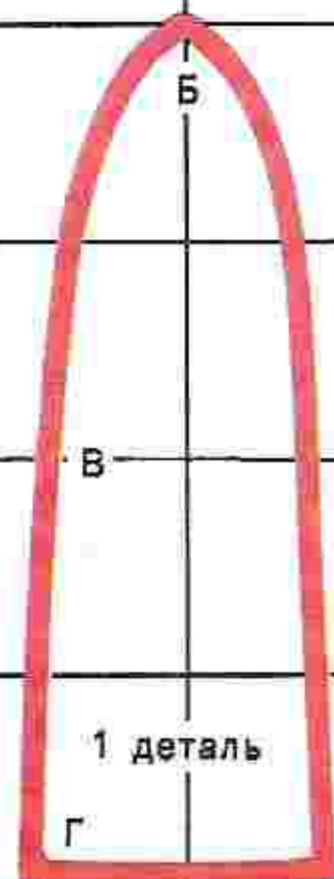
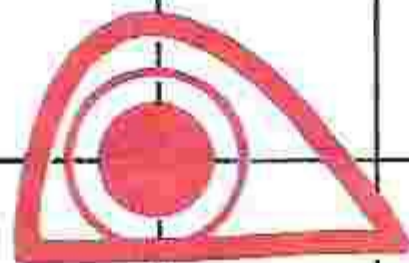
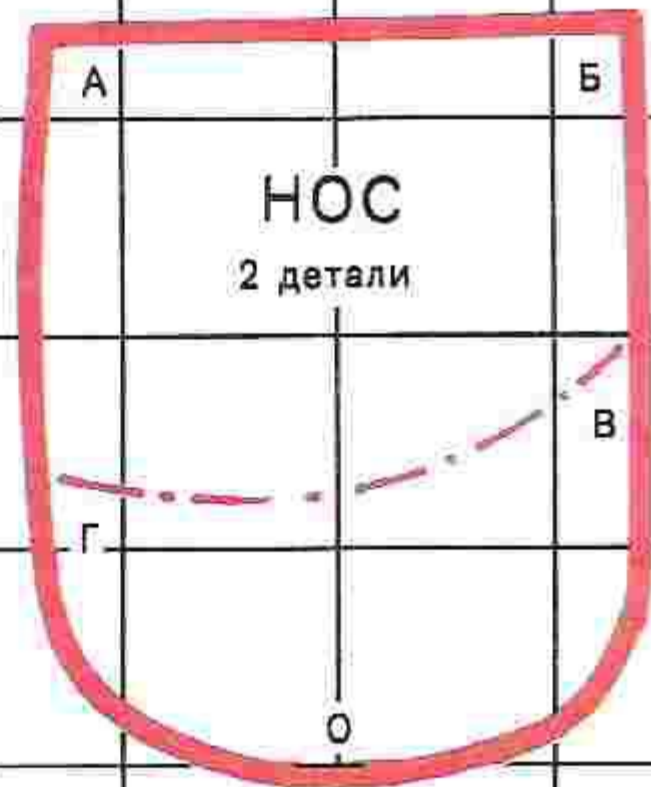
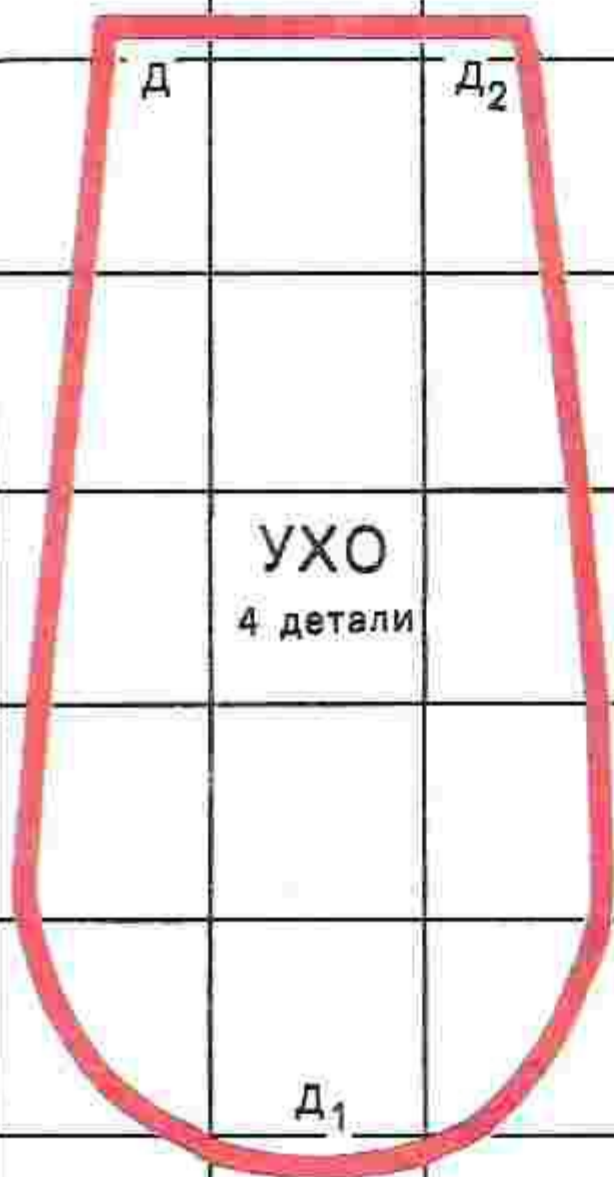

Рис. 28

**Д**ля работы над игрушкой понадобятся те же материалы, что и в модели «Полкан».

Из меха любого цвета, кроме белого, изготовьте основной цилиндр, вырежьте детали ушей, лап, хвоста (рис. 29). Заготовки сшейте попарно с изнанки швом «через край» по линиям АА<sub>1</sub>А<sub>2</sub>, ББ<sub>1</sub>Б<sub>2</sub>, ВВ<sub>1</sub>В<sub>2</sub> и выверните. Лапы набейте ватой, а уши и хвост оставьте плоскими.

Из меха белого цвета выкроите детали щек, стяните их на нитку в шарики и слегка набейте.

Теперь, когда все части игрушки изготовлены, пришейте их к «стакану» «потайным швом». Делайте это в такой последовательности: уши, лапы, хвост, щеки. Для носа подберите розовую или оранжевую пуговицу и прикрепите ее к мордочке. Из кусочков кожи и маленьких черных пуговиц сделайте глазки и пришейте их.





Рис. 29

## Щенок Тимка (рис. 30)

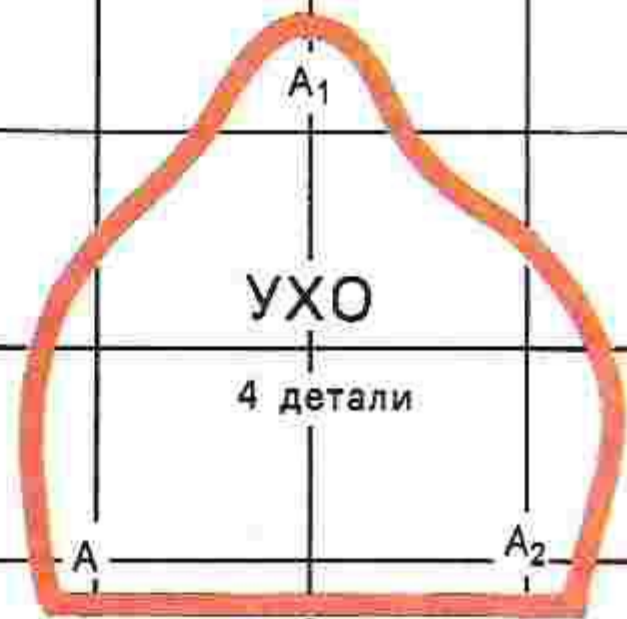

Рис. 30

Из меха любого цвета изготовьте основу. В качестве каркаса используйте банку диаметром 10—12 см и высотой 7—8 см. Все детали выкраиваются из того же меха, однако внутренние части ушей и лап можно выполнить из меха или ткани другого цвета (рис. 31).

Детали головы сшейте друг с другом по линии АА1А2, затем по линии А2Б присоедините к полученной заготовке деталь подбородка. Наметьте места для ушей и сделайте прорезы (в игрушках небольшого размера прорезы можно не делать, в этом случае ушки просто подшиваются к голове).

Сшейте попарно по изнанке детали ушей, передних и задних лап, хвоста. Выверните. Уши вставьте в прорезы на голове щенка и закрепите, а лапы и хвост хорошенько набейте ватой или поролоном и прикрепите к «стакану» в соответствующих местах. Теперь сделайте многоцветные глаза, нос из кусочка темной кожи и закрепите их на мордочке щенка.

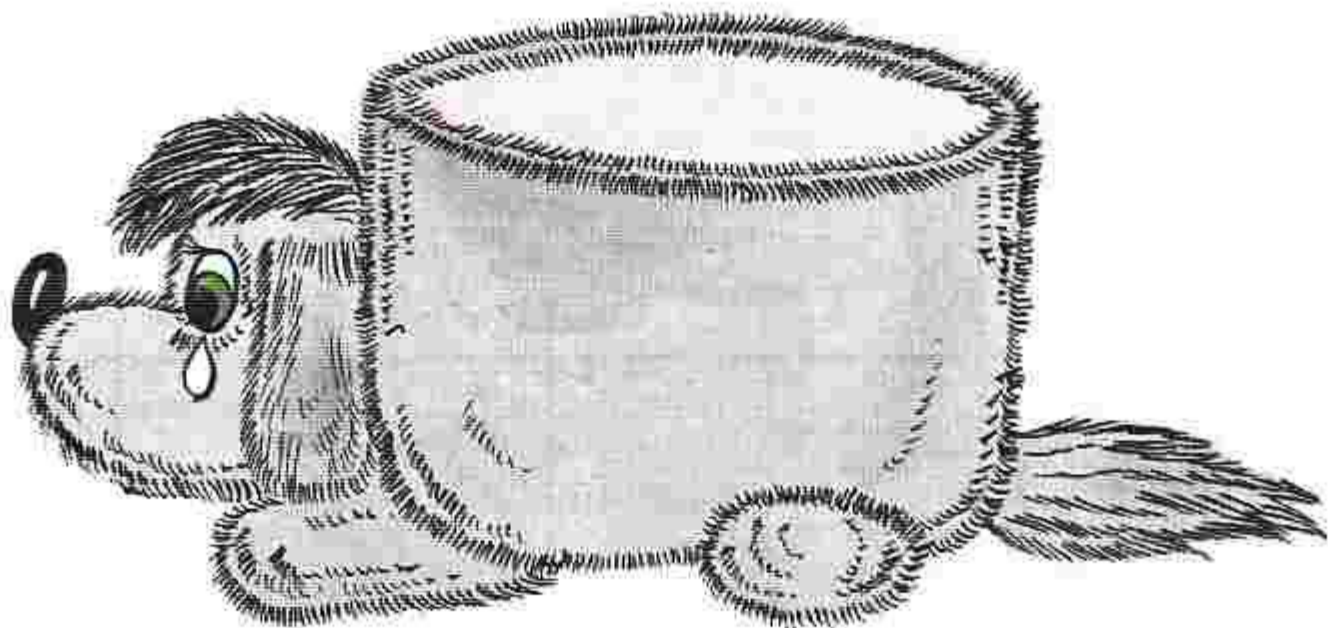
У грустного щенка с глаз скатывается слеза — голубая бусинка, но сделать его веселым в ваших силах — добавьте несколько мелких деталей, измените выражение глаз и так далее.



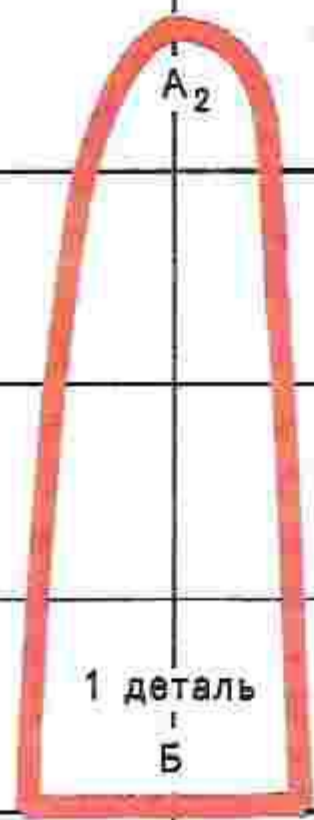

ПОДБОРОДОК



Рис. 31

## Братец-кролик (рис. 32)



Рис. 32

Приготовьте баночку диаметром 8—9 см и высотой 10—11 см, светлый однотонный мех, немного белой ворсистой ткани, кусочки светлой и темной кожи, две пуговицы, материал для набивки.

Сделайте из меха «стакан», затем выкройте детали головы ушей и лап. Голова состоит из двух боковых частей и одной детали лба (рис. 33).

Соедините боковые части между собой по линии ГД. К полученной заготовке пришейте лоб по линии ВГ. Наметьте места, где будут располагаться уши и сделайте там прорезы.

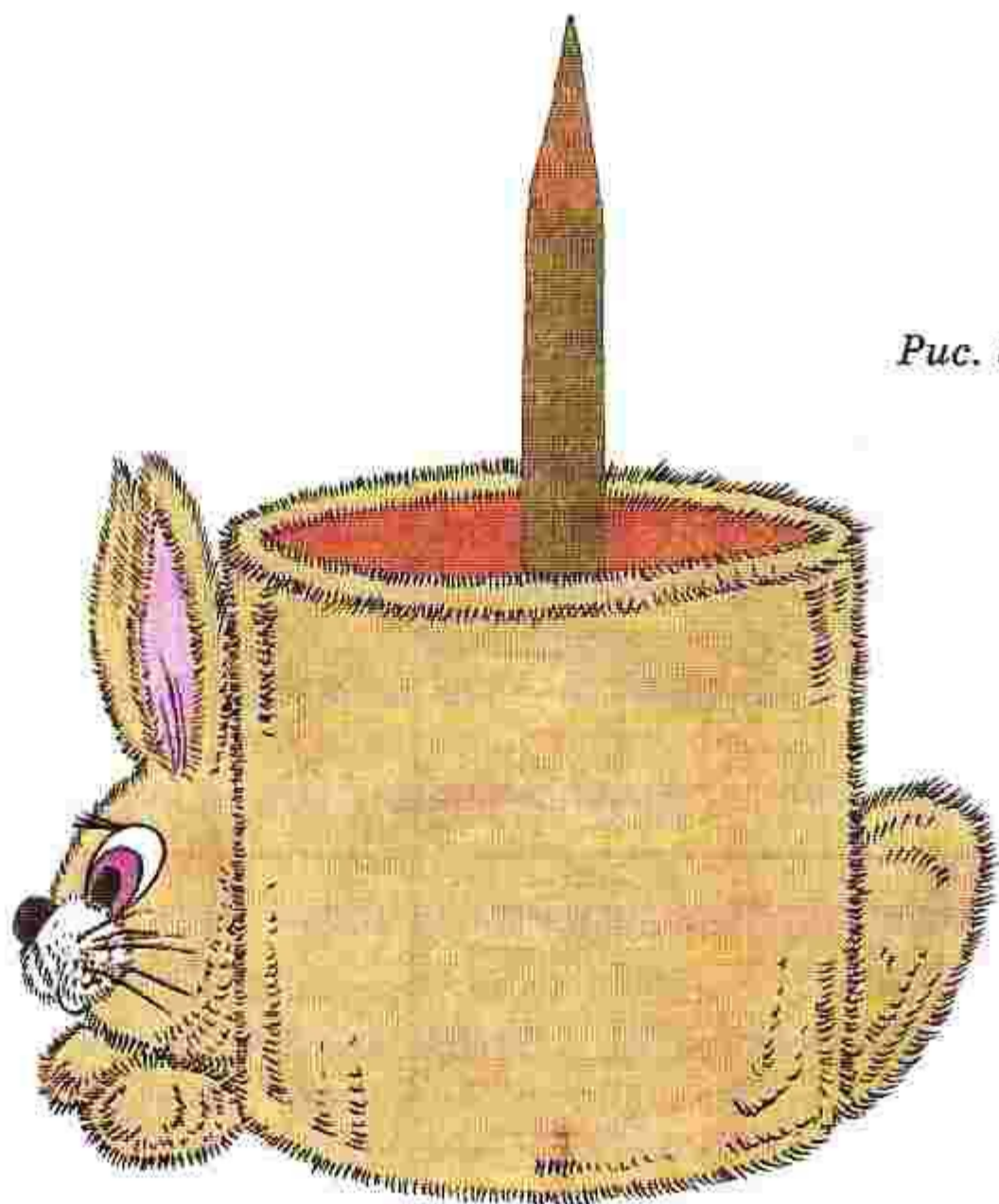
Четыре детали ушей сшейте попарно с изнанки, выверните, затем вставьте в прорезы головы и закрепите швом «через край». После этого голову набейте и пришейте «потайным швом» к «стакану». Детали лап и хвоста сшейте попарно, выверните, набейте и также присоедините к основному цилиндру.

Из белой ворсистой ткани вырежьте две детали щек, стяните их на нитку в шарики, слегка набейте, а затем закрепите на мордочке «потайным швом».

Для изготовления носа и глаз используйте кусочки кожи и пуговицы (цвет и форму подберите сами).





Рис. 33



## Петушок (рис. 34)

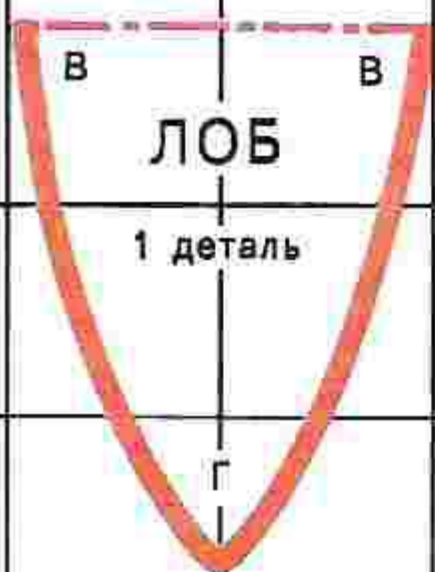

Рис. 34

Для изготовления игрушки приготовьте баночку высотой 15—16 см и диаметром около 10 см, драп нескольких цветов, немного красной ворсистой ткани, кусочки кожи, две пуговицы, поролон, кусочек желтой материи и любую подкладочную ткань.

Из драпа и подкладочной ткани сшейте наружный и внутренний чехлы «стакана». Вставьте в наружный баночку — каркас, после чего соедините чехлы друг с другом. Расправьте внутренний чехол внутри каркаса. Отложите получившуюся основу и приступайте к изготовлению деталей.

Детали лап, крыльев и хвоста выкроите из драпа (цвета подберите по своему вкусу). Детали клюва вырежьте из кусочка желтой ткани, а части гребешка и бородачки из красного ворсистого материала (рис. 35). Полученные заготовки, кроме деталей крыльев, сшейте попарно швом «назад иголку», после чего выверните и плотно набейте поролоном или ватой. Клюв набивать не надо.

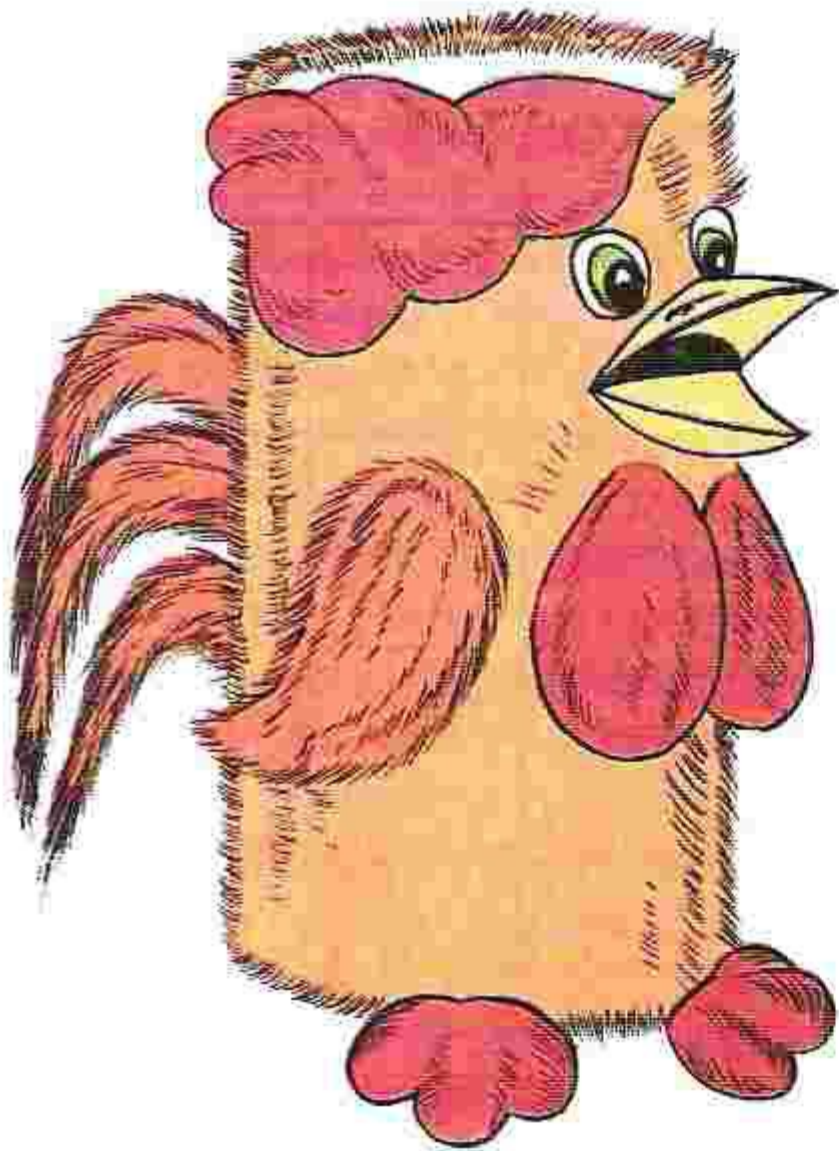
Все части игрушки прикрепите «потайным швом» к основе в такой последовательности: гребешок, бородачка, клюв, крылья и лапы. Последними пришиваются части хвоста.

Из заготовленной кожи (или другого материала) вырежьте два небольших круга. Сделайте в центре каждого прорезь, в которую вставьте ушки пуговиц-зрачков. Пришейте глазки к «стакану». Игрушка готова.

## Курилка

Изготавливается также, как петушок. Необходимо лишь заменить гребешок, бородачку и хвостик.

Сделать шкатулку также просто, как и карандашницу, собственно для этого достаточно к любой из них прикрепить крышку. Для этого вырежьте из плотного картона или другого материала круг, равный диаметру баночки. Еще два круга чуть большего диаметра выкроите из меха и ткани, использованных для изготовления основы игрушки.





БОРОДА



БОРОДА



Рис. 35



Вырезанные из меха заготовки сшейте между собой до половины швом «назад иголку» или «через край». Выверните полученный чехол лицевой стороной наружу, вставьте в него круг из картона, слегка набейте и зашейте оставшееся отверстие «потайным швом». После этого тем же швом закрепите крышку на карандашнице. Однако такие шкатулки, на наш взгляд, не совсем удобны из-за относительно большой высоты. Поэтому вашему вниманию предлагаются две модели, на базе которых вы сможете придумать и смастерить множество других.

### Шкатулка-рыба (рис. 36)

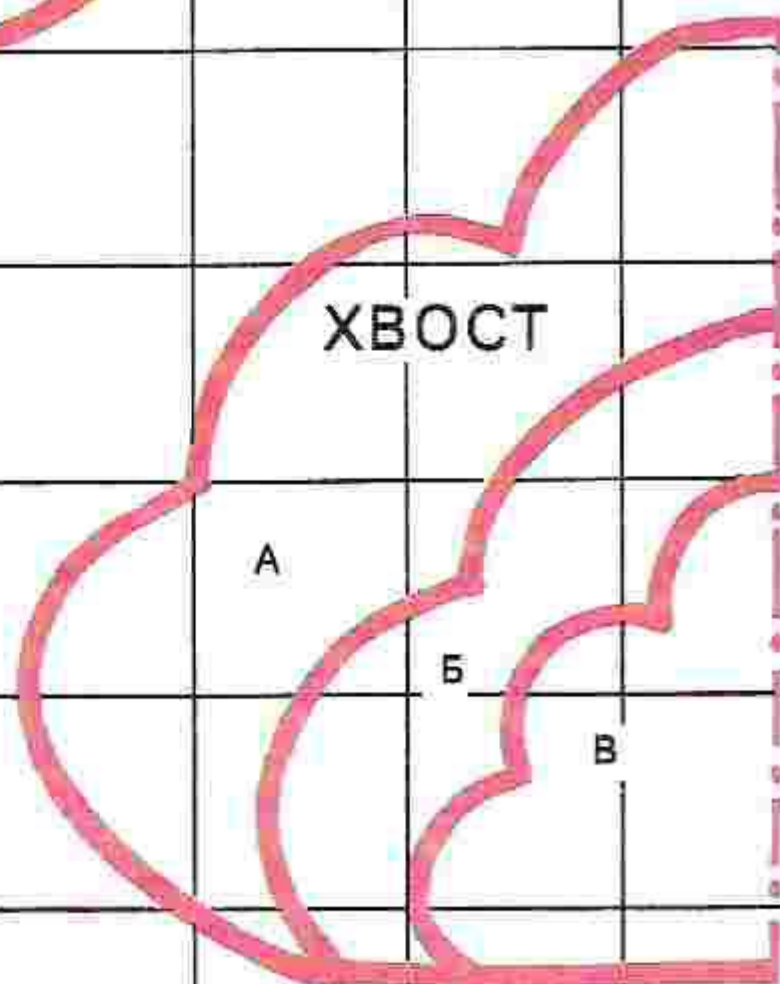

Рис. 36

Подберите баночку произвольной формы, высотой около 5—6 см. Кроме того, понадобится драп, подкладочная ткань, кусочки светлой и темной кожи для глаз, вата или поролон, плотный картон.

Из подготовленного материала сделайте «стакан» и крышку к нему, исходя из формы банки. Сшейте их вместе. Выкройте из драпа детали хвоста, глаз, плавников (цвет плавников может отличаться от основного цвета рыбы) (рис. 37). Детали хвостового плавника и хвоста сшейте попарно с изнанки, выверните. Хвост плотно набейте, а хвостовой плавник только слегка (можно вставить прокладку из поролона). Получившиеся части соедините между собой «потайным швом», а затем закрепите на «стакане». Боковые плавники пришейте к туловищу рыбы сбоку.

Вырезанные из драпа детали глаз стяните в шарики, плотно набейте и закрепите на крышке шкатулки «потайным швом». Из кусочка светлой кожи сделайте подглазники, а из темной — зрачки (пуговицы лучше не применять, так как глаза получатся слишком выпуклыми). Подглазники подклейте или подшейте к шарикам глаз, после чего приклейте зрачки.

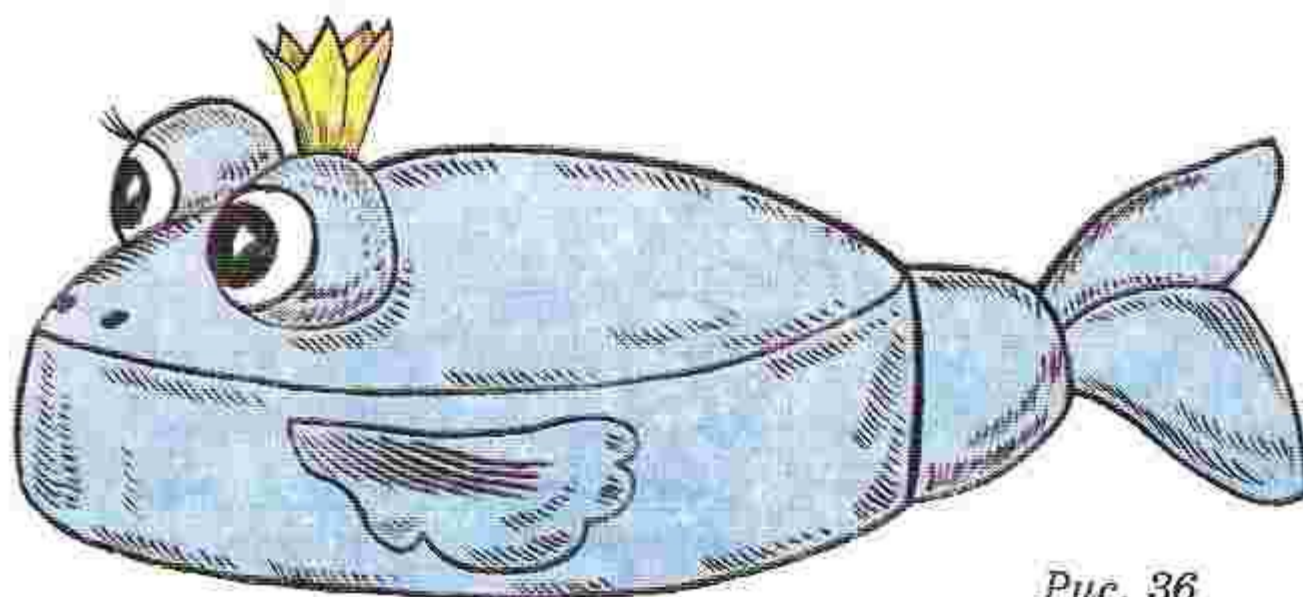

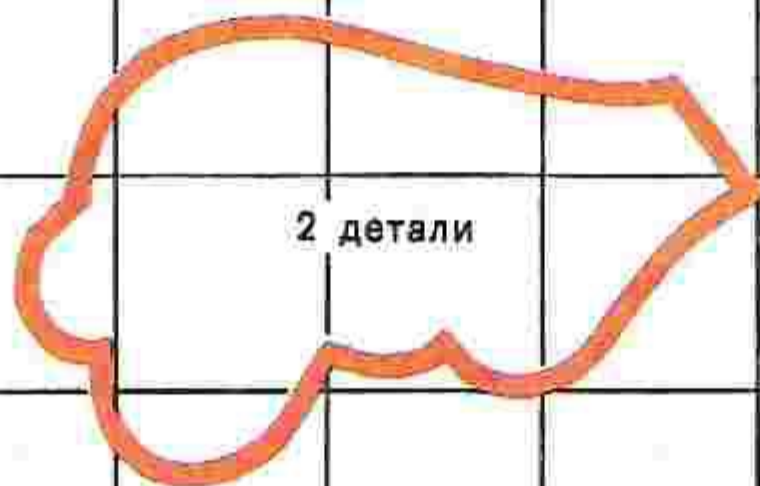

2 детали

БОКОВОЙ  
ПЛАВНИК



ГЛАЗА  
2 детали



ХВОСТ  
2 детали

ХВОСТОВОЙ  
ПЛАВНИК



2 детали

Рис. 37



## Черепаха Шортилла (рис. 38)



Рис. 38

Для работы над черепашкой понадобится банка высотой 4—5 см и диаметром 10 см, кусочки разноцветного меха, ворсистый материал, тонкая ткань для подкладки, две пуговицы, поролон или вата для набивки.

Из ворсистой ткани выкройте две детали туловища (рис. 39). В одной из них, в месте, обозначенном пунктирной линией, вырежьте круг, равный диаметру приготовленной баночки (имейте в виду, что прилагаемая к данной модели выкройка рассчитана на банку диаметром 9—10 см, поэтому в случае отклонения от этих размеров следует увеличить или уменьшить основной чертеж).

Детали сшейте по контуру швом «через край», выверните лицевой стороной наружу. Плотно набейте ватой (поролоном) голову, лапы и слегка хвост.

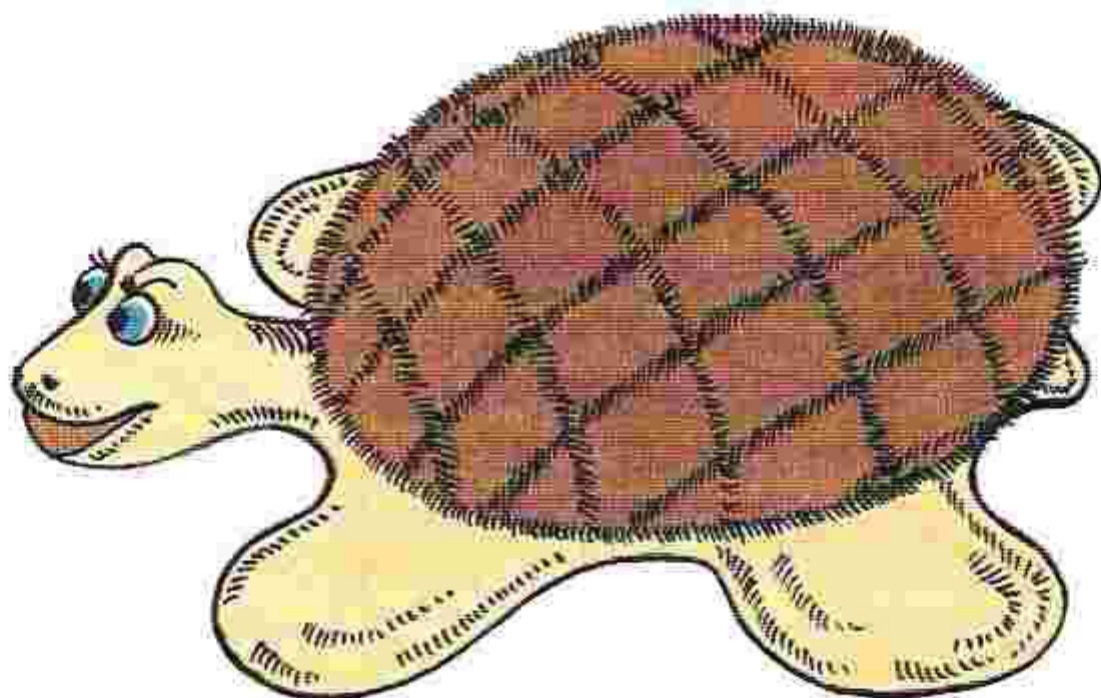
Из того же материала вырежьте полоску шириной 2—3 см и длиной, равной длине окружности баночки. Эту полоску пришейте к заготовке туловища по контуру вырезанного в ней круга. Из подкладочной ткани сделайте внутренний чехол шкатулки (так же, как для карандашниц). Вложите его в приготовленную баночку, хорошенько расправьте и вместе с банкой вставьте в заготовку туловища. Теперь сшейте верхний край чехла с верхним краем горловины туловища. Изготовьте крышку шкатулки. Чтобы ее верх был похож на панцирь, из разноцветных кусочков меха вырежьте детали панциря, затем скрепите их между собой. Сшитый кусок меха должен быть равен размеру крышки (лишние уголки обрезаются ножницами). Когда крышка будет готова, закрепите ее на туловище. Для изготовления глаз возьмите ворсистую ткань, выкройте из нее необходимые детали. Стяните полученные заготовки в шарики, набейте и пришейте к голове черепахи, теперь прикрепите к шарикам пару зрачков-пуговок.



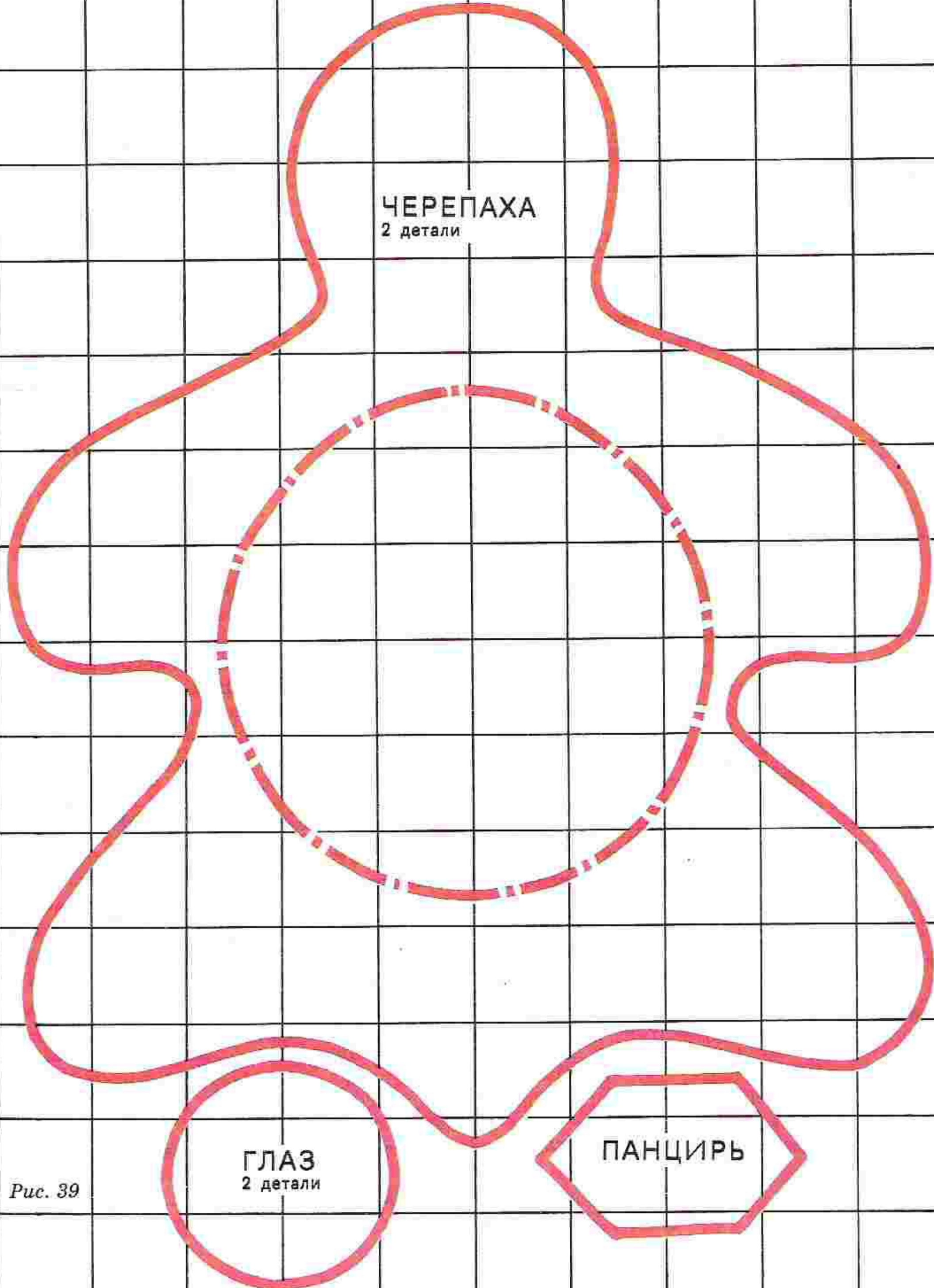

ЧЕРЕПАХА  
2 детали

ГЛАЗ  
2 детали

ПАНЦИРЬ

Рис. 39



## Милые вещицы

Мы предлагаем несколько вариантов игрушек, на основе которых вы сможете сделать свои модели, наиболее полно отвечающие вашему вкусу и, главное, подходящие к конкретной обстановке.

### Диванные подушки-игрушки

Для любой из этих подушек понадобится искусственный мех или ткань с длинным ворсом, кусочки драпа, темной и светлой кожи, пуговицы, поролон или другой набивочный материал.



Рис. 40

### Кот-лежбонка (рис. 40)

Из ткани с длинным ворсом или драпа вырежьте детали спины и живота. Детали спины сшейте между собой по линии АБ. К полученной заготовке по линии АВ пришейте деталь

живота. Основная часть туловища готова, выверните ее лицевой стороной вверх, плотно набейте и наметьте места для лап. Из искусственного меха выкройте детали лап и хвоста. Части лап соедините по линиям ГГ<sub>1</sub>Г<sub>2</sub> попарно швом «через край», выверните, набейте и закрепите на туловище «потайным швом». Тем же швом присоедините к туловищу хвост. Обратите внимание на то, что он изготовлен всего из одной детали, поэтому не болтается и не мешает пользоваться подушкой. Тем не менее, если хотите, можете сделать его объемным.

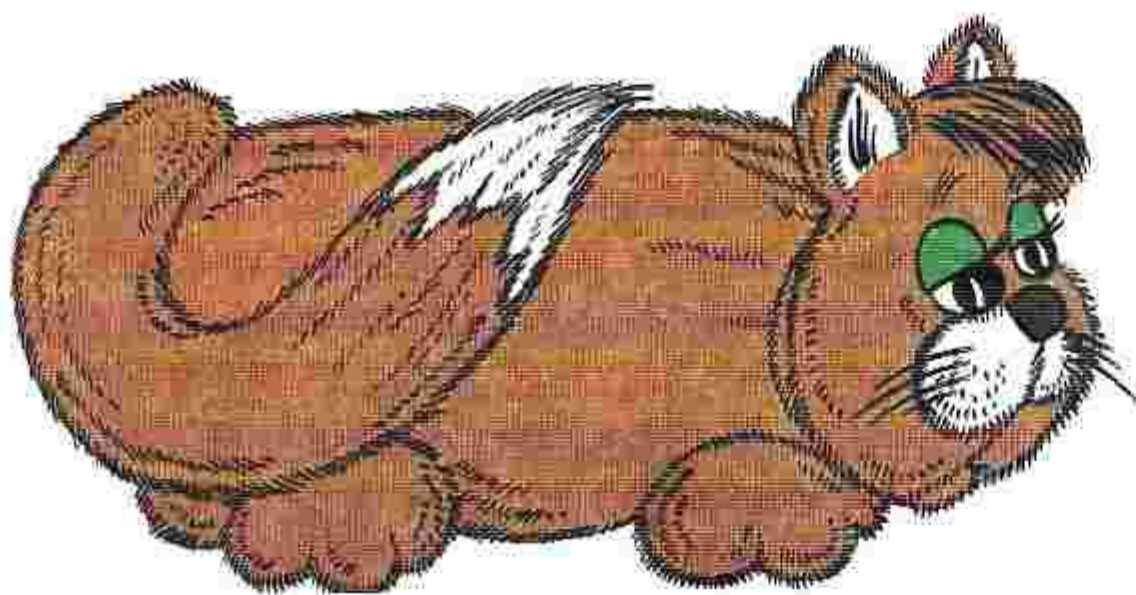
Вырежьте из меха две детали ушей и щек, еще две — ушей и части головы — выкройте из ткани (рис. 41). Детали головы сшейте друг с другом швом «через край», оставляя отверстия по линиям ДД<sub>1</sub> и ЕЕ<sub>1</sub>, выверните заготовку лицевой частью вверх и отложите в сторону. Четыре части ушей соедините попарно (одна часть из меха и одна из ткани) по линиям ДД<sub>1</sub>Д<sub>2</sub>, выверните, вставьте в отверстия ДД<sub>1</sub> на заготовке головы и закрепите. Голову набейте поролоном, пришейте к туловищу «потайным швом». Детали щек стяните в шарики, слегка набейте и прикрепите к голове, после чего пришейте к ним пуговицу-нос. Из маленьких пуговиц, кусочков, белой и темной кожи сделайте глаза, закрепите их на голове. Сверху наклейте веки из зеленого или синего материала.





Рис. 41

A

СПИНКА  
2 детали

Б

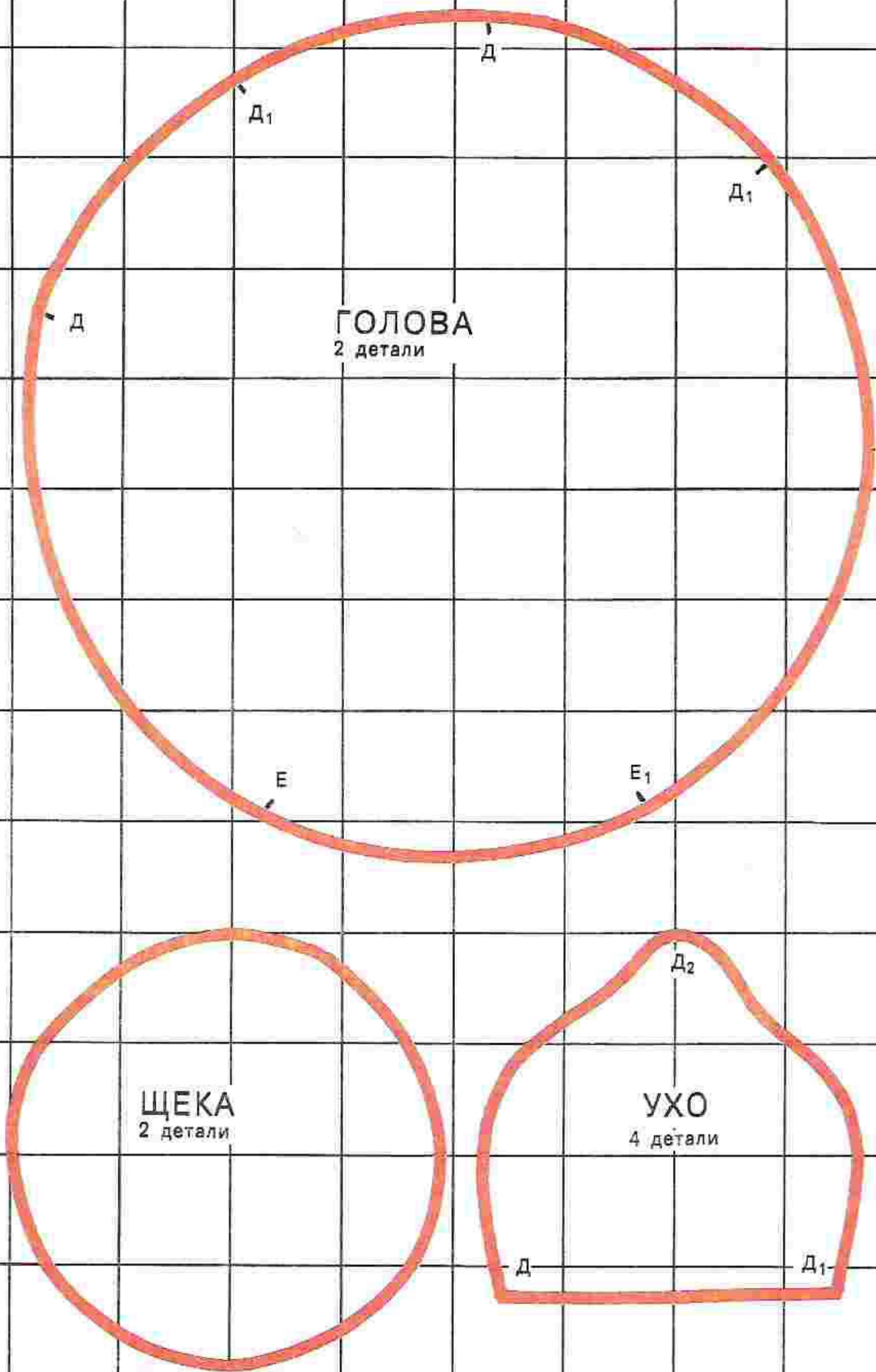
Б

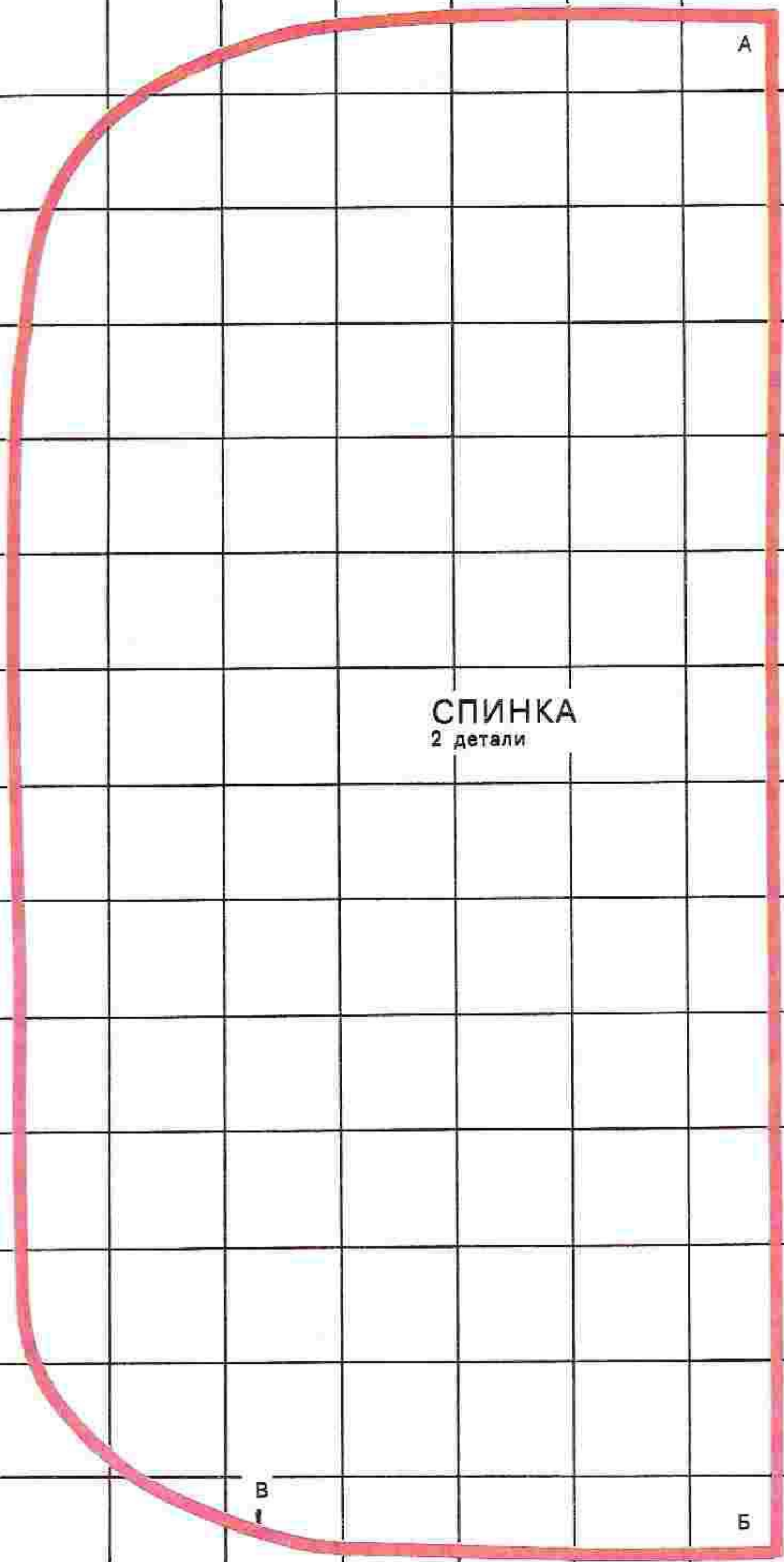



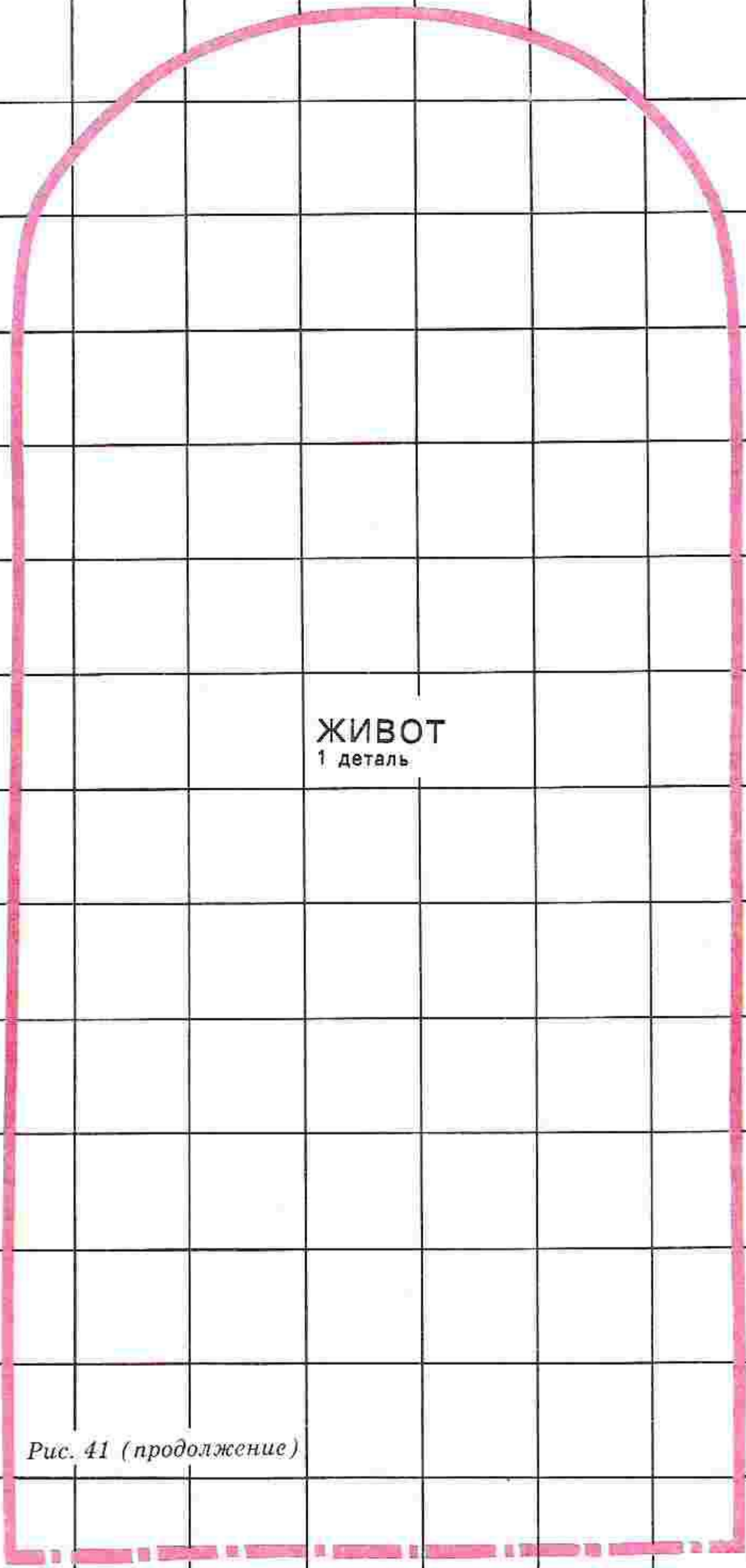

ЖИВОТ  
1 деталь

Рис. 41 (продолжение)



ХВОСТ  
1 деталь

ЛАПА

8 деталей

$\Gamma_1$

$\Gamma_2$

Рис. 41 (окончание)



## Собака-соня (рис. 42)



Рис. 42

Все детали игрушки выкройте из меха или длинноворсовой ткани (рис. 43). Детали спины сшейте по линии АБ, затем по линии АВ пришейте живот. Полученную заготовку туловища выверните, набейте и отложите в сторону.

Детали передних лап и ступней соедините попарно швом «через край» по линиям ДД<sub>1</sub>Д<sub>2</sub>, ЕЕ<sub>1</sub>Е<sub>2</sub>, а задних лап по линиям ГГ<sub>1</sub> и Г<sub>2</sub>Г<sub>3</sub>. Затем все выверните и набейте. Плотно заполненные поролоном передние и задние лапы закрепите на туловище «потайным швом». Ступни также плотно набейте, закройте «потайным швом» оставшееся отверстие и пришейте к задним лапам.

Заготовки головы, носа, ушей сшейте попарно швом «через край» по линиям ЗЗ<sub>1</sub>З<sub>2</sub>, ИИ<sub>1</sub>И<sub>2</sub>, КК<sub>1</sub>К<sub>2</sub>, выверните и набейте. Уши оставьте без набивки. Далее, «потайным швом» закрепите нос и уши на голове, а голову на туловище. Из кусочков кожи или клеенки вырежьте подушечки лап и аккуратно приклейте их к ступням. Кончик носа сделайте из черной кожи, стянув круглую заготовку в шарик, или подберите выпуклую пуговицу. Напоследок изготовьте сложные многоцветные глаза с черными зрачками-пуговицами и голубыми веками.

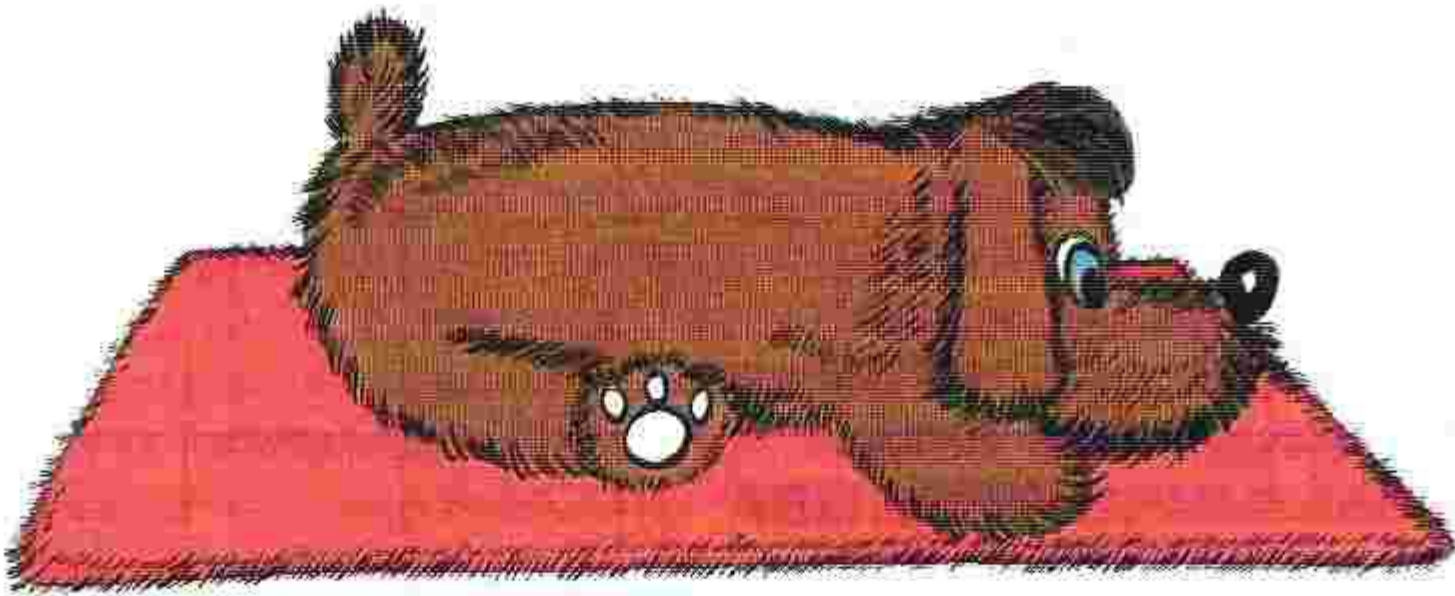
ГОЛОВА  
2 детали

$I_1$

$I$

$I_2$

$K$

$K_2$

НОС  
2 детали

$K_1$

Рис. 43

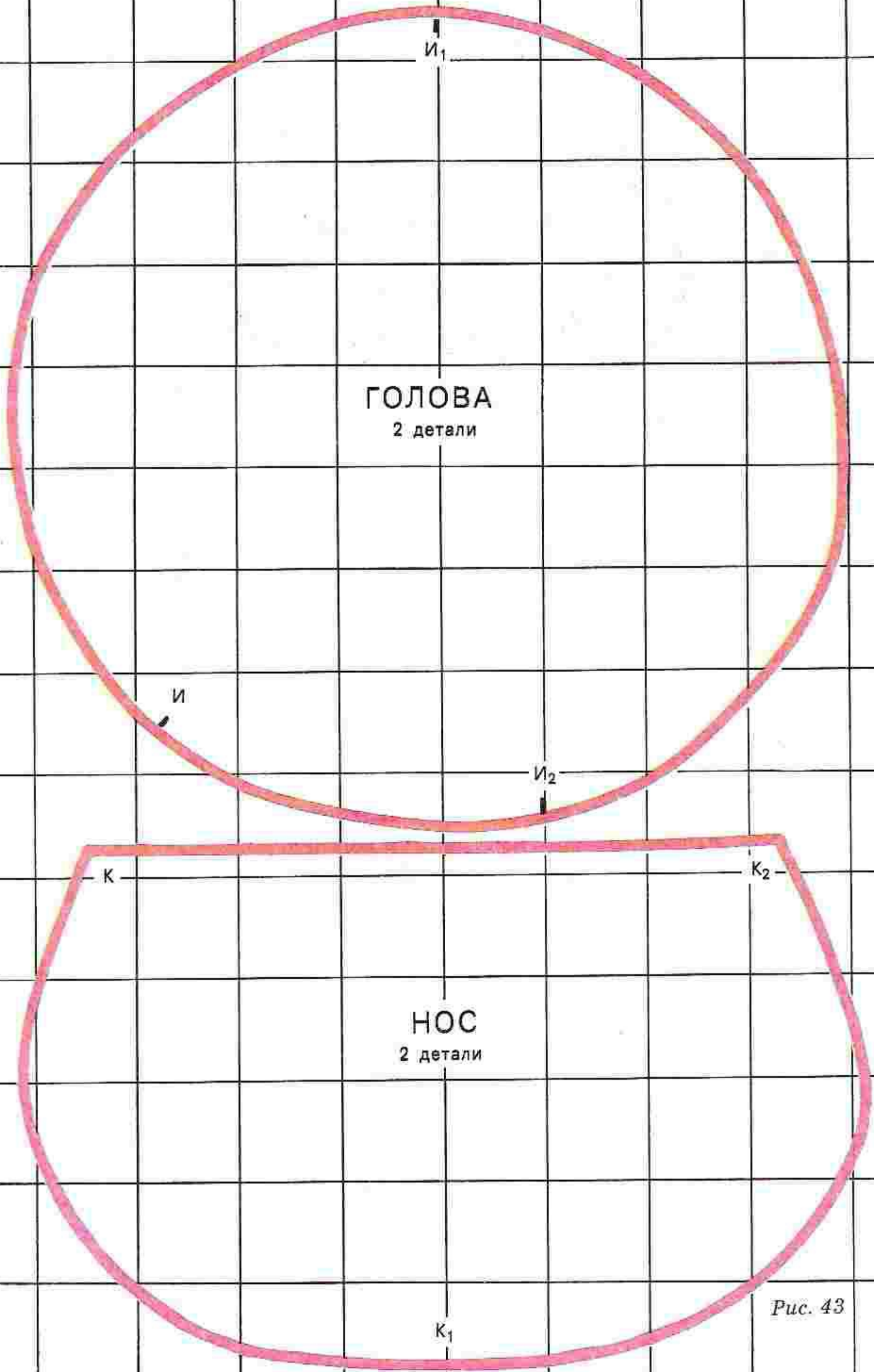



Б

В

3

3<sub>2</sub>

УХО  
4 детали

СПИНКА  
2 детали

3<sub>1</sub>

А

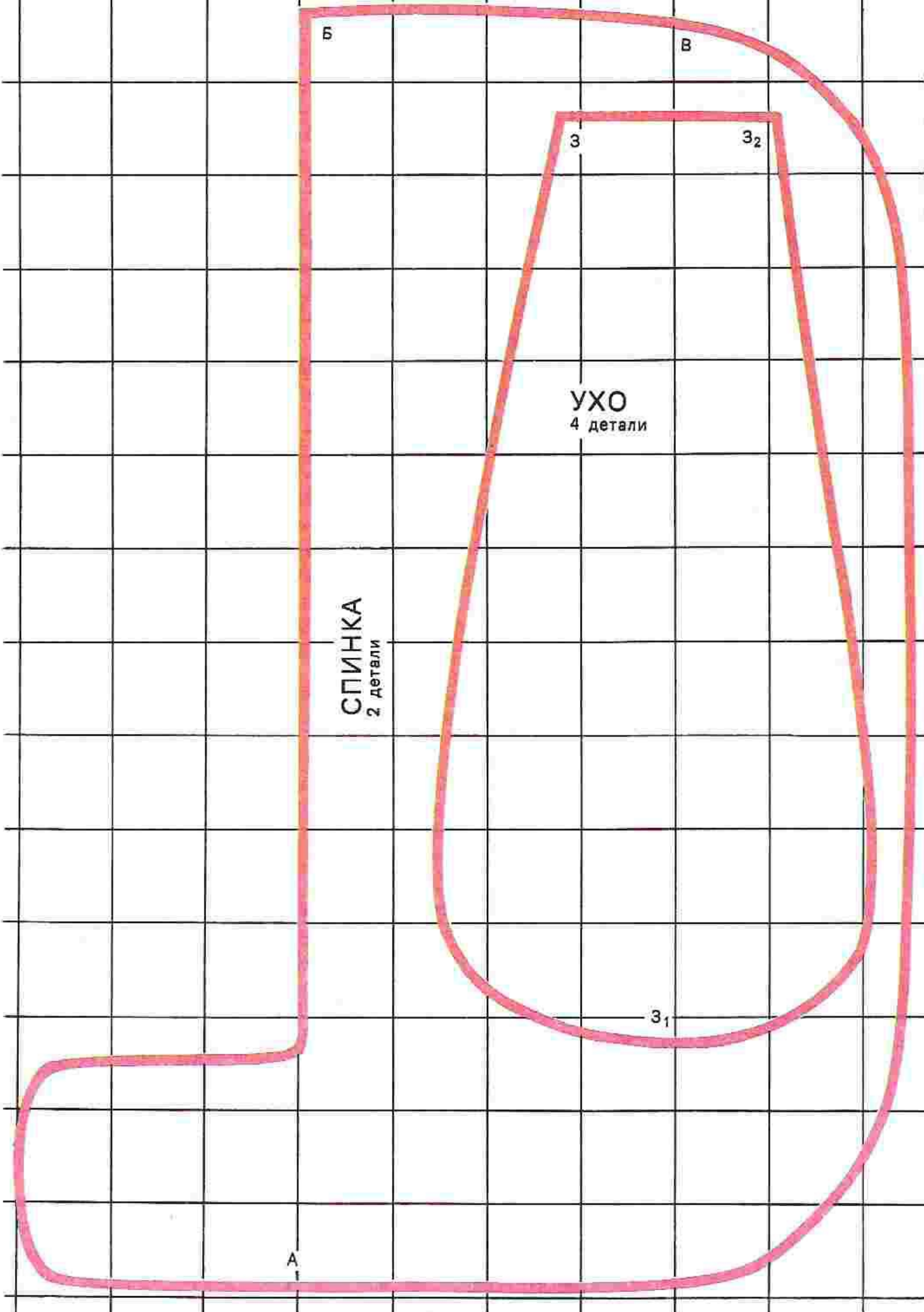

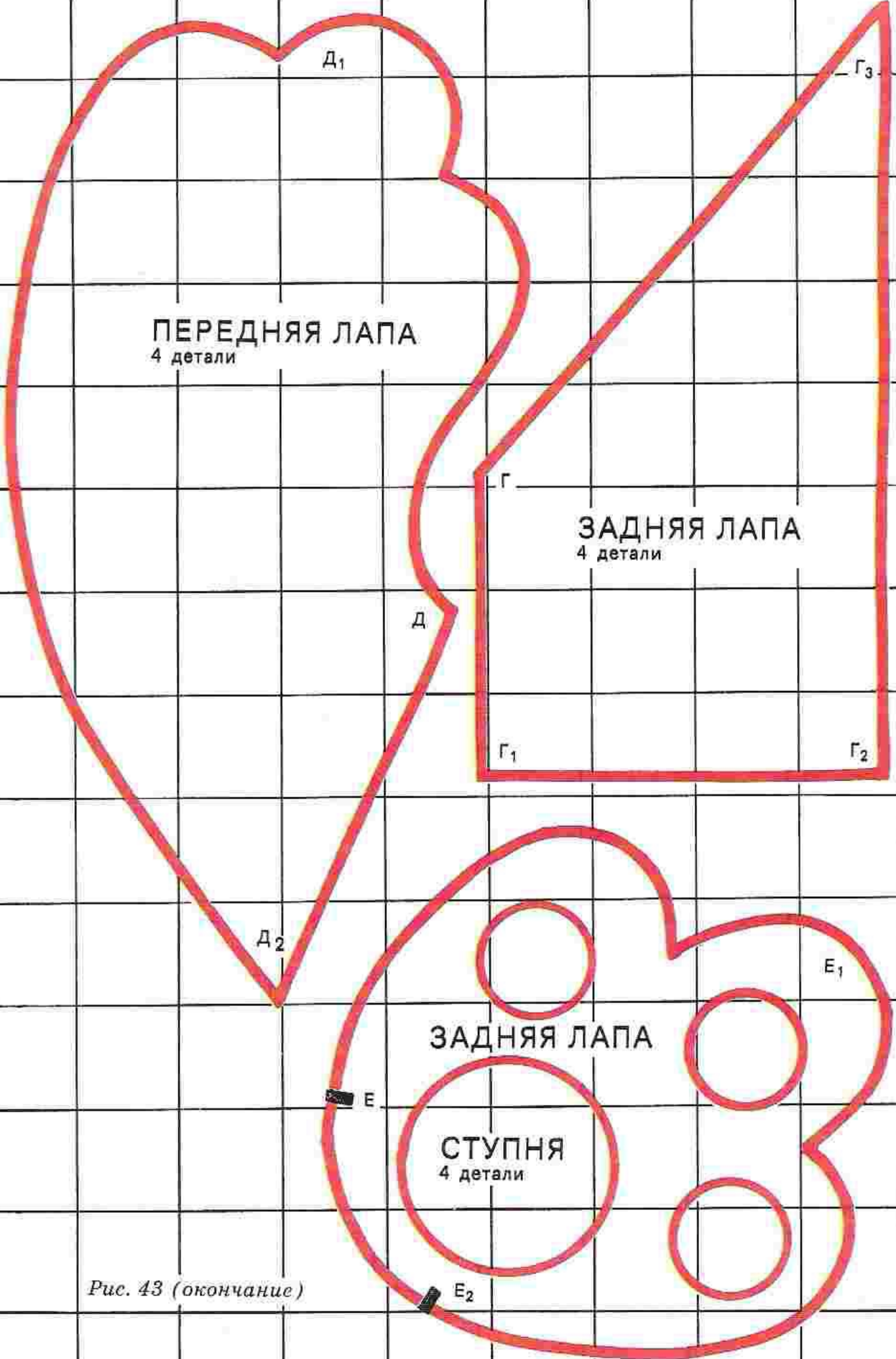

**ПЕРЕДНЯЯ ЛАПА**  
4 детали

**ЗАДНЯЯ ЛАПА**  
4 детали

**ЗАДНЯЯ ЛАПА**

**СТУПНЯ**  
4 детали

Рис. 43 (окончание)



## Пузырь (рис. 44)

Эта красивая подушка очень проста в изготовлении.

Из искусственного меха выкройте два круга под размер будущей подушки, ступни вырежьте из любой плотной ткани, а детали глаз и соску из кусочков разноцветной кожи (рис. 45). Темные зрачки глаз пришейте по контуру к синим или зеленым радужкам, затем радужки (также по контуру) к белым подглазникам, а те в свою очередь закрепите на одном из меховых кругов. Пришейте соску и кольцо.

Из тонкого поролона или другого объемного материала вырежьте подкладку по форме ступни, подложите под заготовки ступней из ткани и закрепите швом «назад иголку» на лицевой части подушки. Теперь соедините оба меховых круга по изнанке швом «через край» (не забудьте оставить отверстие для набивки), выверните и очень плотно набейте, после чего «потайным швом» закройте отверстие. Работа почти закончена. Осталось выкроить из кусочка ткани нос, стянуть его в шарик и закрепить в нужном месте.



Рис. 44

## Забавные грелки на чайник

Старинный обычай накрывать заварочный чайник специальными куклами сохранился до наших дней. Интересно, что куклы почти не изменились. Предлагаем вам несколько новых вариантов старого изобретения.

Грелки, несмотря на некоторые различия, сделаны по одному принципу, используя который в дальнейшем, вы сможете придумать и изготовить свои собственные.

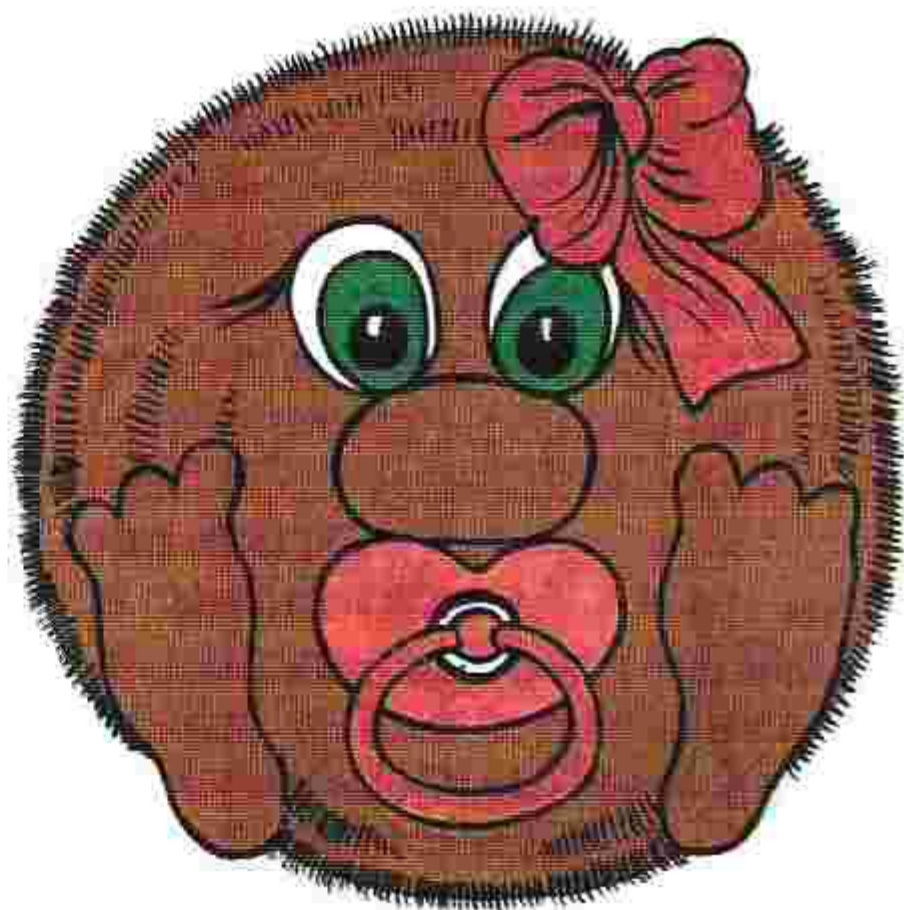
Основой любой грелки является чехол. Выкройка его может быть самой разнообразной, тем не менее сам процесс изготовления чехла одинаков для всех моделей. Из любой плотной ткани выкройте две наружные детали чехла (рис. 46). Сшейте их между собой по линии АБВ швом «через край». Точно такие же две детали вырежьте и сшейте из





СТУПНЯ  
2 детали

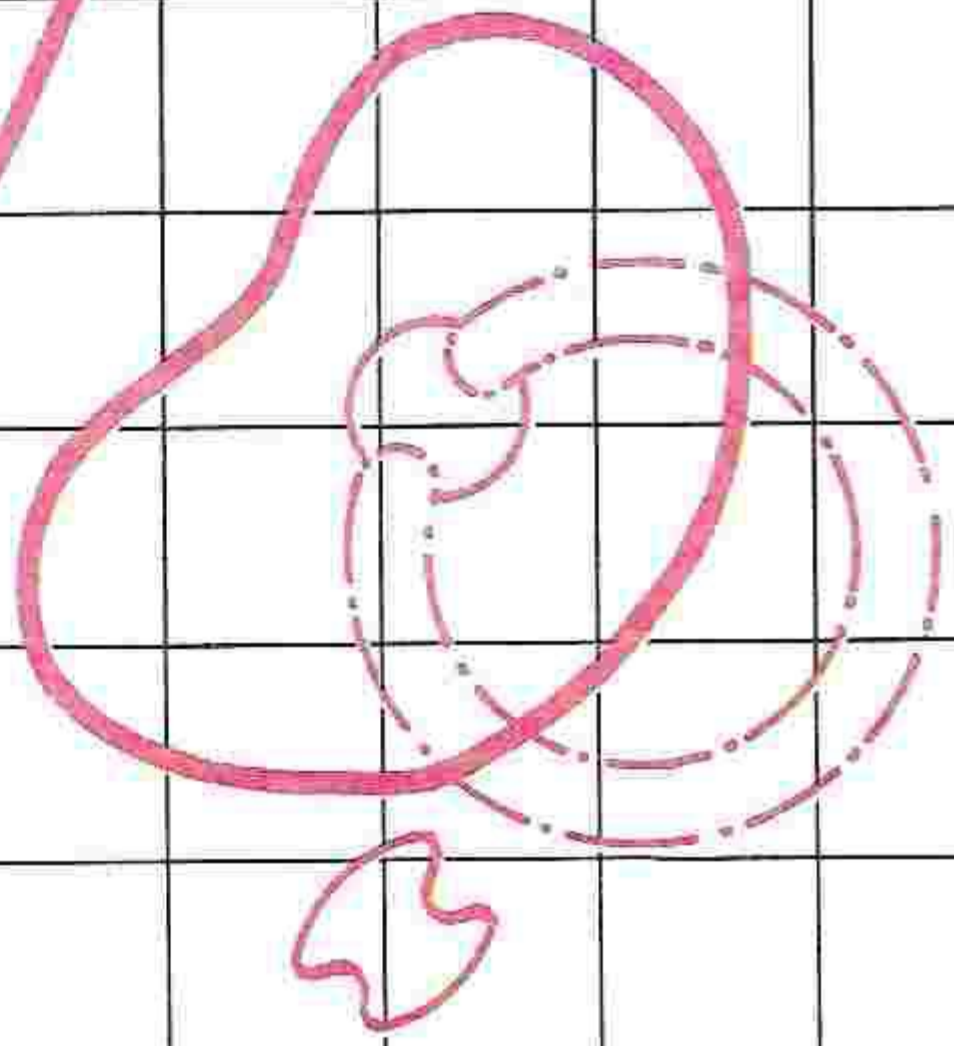

ГЛАЗА



Рис. 45



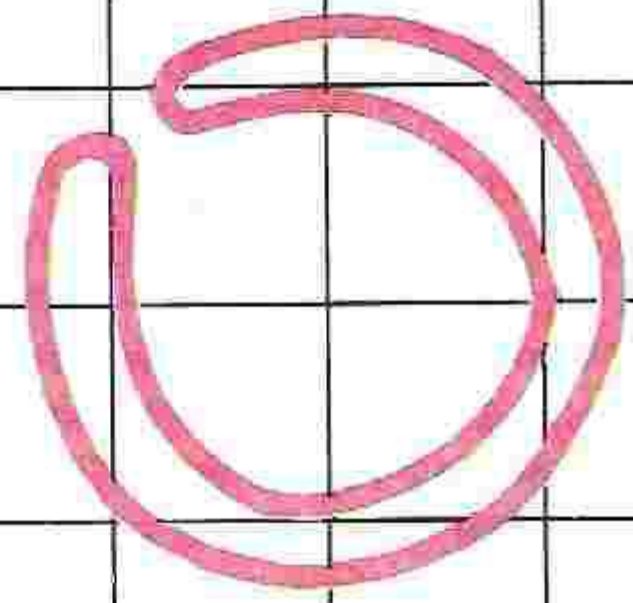
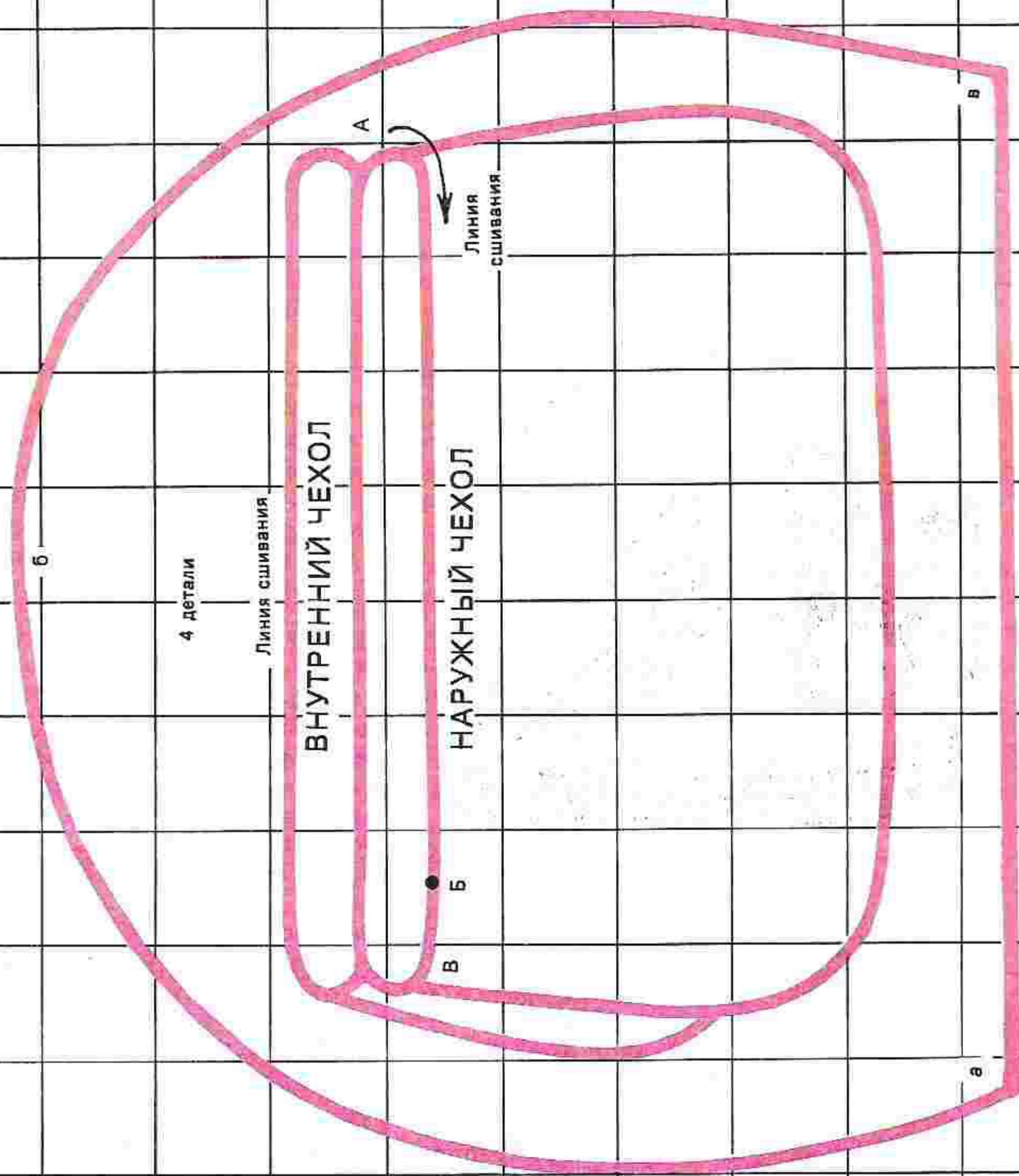

4 детали

Линия сшивания

ВНУТРЕННИЙ ЧЕХОЛ

НАРУЖНЫЙ ЧЕХОЛ

Линия сшивания

Рис. 46



фланели. У вас получились наружная и внутренняя части чехла. Теперь выверните обе части лицевой стороной вверх и сложите, как указано на рисунке. Из тонкого поролона вырежьте две прокладки по форме чехла, вставьте их внутрь наружной части и сшейте, насколько возможно, внутренний и наружный чехлы между собой по линии АОВ. В оставшееся отверстие вложите внутреннюю часть чехла и расправьте так, чтобы между частями с обеих сторон находился поролон. Теперь зашейте отверстие «потайным швом», и чехол для грелки готов.

Чехлы для грелок «Муренка», «Лев» и «Кошка» изготавливаются по одной выкройке.

## Муренка (рис. 47)



Рис. 47

Это очень красивая и простая в изготовлении игрушка. Из приготовленного материала выкройте детали головы, ушей, рогов и носа (рис. 48). Для носовой части подберите ткань белого цвета, рога лучше сделать серыми, а внутренние части ушей должны сочетаться по цвету и рисунку с материалом чехла и головы.

Вырезанные части сшейте попарно швом «назад иголку», выверните через оставленные отверстия и плотно набейте поролоном. Уши набивать не надо.

Деталь носа соберите по контуру на нитку в шарик, набейте и пришейте к голове «потайным

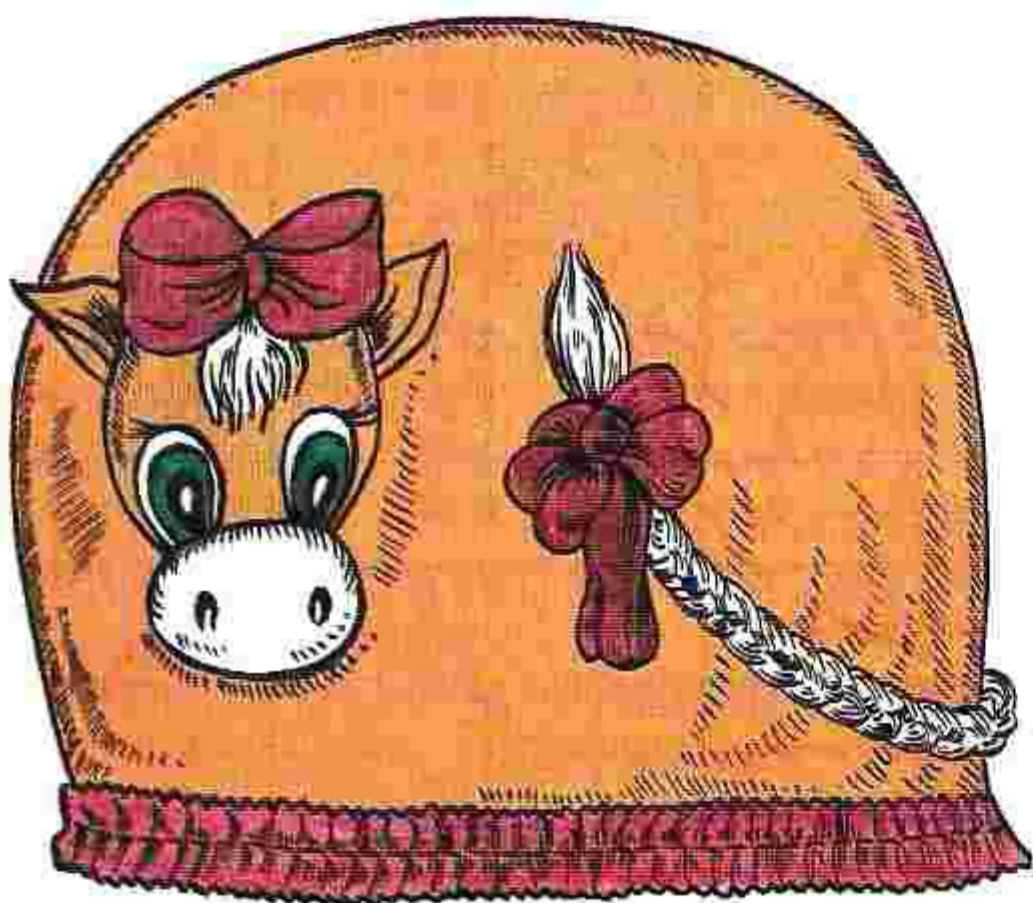
швом» по линии АБА. Затем в намеченных местах прикрепите рога и уши. Когда голова будет готова, по прилагаемой выкройке сделайте чехол (не забудьте сверить его размеры с размерами чайника) и пришейте к нему «потайным швом» голову.

Из кусочков кожи и пуговиц изготовьте глаза. Веки и длинные ресницы сделайте из темной ткани, а для хвоста возьмите отрезок веревки или сплетите несколько толстых нитей в косу. При желании из подходящего материала можете прикрепить челку, пришить к голове и хвосту бант, а по нижней части чехла пустить нарядную тесьму или кружевную оборку.



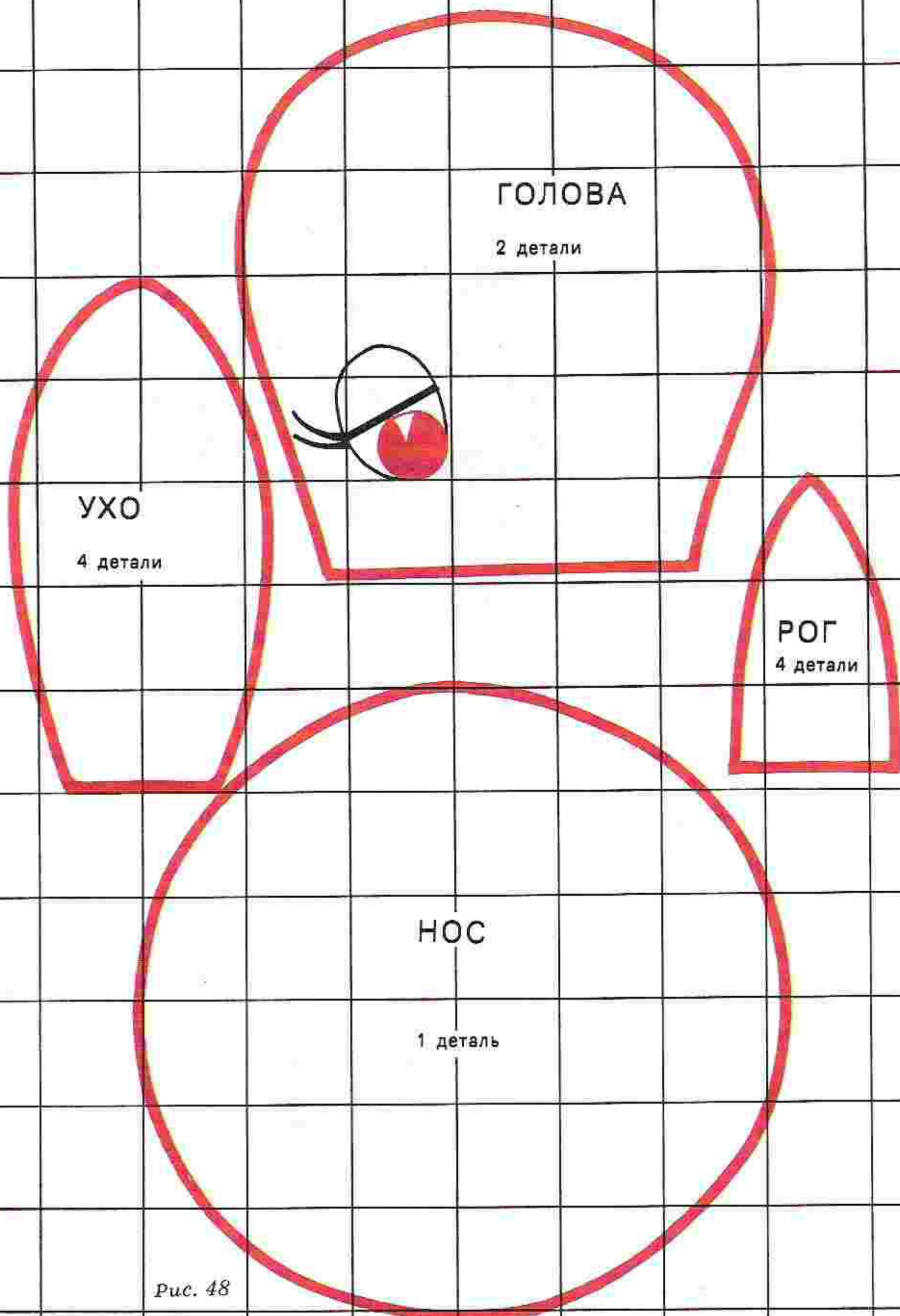

ГОЛОВА

2 детали

УХО

4 детали

РОГ

4 детали

НОС

1 деталь

Рис. 48



## Лев (рис. 49)



Рис. 49

Из ткани оранжевого или желтого цвета сделайте чехол. Затем из того же материала вырежьте две детали головы, четыре детали лап и ушей (рис. 50). Части лап и ушей сшейте попарно швом «через край», выверните, лапы набейте, а уши оставьте плоскими.

Из коричневого или черного меха выкройте гриву и пришейте ее «потайным швом» к чехлу. Вырезанные ранее две части головы соедините друг с другом по линиям АБ и ВГ. Затем из белой ворсистой ткани вырежьте деталь носа А, а из темной ткани или кожи деталь Б, скрепите их по линии ДЕ и пришейте швом «назад иголку» к заготовке головы. После этого «потайным швом» закрепите голову на чехле, предварительно заполнив нос ватой и подложив под лицевую часть тонкий поролон. Тем же швом пришейте в намеченных местах уши и лапы.

Детали щек выкройте из белой ворсистой ткани, стяните на нитку в шарики, хорошо набейте и закрепите на морде. Хвост сделайте из отрезка веревки, а кисточку из двух деталей, сшитых между собой. Завершат работу сложные многоцветные глаза из кусочков кожи и пуговиц.

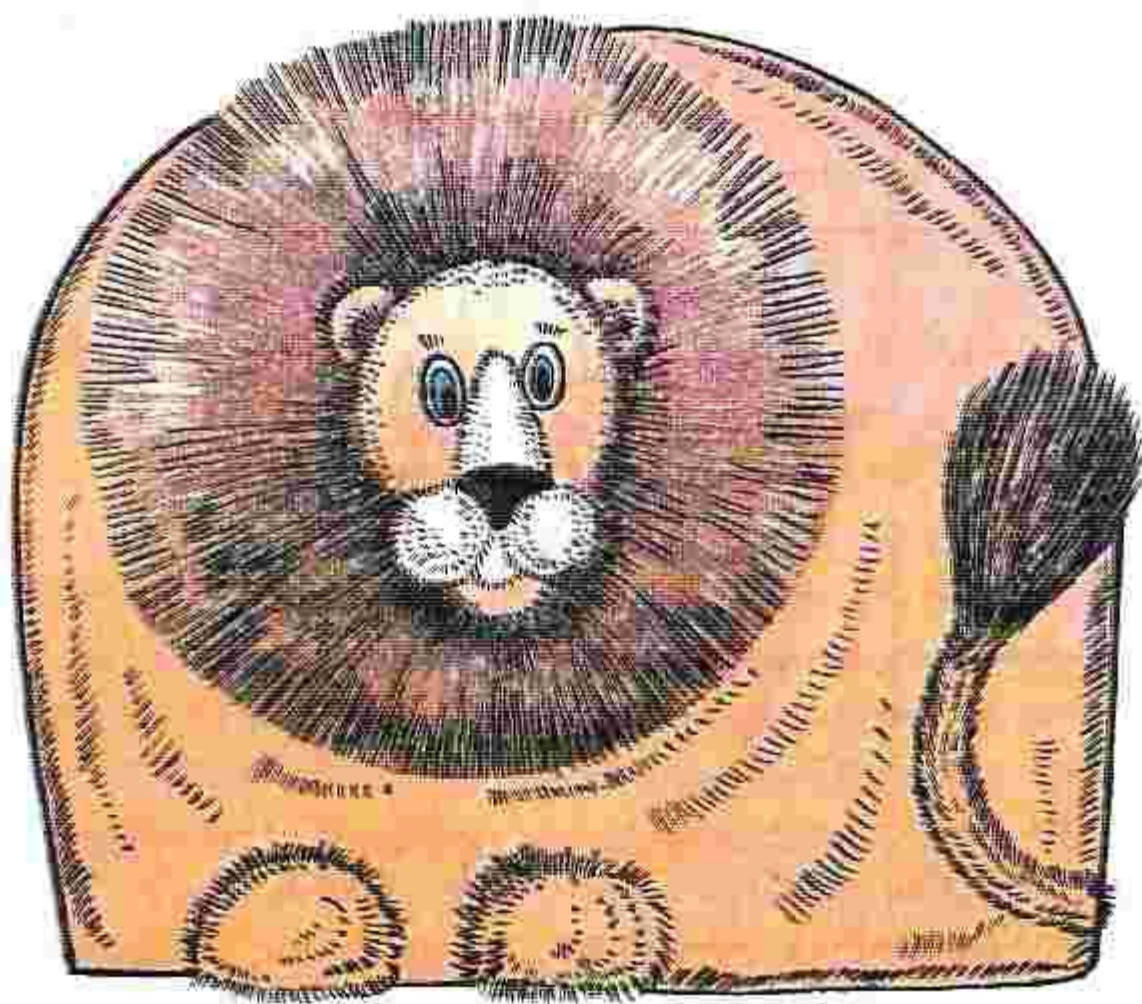



Рис. 50



## Спящая кошка (рис. 51)

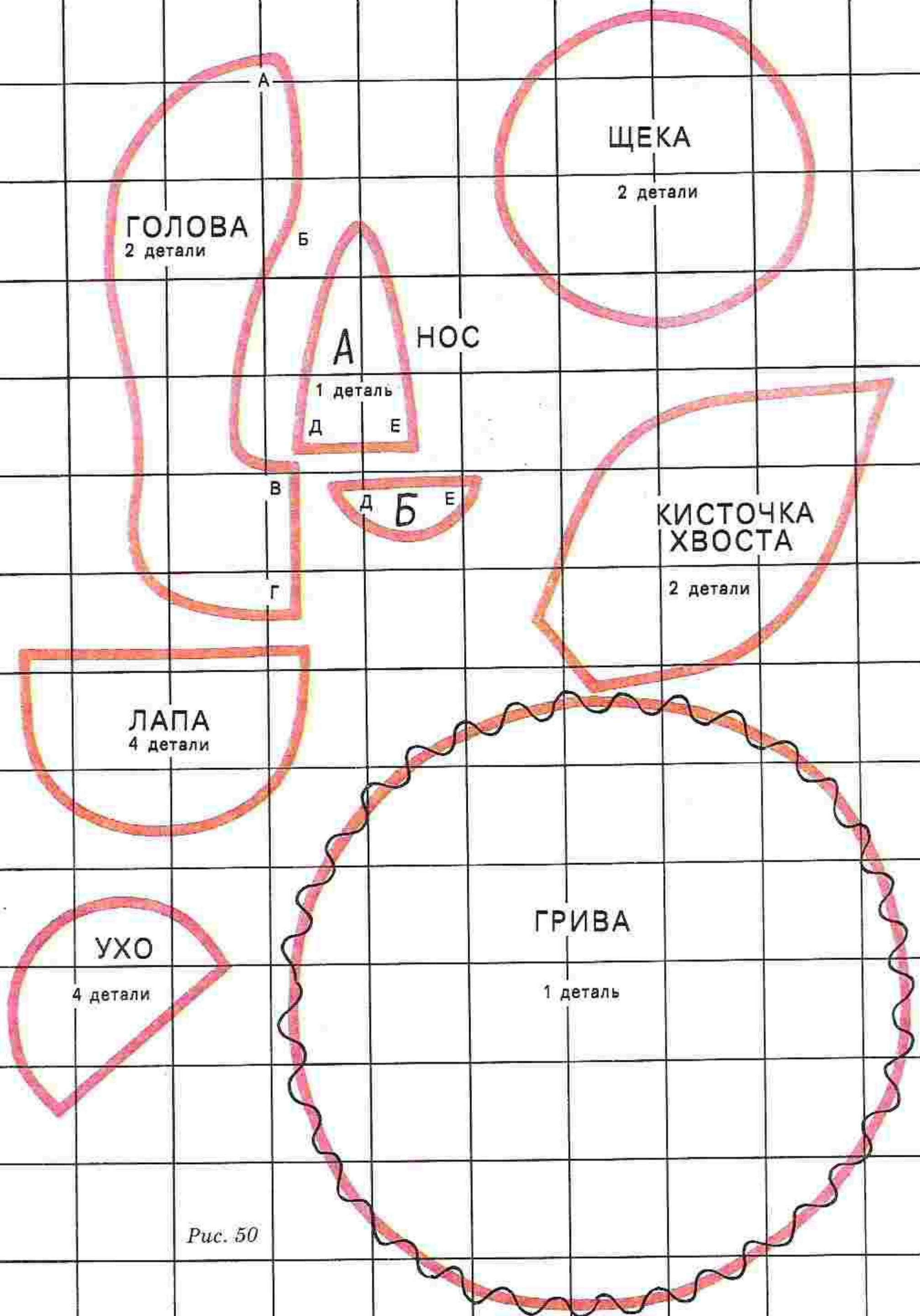

Рис. 51

Изготовьте чехол, затем из меха любого цвета выкройте детали головы, подбородка, ушей, лап и хвоста (рис. 52). Части головы сшейте между собой по линии АБ, предварительно сделав в них прорезы (1—2). К полученной заготовке присоедините по линиям ВБ деталь подбородка. Голову выверните лицевой стороной вверх и отложите в сторону. Четыре детали ушей сшейте попарно, выверните, вставьте в прорезы головы и закрепите швом «через край». После этого голову набейте и пришейте к чехлу грелки «потайным швом».

Заготовки лапок соедините попарно швом «через край», выверните, набейте и также пришейте к чехлу. Из белой ворсистой ткани выкройте две детали щек, стяните их в шарики, набейте ватой, а затем закрепите на мордочке. Хвост присоедините к чехлу «потайным швом», при этом постарайтесь расположить его наиболее эффектно. Пришейте красную пуговицу-нос; веки и ресницы из кусочков коричневой и черной кожи приклейте клеем.



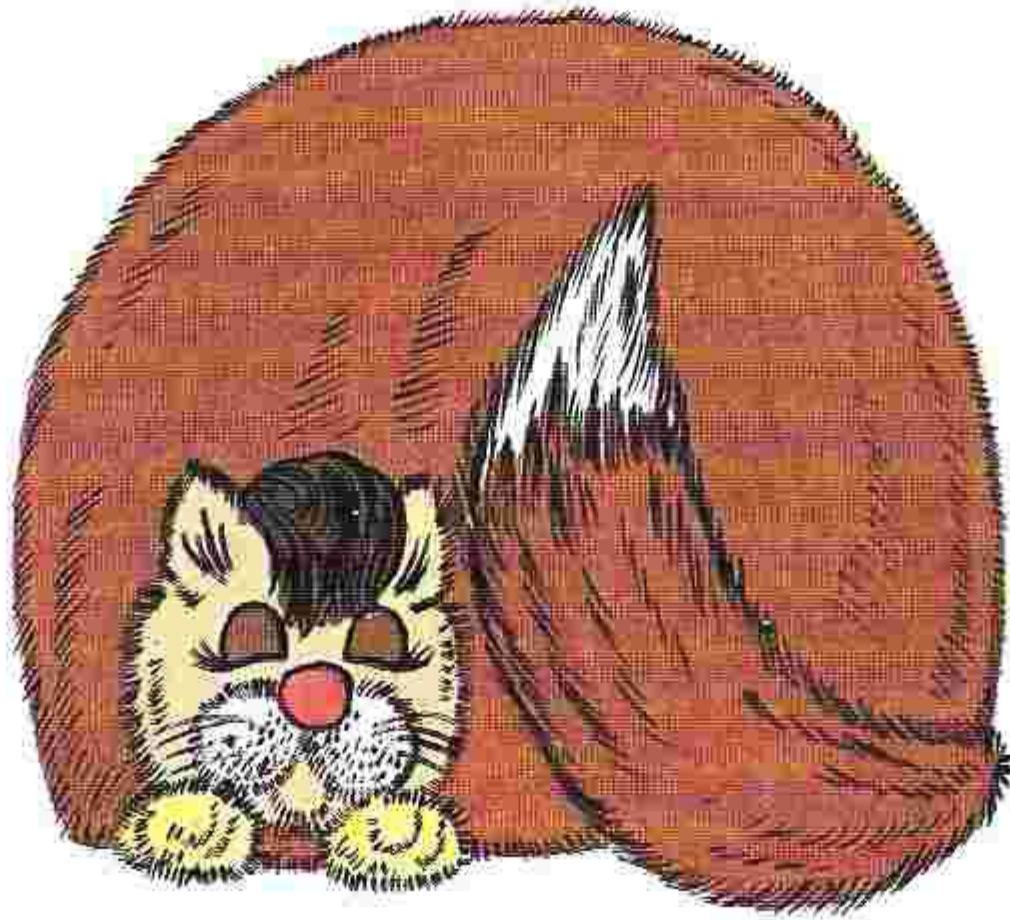

Рис. 52

## Хавронья (рис. 53)

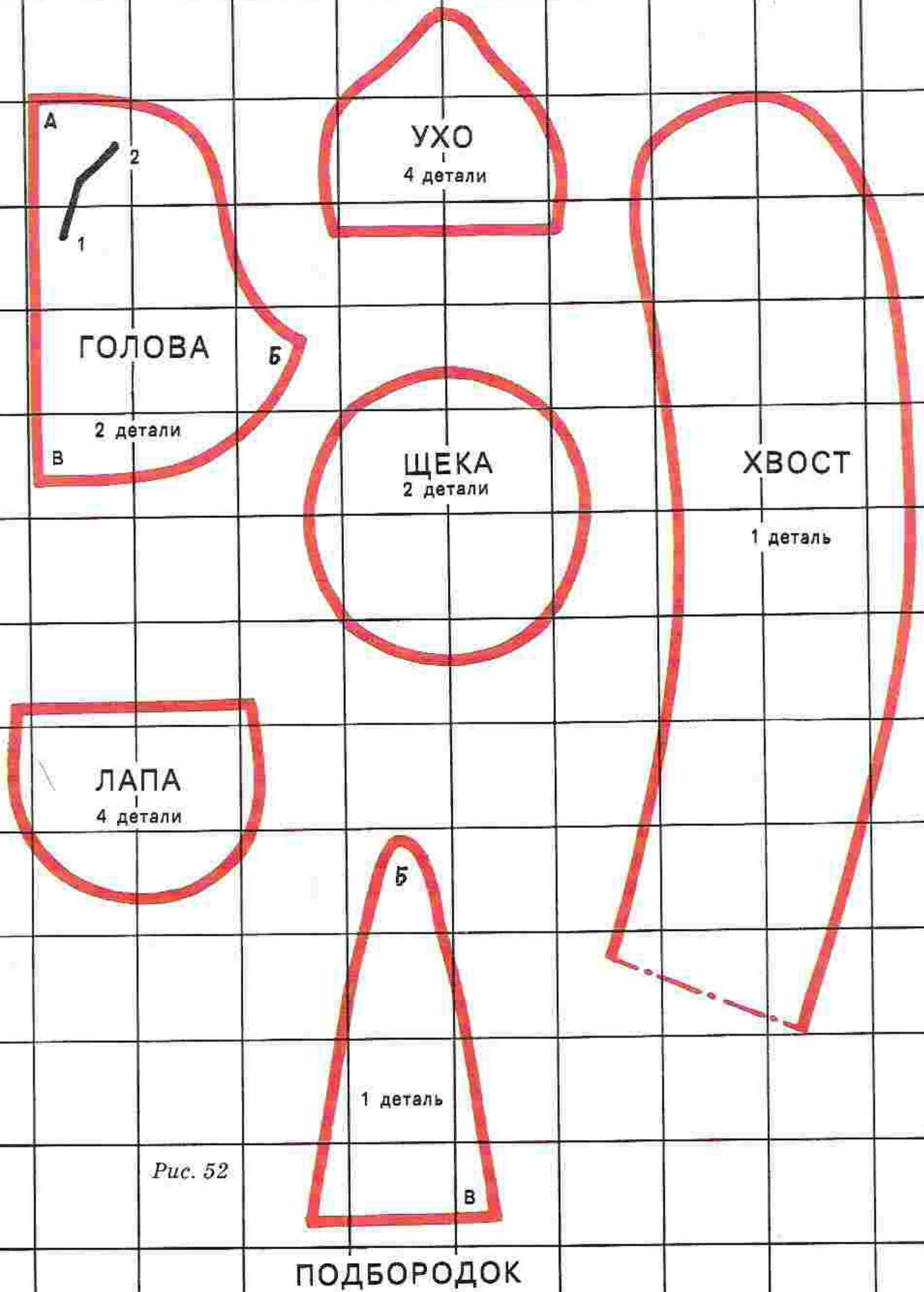

Рис. 53

Это, пожалуй, одна из наиболее простых грелок. Из светлой ворсистой ткани по прилагаемой выкройке изготовьте чехол, используя вышеописанные приемы. Единственным отличием является то, что внутренняя и наружная части чехла делаются не из двух, а из трех деталей (рис. 54). Добавляется пяточок, который пришивается по линии АБА к предварительно сшитым (по линии БВ) боковым деталям.

Между собой внутренняя и наружная части соединяются аналогично другим. Когда чехол будет готов, выкройте четыре детали ушей, сшейте их попарно швом «через край», выверните и закрепите на грелке. Пришейте черные глаза-пуговицы, и грелка готова. При желании можете добавить несколько мелких деталей, которые на ваш взгляд могут украсить игрушку.



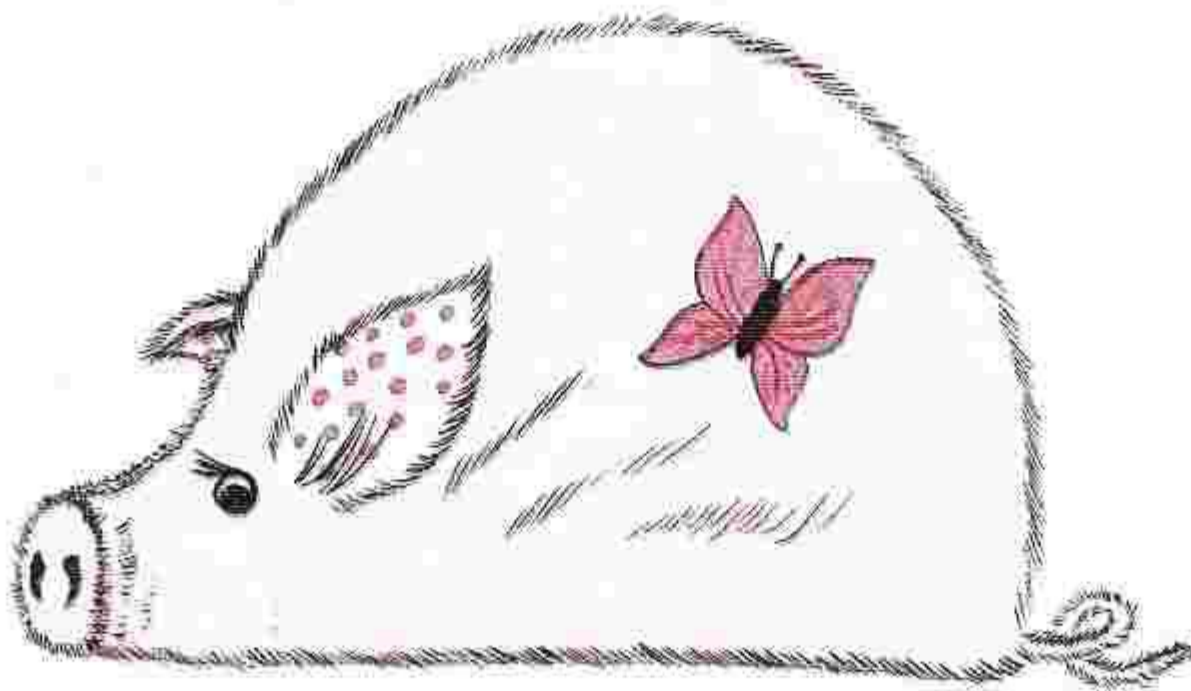



Рис. 55

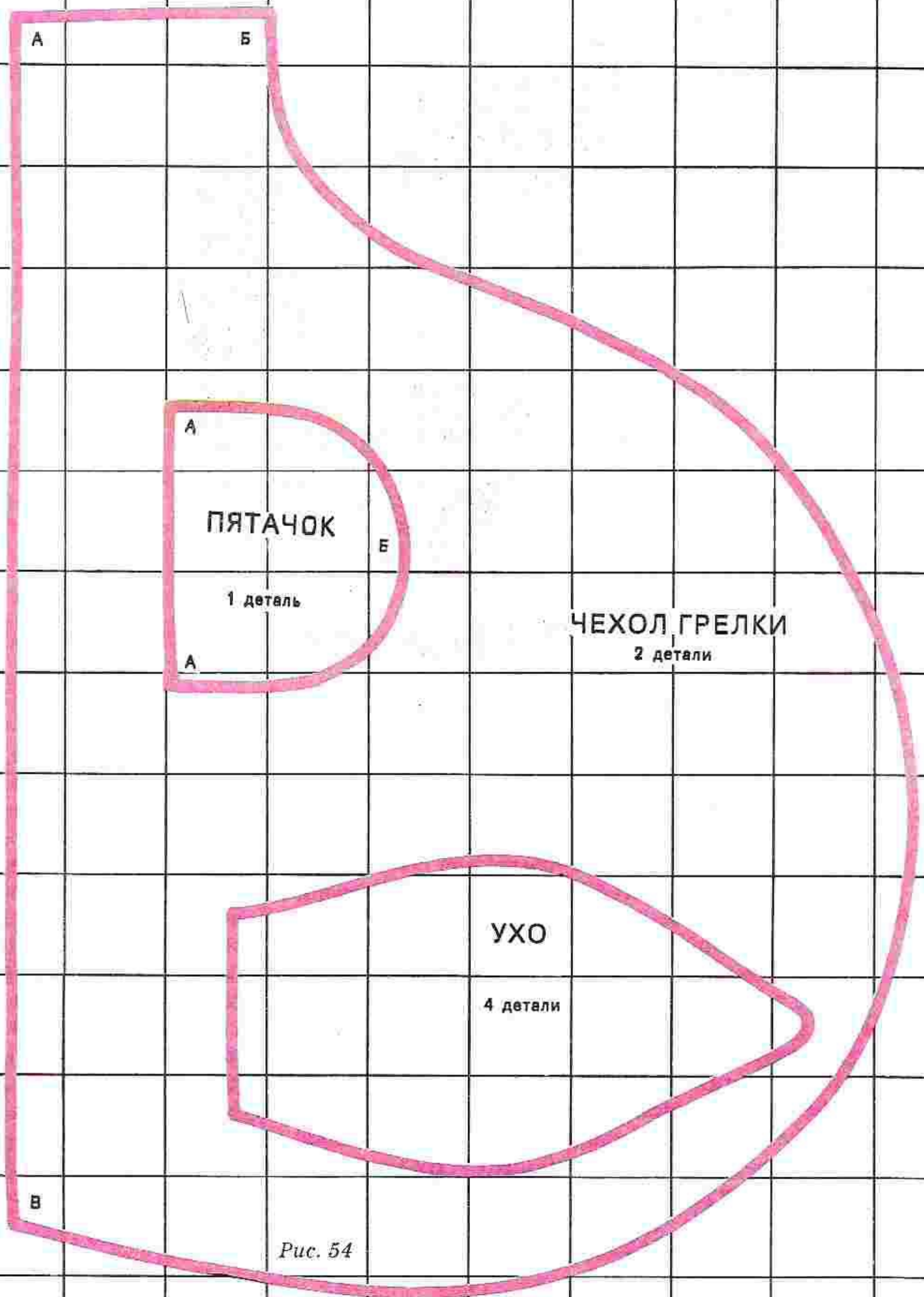
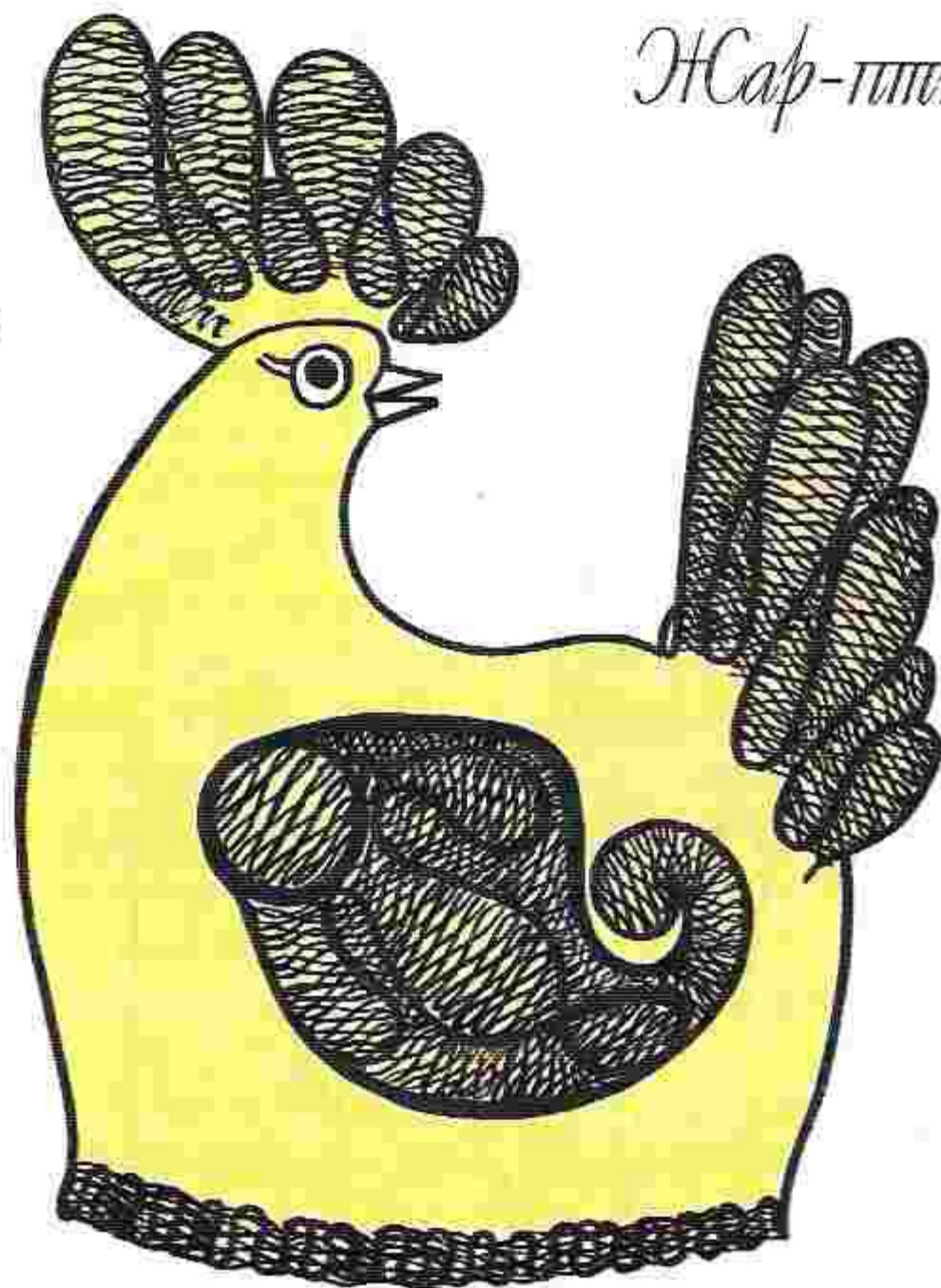

По прилагаемой выкройке из ткани вырежьте четыре детали чехла (по две для наружного и внутреннего), еще две детали выкройте из тонкого поролона (рис. 56). Сшейте чехол грелки, при этом в указанном на выкройке месте оставьте небольшое отверстие для клюва. Детали клюва вырежьте из кусочка тонкой кожи или клеенки, согните по линии АБ, вставьте в намеченное отверстие и закрепите швом «назад иголку».

Осталось сделать гребешок, крылья и хвост жар-птицы. Для этого на лист плотной бумаги нанесите изображения деталей, их узор и форму возьмите из книги (рис. 57) или придумайте сами. Затем тонкую ажурную тесьму (она должна быть достаточно прочной и жесткой) закрепите по контуру «сметочным швом». Петли тесьмы соедините друг с другом нитками «ирис», как показано на рисунке. Сшивать начинают обычно слева направо, проводя иголку в петли тесьмы все время с одной стороны. Когда эта работа будет окончена, распорите наметку и освободите тесьму от бумаги. Полученные таким образом крылья, хвост и гребешок закрепите на грелке «потайным швом». Пришейте в намеченных местах глаза, сделанные из кусочка белой кожи и черных пуговиц.



ЧЕХОЛ ПТИЦЫ  
2 детали

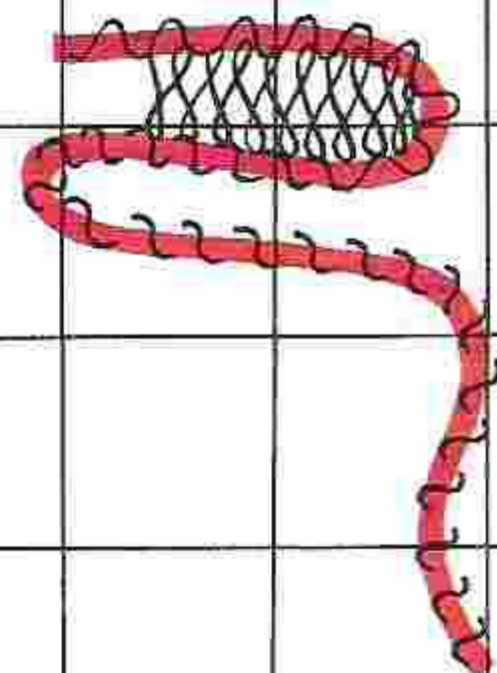

КЛЮВ  
2 детали



Рис. 56



ОБРАЗЦЫ РИСУНКОВ:

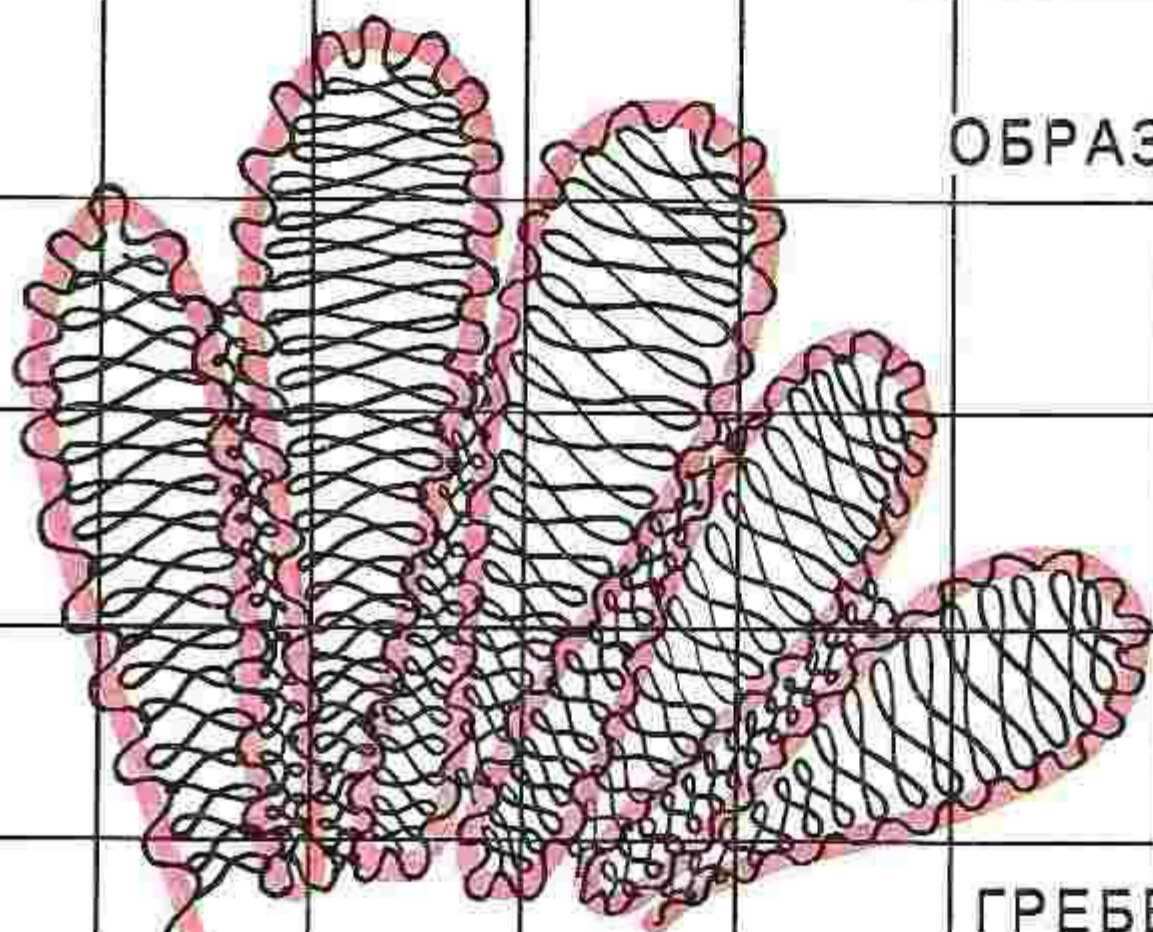

ГРЕБЕШОК

ТЕСЬМА →

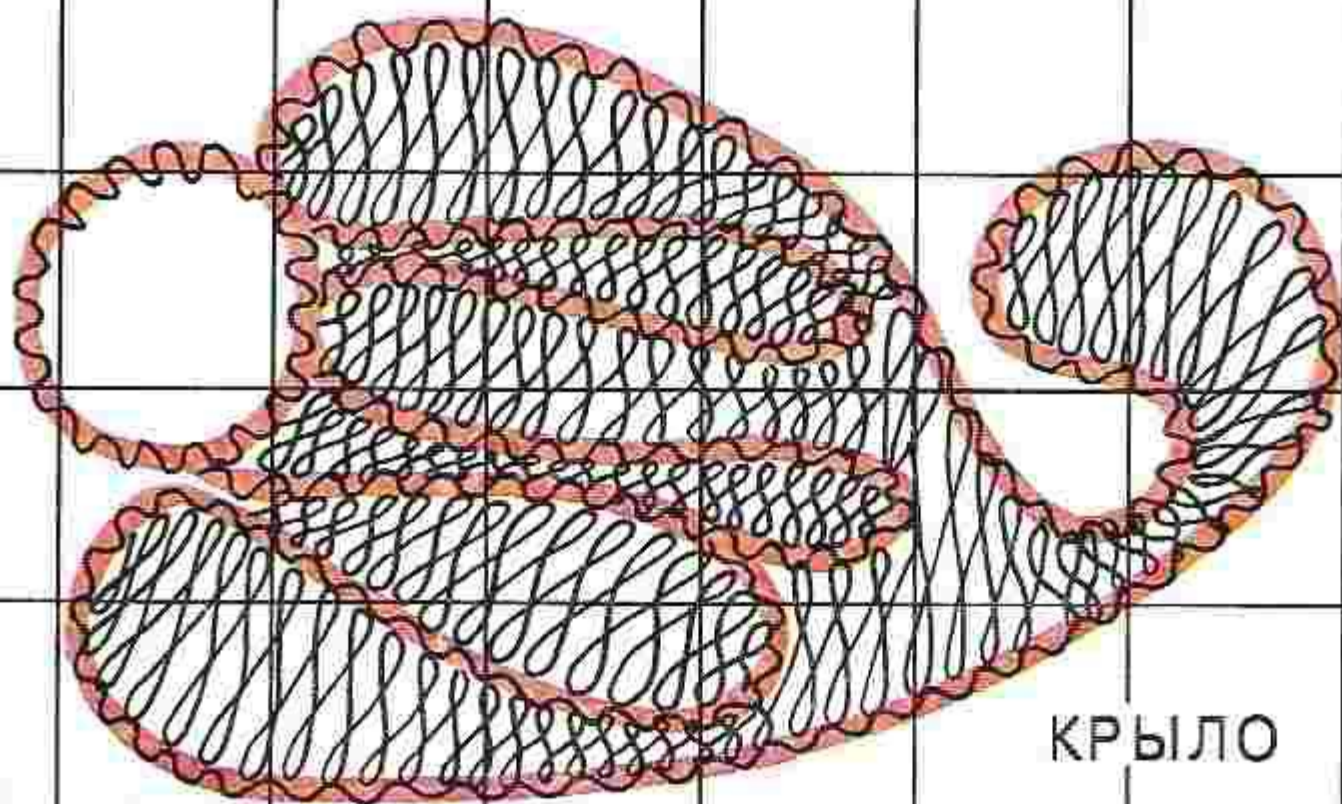

КРЫЛО

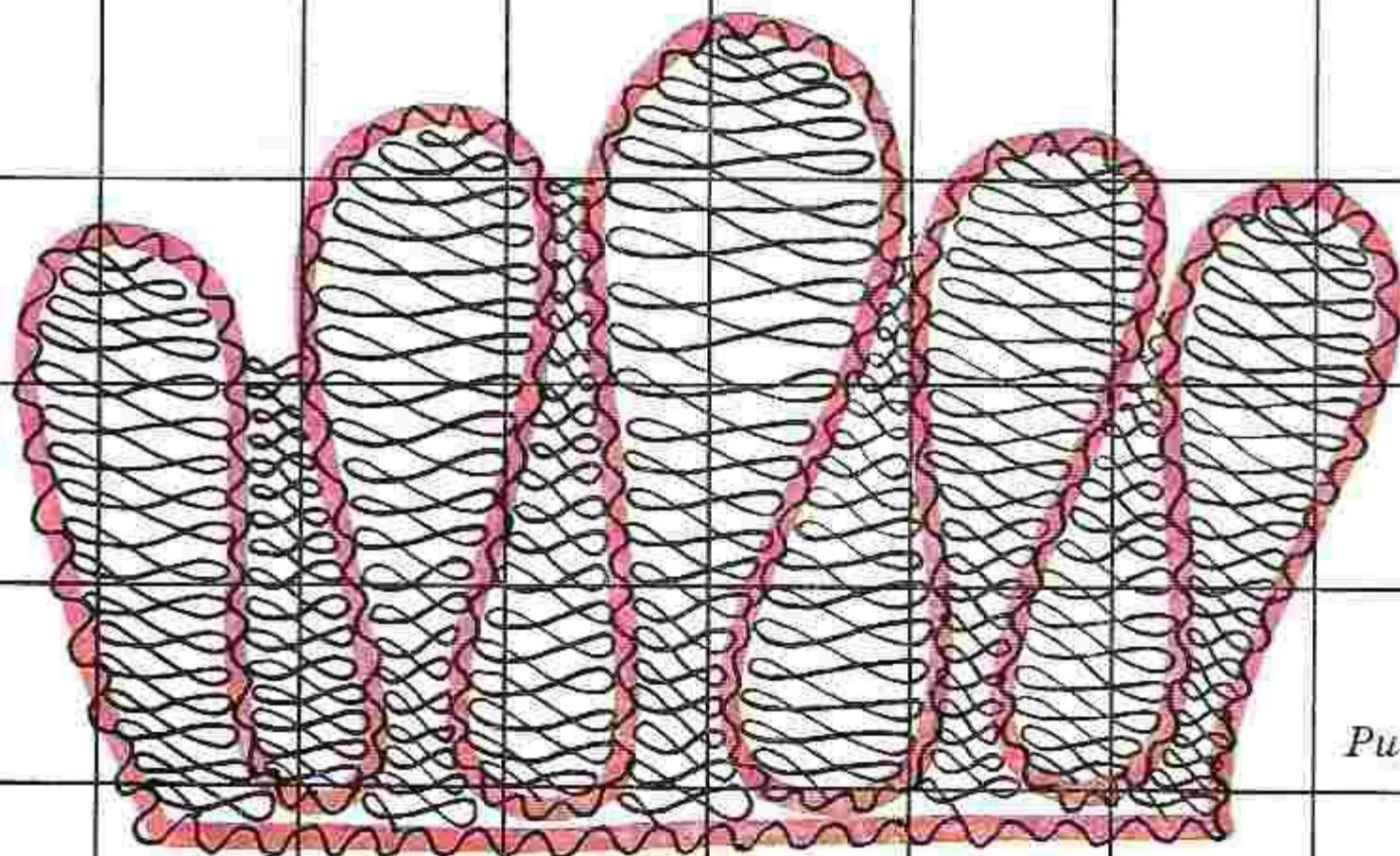

ХВОСТ ЖАР-ПТИЦЫ



## Маленьким модницам

Тапочки для детей до пяти лет (рис. 58)



Рис. 58

Прежде чем приступить к работе, внимательно изучите выкройки. Все они рассчитаны на 13—15-й размер ноги, поэтому для других размеров предполагаемые выкройки следует увеличить или уменьшить, чтобы сшитые тапочки были ребенку впору. Технология изготовления одинакова для любой из представленных моделей и заключается в следующем. Из искусственного меха или ткани с длинным ворсом выкройте четыре детали основной части, две детали носа и восемь деталей ушек, а из толстого драпа или другой ткани — две детали подошвы. Основные части сшейте попарно между собой швом «назад иголку» по линиям АБ и ВГ. К полученным заготовкам по линиям ГД прикрепите мордочку, а затем швом «через край» вшейте подошву. После чего выверните лицевой стороной вверх. Детали ушек сшейте попарно между собой швом «через край». Закрепите на горловине тапочек (ВБ) так, чтобы прихватить верхний край подкладки. Пришейте в намеченных местах сделанные из кусочков кожи и пуговиц глаза.

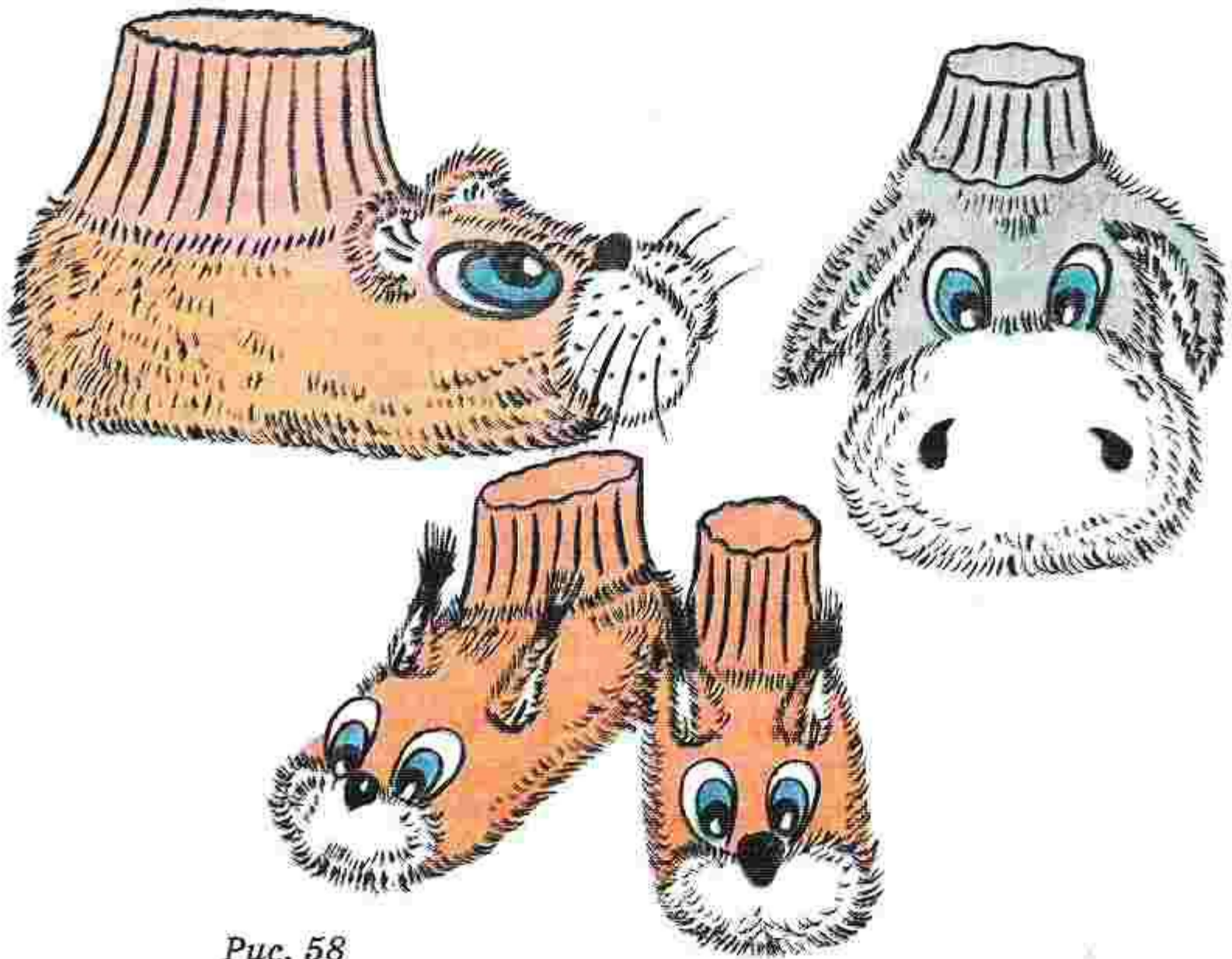

Чтобы подошва была достаточно упругой и жесткой, вырежьте из тонкого поролона стельку и вложите ее в тапочек под подкладку.

## Белочки (рис. 59)

Для этих тапочек потребуются мех белого, черного и оранжевого цветов. Из белого выкройте нос и внутренние части ушек, из черного (серого, коричневого) — кисточки, из оранжевого (желтого) — все остальное. Ушки сшиваются в два приема. Сначала к внутренним (белым) и наружным (оранжевым) деталям ушей по линии I—II прикрепляют детали кисточек, после чего готовые половинки сшиваются попарно швом «через край».

Глазки сделайте из трех частей — белые подглазники, голубые или зеленые радужки и черные зрачки. Для носика используйте черную или коричневую пуговицу овальной формы.

## Зайчики

Эти тапочки полностью повторяют предыдущие, разница лишь в подборе цветов (здесь используйте сочетание серого и белого меха) и в более простой конструкции ушей. Для носика подойдет пуговица ярко-красного цвета.

## Тигрята (рис. 60)

Для того чтобы сделать тигрят, приготовьте пятнистый (или полосатый) белый и черный мех. Из белого выкройте внутренние части ушей, мордочку и деталь носа Б, из черного деталь носа А, все основное вырежьте из темного меха. Детали носа А и Б сшейте между собой по линии 1—2, затем, когда основная часть (наружный чехол) тапочек будет готова, закрепите полученную заготовку «потайным швом» над мордочкой.



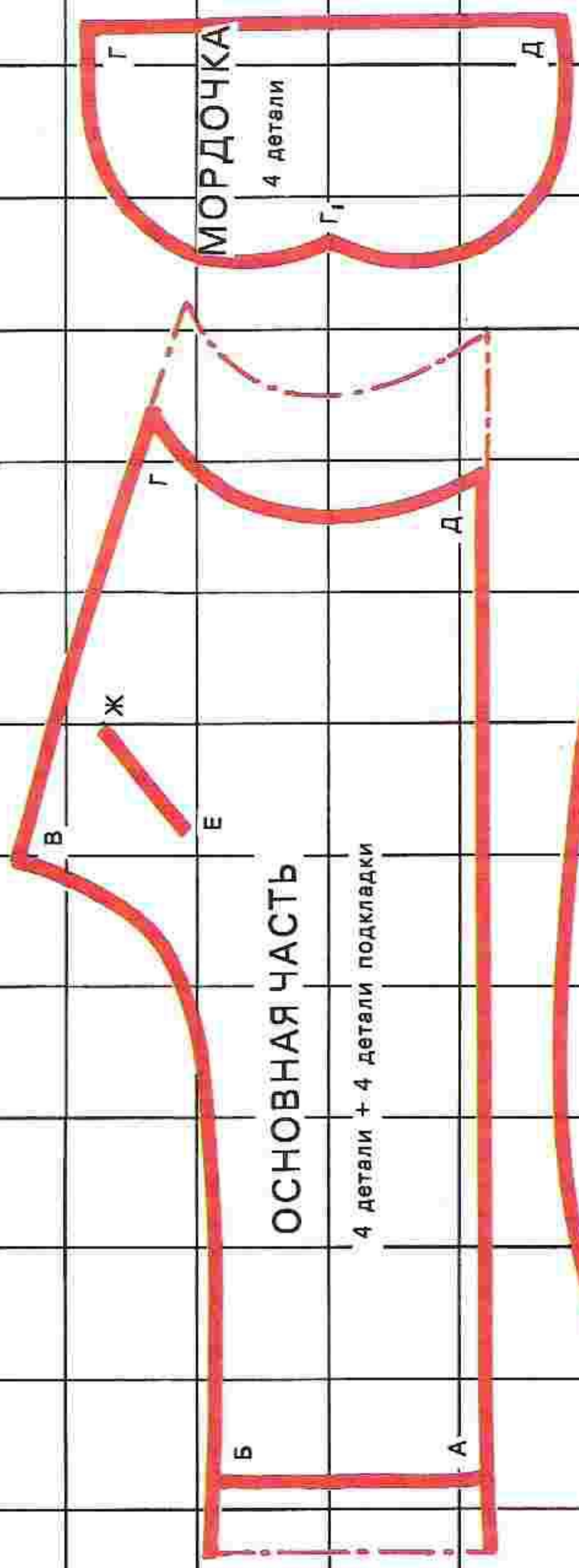

ОСНОВНАЯ ЧАСТЬ

4 детали + 4 детали подкладки

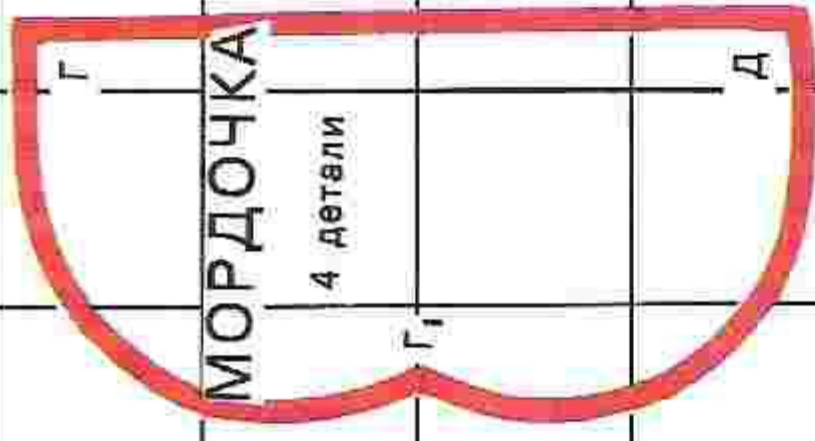

МОРДОЧКА

4 детали

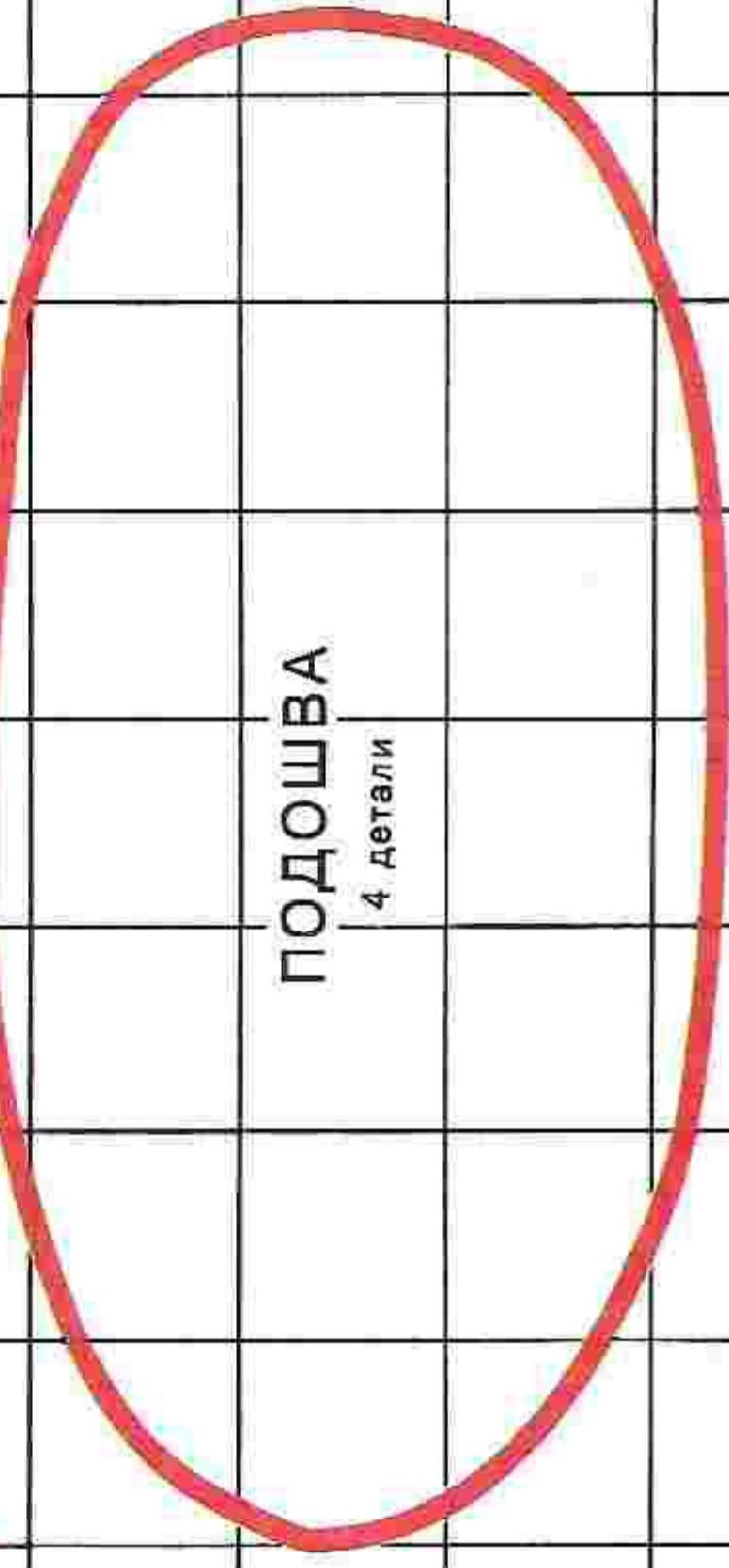

ПОДОШВА

4 детали

КИСТОЧКА

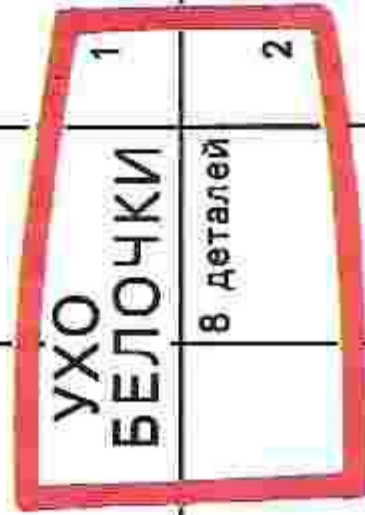

УХО  
БЕЛОЧКИ

8 детали

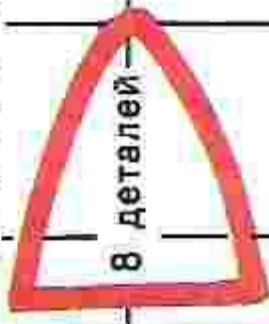

8 детали

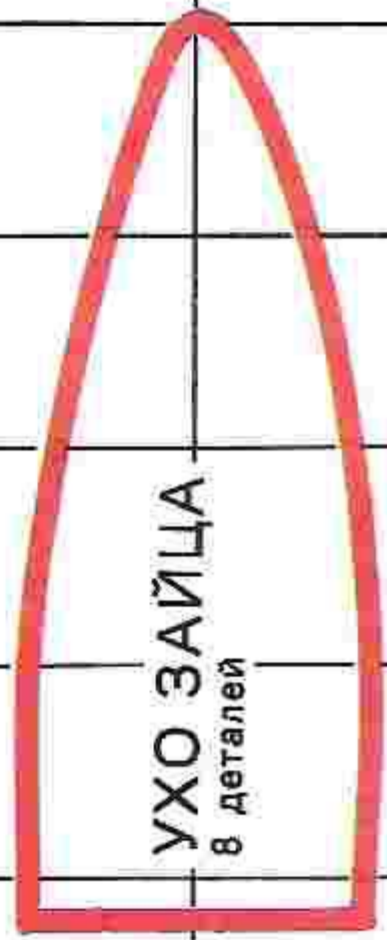

УХО ЗАЙЦА

8 детали

Рис. 59



**ОСНОВНАЯ ЧАСТЬ  
(ТАПКИ «ТИГРЯТА»)**  
4 детали + 4 детали подкладки



**ПОДОШВА**  
4 детали



**НОС**  
2 детали



**УХО**  
8 деталей



**МОРДОЧКА**  
4 детали

Рис. 60



## Резиночки для волос

Эти игрушки (рис. 61) являются маленьким усовершенствованием обычных промышленных резинок для волос. Для работы вам понадобятся резиночка, цветное кружево или лента, искусственный мех, поролон для набивки, веревка или шнур, кусочек тонкой белой кожи и маленькие пуговички или бусинки.



Рис. 61

### Болтунчик

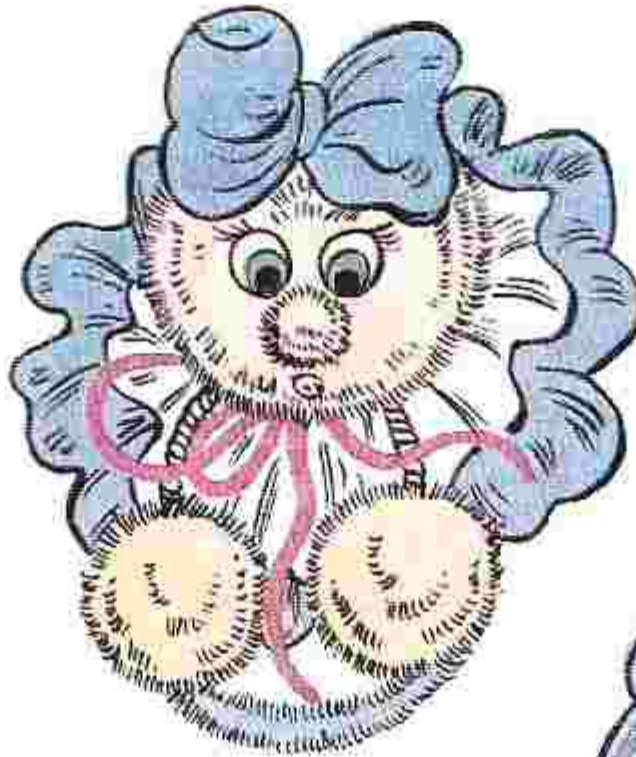

Из искусственного меха вырежьте детали головы и ножек (рис. 62). Стяните их на нитку в шарики и плотно набейте мелко нарезанным поролоном. Ножки (два маленьких шарика) крепко пришейте к концам тонкой веревочки длиной 7—8 см, после чего веревку сложите пополам и в месте сгиба прикрепите к голове. Затем возьмите прямоугольный кусок ленты или кружева, одну из его сторон соберите швом «вперед иголку» в круг и пришейте к голове болтунчика. Закрепите игрушку «потайным швом» на резиночке для волос и нашейте пуговицу-ротик и глазки-бусинки.

### Мышка

Из светлого меха или ткани с мелким рисунком выкройте детали туловища, живота, кисточки и две детали ушек, еще две детали ушек вырежьте из хлопчатобумажной ткани другого цвета (рис. 62).

Части туловища скрепите между собой по линии АВВ швом «через край», затем к полученной заготовке по линии АВА пришейте деталь живота, оставив при этом в точке А небольшое отверстие. Через это отверстие выверните туловище мышки лицевой стороной вверх и плотно набейте мелко нарезанным поролоном. Соберите на нитку в шарик кисточку хвоста и пришейте ее «потайным швом» к кончику тонкой





Рис. 62

веревки длиной 4—5 см. Другой конец веревки вставьте внутрь туловища, после чего закройте отверстие «потайным швом».

Четыре детали ушей сшейте попарно между собой, выверните и закрепите на туловище. Затем, также как для болтунчика, соберите в круг прямоугольный кусок кружева или ленты, пришейте его «потайным швом» к мышке, а потом к резиночке для волос. Для носика и глазок используйте небольшие черные бусинки.



## Кошелек-сумочка «собака» (рис. 63)



Рис. 63

Из искусственного меха выкройте основную часть сумочки, согните ее по линии сгиба лицевой стороной внутрь, сшейте по линиям АА1 и ББ1 швом «через край», затем выверните и отложите в сторону. Точно такую же заготовку сделайте из любой тонкой ткани (цвет и рисунок значения не имеют) и, не выворачивая, вложите внутрь заготовки из меха.

Для того чтобы сумочка держала форму, между ее наружными (меховыми) и внутренними (из ткани) стенками проложите два листа тонкого картона, после чего сшейте внутреннюю и наружную части между собой швом «назад иголку» по линии АБ1 и по контуру клапана.

Из меха белого цвета вырежьте деталь мордочки, две детали ушей, еще две детали ушей выкройте из меха, взятого для основной части (рис. 64). Мордочку нашейте «потайным швом» на лицевую сторону клапана и через оставленное отверстие слегка набейте ватой, отверстие зашейте. Четыре детали ушей сшейте попарно швом «через край», выверните и закрепите «потайным швом» на клапане темной стороной вверх.

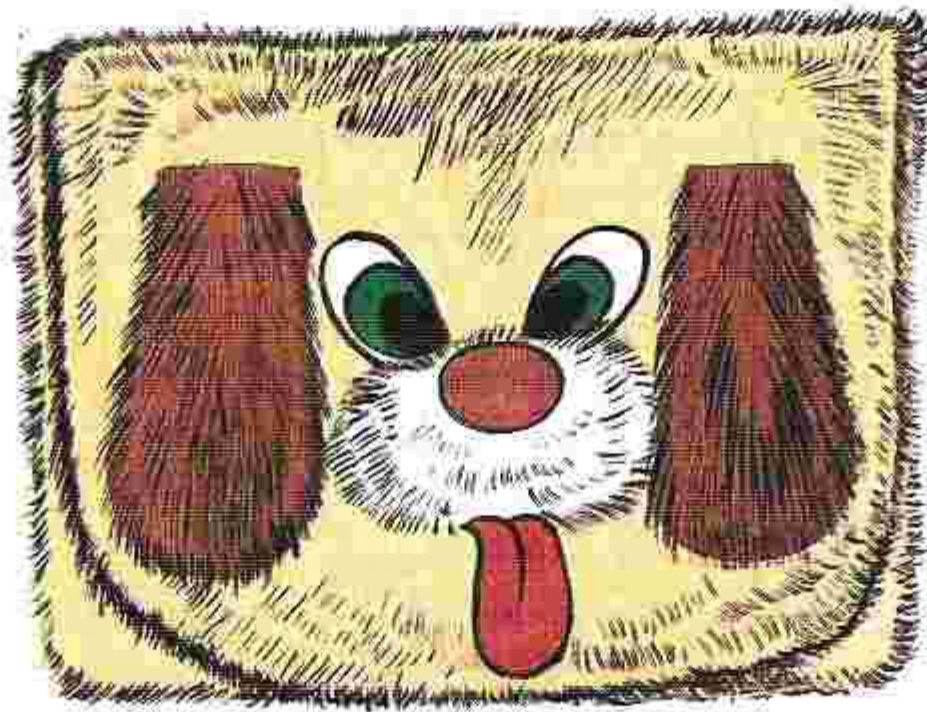
Нос сделайте из черной кожи, «запеченной» на сковороде, а глаза из черных пуговиц, белой и зеленой кожи. Глаза пришейте, а нос приклейте. Из лоскутка красной ткани или кожи сделайте язычок и прикрепите его под мордочкой. Кроме этого, под клапаном можно пришить пуговицу и маленькую петельку (или липучку), тогда сумочка будет надежно закрываться.



КЛАПАН

Линия сгиба

А

Б

УХО

БОКОВАЯ СТЕНКА

4 детали

2 детали

линия сгиба

МОРДОЧКА

1 деталь

А<sub>1</sub>

Б<sub>1</sub>

Рис. 64

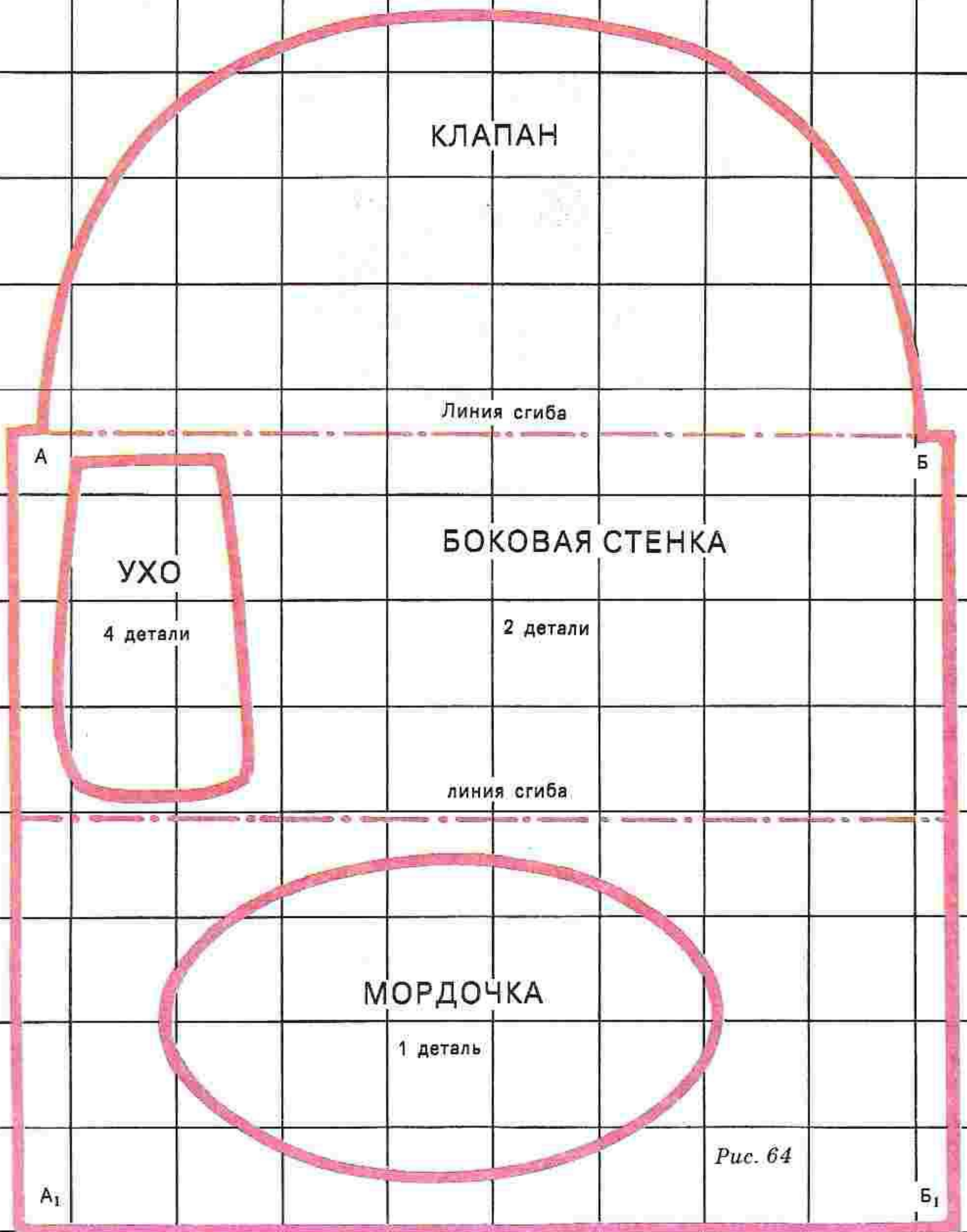



Л. Павловская

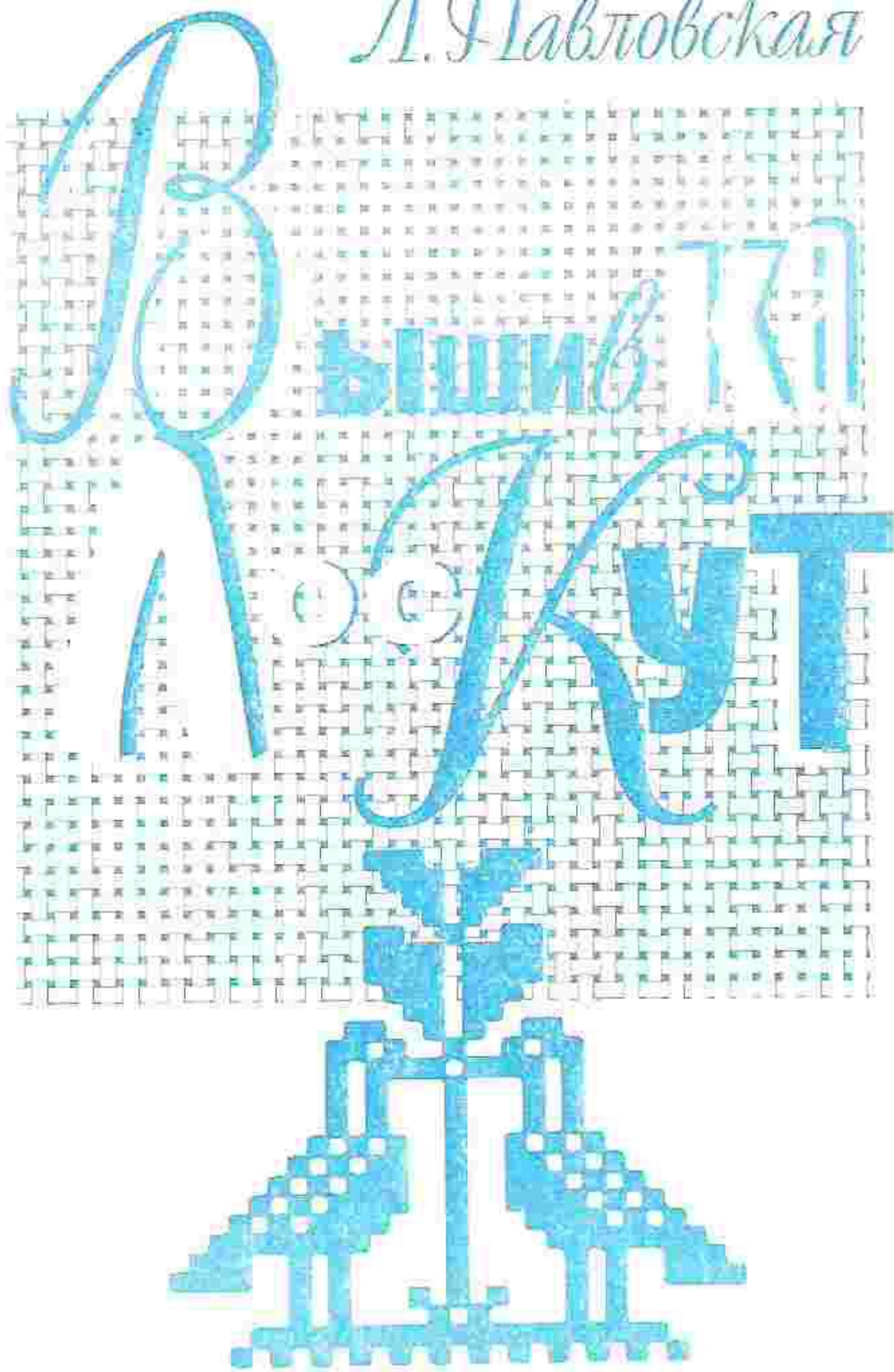



## Древнее рукоделие

Искусство вышивки известно человечеству издавна. Оно не забывается и не устаревает. И не уменьшается число его поклонниц, отдающих значительную часть своего свободного времени этому чудесному занятию. Однако лет сорок назад ко всему, что женщина делала своими руками — вышивала, вязала, украшала — приклеивался ярлык мещанства. Это считалось чем-то излишним, жеманным, старомодным. Девиз жизни был: простота, практичность, строгость. Любовь к вышиванию теперь не кажется пустой тратой времени. Да и можно ли допустить, чтобы было утеряно то, в чем женщина с давних времен воплощала свое чувство изящного, понимание красоты, в чем могла реализовать свои творческие устремления?

Наиболее древние вышивки, дошедшие до наших дней, относятся к VI—V векам до нашей эры. Они были выполнены в Древнем Китае на шелковых тканях шелком-сырцом, волосом, золотыми и серебряными нитями. Эти тончайшие вышивки оказали значительное влияние на вышивальное искусство Японии, Древней Индии, Византии, Англии, Франции.

В нашей стране вышивка тоже имеет древнюю историю. Ею украшали иконы, книги, одежду, кошельки, обувь, пояса, конскую сбрую, жилище. Шитье изготовлялось в монастырях, при княжеских дворах, в боярских вышивальных светлицах. Рукоделие достигло такого совершенства, что шитые литургические принадлежности вывозились за границу, в частности во Францию, пользовались особой популярностью на Афоне, где хранились как особенно ценные уже в XII веке. Одна из первых школ вышивания была открыта в Киеве, в Андреевском монастыре, где молодые девушки обучались мастерству вышивания шелком, золотыми и серебряными нитями.

Искусной рукодельницей была дочь русского царя Бориса Годунова — Ксения. Вышитое в 1601 году ее руками покрывало на церковный престол с изображением Богоматери, Христа, Иоанна Предтечи, поклоняющегося им Сергия Радонежского и Никона, сохранилось до наших дней. Это шитье золотом, серебром и драгоценными камнями по бархату. Работа тонкая, кропотливая, что так ценилось нашими предками.

Умела вышивать и первая жена Петра I, Евдокия Лопухина, постигшая это ремесло в дни своего почти тридцатилетнего заточения в монастырях и Шлиссельбургской крепости. Вручая внуку



Петру II ленту и звезду по случаю собственного освобождения, она сказала: «Низала своими руками».

Известный путешественник XVII века Павел Алеппский, увидев одну из работ мастериц в Троицком монастыре, сравнил ее с живописью: «Вышито золотом, точно написано красками».

В древнерусском языке названия цветов поражают образностью: «маковый», «соломенный», «сахарный», «огненный», «жаркий», а красный цвет имел множество оттенков: «алый», «брусничный», «багровый», «смородиновый», «кармазинный». «Лишь на основе столь изощренного понимания колорита, — писал В. Н. Лазарев, — явилась возможность создавать те прекрасные произведения древнего шитья, которые прежде всего поражают изысканностью сочетаний».

Для вышивки Беларуси характерны сочные орнаменты «красным по белому». Очень почитался образ женщины с поднятыми к небу (солнцу) руками. Петух признавался вещью птицей, утки и гуси символизировали воду, бык олицетворял плодородие.

Сколько замечательных художников вдохновляли женщины-рукодельницы. Их полотна донесли до нас эти милые образы: «Крестьянская девушка за вышиванием» А. Г. Венецианова, «За прошивками. Швея», «Золотошвейка», «Кружевница» В. А. Тропинина, «За вышиванием» В. Э. Борисова-Мусатова.

Вот так в кружево, вышивку, живопись, наш повседневный быт из души человеческой приходит красота.

## *Инструменты, материалы, приспособления*



Конечно, главным инструментом вышивальщицы является игла. Очень древний инструмент. Наверное, вам будет интересно узнать, что иголки, найденные археологами и относящиеся к первому тысячелетию до нашей эры, по своему изяществу и практичности не уступят современным, а история отечественной иголки идет от Петра I. По его указу братья Рюмины и Сидор Томилин построили в селах Столбцы и Коленцы на реке Проне две игольные фабрики.

Для вышивания лучше всего использовать льняные, конопляные, шерстяные, шелковые, хлопчатобумажные и смешанные ткани. Ткани полотняного переплетения наиболее удобны для выполнения счетных и строчевых швов. На тканях неполного переплетения вышивают по ранее нанесенному рисунку. Канва — более тонкое и мягкое полотно с мелким переплетением, специально предназначенное для вышивания. На канве лучше вышивать в одном направлении — по ниткам основы, чтобы избежать искажения рисунка.





Рис. 65

Нитки могут быть различных сортов. Лучшими считаются мулине. Они имеют прочную окраску и блеск. Можно также использовать шерстяные нитки, ирис, шелк и др.

Вам понадобятся еще нитководитель, булавки, ножницы для вспомогательных работ, сантиметровая линейка, угольник, калька, карандаши, наперсток. Кстати, наперсток появился в Европе три столетия назад. Жил в XVII веке в Амстердаме золотых дел мастер Николя Беншотен. Приглянулась ему Анита, дочь скупого и угрюмого соседа ван Ранселье. Целыми днями сидела Анита за пальцами с иглой. Ее руки точно по волшебству создавали на шелке сказочные замки и невиданных заморских птиц (рис. 65). Игла была тонкая и больно жалила девичьи пальцы. Видя это, юноша придумал, как помочь любимой. В один из летних дней 1648 года в дом Аниты принесли золотой колпачок с нанесенными на нем отметинами. К нему было приложено составленное по всем правилам того времени послание: «Уважаемой госпоже ван Ранселье приношу в дар безделушку моей выдумки и творения, дабы служила она защите ее чудесных пальчиков». И подпись: «Николя Беншотен».

В конце XVII века металлический колпачок на палец появился и на Руси. Прижился он здесь быстро. Закрепилось за ним старинное слово — наперсток, т. е. надеваемый на перст (палец).



Для работы нужен и колышек — длинная деревянная или металлическая палочка диаметром около 5 мм с острым концом. Колышком прокалывают ткань, раздвигая нити так, чтобы не нарушить ее структуру. С его помощью можно удалять наметки и силки, выравнивать петли.

В работе с толстыми материалами: сукном, войлоком, кожей — применяют шило.

Перевести рисунок на ткань можно при помощи копировальной бумаги. На выглаженную ткань на место будущей вышивки накладывают бумагу пастой вниз. Остро отточенным карандашом аккуратно обводят контуры рисунка. На тонкие, прозрачные ткани узор можно перевести, используя стекло с подсветкой. Для этого на стекло кладут бумагу с узором, сверху ткань и скрепляют булавками. Включают свет (под стеклом) и обводят контуры рисунка карандашом.

Приступая к работе над изделием, следует подумать о цветовой гамме. Любой даже самый затейливый узор еще не гарантирует, что вещь получится красивой. Важно удачно подобрать цвет. Красный стимулирует душевную и физическую энергию, силу, смелость, нежность, целенаправленность, упорство, постоянство. Оранжевый способствует сообразительности, уравновешенности и самоконтролю. Желтый благотворен для духа и тела. Зеленый успокаивает нервы, способствует преодолению страха. Все нюансы синего цвета благоприятны для психического состояния человека. Фиолетовый — символ скромности, обожания, духовной силы. Белый содержит в себе весь спектр, вызывает ощущение торжественности и возвышенности. Он наиболее благоприятно воздействует на здоровье человека, порождает чувство добра, благородства, бескорыстия и терпимости.

## Практические советы

!!!

**И**глу хранят со вдетой ниткой в коробочке с крышкой. Во время работы, если она временно не нужна, ее вкалывают в специальную подушечку. Не стоит пользоваться ржавой иглой, она плохо прокалывает ткань, оставляет на ней следы ржавчины и может легко сломаться. Кусочки сломанной иглы, прежде чем их выбросить, заверните в клочок бумаги.

Булавки держат в отдельной шкатулке.

Многие швы, а также подшивку края изделий следует выполнять с наперстком, чтобы предохранить палец от уколов.

О правилах безопасности труда нельзя забывать и при работе с другими инструментами и приспособлениями. Ножницы следует класть на видное место с сомкнутыми лезвиями. Старайтесь не ронять их — падая на пол, они могут вас поранить и, кроме того, лезвия при падении портятся.





Рис. 66



Рис. 67

Во время работы надо соблюдать элементарные гигиенические правила. Нельзя перекусывать нитку зубами: от этого портится эмаль зубов, можно поранить губы. До начала работы обязательно вымойте руки. Если брать иглу потными руками, то она будет плохо прокалывать ткань, скрипеть. От влажных пальцев на вышиваемом изделии остаются следы.

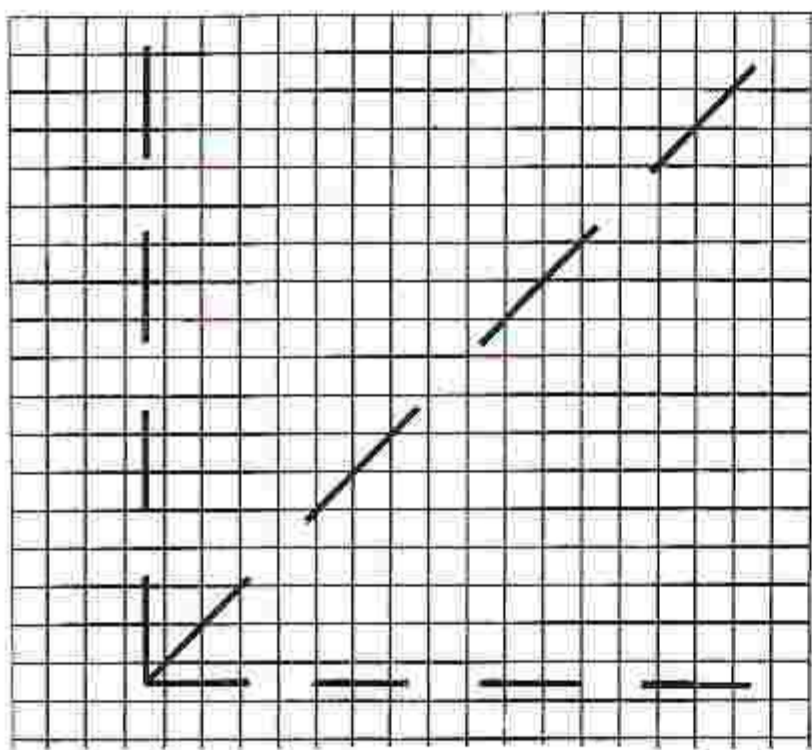
При долгом занятии вышивкой утомляются глаза. Особенно при вышивании строчевых узоров, требующих отсчета нитей в тканях, а также устают пальцы рук. Не рекомендуется работать без перерыва больше часа.

Занятия вышивкой можно чередовать с другими видами работ: подбором ниток, выбором, подготовкой узора или переводом его на ткань и т. п.

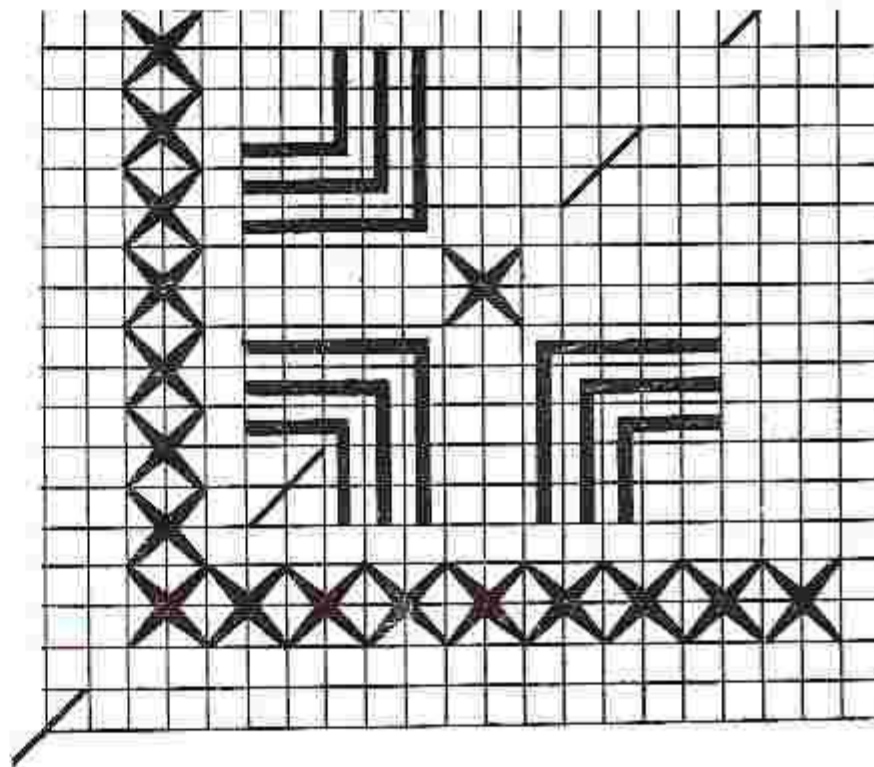
Большой осторожности и внимания требует работа с утюгом. При глаженьи его надо ставить на специальную подставку. Помните, что небрежное обращение может быть причиной ожога или пожара.

В начале работы не делайте узлов. На изнаночной стороне оставьте конец нити около 8 см. Вышив некоторую часть рисунка, вденьте оставленный отрезок нити в другую иглу, сделайте несколько стежков под вышивкой и отрежьте его. Закончив основную нитку, закрепите ее конец на изнаночной стороне вышивки. Сделав ошибку в рисунке, не пытайтесь каким-нибудь образом замаскировать ее. Лучше эту часть вышивки распороть.

Обычно самую сложную работу представляет вышивка уголков. Для того чтобы все четыре угла получились одинаковыми, требуется вышивать очень точно. Начиная первый угол, проложите по диагонали вспомогательную нить и продолжайте вышивать строго по образцу (рис. 66). Мотивы рисунка по краям должны соотноситься между собой, т. е. должны вышиваться точно по одним и тем же нитям (рис. 67).

Прервав работу, вышивку сложите вместе с нитками и заверните в чистую салфетку. Готовую вышивку не разглаживайте руками: блеск ниток от прикосновения рук утрачивается.



## Виды швов

В народных вышивках всегда пользовались одновременно несколькими видами швов, которые дополняли, украшали узор и создавали его неповторимость.

### Шов «вперед иголку»

Этот шов используется в шитье и вышивании. Ход работы справа налево. Игла вводится и выводится по горизонтали в равных интервалах (рис. 68).

Несколько рядов, вышитых непосредственно один под другим, создают скромный геометрический рисунок. Более сложные узоры получают путем чередования стежков разной длины и разных интервалов (рис. 69).



Рис. 68



Рис. 69



Шов «вперед иголку» используется в вышивке чаще как самостоятельный, иногда в сочетании со стебельчатым швом. Этот вид вышивки имеет много преимуществ: работа быстро продвигается вперед, изнаночная сторона остается чистой, без закрепленных концов, выполнение не представляет труда для начинающих вышивальщиц.

Для того чтобы стежки полностью покрывали материал, надо брать толстые нитки. При тонких нитках основа просвечивается между стежками и вышивка смотрится недостаточно эффектно.

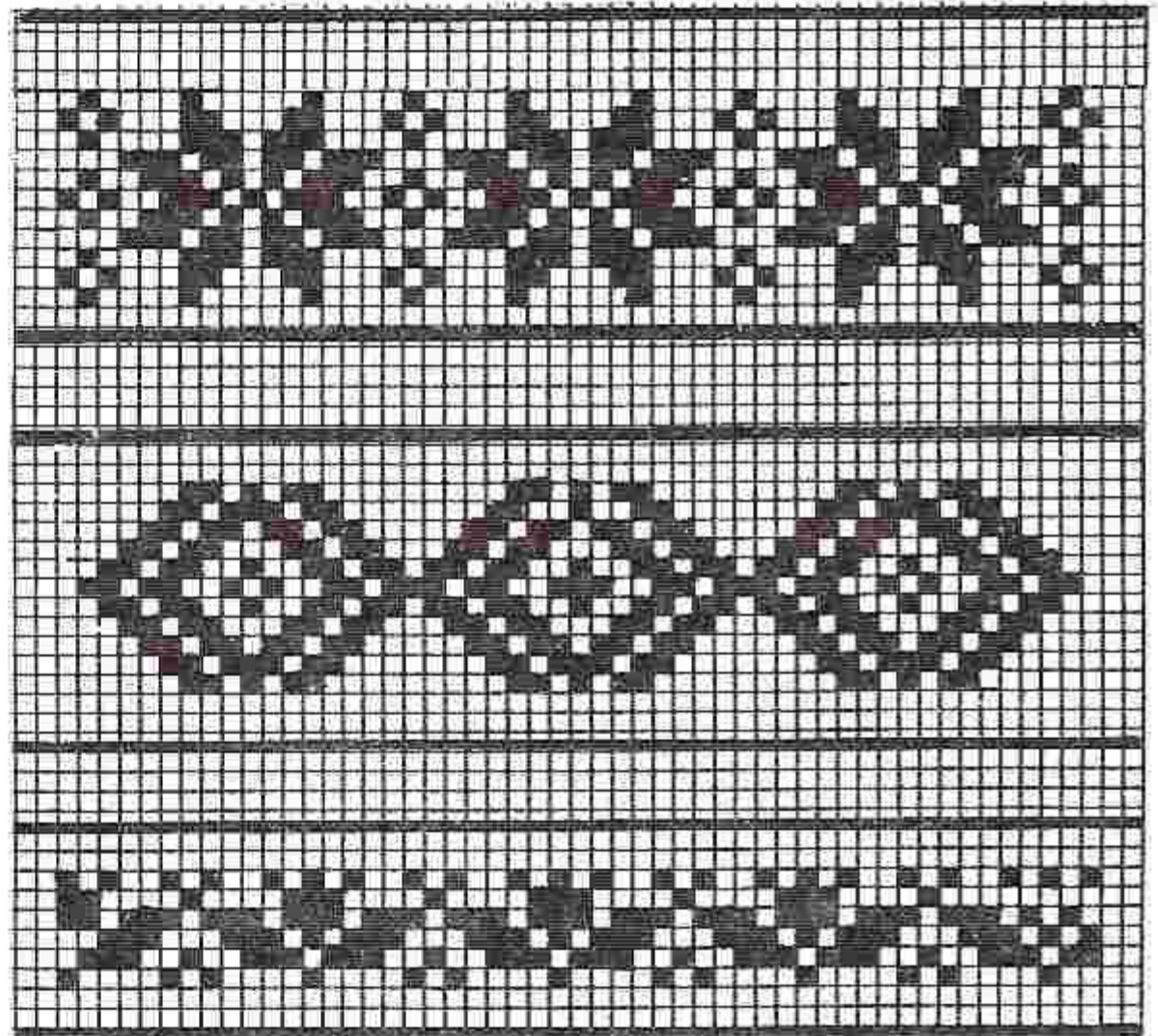
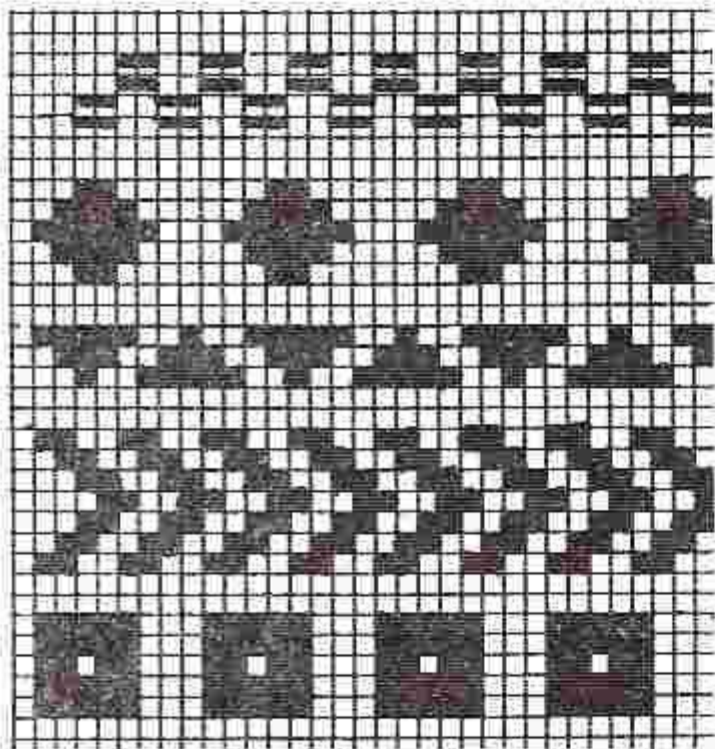
## Стебельчатый шов

Вышивание стебельчатым швом — самый известный и наиболее распространенный народный способ. В растительных узорах им вышивали стебельки цветов, траву и т. д. Отсюда он и получил свое название. Этот мотив также используют для выполнения контурных линий рисунка или в сочетании с другими видами вышивки.

Вышивается слева направо. Иглу выкалывают с изнаночной стороны на лицевую и вытягивают нитку. Потом иглу вводят через 4 нити вправо и через 1 нить вниз, выкалывают горизонтально через 2 нити влево и через 1 нить вверх (рис. 70, а). Таким образом первый стежок проложен. Затем иглу вкалывают через 4 нити вправо и через 1 нить вниз и через 2 нити влево и 1 нить вверх — готов второй стежок (рис. 70, б).

Все последующие стежки вышивают, как второй (рис. 70, в).

На изнаночной стороне образуется ряд мелких наклонных стежков. Вышивая стебельчатым швом, нужно равномерно класть и затягивать все стежки. Если требуется более широкая полоса, вышивают стебельчатым швом два ряда — один под другим.

Образцы узоров этого шва показаны на рис. 71—74.



Рис. 70

Рис. 71, а



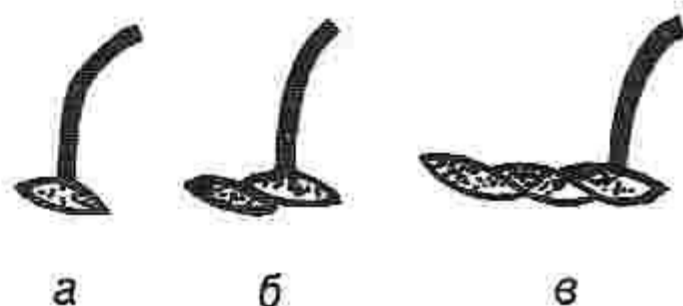
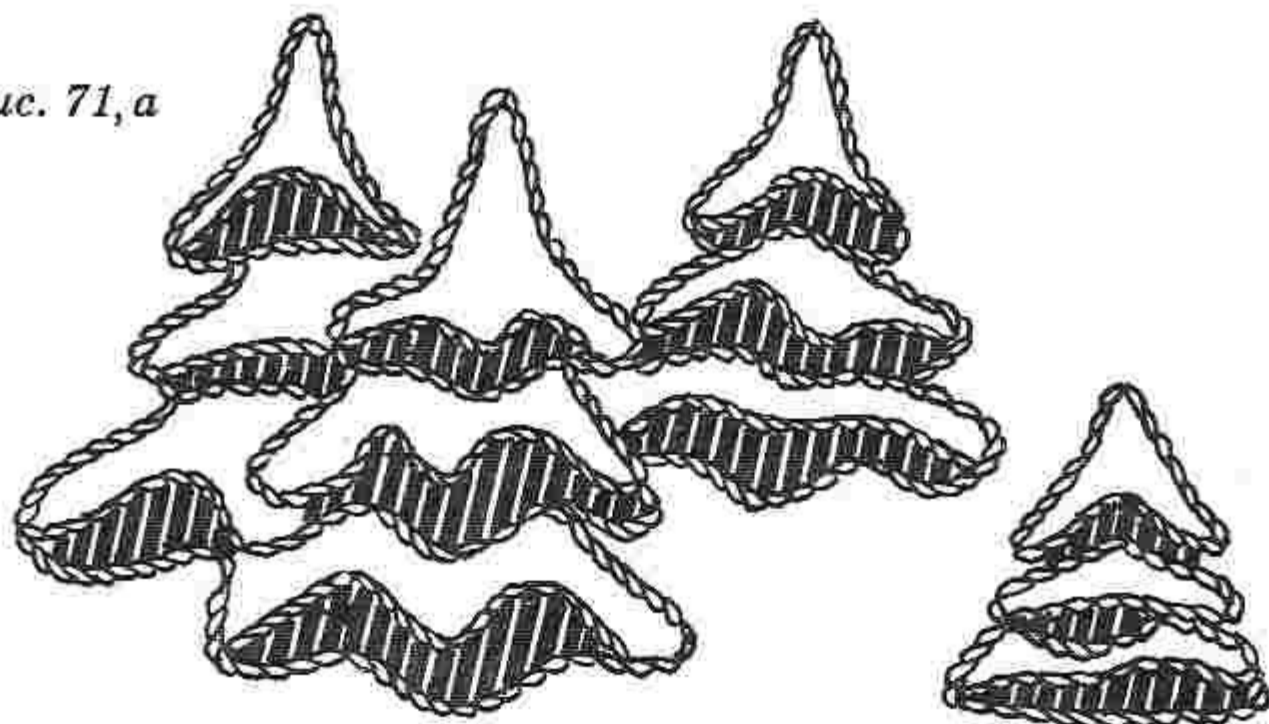

*Puc. 71, 6*

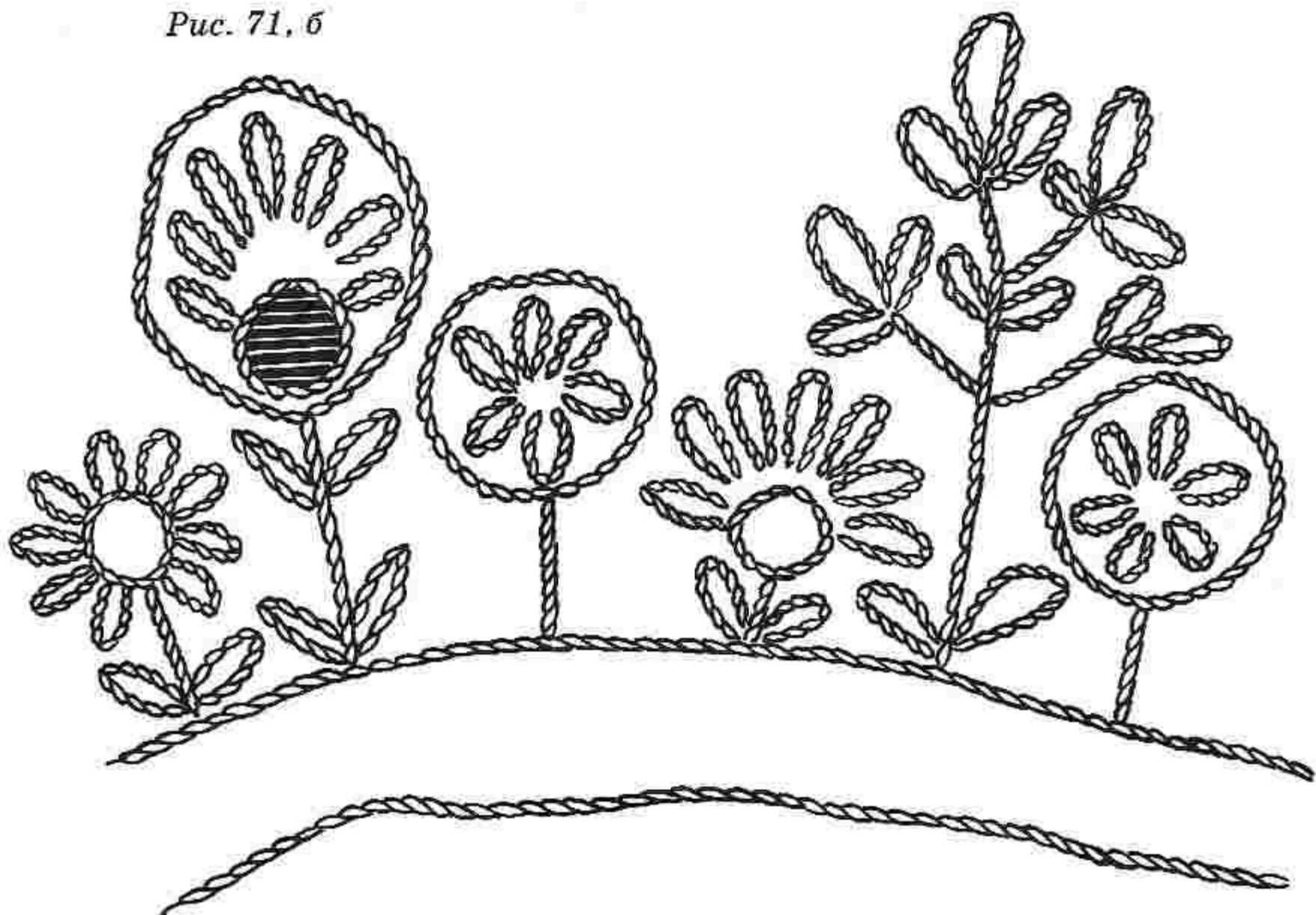

*Puc. 72*

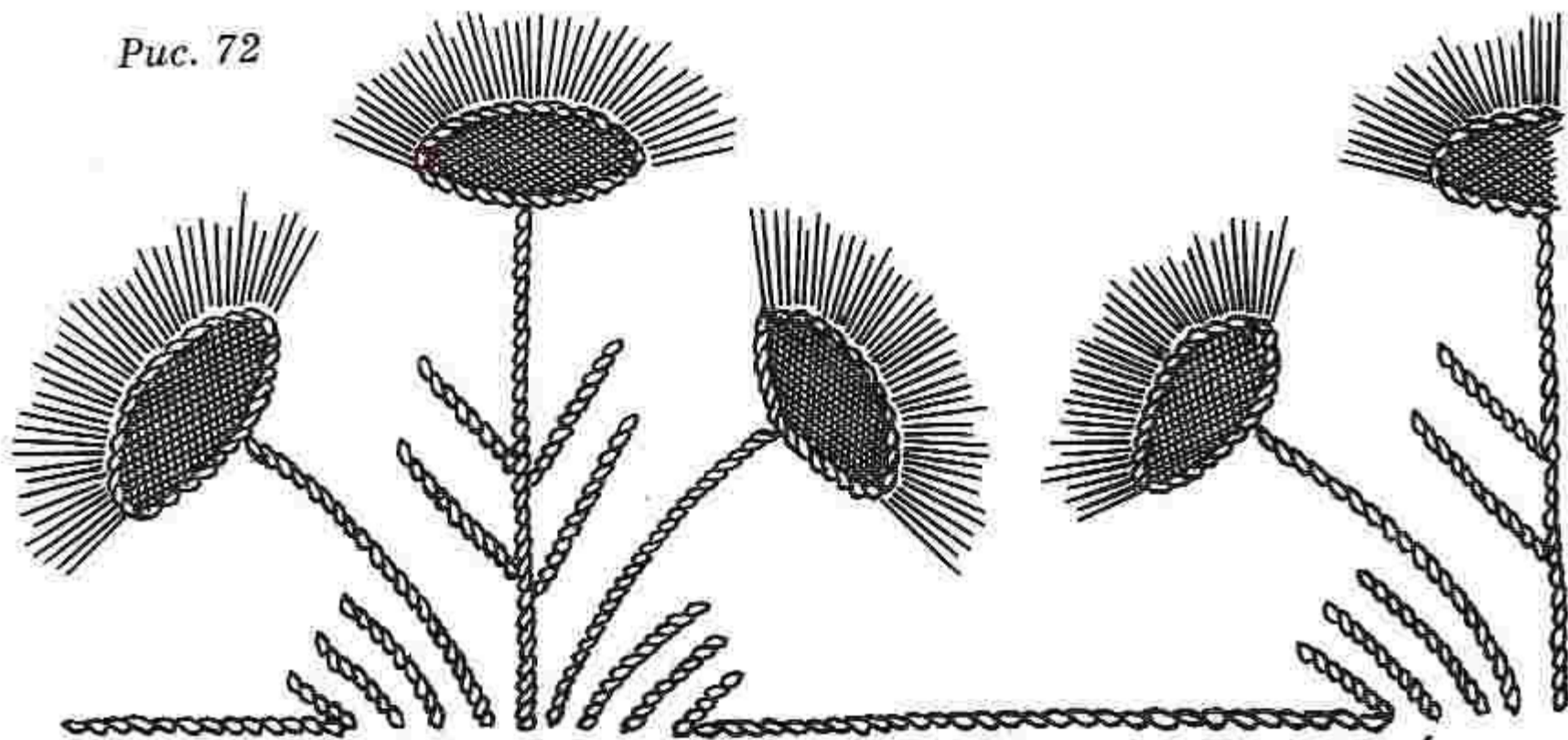

*Puc. 73*

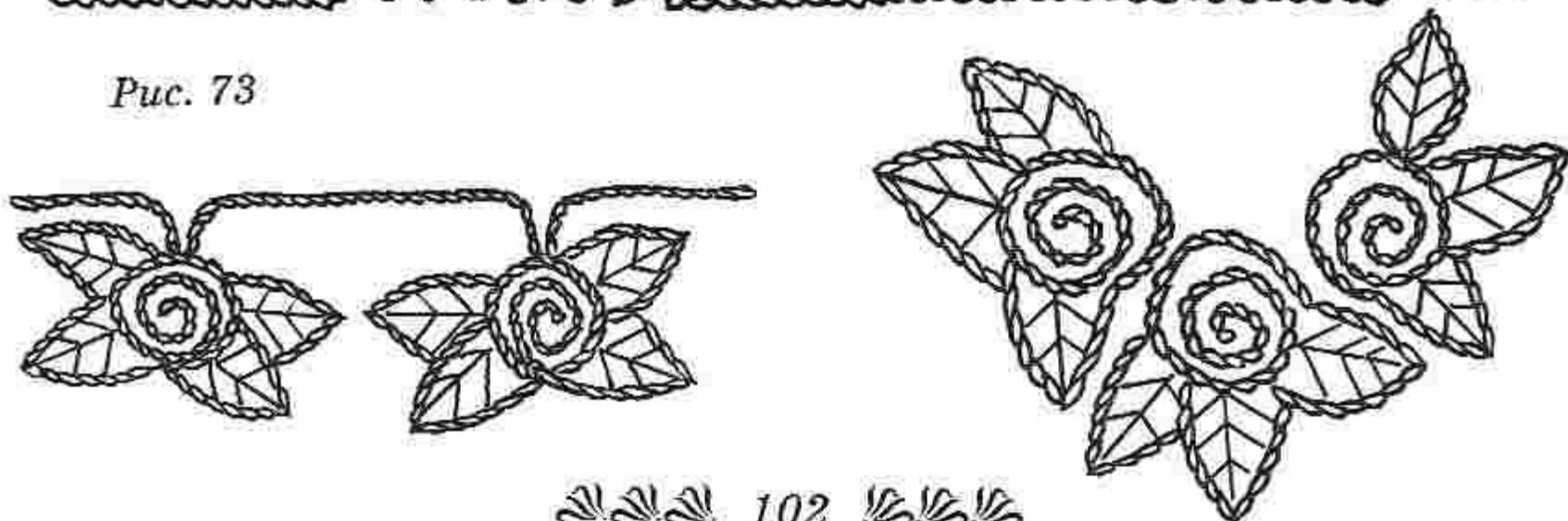





Рис. 74

## Зигзаг

**З**игзаг — простой вид счетной вышивки. Он состоит из двух наклонных и соединенных стежков. Различаются простой, в два ряда и встречный (ромбики).

Зигзаг вышивается справа налево. Иглу выводят на лицевую сторону, потом отсчитывают от прокола 2 нити вниз и 2 нити вправо, иглу вводят в ткань и выводят по горизонтали через 4 нити влево. Таким образом получается первый стежок (рис. 75, а). Далее иглу вводят по наклонной вверх, где начинается первый стежок и выводят ее горизонтально через 4 нити влево — готов второй стежок зигзага (рис. 75, б). Третий стежок вышивают, как первый, т.е. по наклонной вниз вправо (рис. 75, в) и т. д. Изнаночная сторона показана на рис. 75, г.

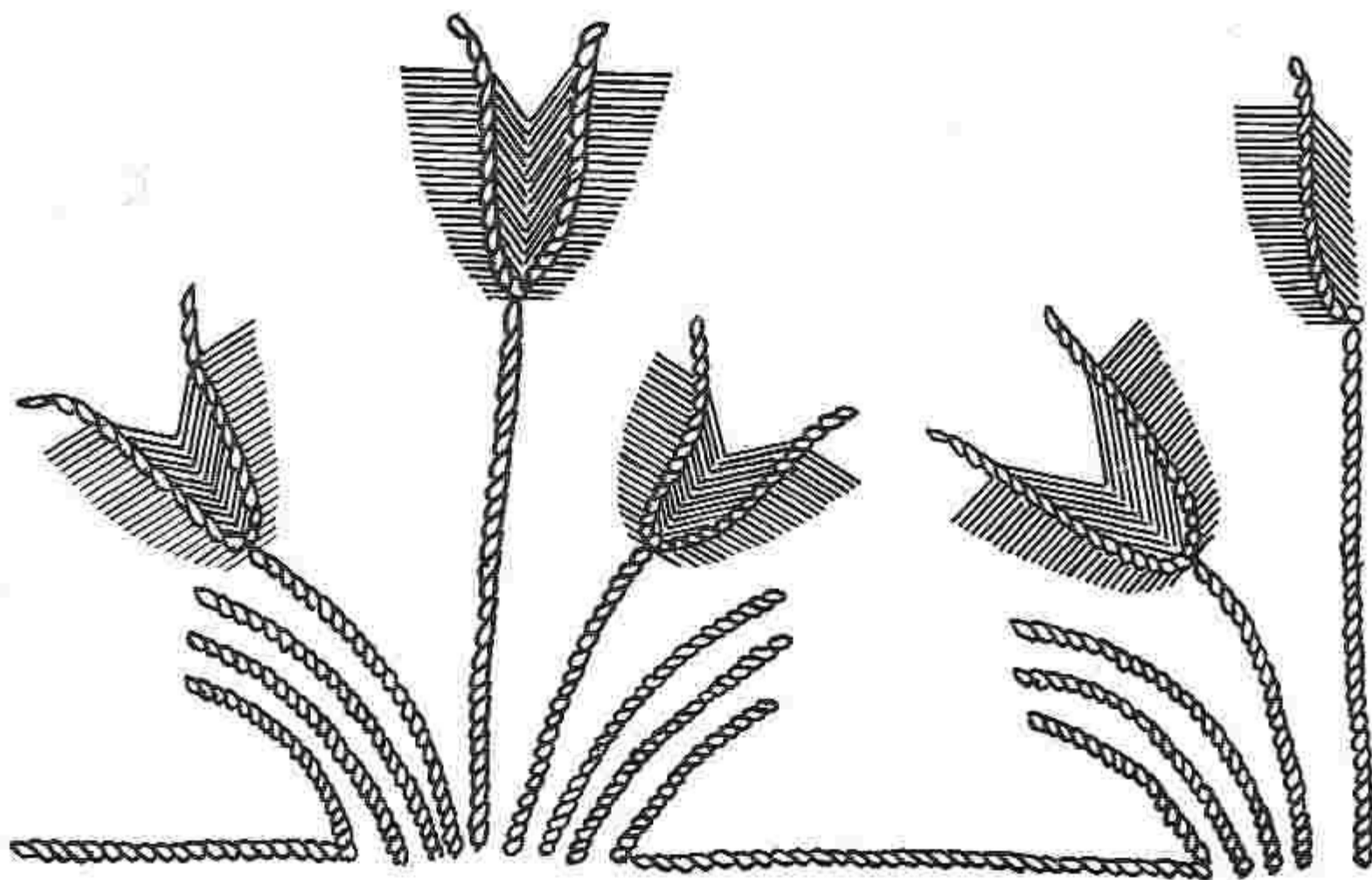

Рис. 75





Рис. 76

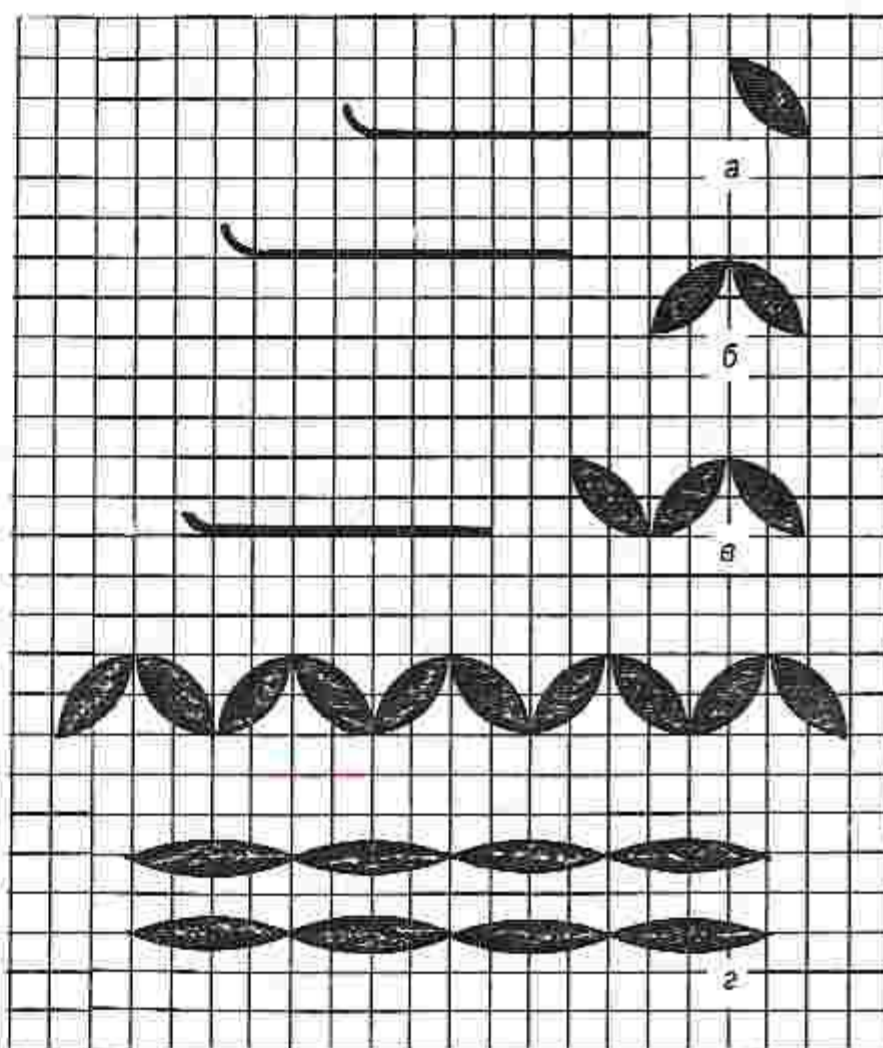

Рис. 77

Зигзаг красиво выглядит на полотне, если вышивается только через 2 нити вверх. На тонкой канве можно вышивать и через 3 нити, чтобы рисунок лучше выделялся. Зигзаг в два ряда складывается из двух рядов простого зигзага, причем второй ряд вышивается на 2 нити ниже.

Встречный зигзаг складывается из двух рядов простого зигзага, вершины которых соприкасаются (рис. 76). В результате получаются ромбики.

Вышивая зигзаг, можно создавать декоративные полосы, подходящие для небольших дорожек, комплектов столовых салфеток, одежды (рис. 77).

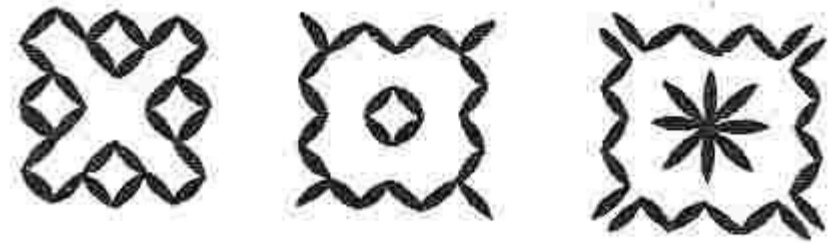
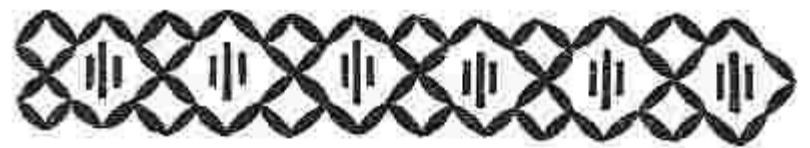
## Крест

Этот вид вышивки хорошо известен и очень любим. Об этом свидетельствуют прекрасные рисунки, украшающие многие национальные костюмы. Техника вышивания крестом (или крестиком) имела широкое распространение во второй половине XIX века.

Кресты лучше вышиваются на разреженном полотне равномерного переплетения, на котором легко отсчитывать нитки. Размер креста зависит от толщины и плотности переплетения. Вышивая крестиком, нужно следить за тем, чтобы верхние стежки были положены в одном направлении. Рисунок крестиком на полотне не переводится, вышивают его, глядя на образец или готовую вышивку.



Рис. 78



Кресты вышиваются справа налево. Иглу вводят с изнаночной стороны на лицевую. Отсчитывают 2 нити вправо и 2 нити вверх, вводят иглу с лицевой стороны на изнаночную, отсчитывают 2 нити влево и выводят — готов первый полукрест (рис. 78, а). Потом иглу вводят по наклонной вниз направо и выводят через 4 нити влево. Получается второй верхний стежок креста (рис. 78, б). Следующий кладется, как первый, и т. д.

Кресты вышиваются плотно, близко друг от друга (рис. 78, в), редко, т. е. с интервалами в две свободные нити между двумя соседними крестами (рис. 78, г), поочередно в два ряда (рис. 78, д) или в наклонном ряду (рис. 78, е).

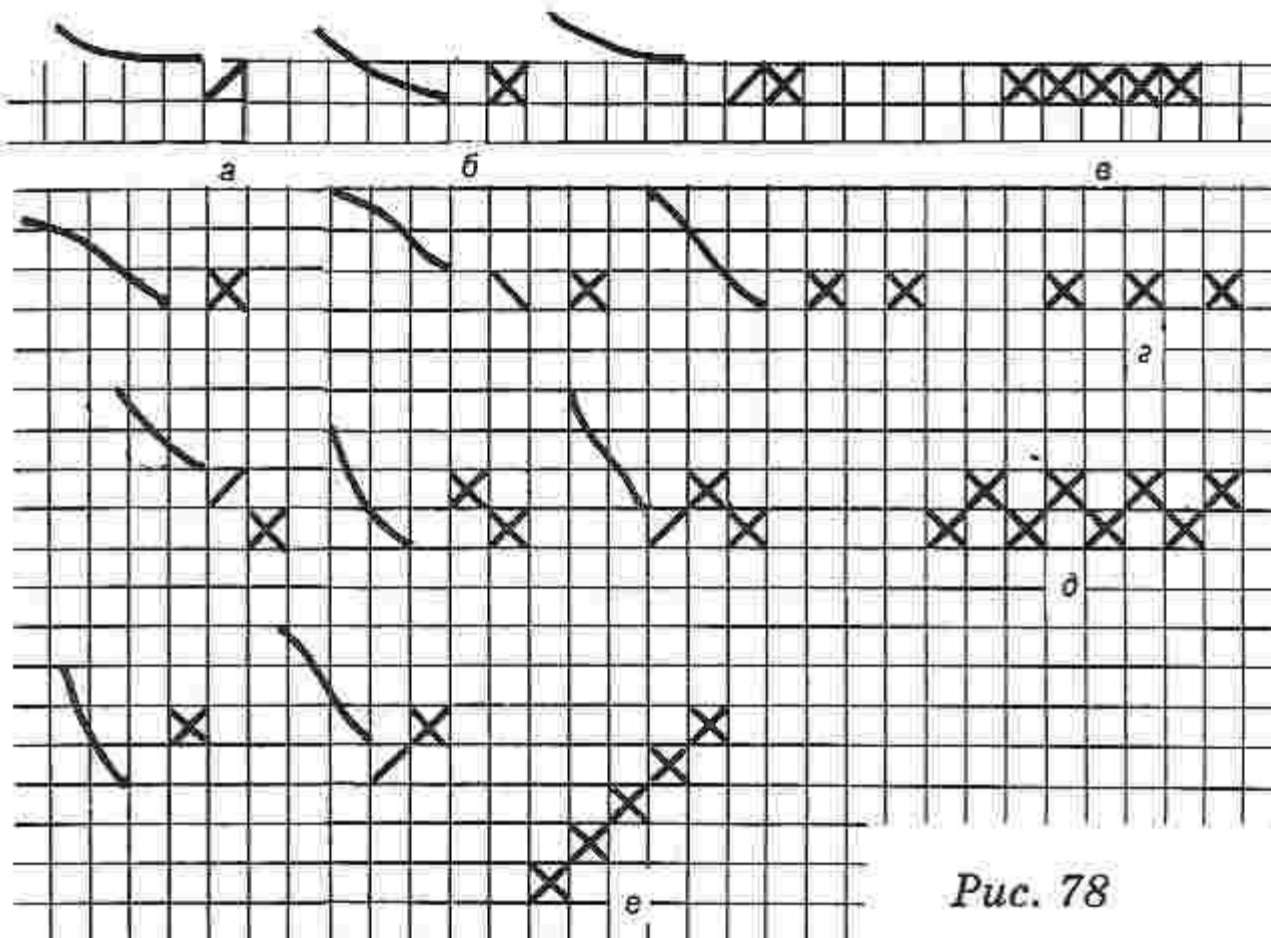
Шов можно использовать при отделке края одежды, вышивать скатерти и салфетки, панно, подушки, занавески, ковры. Фантазия вышивки крестом безгранична (рис. 79—83).



Рис. 79





*Puc. 80*

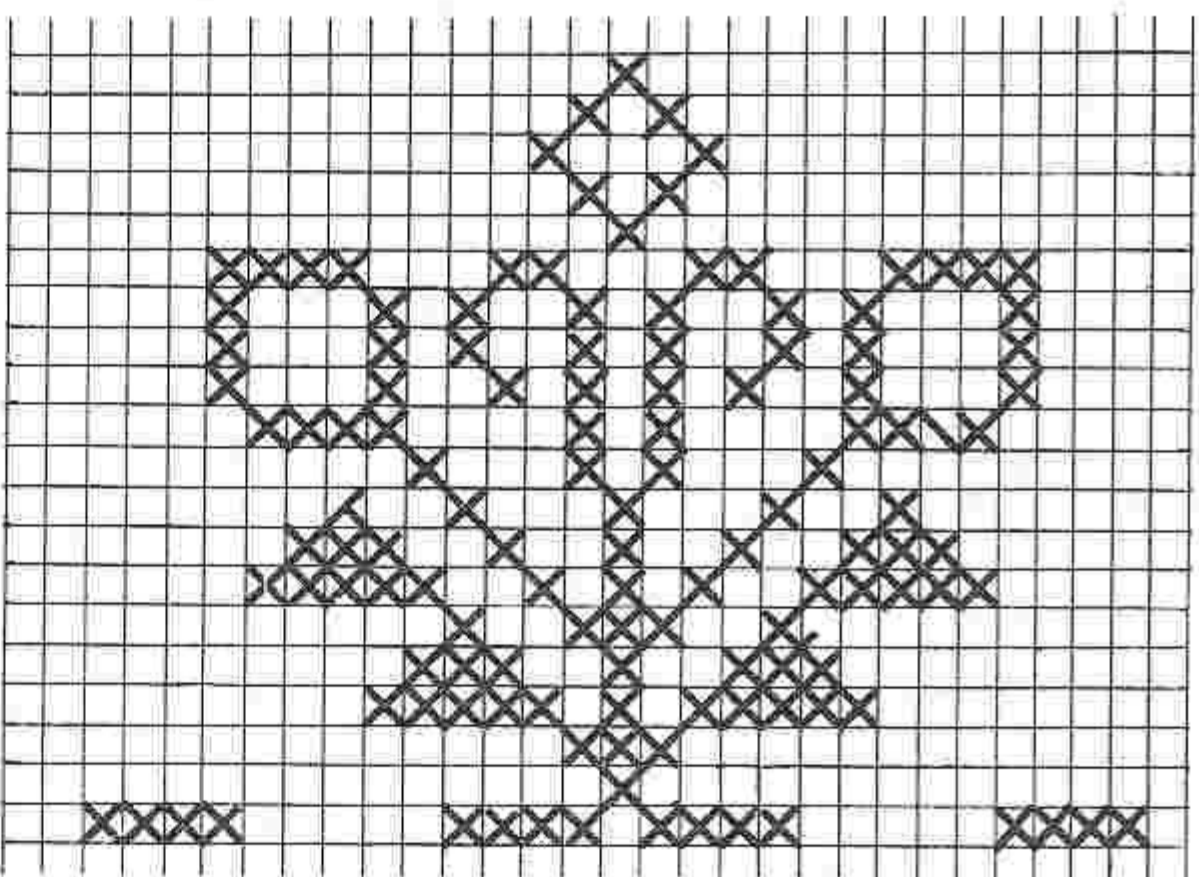
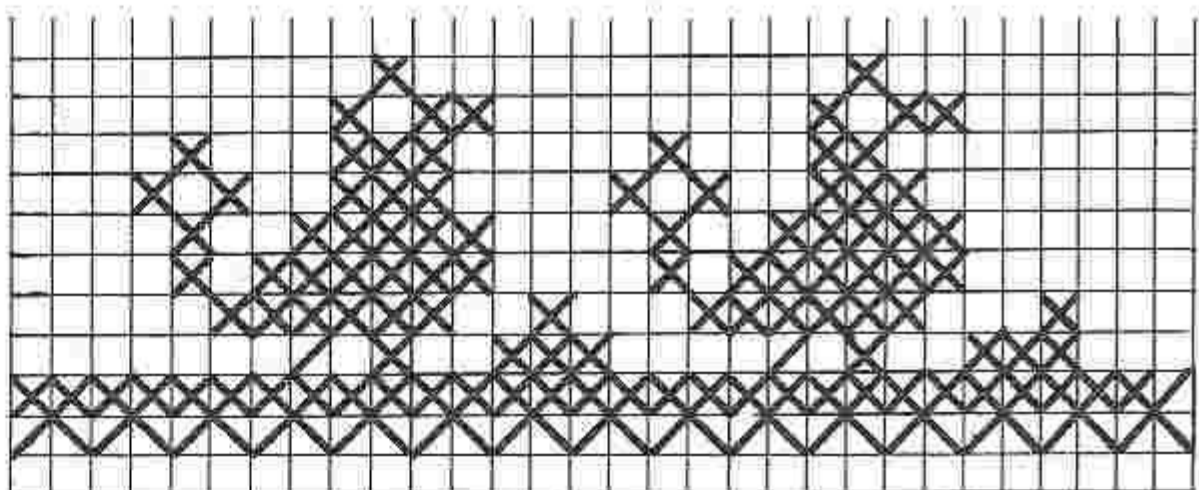
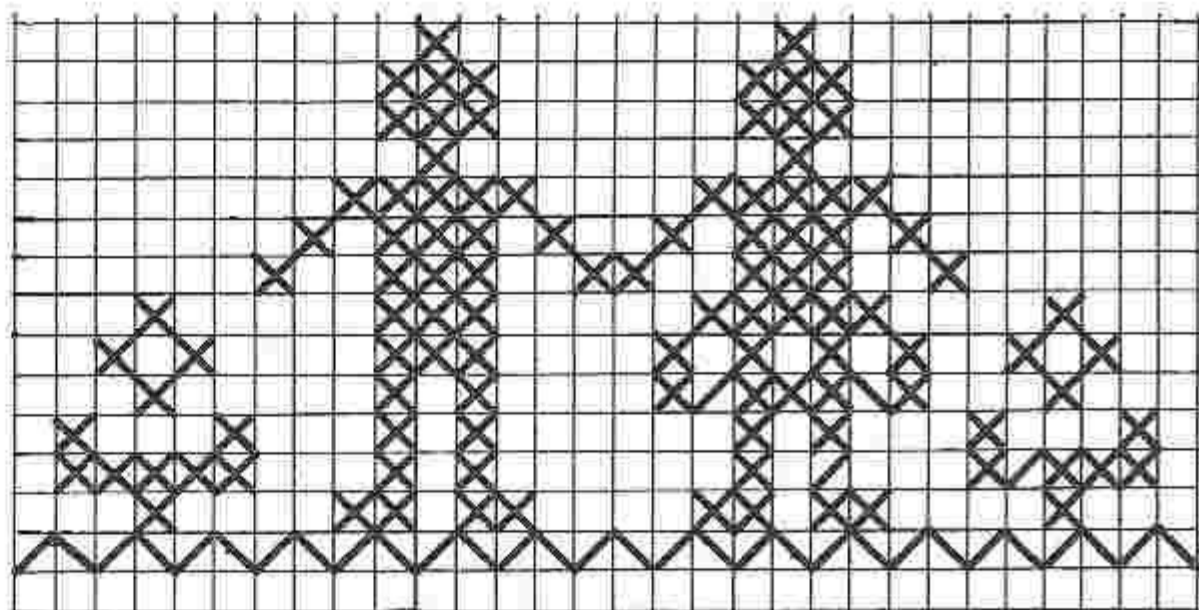
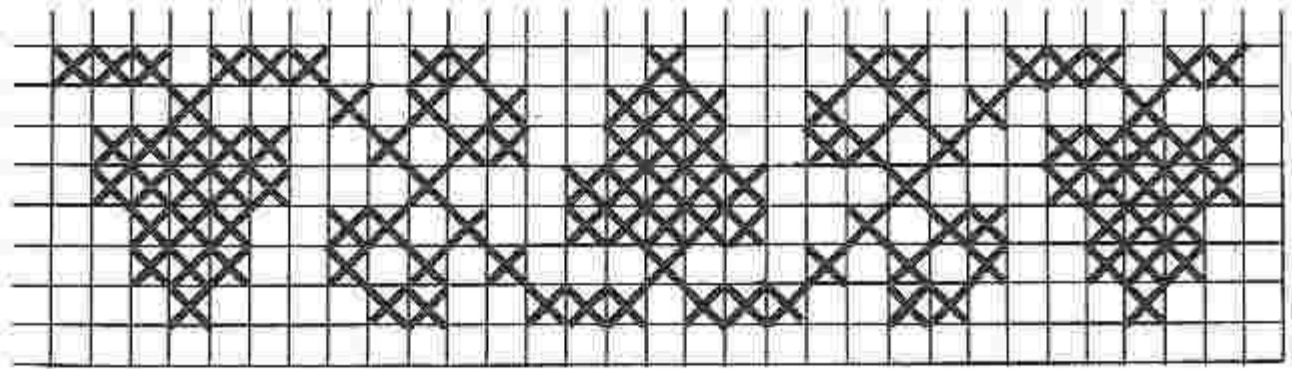
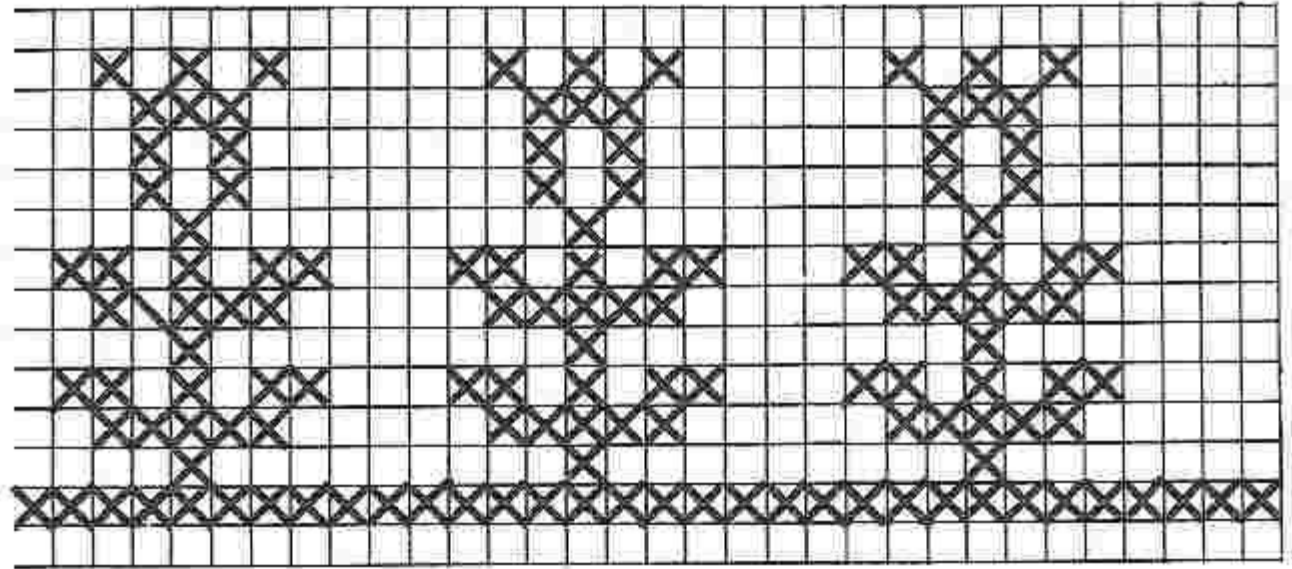
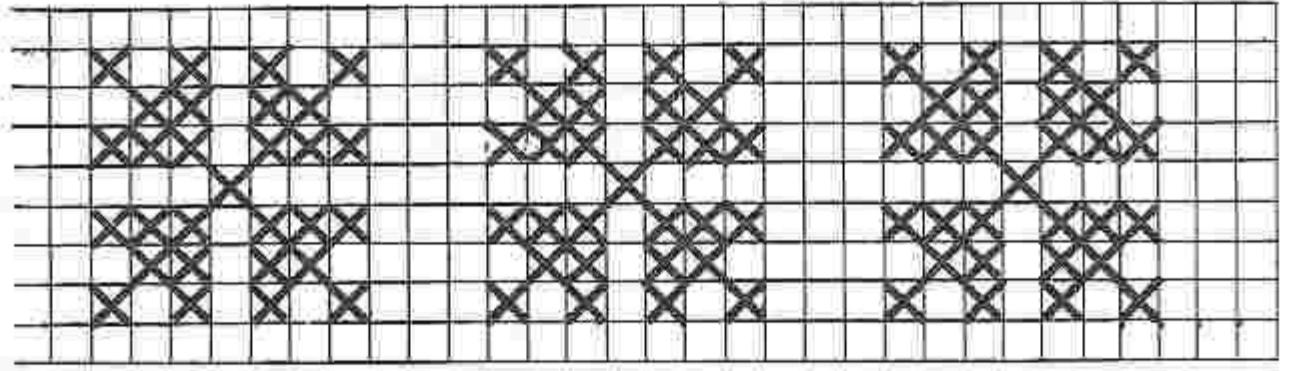
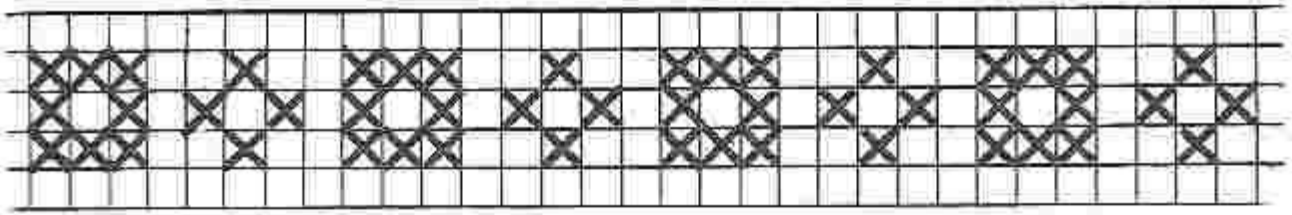
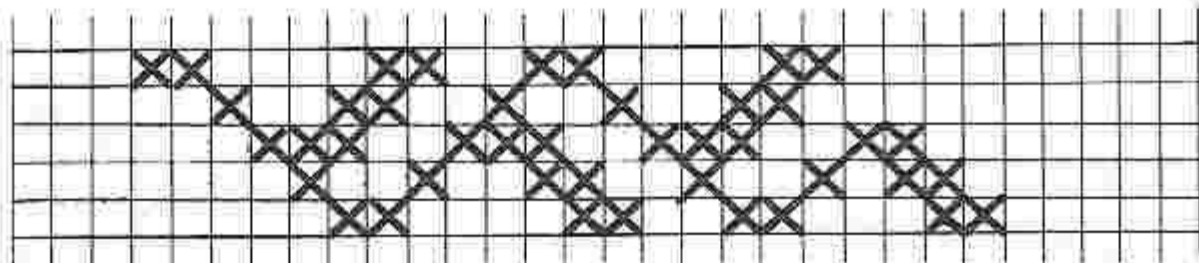
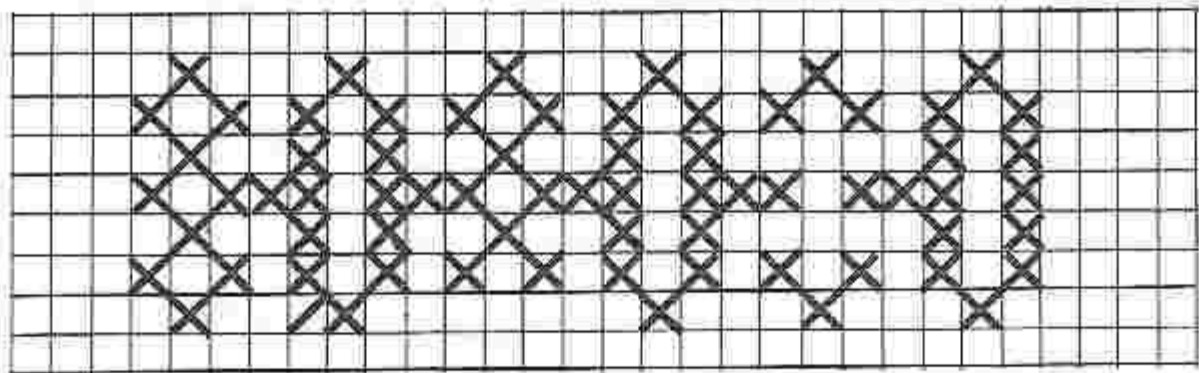

*Puc. 81*



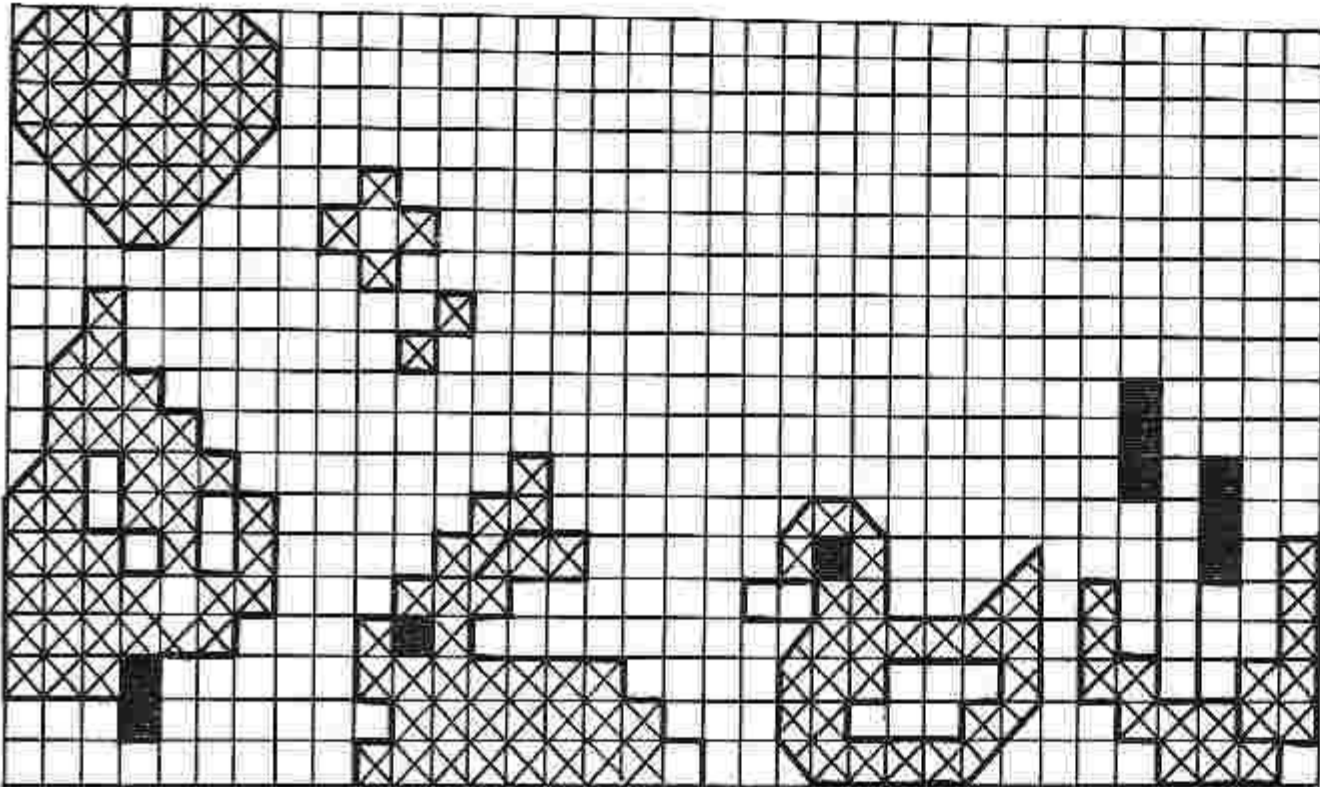
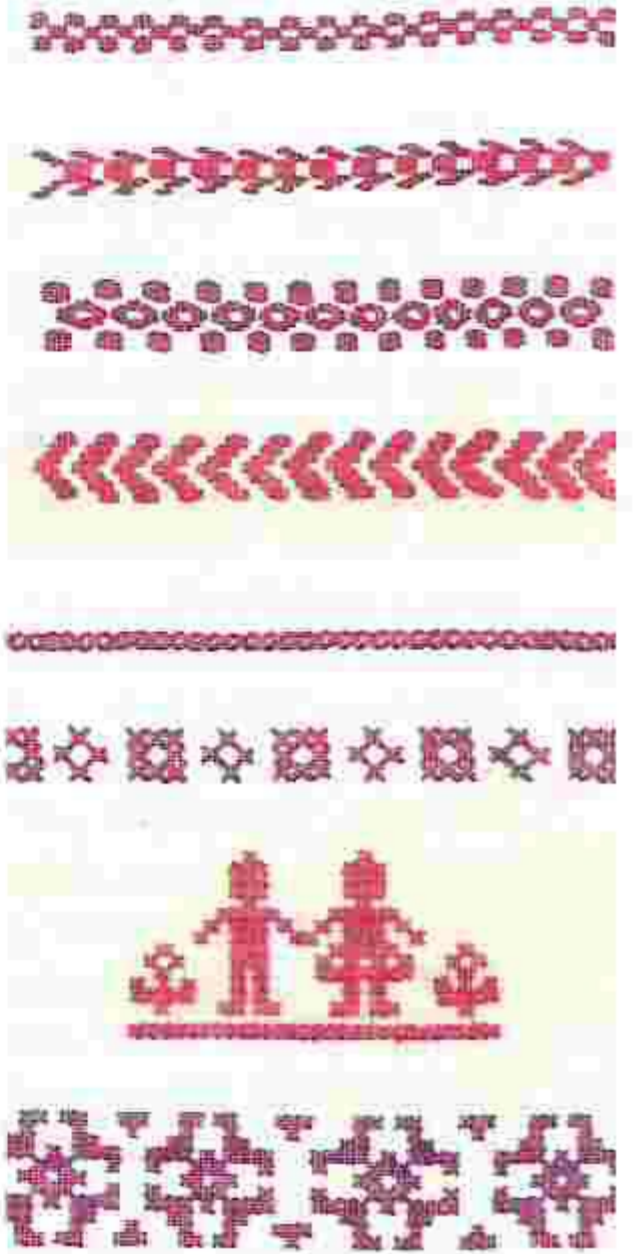
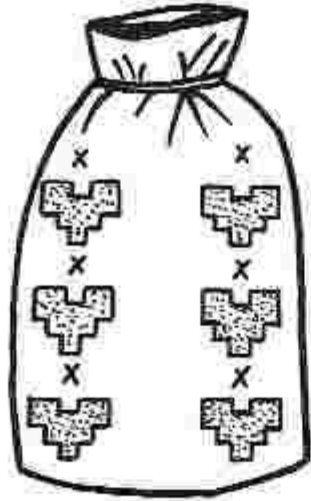

Puc. 82

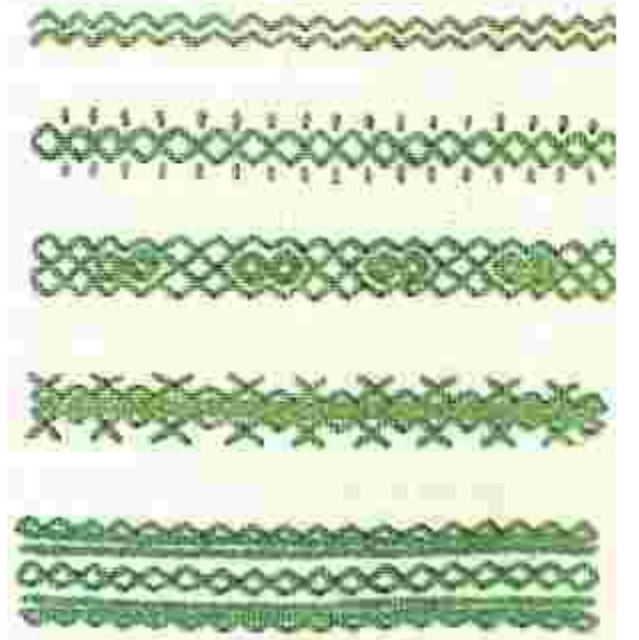

Puc. 83



## Гобеленовый шов

Гобеленовыми швами вышивают по канве с редким переплетением нитей. Чтобы вышивка отвечала основному требованию и вышивальные нити полностью покрывали нити канвы, толщина вышивальной нити должна соответствовать плотности нитей канвы. На рис. 84 показана технология вышивки трех гобеленовых швов — простого, жемчужного и диагонального.

Простой гобеленовый шов не только выглядит как «полукрест», но и выполняется точно так же. Вышивают горизонтальными рядами, начиная с левого верхнего уголка детали. Иглу выводят в левый нижний угол канвы и вводят в правый верхний угол той же клеточки и, направив иглу вертикально вниз, выводят ее на лицевую сторону одной клеточкой ниже. Далее прием повторяется до конца первого ряда (рис. 84, а). Вторым нижним рядом прокладывают справа налево с тем же наклоном стежков, но движением иглы снизу вверх.

Если повернуть работу на 180 градусов, то вторым ряд можно вышивать идентично первому (рис. 84, б). Вышивальная нить в этой технике расходуется экономно, так как на изнаночной стороне образуются вертикальные ряды коротких соединительных стежков (рис. 84, в).

Жемчужный гобеленовый шов выполняют горизонтальными рядами, но с наклоном соединительными стежками по изнаночной стороне. Начинают с правого верхнего угла детали: иглу выкалывают в левом нижнем углу последней клеточки канвы, вкалывают в правый верхний угол той же клеточки и выводят в левом нижнем углу следующей клеточки (рис. 84, г). В конце первого ряда ее выводят под точкой последнего вкола этого ряда и выполняют вторым ряд, прокладывая стежки из правого верхнего в левый нижний угол клеточки, всякий раз выкалывая иглу в правом верхнем углу следующей клеточки (рис. 84, д). Если работу повернуть на 180 градусов, то вторым ряд выполняется, как первый. При вышивании нити расходуется много, так как наклонные стежки на изнаночной стороне захватывают по две клеточки канвы (рис. 84, е). Кроме этого, вышивка, выполненная в этой технике, чаще всего вытягивается в диагональном направлении. Нужную форму получают, отпарив изделие.

Диагональный гобеленовый шов начинают у верхнего края деталей канвы: иглу выводят в левом нижнем углу клеточки канвы, вкалывают в правый верхний угол и выводят двумя клеточками ниже движением иглы вертикально вниз (рис. 84, ж). Вторым ряд выполняется слева от первого по направлению снизу вверх.

Стежки второго ряда прокалывают снизу слева направо вверх, т. е. с тем же наклоном, что и стежки первого ряда, но иглу каждый раз выкалывают через две клеточки горизонтально влево (рис. 84, з). При вышивании в этой технике расход нити также большой, но преимуществом является то, что вышивка не деформируется.





Рис. 84

Соединительные стежки на изнаночной стороне напоминают корзинное переплетение (рис. 84, и).

### Тамбурный шов

Тамбурный шов (рис. 85) представляет собой непрерывный ряд петель, выходящих одна из другой. Шов можно выполнять на пальцах и без них. Стежки образуются движением иглы к себе. Вышивая без пальцев, следят за тем, чтобы ткань не стягивалась, а петельки шва имели округлую форму. Если вышивают ниткой, сложенной вдвое, то закрепить ее на ткани можно первой петлей тамбурного шва. Затем рабочую нить укладывают петлей в направлении слева вниз направо, а иглу вводят в ткань в середине первой петли в точку, из которой вышла нитка на лицевую сторону ткани. Выводят иглу на четыре-пять нитей ткани ниже первой петли так, чтобы петля из рабочей нитки была под иглой. Так вышивают по прямой линии, отсчитывая одинаковое число нитей ткани для каждого стежка.

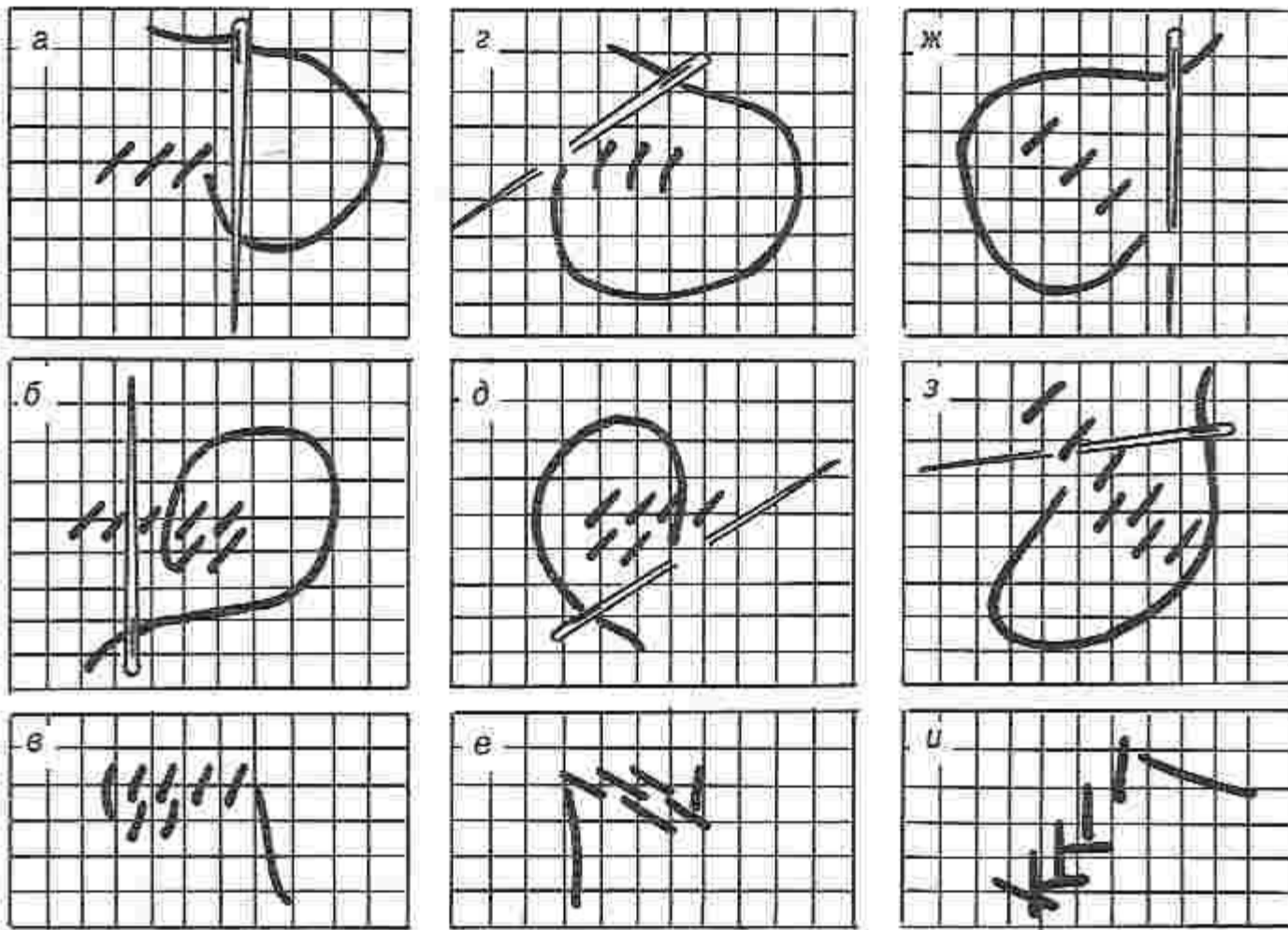

Рис. 85

Тамбурный шов можно выполнять также в виде зигзагообразной полосы. В этом случае

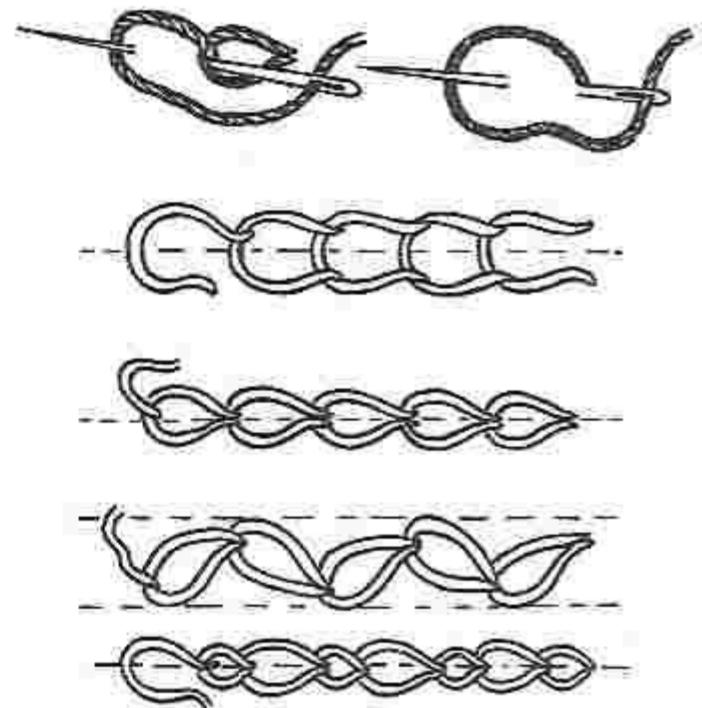

стежки по изнаночной стороне и петельки по лицевой будут располагаться поочередно то слева, то справа от средней линии шва. Тамбурным швом вышивают полосы в более сложных вышивках, узоры растительного характера, обшивают сердцевины крупных цветов.

## Бархатный шов

Бархатный шов, или «козлик», — это легкий украшающий шов. Он бывает редким и частым. Техника вышивания, в сущности, одна и та же. Разница лишь в том, что в частом бархатном шве стежки соединяются вверху и внизу. Этот вид вышивки хорош для начинающих. «Козликом» особенно любят вышивать дети. Два ряда редкого бархатного шва, вышитых непосредственно один под другим, представляют простой рисунок, которым можно украсить края платочка, небольшие дорожки, полотенца.

Редкий бархатный шов вышивается слева направо. Иглу выводят с изнаночной стороны на лицевую. По вертикали вниз отсчитывают 5 нитей и по горизонтали вправо 2 нити, иглу выводят на изнаночную сторону, набирают на иглу 2 нити влево и выводят иглу на лицевую сторону — готов первый стежок (рис. 86, а). Иглу вводят наклонно вверх через 4



Рис. 86

нити вправо от верхнего конца первого стежка, набирают на иглу 2 нити влево и выводят на лицевую сторону — готов второй стежок (рис. 86, б). Продолжая вышивать, вводят иглу по наклонной вниз через 4 нити вправо, набирают на иглу 2 нити и выводят (рис. 86, в), переходят по наклонной вверх и так далее. Между отдельными стежками остаются равные интервалы. На изнаночной стороне возникают 2 ряда коротких горизонтальных стежков (рис. 86, г).

Вышивая частым «козликом», углы заполняются поочередно вертикальными и горизонтальными стежками. При таком оформлении они лучше смотрятся (рис. 86, д).

## Петельный шов

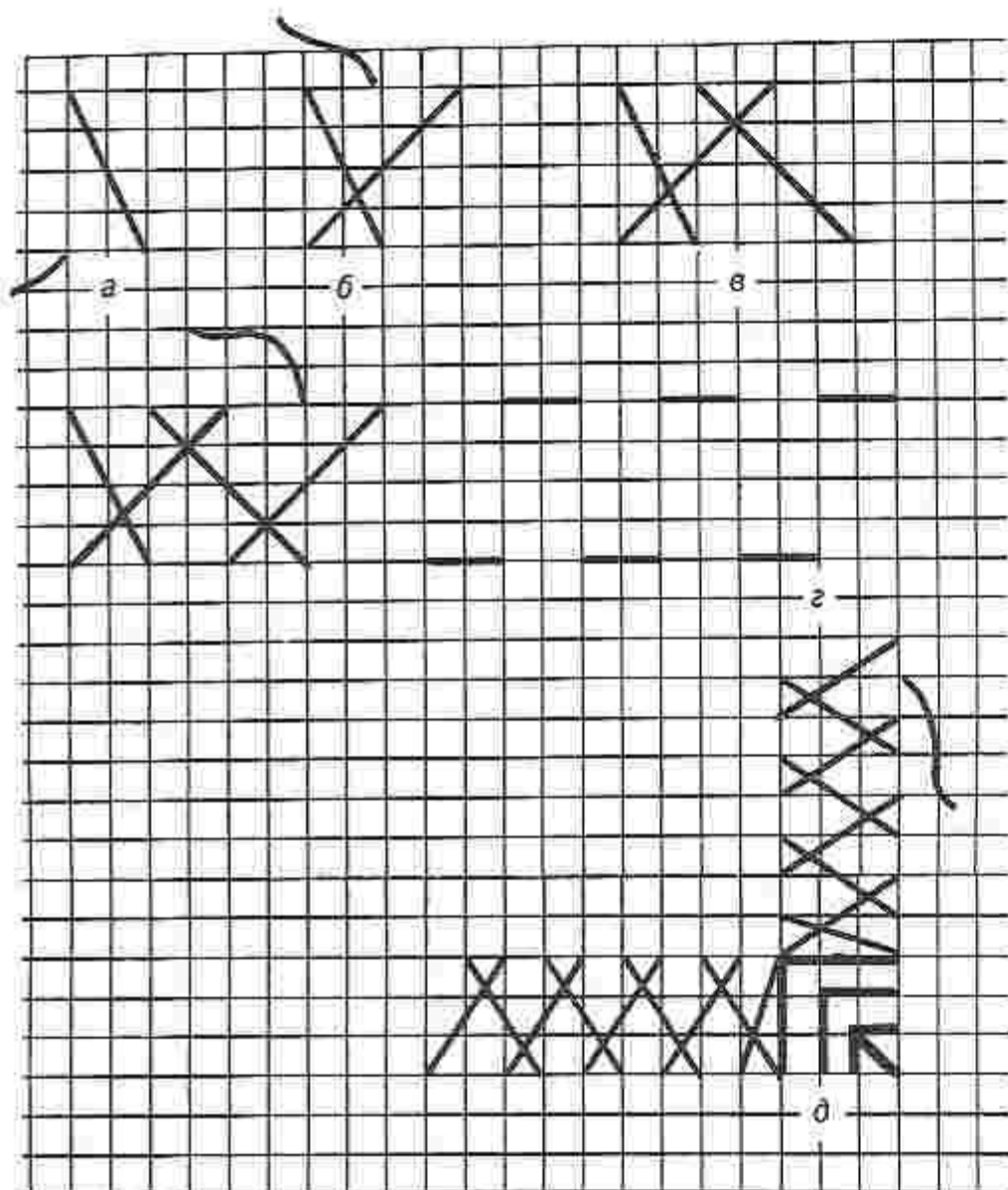
Основой петельного шва являются редкие или частые стежки, равномерно затянутые петлями. Редкий петельный шов используется для украшения краев воротников, маленьких салфеток, фартуков, скатертей. Изделия также можно обшивать частыми плотными стежками.

Техника обоих видов петельного шва одинакова. Вышивают слева направо. Иглу вводят с изнаночной стороны на лицевую, по горизонтали отсчитывают 2 нити и отсюда по вертикали вверх 3 нити. Иглу вводят на изнаночную сторону и выводят ее перпендикулярно к себе на 3 нити ниже, причем нитку, которую придерживают большим пальцем левой руки, оставляют под иглой. Образовался стежок с петлей, которую, отпуская нитку из-под пальца, постепенно мягко затягивают. Снова отсчитывают 2 нити вправо и 3 нити по вертикали вверх, вводят иглу на изнаночную сторону и выводят ее на 3 нити ниже. Нитка всегда остается под иглой (рис. 87).



Рис. 87



Рис. 88

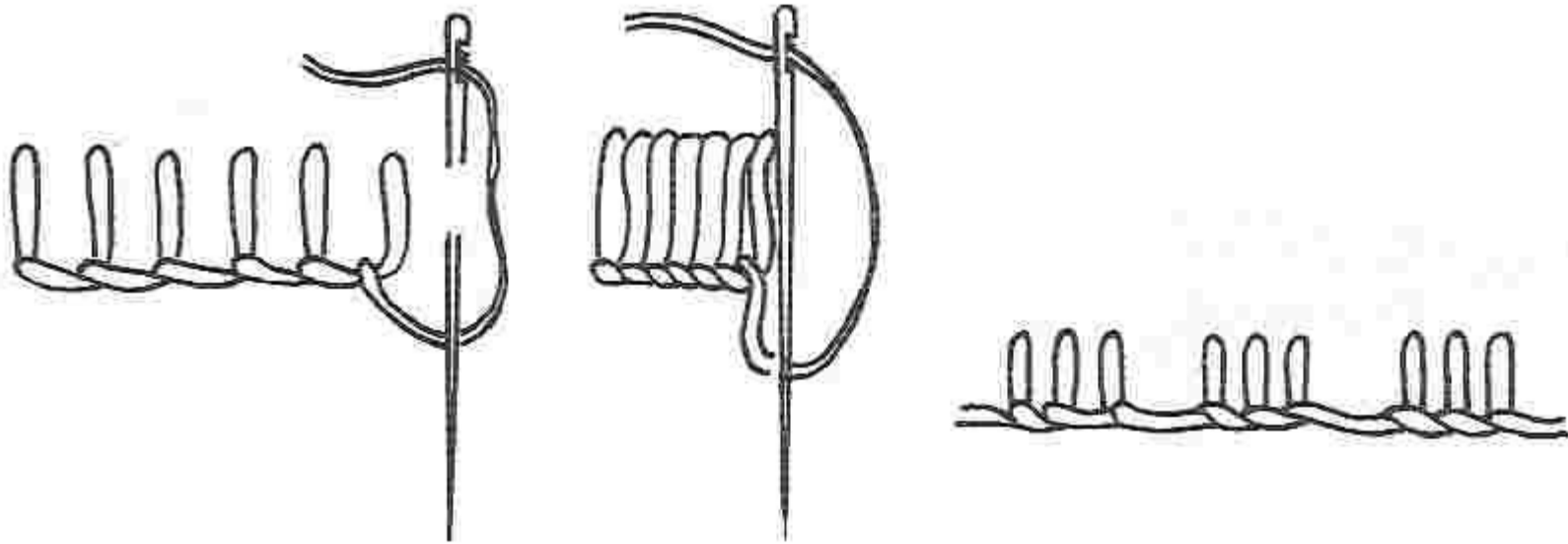

Петельным швом можно вышивать по прямой, в виде фестонов, по кругу. Для того чтобы обшить салфетку, сначала ровно обрезают ее края, дважды подгибают, сделав узкий рубец, намечивают. Затем обшивают выбранным узором. Некоторые их варианты показаны на рис. 88. Край получается прочным — под петельным швом плотный подгиб, не деформирующийся при стирке. Шов выполняется по настилу.

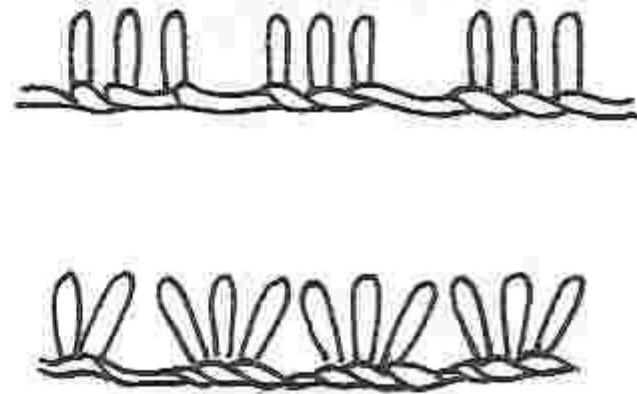

## Счетная гладь

Гладь — это вышивание узора прямыми и косыми стежками. Существует несколько видов глади: односторонняя и двусторонняя, плоская (без настила) и выпуклая (по настилу). Выполняется вручную или на пальцах, нитками различных сортов в зависимости от качества ткани, узора, назначения изделия (рис. 89—92).

Техника выполнения счетной глади весьма проста. Вышивают слева направо, причем иглу выводят и вводят в направлении основы через требуемое количество нитей. А именно: выводят иглу с изнаночной стороны на лицевую, отсчитывают нужное число нитей и вводят на изнаночную сторону. Стежки кладут часто, равномерно их затягивая, и направляют так, как того требует рисунок. При этой технике вышивки стежки переходят с лица на изнаночную сторону сквозь ткань, поэтому подобный рисунок возникает и на изнанке.

Чтобы гладь была выпуклой, делают настил из тех же ниток, располагая его в направлении, противоположном направлению гладьевых стежков.

В выполнении узоров можно применять различные виды ажурных сеток, «стяги», «дырочки», «узелки», «россыпь», «подкладной» шов или «восьмерку», детали в виде кружочков, усиков и другие.

Переходы от выпуклой, рельефной поверхности гладьевых стежков к прозрачным разделкам в самой ткани создают неповторимую игру форм, декоративность и своеобразие вышивки.

Детали узора в форме кружочков («пышечки») вышивают гладью с настилом. Для этого контур кружочка обшивают швом «вперед иголку» (рис. 93, а), делают настил (рис. 93, б) и прокладывают гладьевые стежки от середины кружочка сначала вправо (рис. 93, в), а затем влево.

Гладью с настилом вышивают стебли, цветы и листья. Обшив цветок по контуру, стежки настила располагают по кругу и вдоль контура, гладьевые стежки — в направлении от сердцевины цветка к краю. Лепестки цветка вышивают последовательно один за другим, располагая гладьевые стежки поперек лепестка (рис. 94).

В мелких листьях гладьевые стежки могут иметь прямое или косое направление.



Рис. 89





*Puc. 90*



*Puc. 91*



*Puc. 92*





Рис. 93



Рис. 94

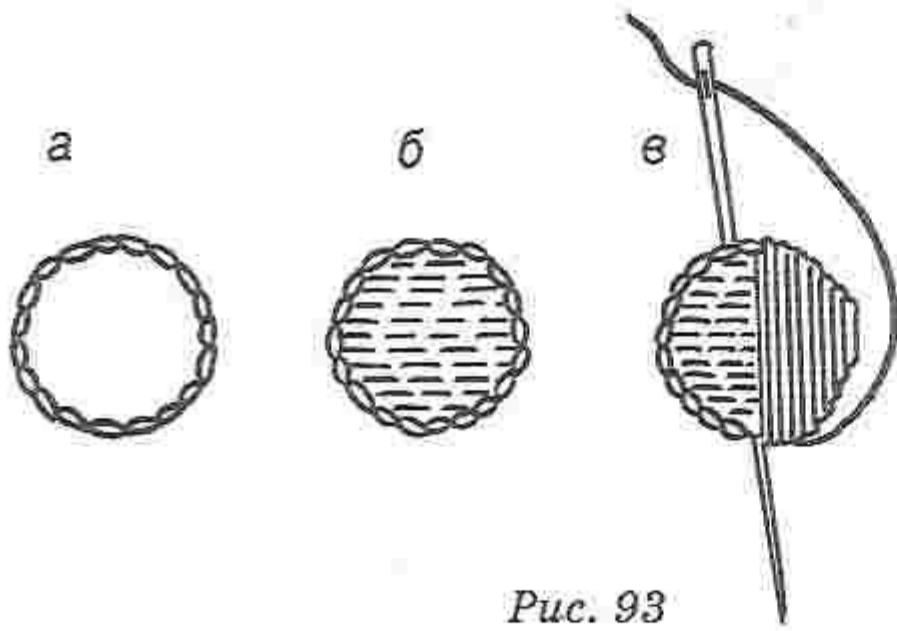

Рис. 95

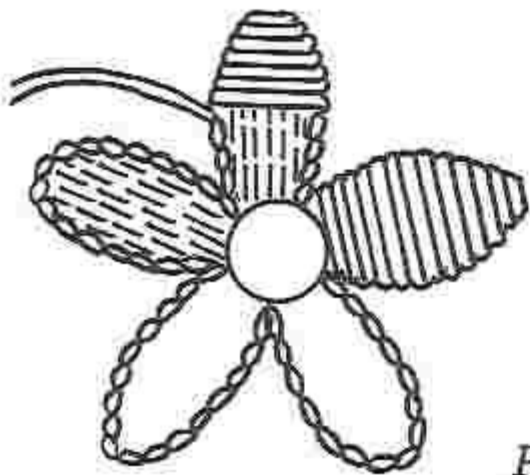
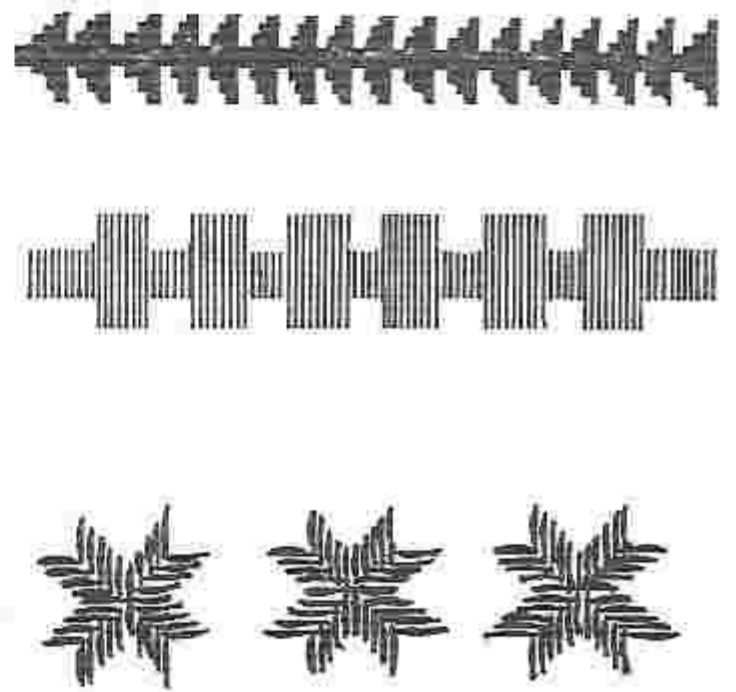

Рис. 96

Более крупные вышивают гладью и «россыпью» или «узелками». Листок бывает разделен на две половинки («листок в раскол»). Сделав настил по длине листка и два параллельных стежка посередине его, начинают выполнение гладьевых стежков с целой части листка. Дойдя до места раскола, вышивают сначала одну сторону, затем другую (рис. 95).

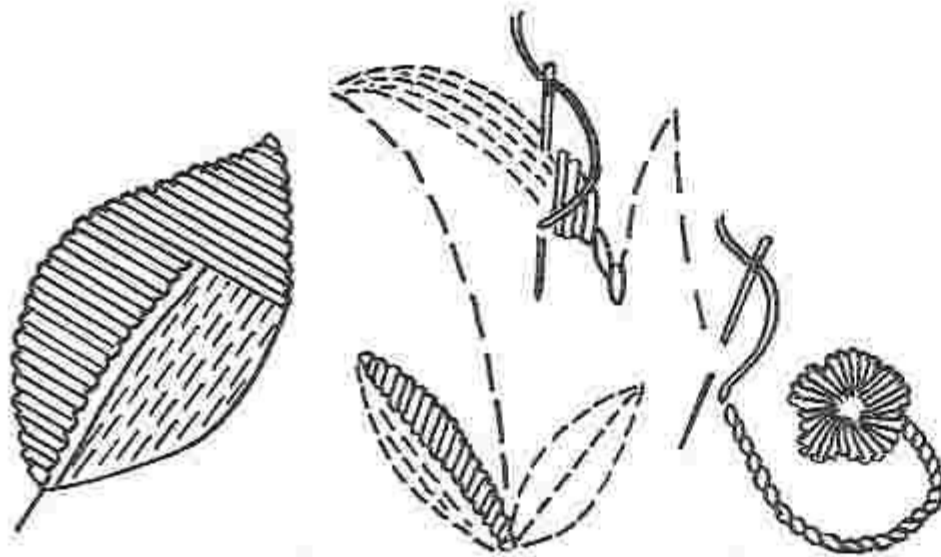
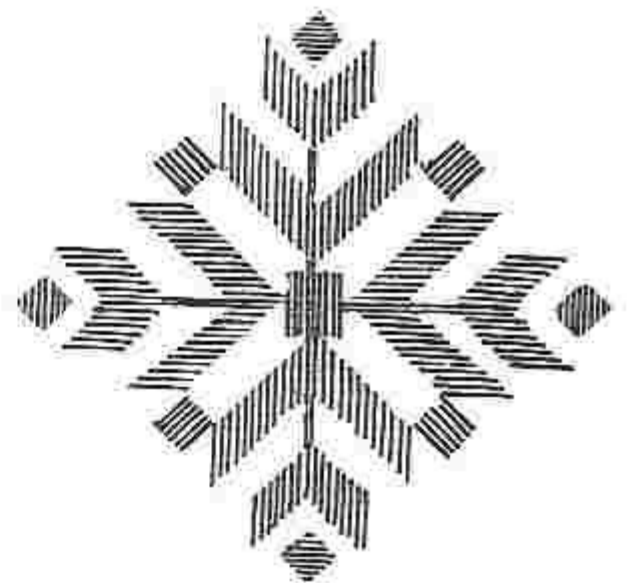
Счетная гладь может дополняться крестиками, зигзагом, бархатным швом или каким-нибудь дополнительным элементом, что позволяет создавать бесчисленное множество мотивов и рисунков (рис. 96—99).

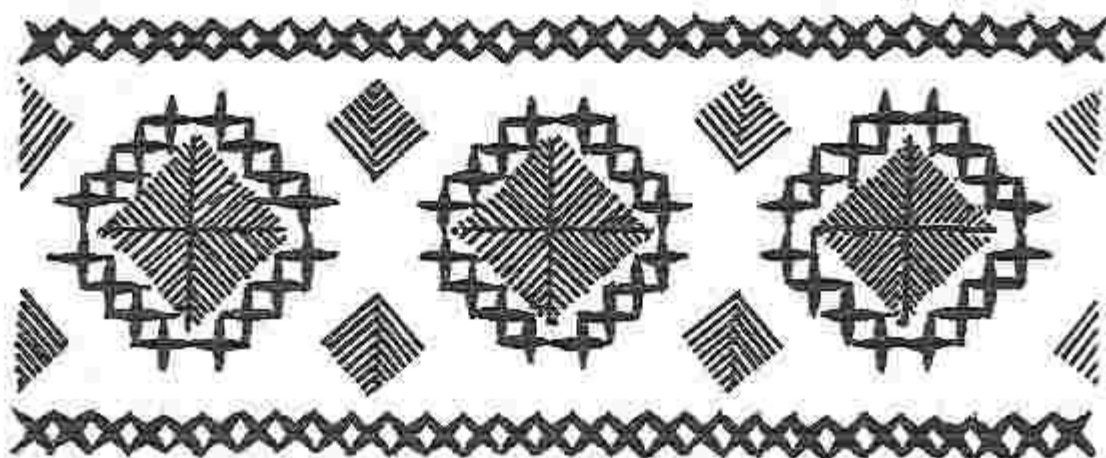
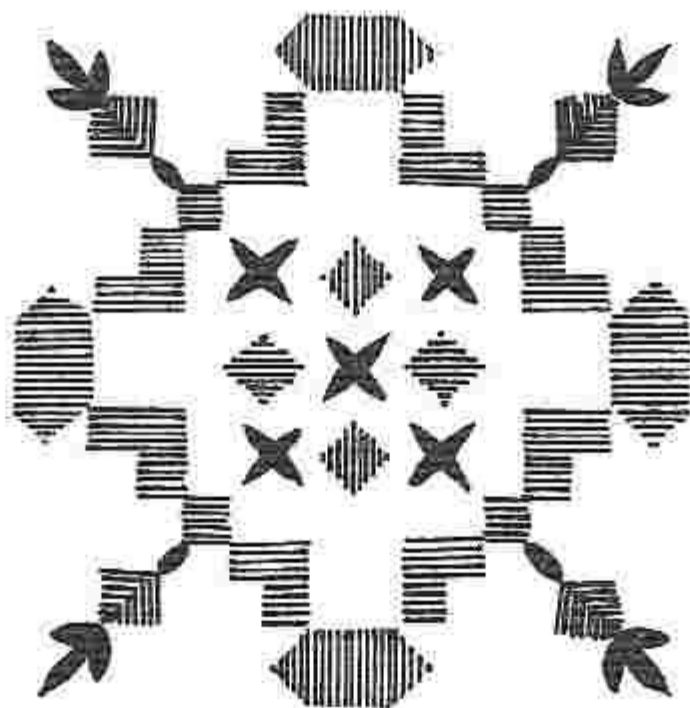
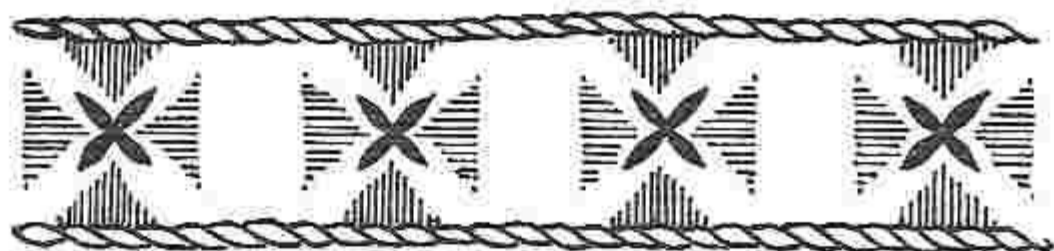

*Рис. 97*





*Рис. 98*



Рис. 99



## Дополнительные элементы

Познакомившись с основными видами вышивки, нельзя не сказать об украшающих элементах, которые уже не одно столетие применяют в своей работе мастерицы-вышивальщицы. Этим элементам даны имена, которые поражают точностью определения: кустики, или «куриный след», звездочки, многоугольники «жабье око», завитки «бараньи рожки». Они наиболее характерны и часто встречаются. Существуют и другие: елочки, цветочки, веточки. Безусловно, хорошая мастерица может продлить данный перечень.

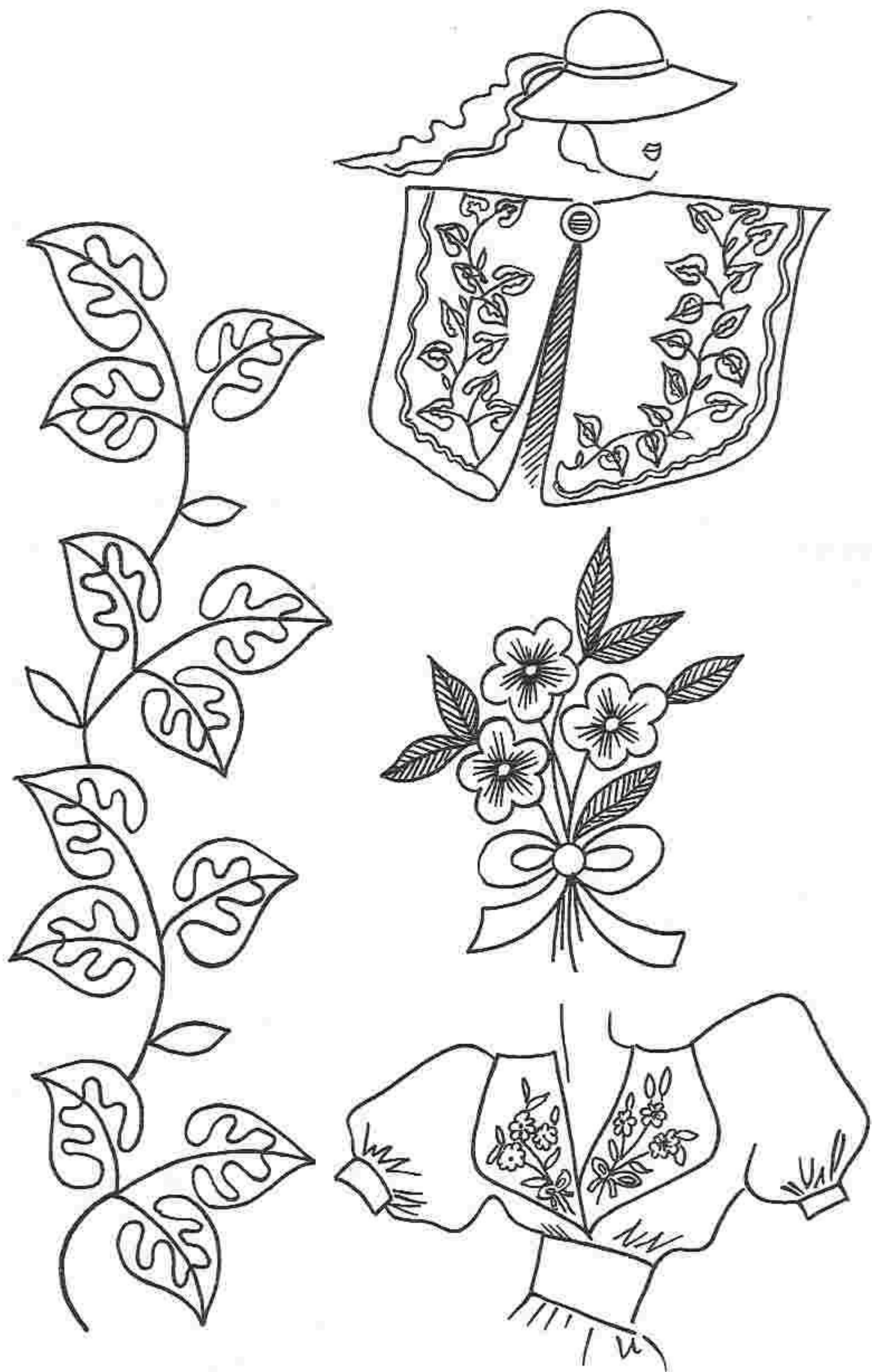
### Кустики, или «куриный след»

Кустики, окаймляющие полосы, нарушают однообразие прямых линий, вышитые в два ряда один под другим они превращаются в красивую веточку, а объединенные в разных положениях создают интересные узоры.

Кустик складывается из трех стежков. Первый имеет характер полукреста, это наклонный стежок с набором двух нитей в высоту и ширину. Второй, или средний стежок, — вертикальный. Он длиннее



Рис. 100



Рис. 101

боковых на одну—две нити. Третий — также полукрест, но с наклоном в противоположную сторону. Все три стежка выходят из одной точки (рис. 100). Кустики вышиваются справа налево.

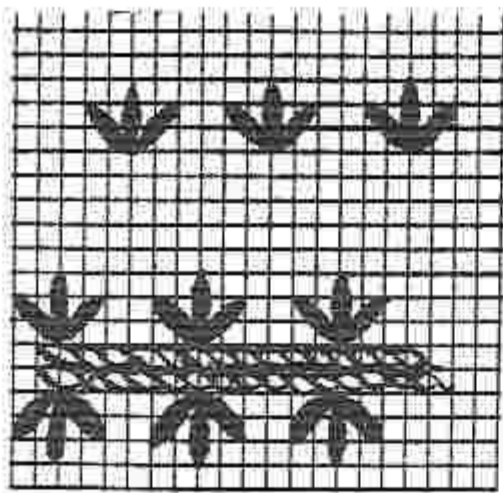
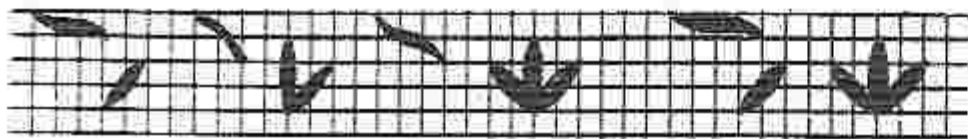
Наклонные кустики вышивают слева направо. Выводят иглу на лицевую сторону, отсчитывают одну нить вниз и три нити вправо, вводят на изнаночную сторону и выкалывают на две нити выше от первого прокола (рис. 101, а). Иглу вводят с изнаночной стороны через первый прокол и выводят на лицевую сторону на две нити правее от верхнего конца второго стежка (рис. 101, б). Снова вводят иглу через первый прокол, как два первых стежка, отсчитывают

две нити вправо и одну нить вверх и выводят на лицевую сторону (рис. 101, в) — получился первый кустик. Далее продолжают по той же схеме. Интервал между отдельными кустиками выбирают по желанию или в зависимости от расположения рисунка (рис. 101, г).

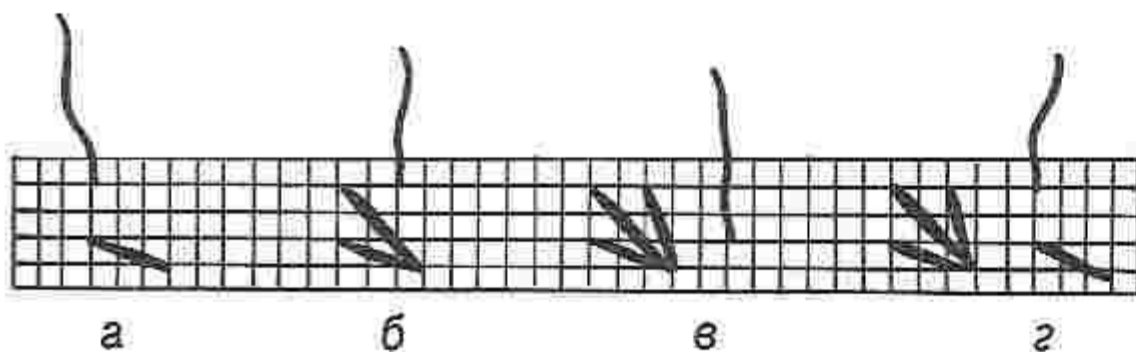
## Звездочки

Звездочки хорошо выглядят в рисунках, идущих от края полотна к центру. Технология вышивки этого элемента проста. Звездочка складывается из восьми стежков. Выводят иглу на лицевую сторону, отсчитывают 3 нити горизонтально вправо и 3 нити вверх, вводят иглу на изнаночную сторону (центр звездочки). Отсчитывают 3 нити горизонтально влево, выводят (рис. 102, а) и вводят в центр звездочки.



Рис. 102

Отсчитывают 3 нити прямо вверх и 3 влево, выводят (рис. 102, б) и затем вкалывают в центр звездочки (рис. 102, в). Продолжают стежком вниз через 3 нити (рис. 102, г), наклонным стежком (рис. 102, д) и т. д.

## Многоугольники «жабье око»

Элемент «жабье око» чаще всего встречается в рисунках, вышитых крестом. Многоугольник, похожий на колесико, выполняется мелкими стежками, а в центре вышивается «окошко».

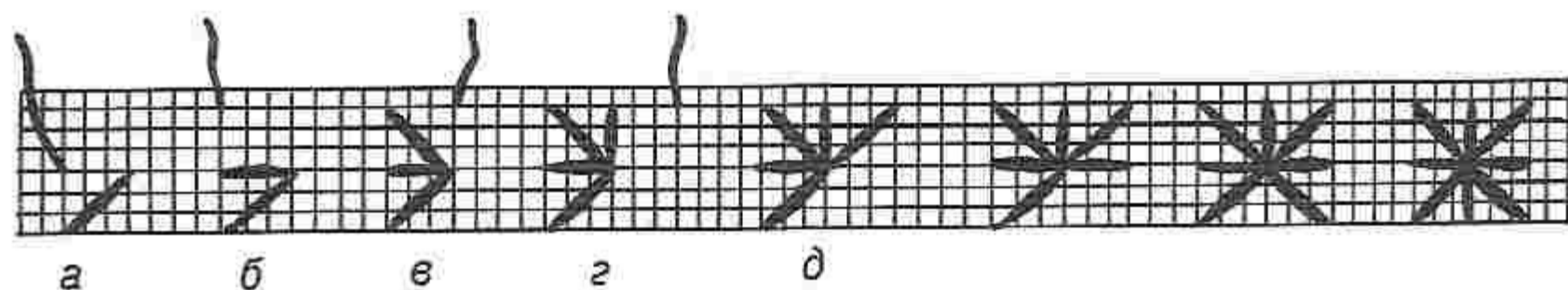
Мелкие стежки кладут справа налево, соблюдая такую последовательность: иглу выводят на лицевую сторону и вводят назад на 2 нити правее. Вводят иглу на нити перед первым стежком и снова вводят на 2 нити назад, т. е. в прокол, откуда выходит первый стежок. На лицевой стороне стежки лежат через 2 нити, на изнаночной стороне покрывают 4 нити.

Мелкие стежки обычно вышиваются по прямой линии. Но в «жабьем око» и в «бараньих рожках», о которых речь пойдет ниже, мелкие стежки ложатся по ломаной линии, поочередно — вертикальные, наклонные, горизонтальные. Поворачивают вышивание в требуемом направлении. Весь процесс исполнения многоугольника «жабье око» показан на рис. 103.





Рис. 103



Рис. 104

## Завитки «бараньи рожки»

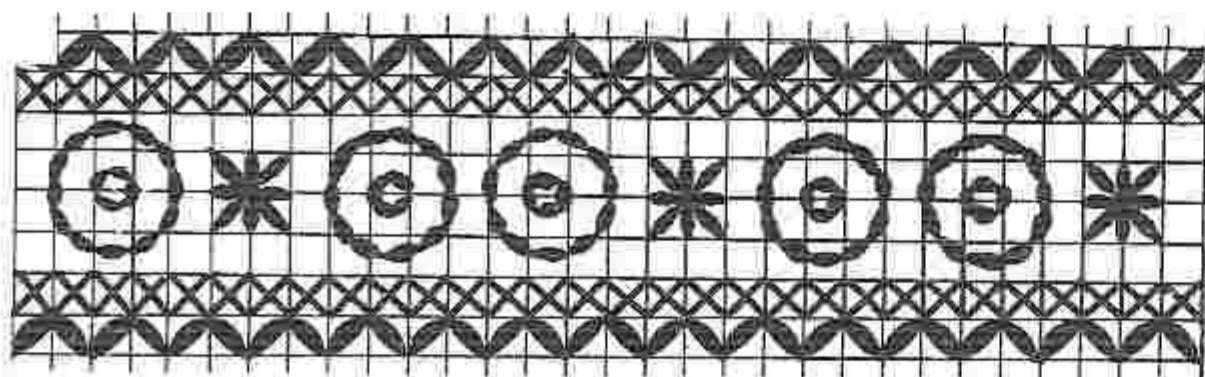
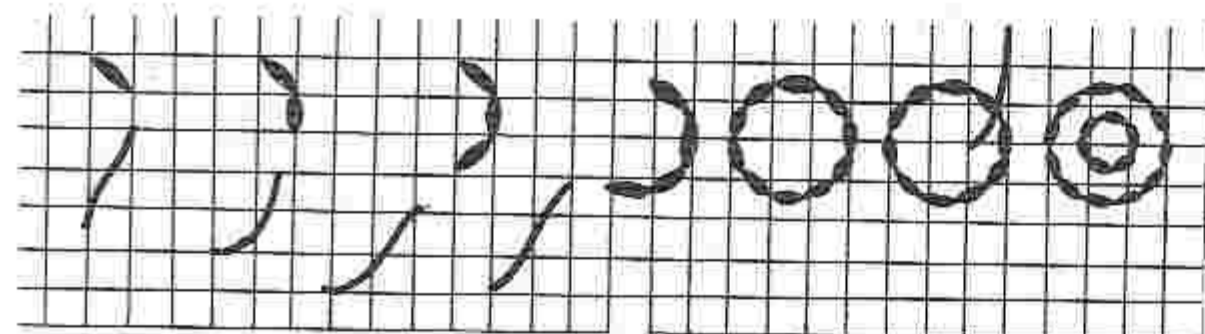
«Бараньи рожки» часто встречаются в вышивках крестом и счетной гладью. Выполняются мелкими стежками, придающими завиткам красивую округлую форму. Последовательность работы показана на рис. 104, а, б. Этот элемент многовариантен. Форма завитков зависит от того, какую площадь в рисунке требуется ими заполнить (рис. 104, в).

## Сеточка

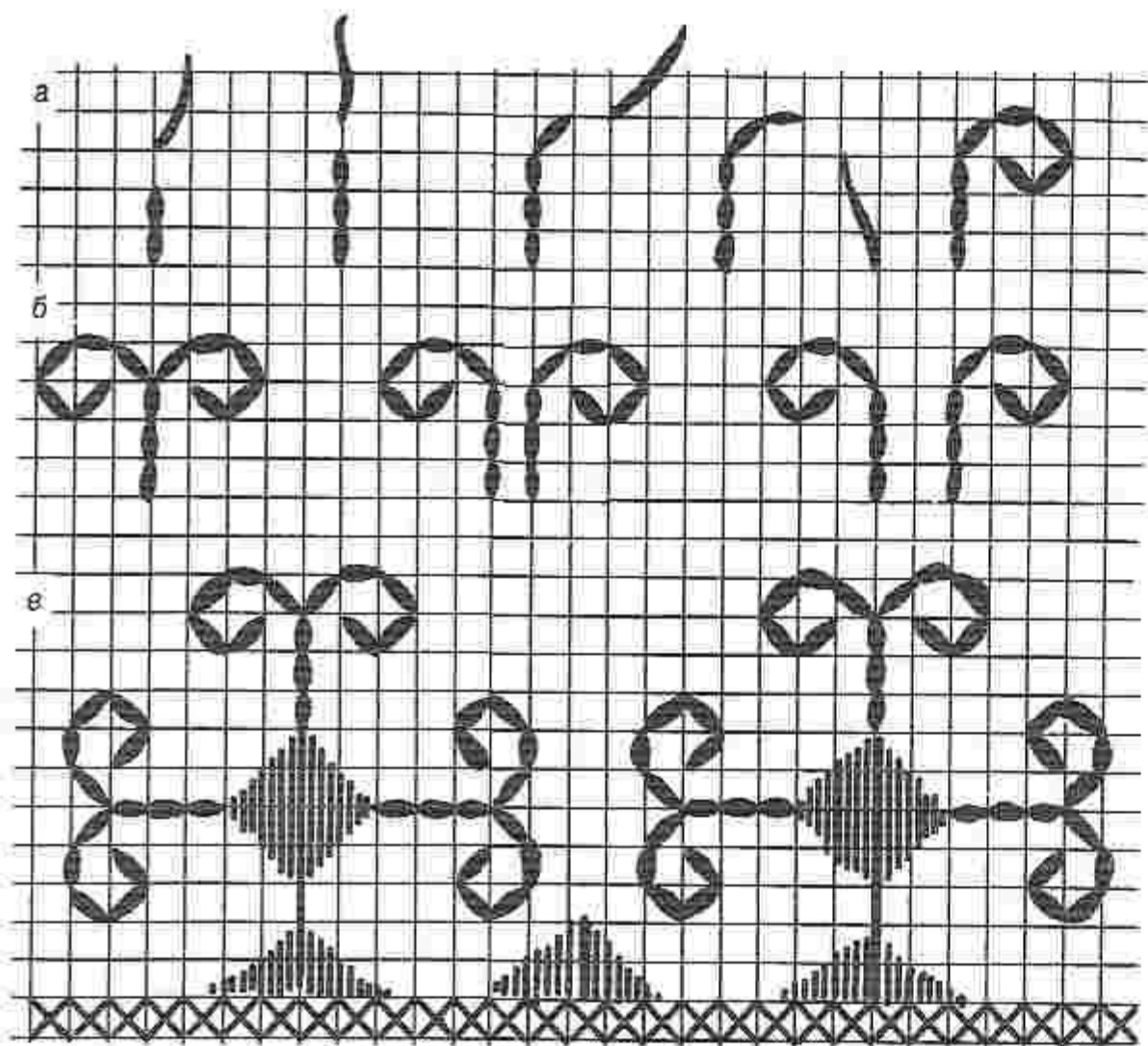
Мелкие квадратики, вышитые по прямой, на первый взгляд мало интересны. Однако чуточку фантазии — и из них можно сотворить маленькие чудеса. Использование сеточки в вышивке универсальное. Ею закрепляют края ткани в изделиях с бахромой. Она может выступать как самостоятельный шов или дополнять другие. С ее помощью создаются прекрасные ажурные узоры. Сеточка широко применяется в счетной

гладью, придавая вышивке воздушность и изящество (рис. 105, 107).

Закрепляя края ткани, берут нитки под тон основного материала или цветные. Сеточка выполняется справа налево (рис. 106). С лицевой стороны иглу вводят по прямой вверх через 3 нити наизнанку. Затем выводят по наклонной вниз через 3 нити влево — получают первый прямой стежок (а). Иглу вводят по горизонтали через 3 нити вправо и выводят по наклонной вверх через 3 нити влево — готов второй стежок



Рис. 105

(б). Вводят иглу горизонтально через 3 нити вправо и выводят по наклонной вниз через 3 нити влево — третий стежок (в). Вкалывают иглу по прямой вверх через 3 нити и выводят по наклонной вниз влево, как в первом стежке. Таким образом замыкается первый квадратик сеточки и в то же время начинается второй (г). На изнаночной стороне выходят крестики (д).

Проложив первый ряд сеточки, начинают второй. Для него вышивают только три стороны квадратиков (нижним горизонтальным стежком служит стежок первого ряда) (рис. 106, е).

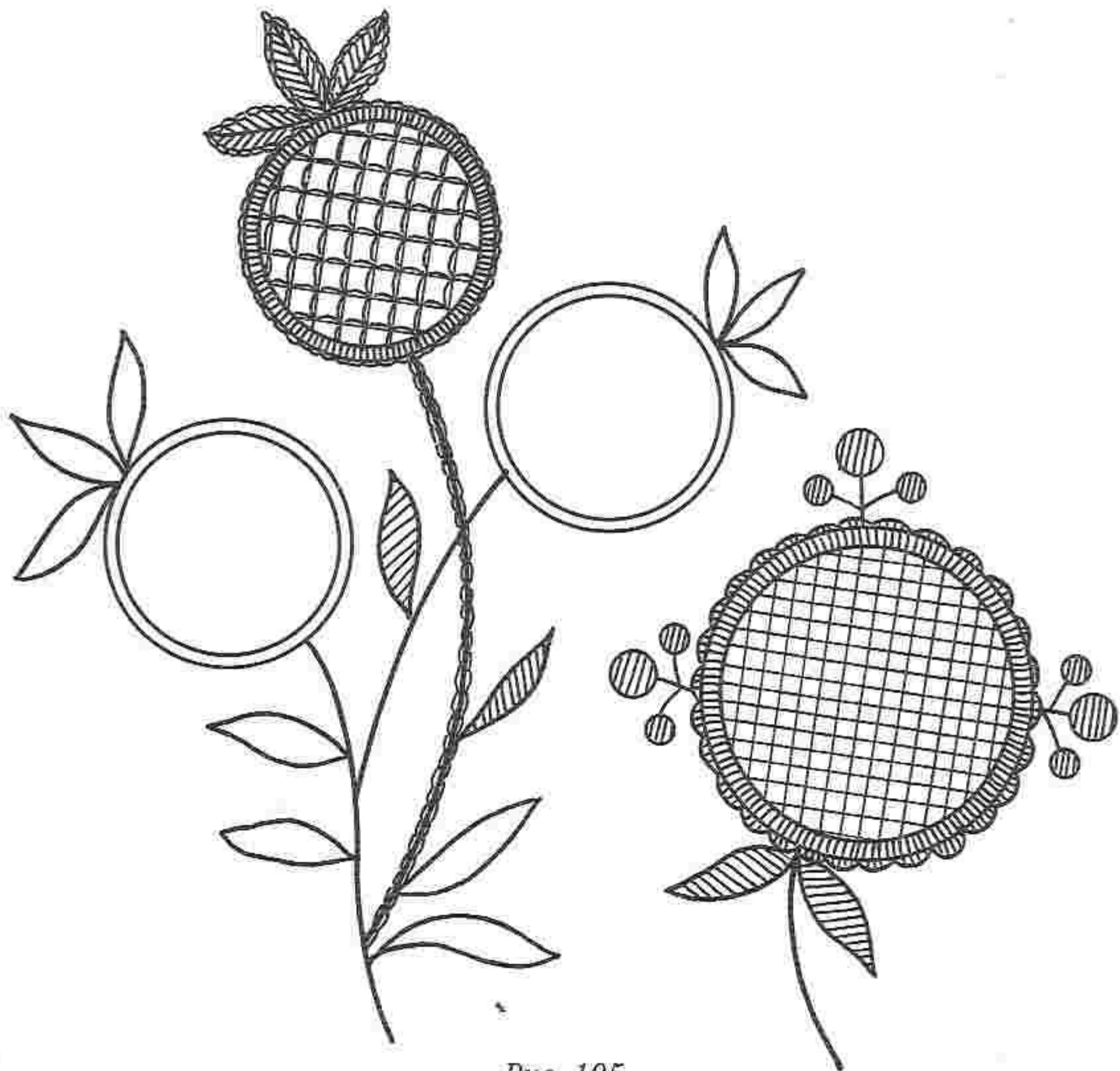

Рис. 106



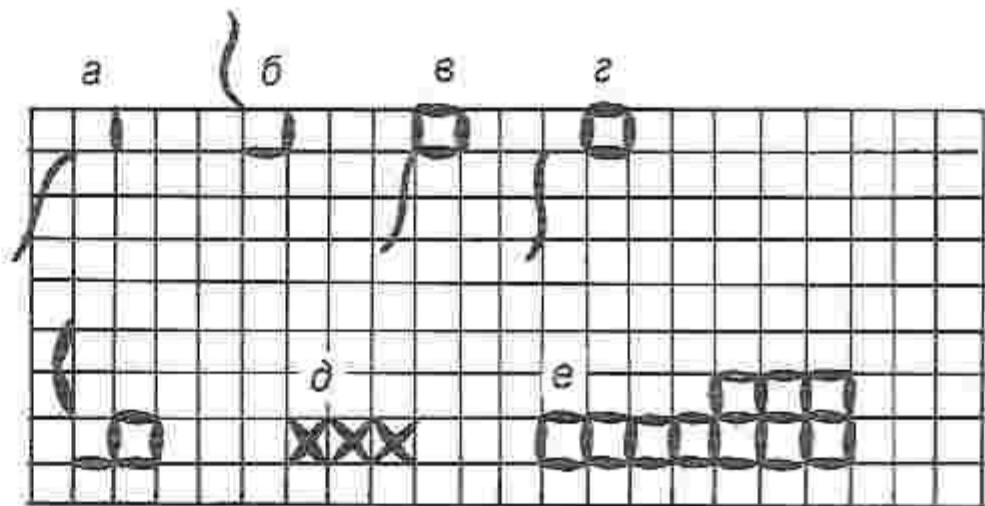
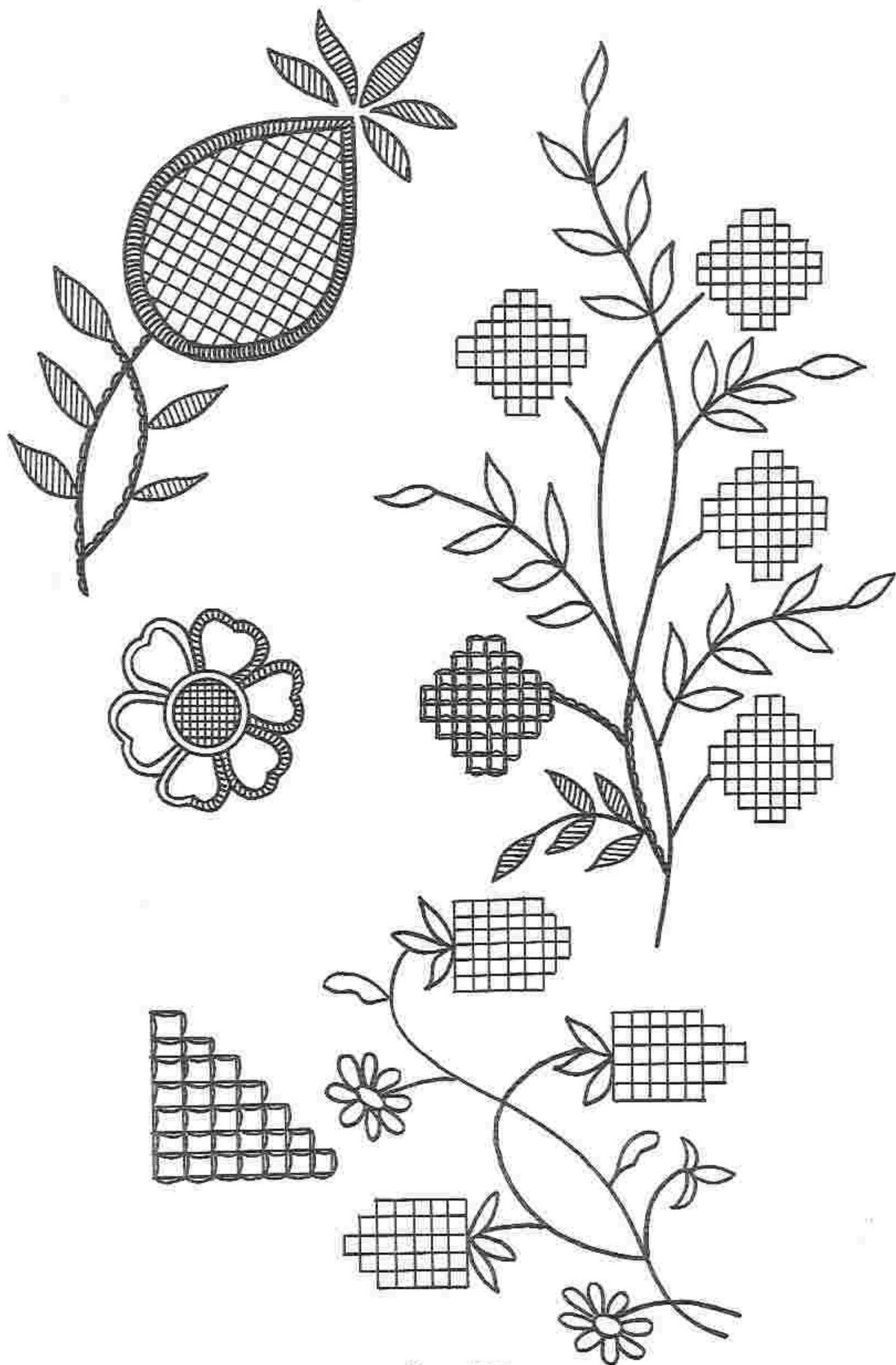

*Рис. 107*

## Петельки и полупетельки вприкреп

Петелька вприкреп (рис. 108, а) получается следующим образом. Вышивают первую петлю тамбурного шва, а затем выполняют маленький стежок, делая прокол в ткани ниже петли. Такими петельками вышивают цветочки и травку в узорах белой и цветной глади. Петельки располагают по кругу (рис. 108, б) и с наклоном. Их можно прикреплять двумя и тремя стежками. В случае двух прикрепок, не затягивая сильно рабочую нить, делают сначала один, затем другой прикрепительный стежок. Петлю из рабочей нити оставляют еще свободнее, когда выполняют три прикрепки: сначала среднюю, затем крайние (рис. 108, в).

Иногда полупетельками вышивают сердцевинки у цветков (рис. 108, г). Иголку с ниткой выводят на лицевую сторону ткани, рабочую нить укладывают петлей, как в тамбурном шве, и делают прокол в ткани, отступив от первого прокола 5—6 мм вправо. Вывают иглу в середине отрезка между проколами и ниже линии проколов на 5—6 мм. Прикрепительный стежок может быть разной длины и достигать до 10 мм, в зависимости от радиуса окружности сердцевинки.



Рис. 108

## Узелки и узорные навивы

Рисунки этих вышивок имеют небольшие размеры и выполняют без пялец. Узелками обычно заполняют середину узоров растительного орнамента, создавая своеобразную декоративную отделку, но могут выполняться и как самостоятельная вышивка. Последовательность выполнения узелков показана на рис. 109.

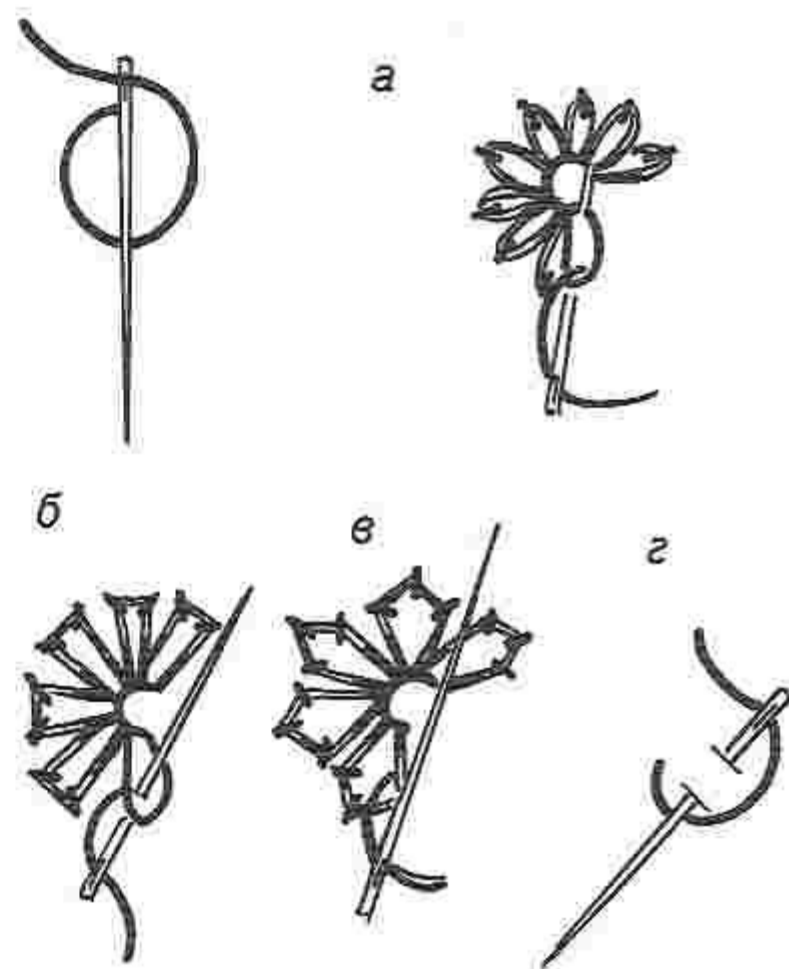

Рис. 109



Закрепив рабочую нить, левой рукой оттягивают ее на себя. На конец иглы навивают несколько витков (рис. 109, а), количество которых зависит от толщины нитей. Иглу переворачивают и вводят в ткань около первого стежка. Придерживая нить левой рукой, иглу располагают перпендикулярно ткани (рис. 109, б).левой рукой затягивают витки и иглу с рабочей ниткой пропускают через них на изнанку ткани. Выполняя следующий стежок, иглу выводят на лицевую сторону, и процесс повторяется. Сильно затягивать витки не следует, так как это затруднит прохождение иглы через них. Если узелками заполняется значительная площадь растительного орнамента, то они могут вышиваться в цветовой тональности.

Узорные навивы (рис. 109, в) состоят из жгутиков, образованных витками ниток. Техника их выполнения идентична выполнению узелков, только игла с витками ниток располагается на ткани горизонтально.

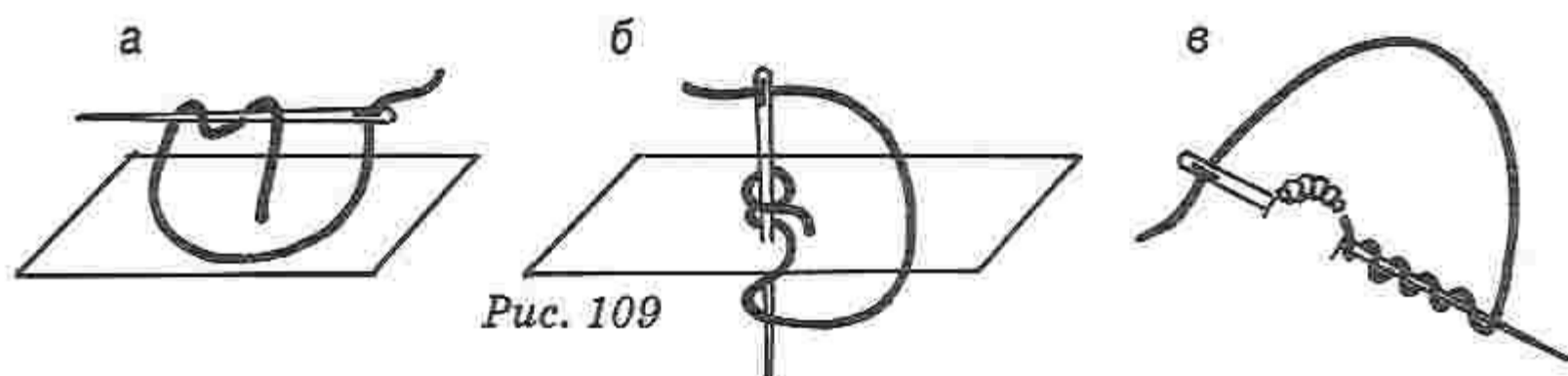
Узелки и узорные навивы следует вышивать одной и той же иглой без утолщения в ушке.

## Кружево

Воздушность, ажурность, изысканность орнамента всегда очаровательны. Вышивка, у которой отсутствует фон, впервые стала изготавливаться в конце XV века в Северной Италии — Венеции и Генуе. Отсюда это искусство пришло во Францию и Англию.

Столетиями кружево украшало как туалеты знати, так и праздничную одежду простолюдинов. Дорогие кружева являлись источником больших доходов для государства. Известны тончайшие работы мастеров французского города Валанс. Большой популярностью пользовались нидерландские кружева, а знаменитые брюссельские переходили по наследству от матери к дочери. С начала XVI века в Брюсселе стали изготавливать кружева, которые по сей день считаются непревзойденными. Во Франции славился город Алансон, куда в 1665 году тогдашний министр финансов Кольбер доставил из Венеции кружевных дел мастеров, чтобы не опустошать государственную казну закупкой столь дорогого украшения.

Можно назвать еще бельгийский город Мехелен, где в XVIII веке изготавливались прекрасные орнаменты «роккоко».

Во время французской революции, когда в закоулках Парижа, в Сене находили неопознанные тела, префект полиции утверждал, что каждого порядочного человека можно опознать по кружевам на нижнем белье. Тогда же остро встал вопрос о введении паспортной системы.

В 1809 году была изобретена кружевная машина. Началось производство старинных рукодельных узоров в тысячах метров.

Самые прекрасные кружева — белые, черные, слегка оттеночные.

Известны также кружева из парчевой пряжи. Важнейшими современными центрами этого вида искусства считаются Сант-Галлен в Швейцарии и Лион во Франции. Но самые лучшие, дорогие кружева изготовляли и изготавливаются вручную. Одним из мест, где по сей день продолжают старинные традиции плетения кружева, восходящие к XVI—XVII векам, является Вологда. Вологодские кружева со своеобразным струящимся орнаментом из хлопчатобумажной и льняной пряжи известны во всем мире. Многие из них уникальны и представлены в музеях разных стран.

Вязаные крючком кружева появились лишь в начале XIX века. Некто мадемуазель Рего, наблюдая за крестьянами, изготавливающими жгуты для вязания снопов, решила повторить тот же прием с нитью. Новую технику освоили обитатели женского монастыря в Дублине. Отсюда и часто употребляемое название — ирландское кружево. Можно предположить, что вязанное на спицах кружево имеет более раннюю историю, так как вязание на спицах знали в Европе уже в XVI веке, а по некоторым данным даже раньше. Хотя лучшие времена этого вида искусства уже позади, оно то в большей, то в меньшей степени продолжает украшать быт XX столетия. Проходят годы, но немеркнущая красота кружева по-прежнему чарует нас.

## Ришелье

Кардинал Ришелье вошел в историю не только как известный государственный деятель Франции XVII века. Существует вид кружева, имеющий одноименное название.

Эта вышивка основывается на прорезной глади, применяется в самых различных вещах, производится вручную, на пальцах или швейной машине. Особенность ришелье — крупные просветы, заполненные причудливым узором из мостиков и паутин.

На рис. 110 показана деталь узора и последовательность его выполнения. Под буквой *a* — карандашный рисунок, далее петельным швом обшивают края будущих вырезов (*б*). Внутри крупных вырезов прокладывают воздушные мостики (паутинки) (*в*). Они делаются так, как показано на рис. 111. Не следует перетягивать эти мостики. Если они несколько велики (вздуваются) — не беда: при намачивании и отглаживании все выровняется. Если же слишком натянуты, то могут перекосить весь узор. Концы мостиков пришиваются к краям петельных швов и к ткани. С изнаночной стороны тонкими ножницами осторожно вырезают места ткани, лежащие вокруг лунок, и сразу весь узор оживает (рис. 110, *г*). На рис. 112—118 показаны варианты оформления воротников в технике ришелье.



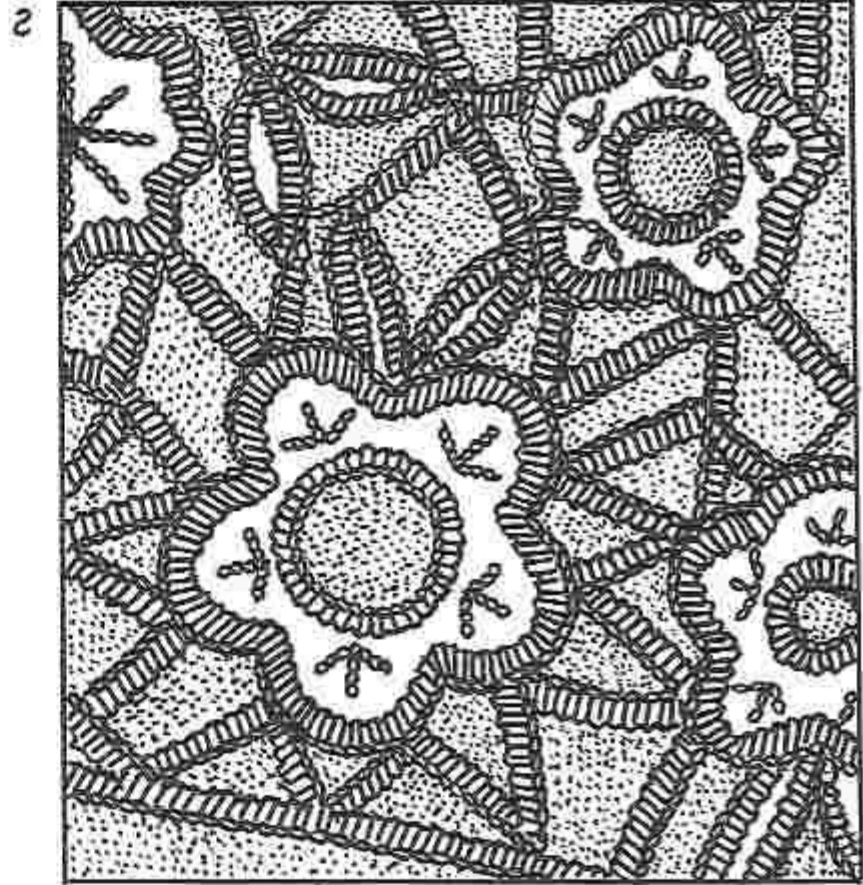
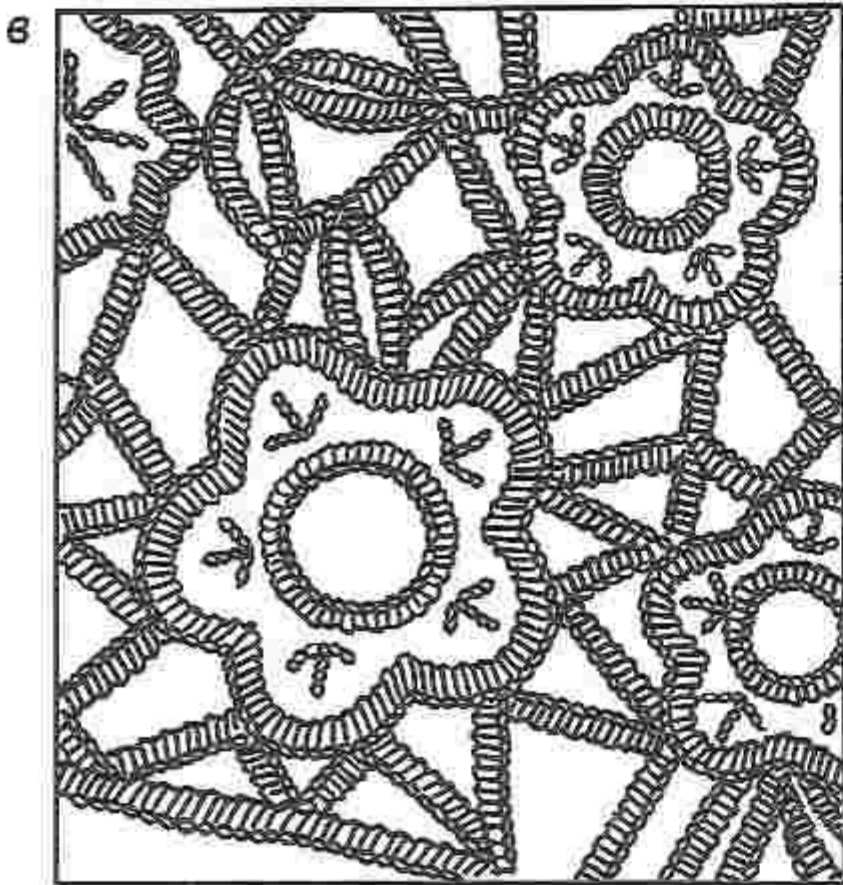
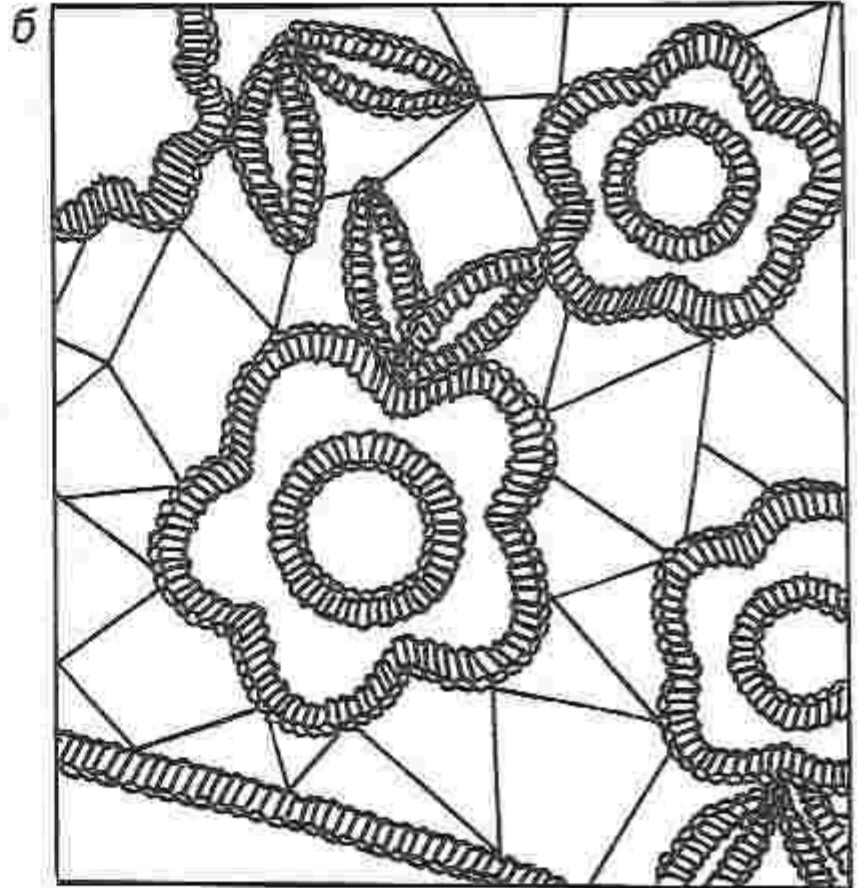
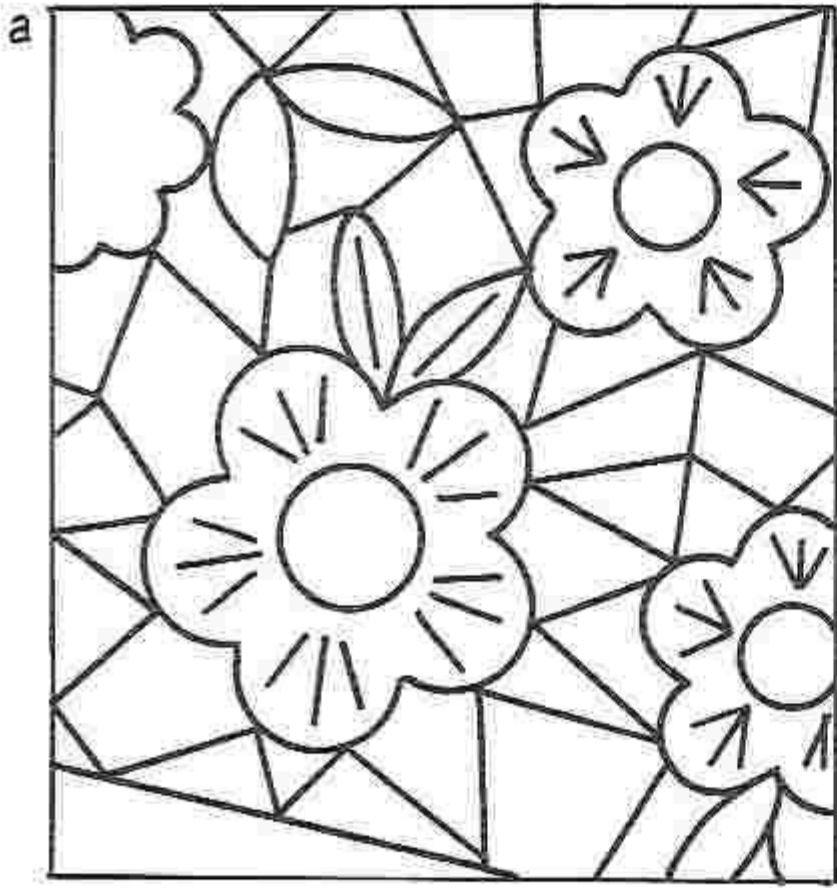

*Puc. 110*

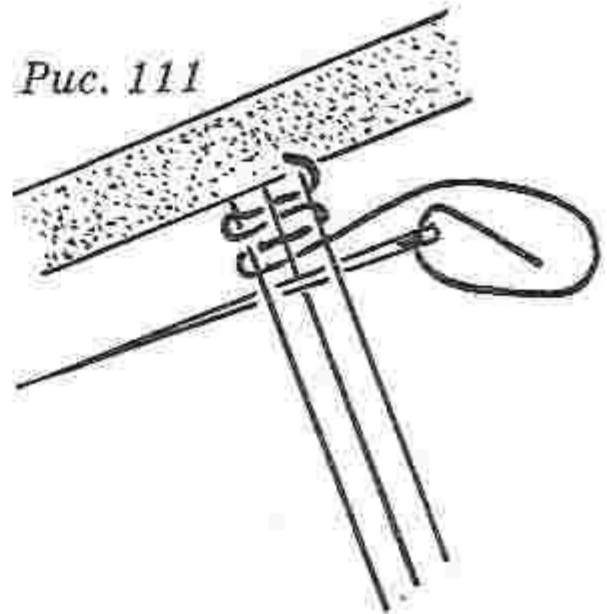
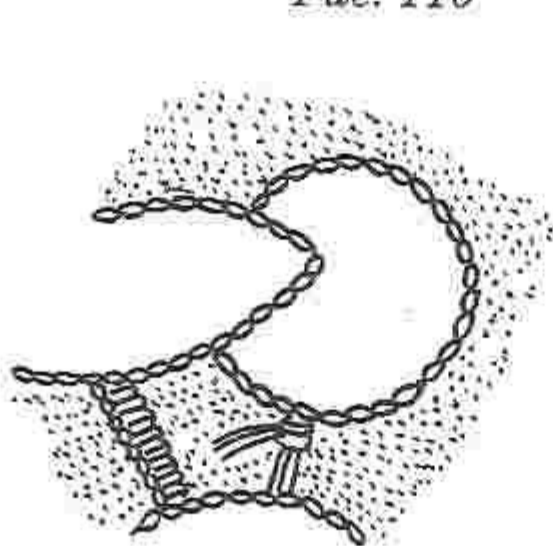

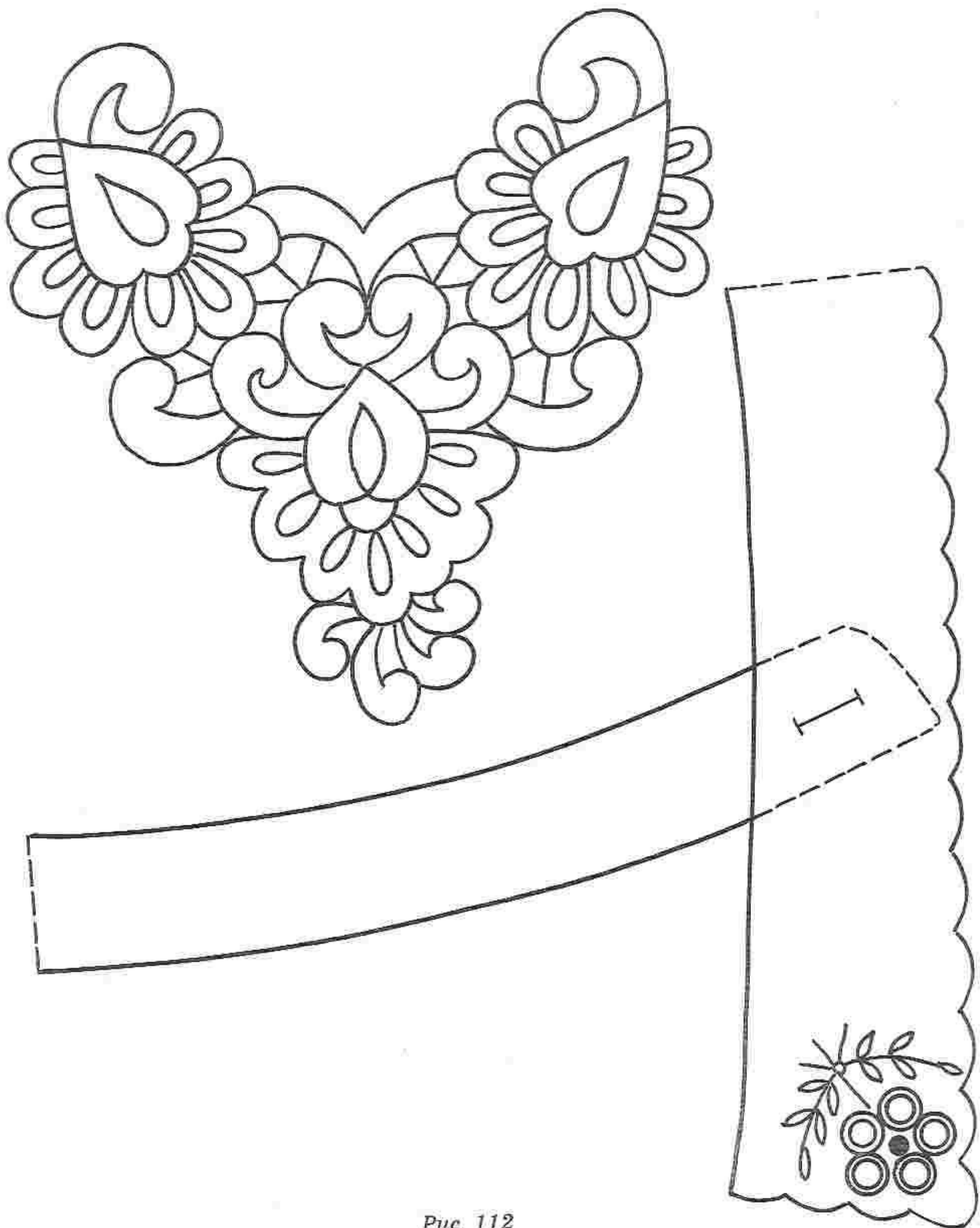

*Puc. 112*





*Puc. 113*

*Puc. 114*

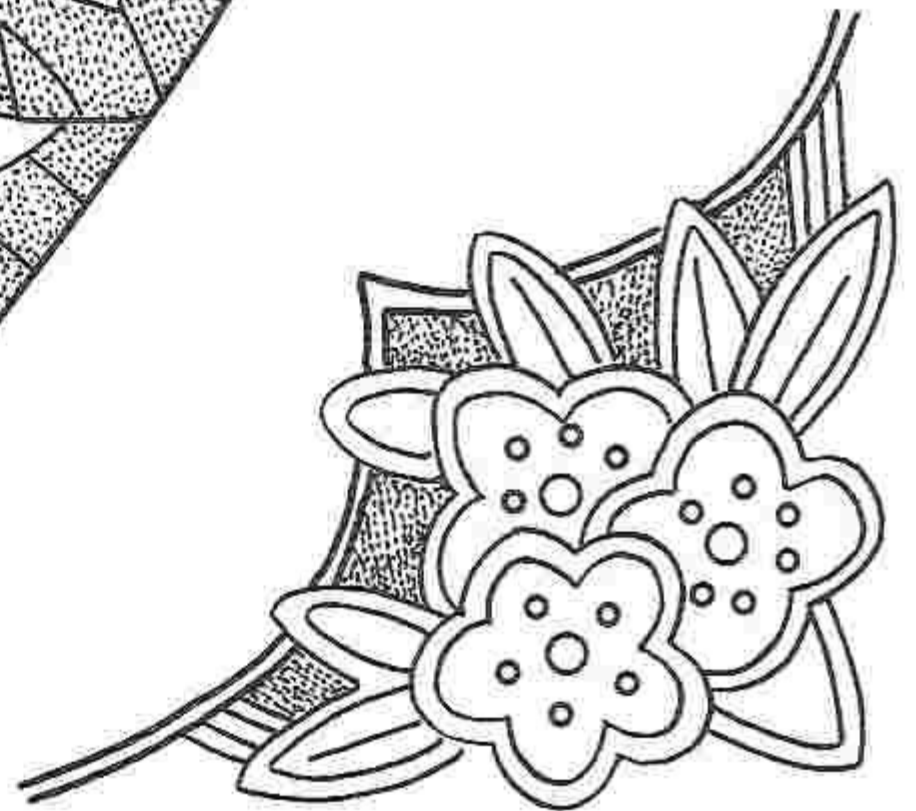
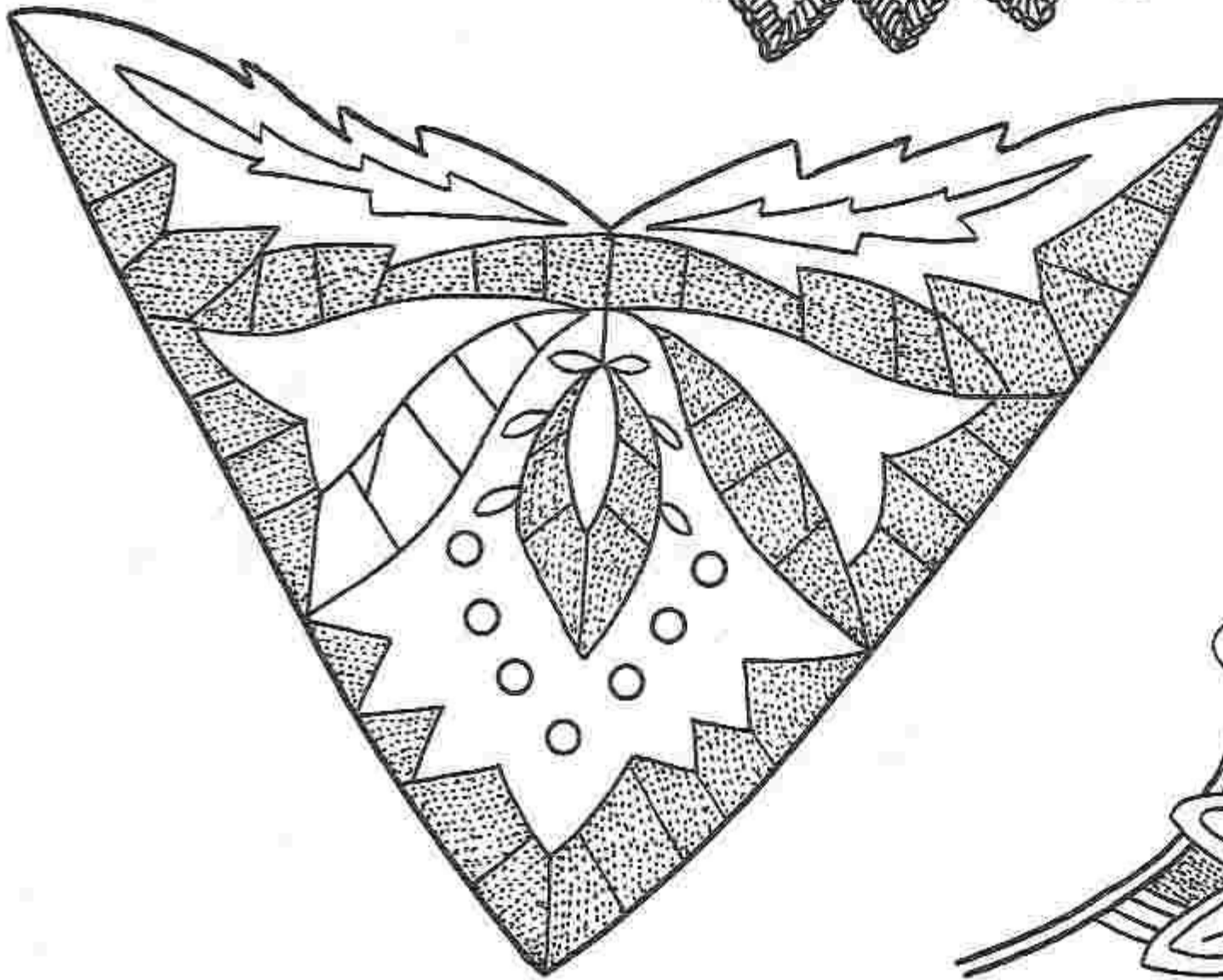
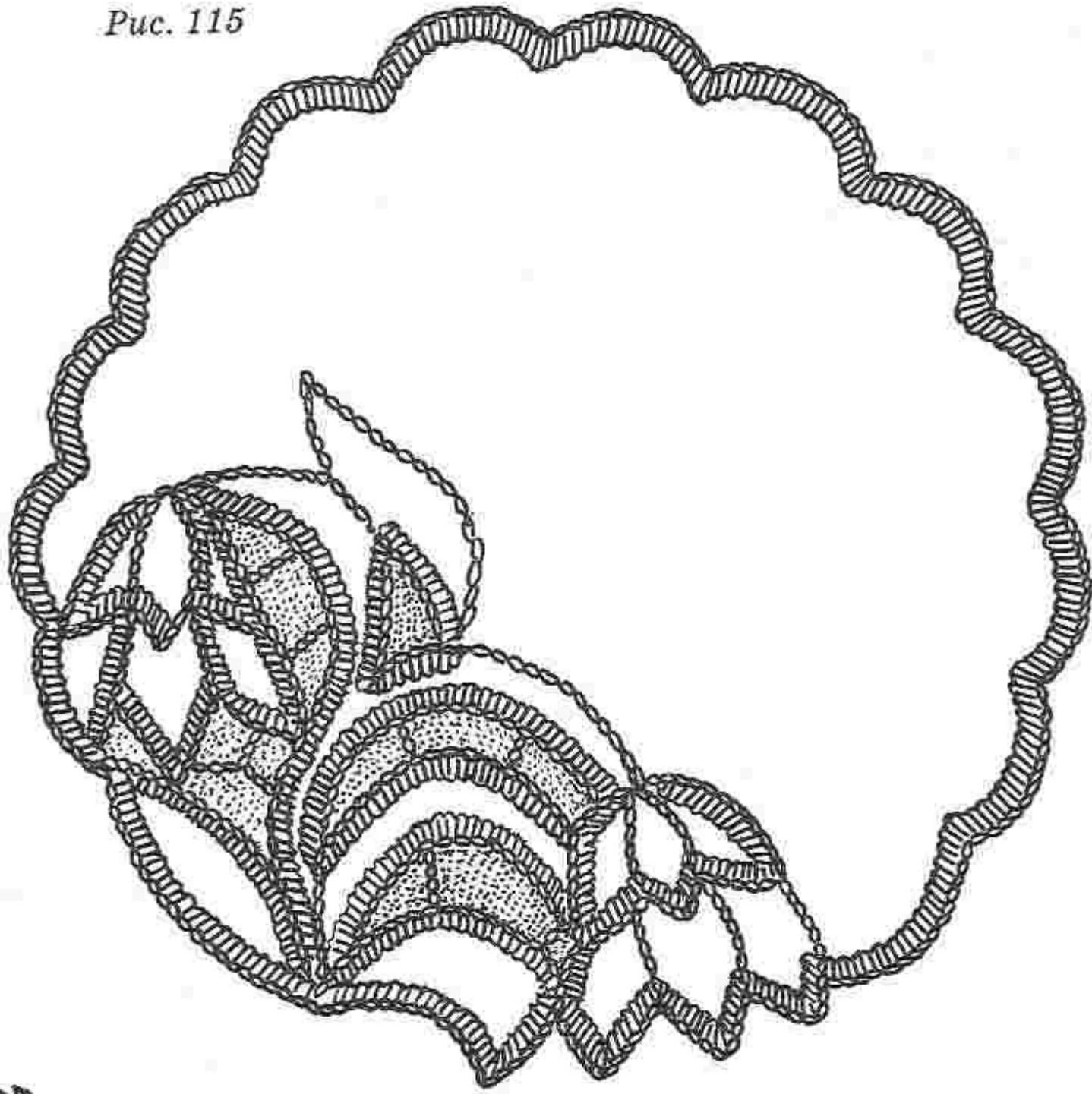



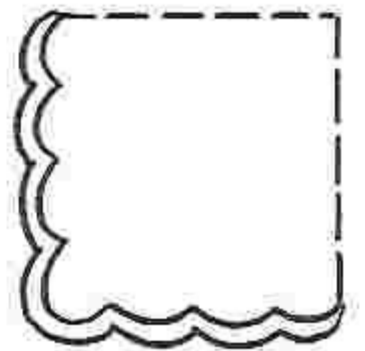
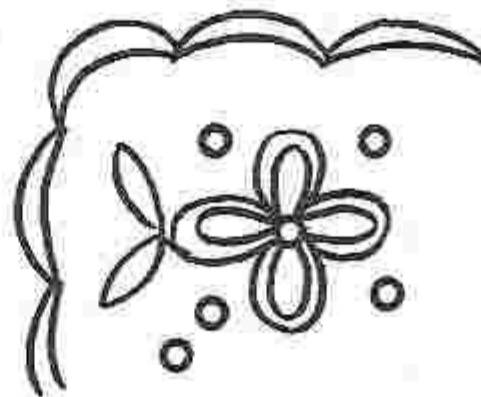
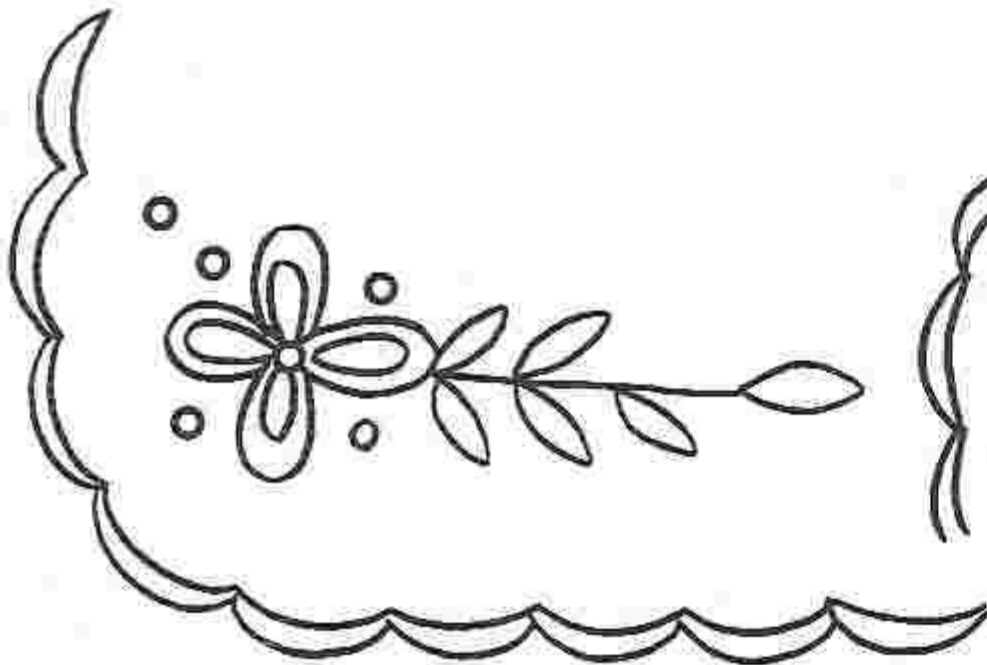
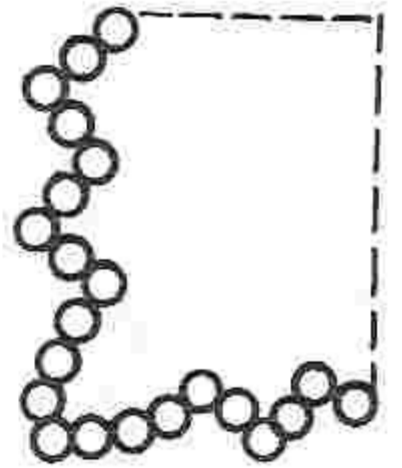
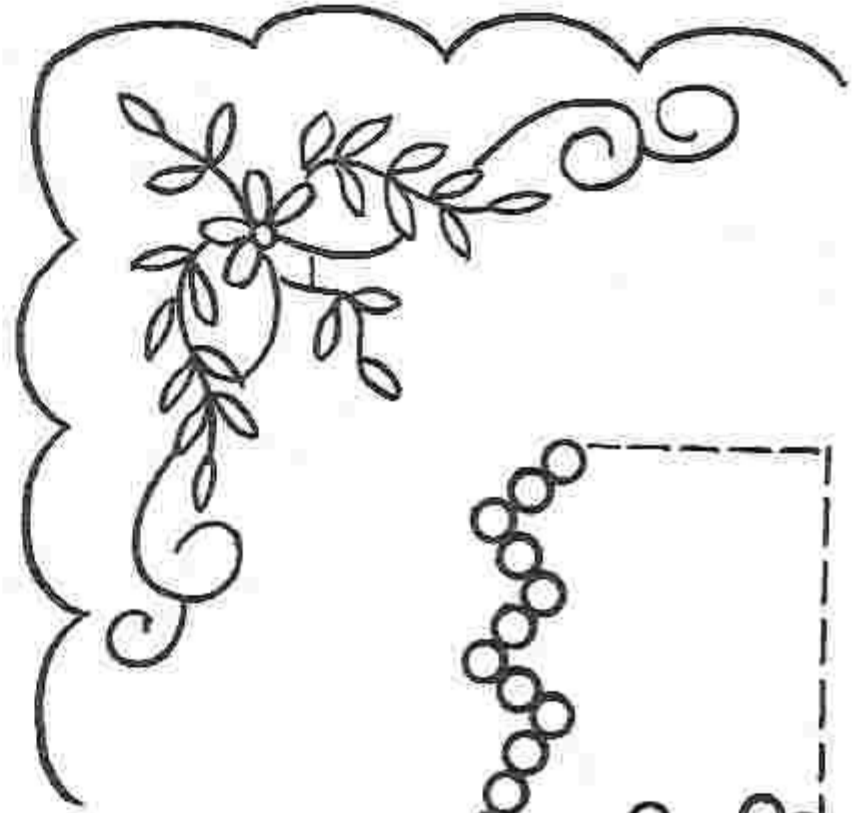
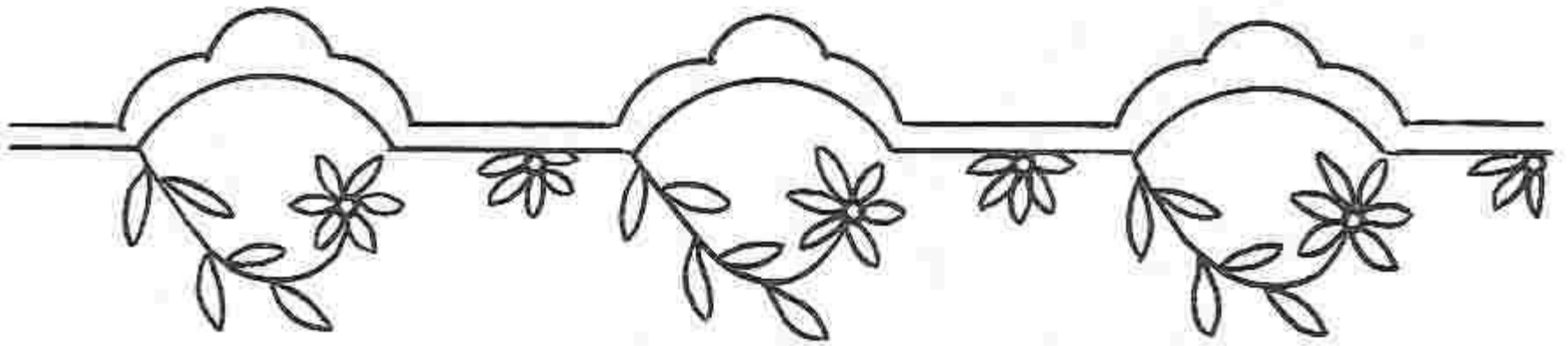
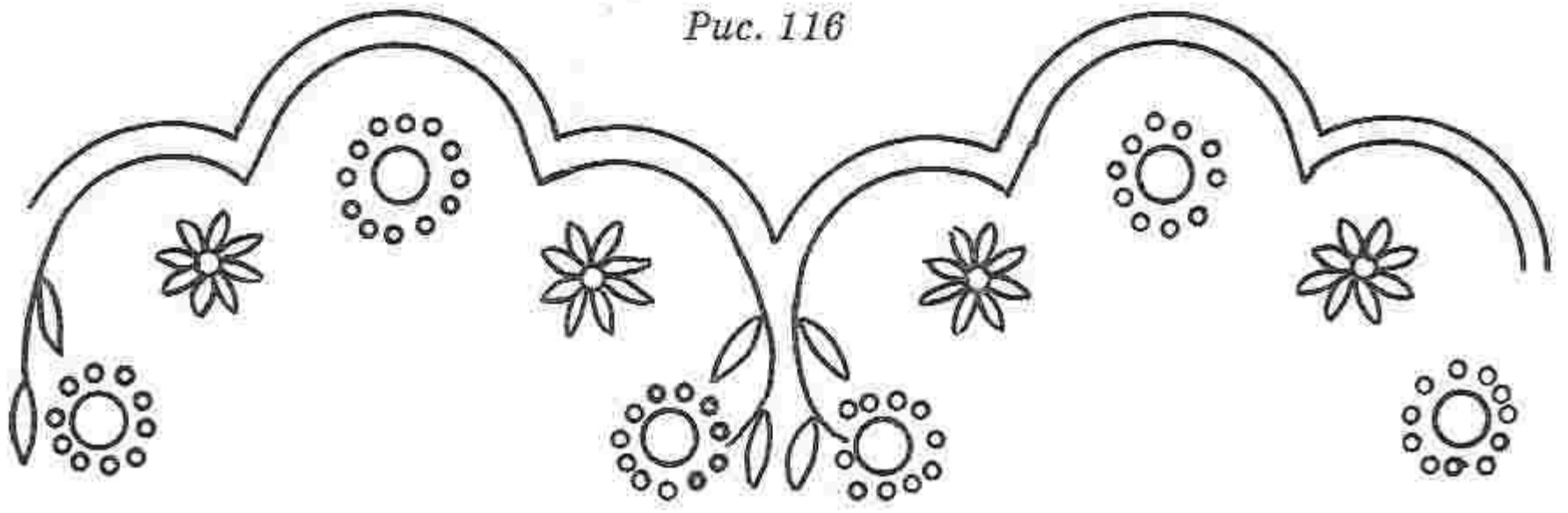

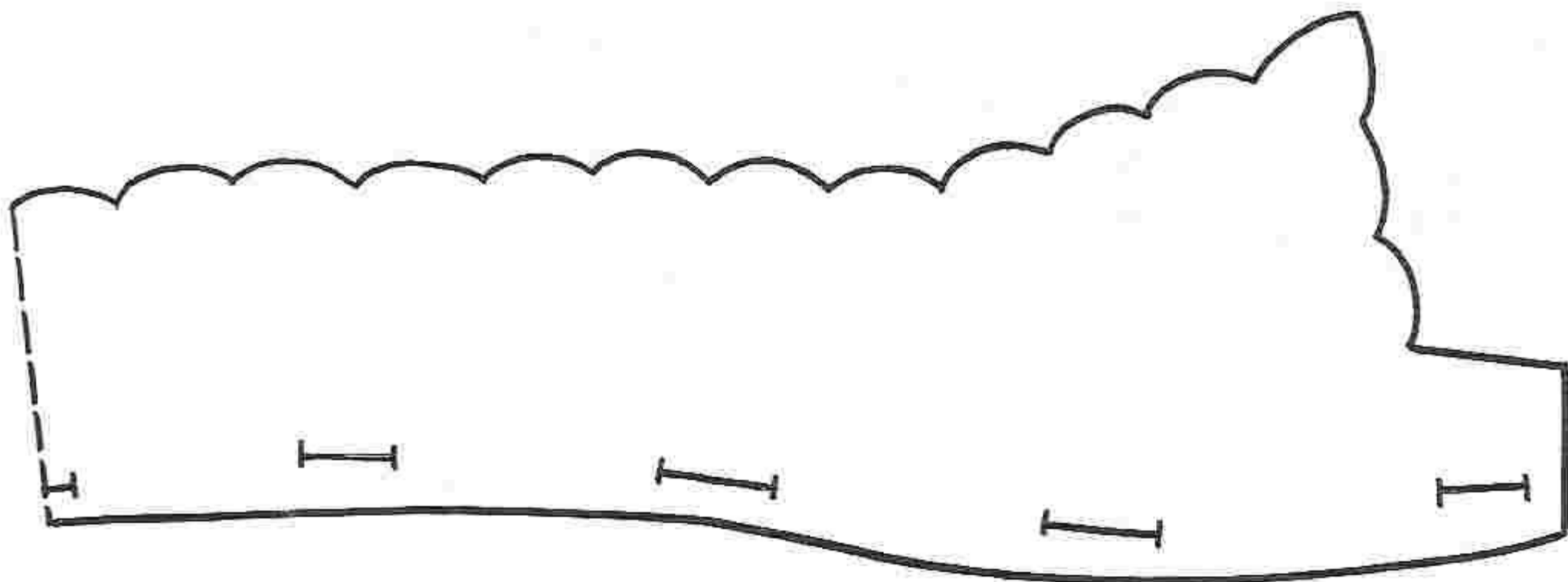
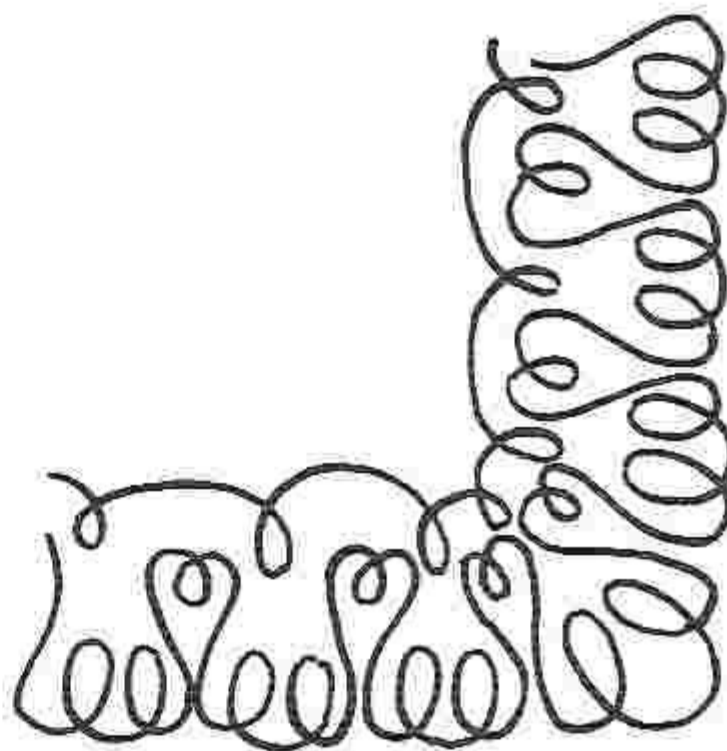
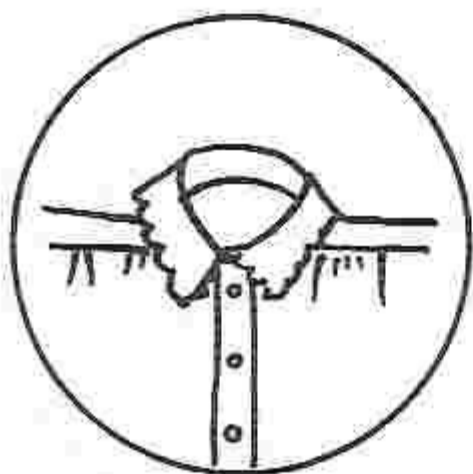
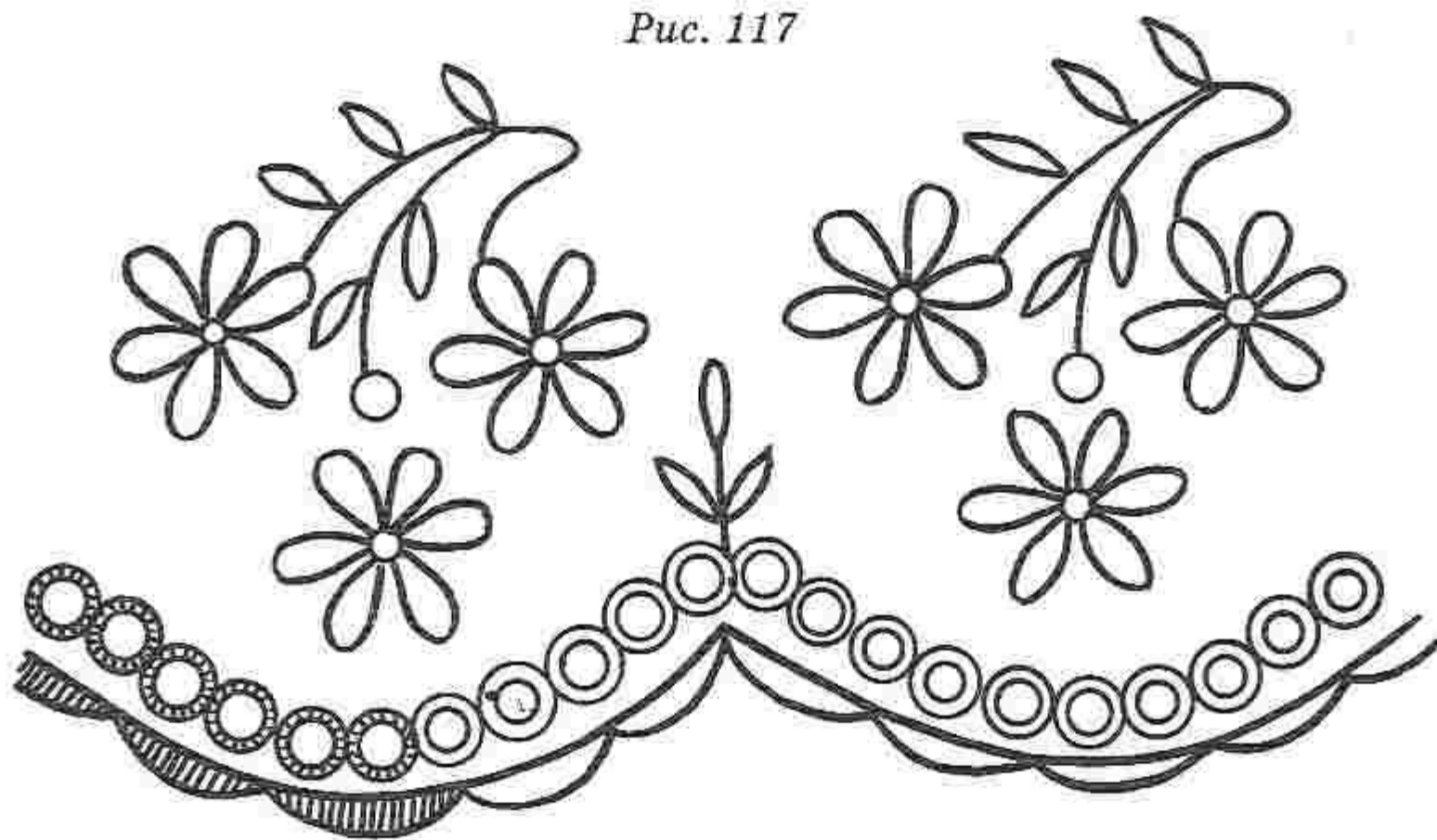



*Рис. 118*

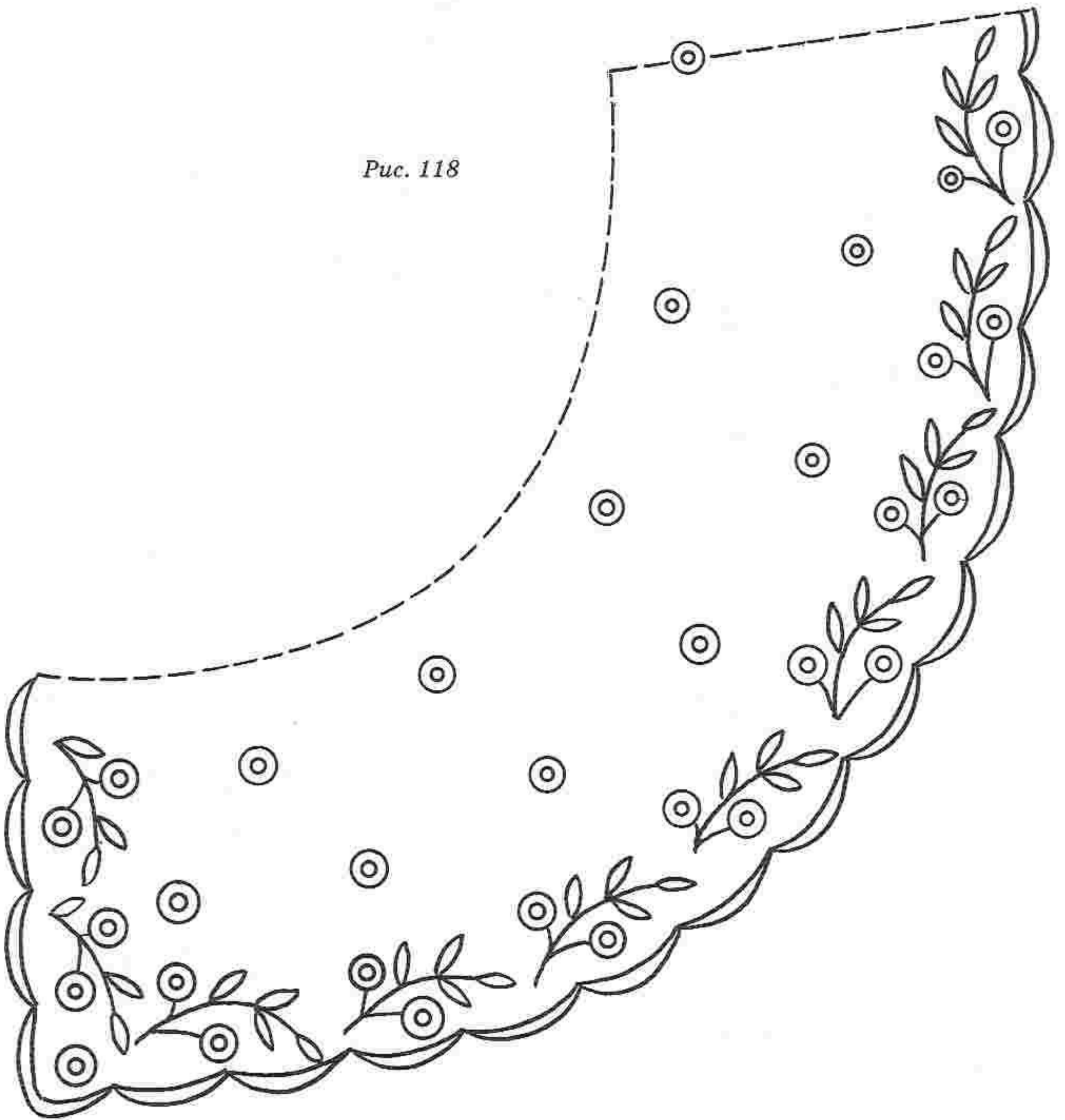

## Мережка

Мережки относятся к сквозным счетным швам и выполняются на месте выдернутых из ткани нитей. Старинное русское название счетных швов — «выдерги». Почти все мережки выполняются справа налево. Нитки подбирают в тон основного материала. Иногда мережки обрабатывают нитями ткани.

Мережка «кисточка» по технике выполнения самая простая. Из тканей выдергивают определенное количество нитей до желаемой ширины мережки. Рабочая нить закрепляется на расстоянии 10—15 мм от начала работы, чтобы при последующей ее обработке стежки попали под строчку.

Захватив нужное количество нитей, иглу выводят на лицевую сторону, не прихватывая ткани. Следующий стежок должен затянуть нити в кисточку. Иглу с нитью возвращают назад, делают повторный стежок, обвивая нити, прокалывают ткань с изнаночной стороны и выходят на лицевую сторону у основания кисточки. Процесс повторяется.



Рис. 119

Мережка-столбик (рис. 119, а) представляет собой ряд столбиков, образованных из перевитых нитей. Техника выполнения этой мережки схожа с предыдущей, но в два приема: сначала обрабатывают нижний край, затем, перевернув ткань, верхний. Мережка-столбик может проходить насквозь, вдоль или поперек или заканчиваться не доходя до срезов ткани. Конец мережки обметывают с лицевой стороны обметочными стежками, закрепляя при этом нить. Стежки должны ложиться близко друг к другу, образуя плотный валик.

Для дополнительной отделки мережки часто выполняют «подстрочку», расположенную за внутренней стороной мережки, после обработки которой получается своеобразный ажурный рисунок (рис. 119, б).

Мережка «козлик» (рис. 119, в). Столбики этой мережки представляют собой зигзагообразную линию. Вначале выполняется мережка «столбик», а затем — скрепление столбиков справа налево. Рабочую нить закрепляют в ткани нижнего края мережки, одновременно захватывая

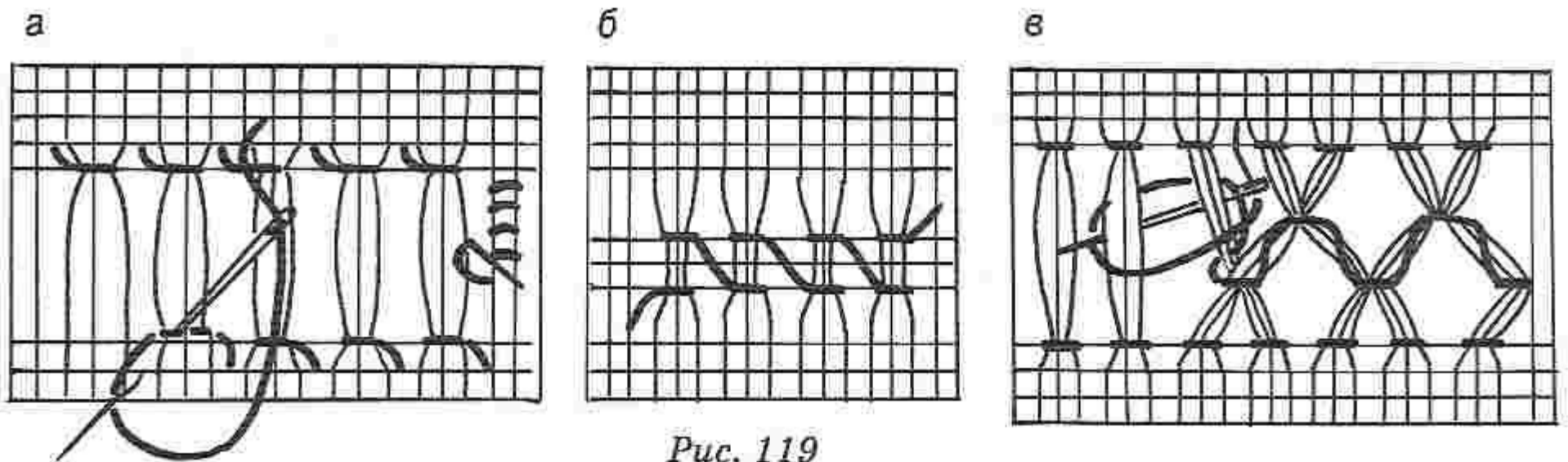

и закрепляя один столбик. Двигаясь к верхнему ряду мережки, иглой с рабочей нитью обвивают столбик, чтобы нить плотно соединялась с ним. На расстоянии  $\frac{1}{3}$  от верхнего края мережки захватывают два столбика, обвивают и стягивают их в пучок.

Выполняя следующий стежок, иглу с рабочей нитью направляют к нижнему краю мережки, обвивая по ходу один столбик. Затем захватывают один столбик предыдущего столбика и один последующий столбик, обвивают и стягивают их. Для скрепления следующих столбиков иглу опять возвращают к верхнему краю мережки, захватывая один столбик предыдущего пучка и один последующий столбик. Процесс повторяется.

## Монограмма

Монограмма — сплетение, вязь из нескольких букв в один вензель («топо» — один и «грамма» — буква). Ими вышивали платочки, косметички, сумочки, помечали одежду.

Нежные, шелковые платочки, украшенные вышивкой и кружевами, дарили возлюбленным. Кавалеры, получившие такой подарок, носили его с гордостью на видном месте. Так, французский король Генрих IV подарил своей возлюбленной Габриэль д'Эстрэ два носовых платка стоимостью 1900 талеров. Не было ничего предосудительного в том, что после смерти прекрасной Габриэль (1599) король затребовал у наследников назад свой подарок. Они были настоящим произведением искусства.

На рис. 120 изображены буквы латинского алфавита и арабские цифры. Однако воображение всегда подсказывает свои варианты (рис. 121).



Рис. 120



### Вышивка с использованием декоративных материалов

Декоративные материалы — бисер, стеклярус, бусинки, блестки, ленты, шнуры всевозможных расцветок применяются для украшения разнообразных изделий: воротничков, манжетов, кокеток, кошельков, сумочек, диванных подушек и т. п.

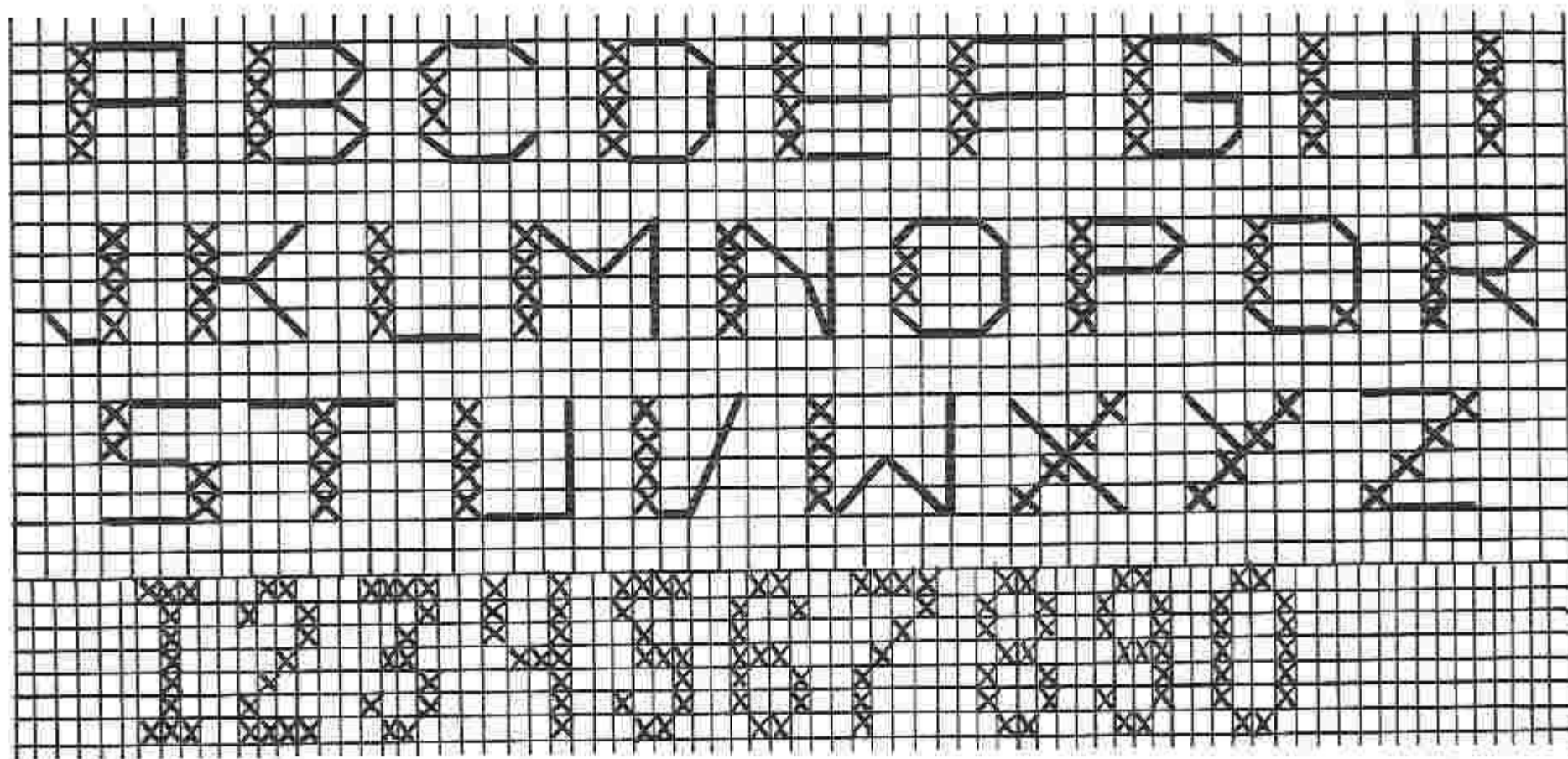
Широко применяется в рукоделии шнур. Сначала на ткань наносят рисунок, закрепляют конец шнура и выкладывают его по узору, затем прикрепляют к ткани. Стежки могут быть редкими и густыми, вертикальными и косыми, выполняются крестиком или лапками, узелками (рис. 122).

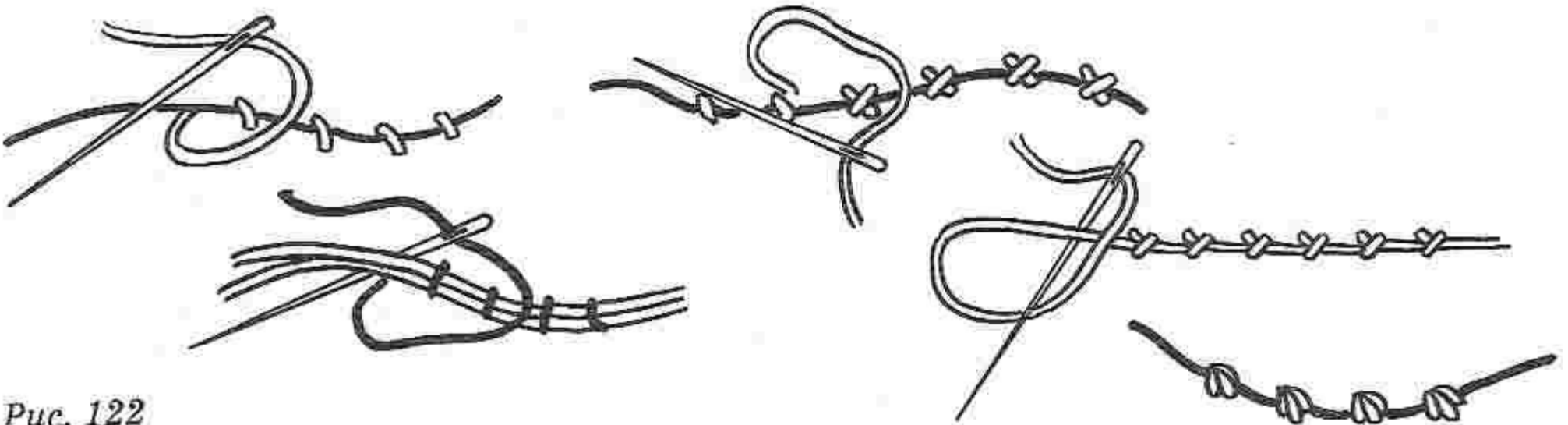





Рис. 123

Вышивание тесьмой также не сложно. Конец тесьмы закрепляют и начинают выкладывать по узору. Для цветка тесьму сгибают на концах контуров лепестков, закрепляя булавками, а затем пришивают стежками потайным или декоративным швом. Или же прокладывают контур рабочей нитью стежками «вперед иголку», а на ней закрепляют тесьму, шнур по узору.

Цветы можно вышивать воздушными петлями с помощью толстой иглы с большим ушком и цветной тесьмы или толстой нити. Закрепляют тесьму с изнанки, выводят иглу на лицевую сторону и снова вводят на изнанку, рядом с первым проколом, не затягивая петлю до конца. В таком порядке вышивают второй и все последующие лепестки. Этим способом можно вышить ветку сирени и другие цветы, применяя нитку или тесьму разных оттенков (рис. 123).

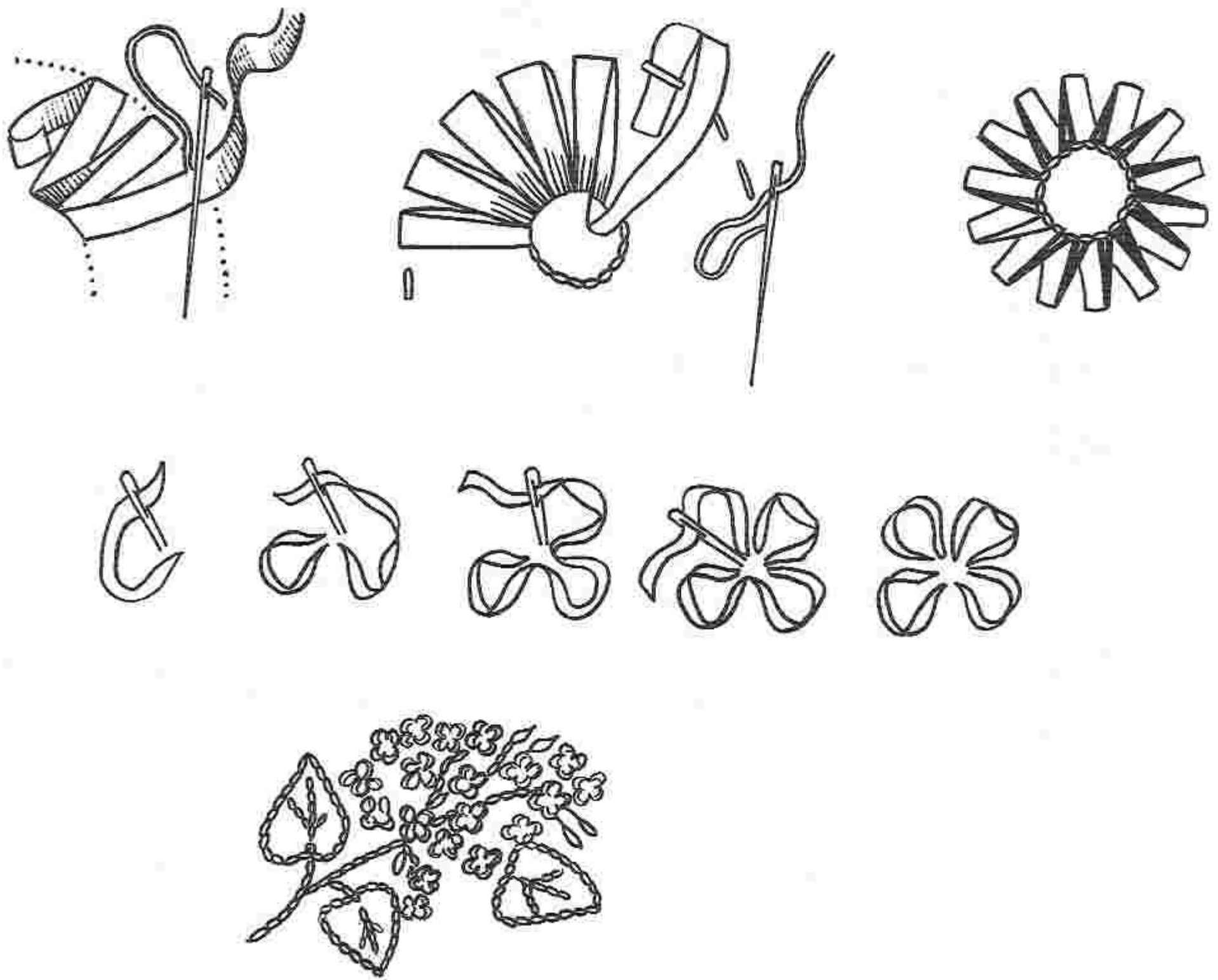

Рис. 124

Вышивая бисером, стеклярусом, нитки следует подбирать прочные, чтобы бусинки не перетирали их. Используют вышивку бусами довольно часто в сочетании с гладью, крестиком и другими декоративными швами, шнуром, тесьмой. Как правило, вышивают по узору, нанесенному на ткань или по канве. При вышивании по канве нужно следить, чтобы бисеринки плотно прилегали друг к другу и не были видны нитки канвы (рис. 124).

Для работы желательно подбирать бисер и стеклярус одного размера с большими отверстиями. Техника вышивания довольно проста, но требует навыка и сноровки. Главное условие — бисеринки должны ложиться при вышивании ровно и с одинаковым наклоном.

Существует несколько приемов вышивания бисером.

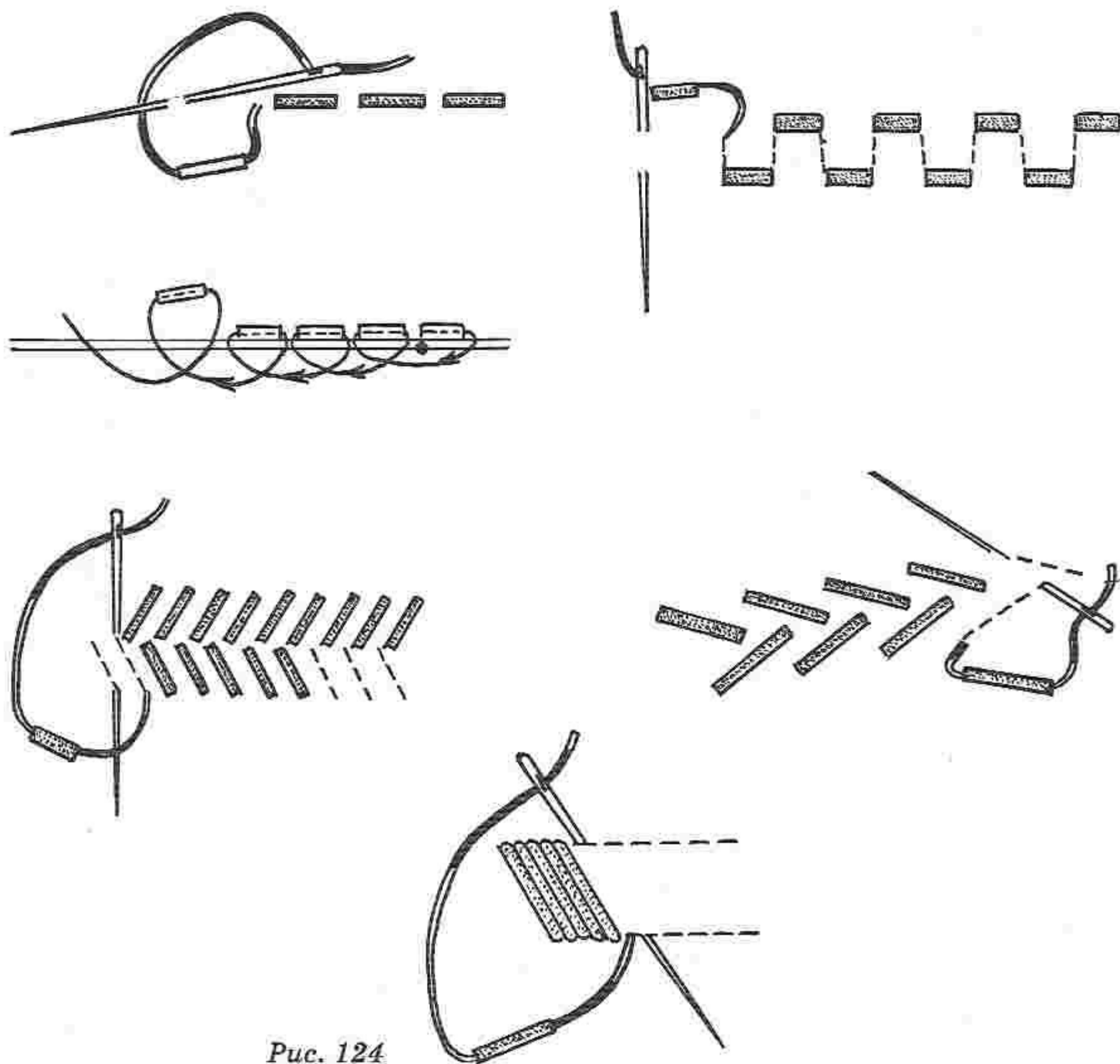



Рис. 125

Шитье «в прокол» по свободному контуру рисунка выполняется стежками простых швов «вперед иголку» и «за иголку». На нитку нанизываются по одной бусинке и прикрепляются к ткани вплотную одна к другой или на некотором расстоянии (рис. 125, а).

Шитье «вприкреп». На нитку, закрепленную на ткани узелком, нанизывается необходимое количество бусинок. Нитка выкладывается по узору и второй, рабочей ниткой, прикрепляется к ткани стежками между бусинками (рис. 125, б).

Стеклярус нашивают на ткань швами «вперед иголку» и «за иголку» в один и несколько рядов. Вышивая цветы, стебли и листья, используют стежки двусторонней глади (рис. 125, в).

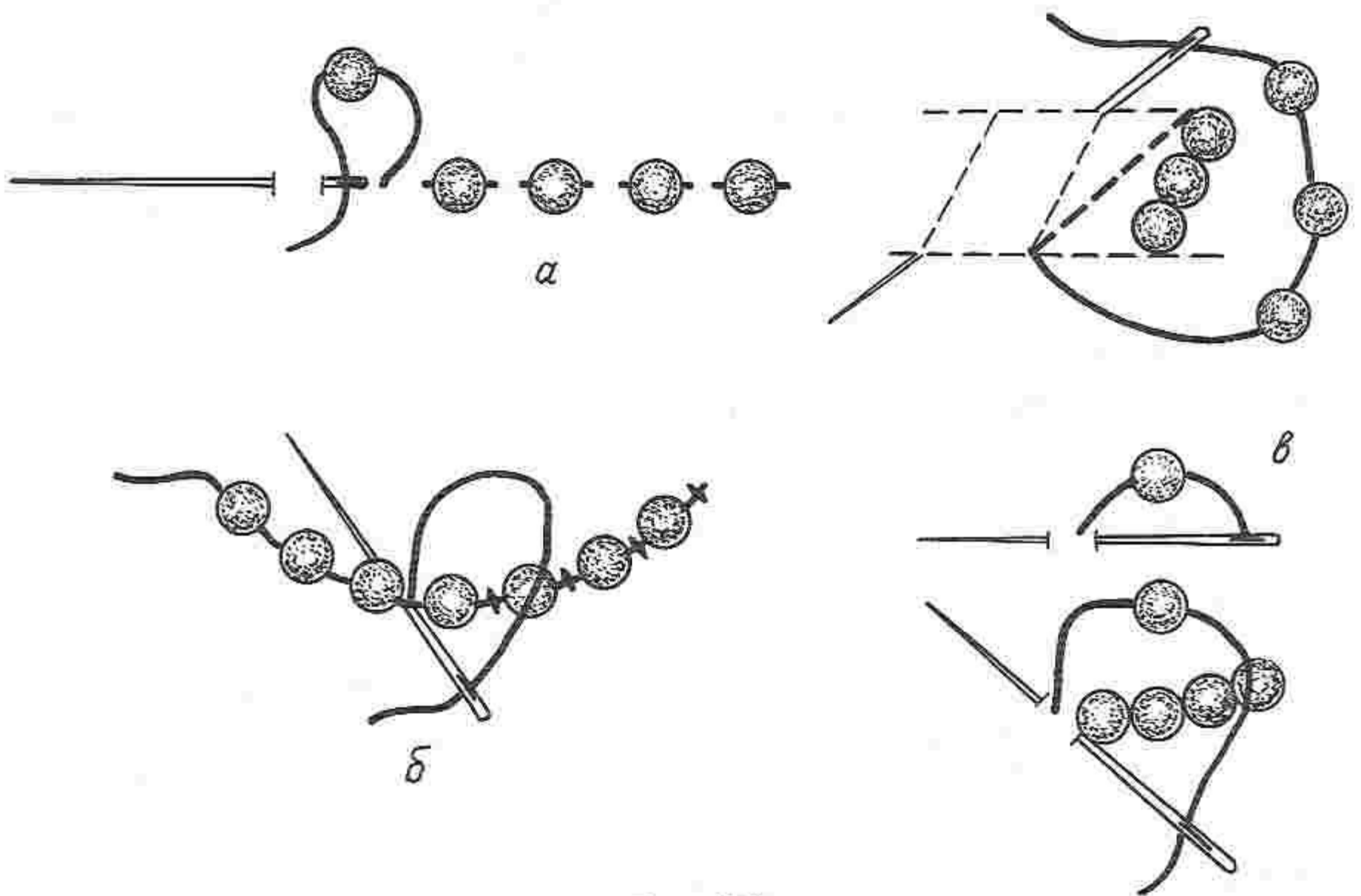
В украшении вышивки часто используют блески разной величины и цвета. Нашивают их на ткань с помощью бисеринки или маленькой бусинки. Закрепляя блески, одновременно украшают изделие стеклярусом.

## Работа с лоскутком



**В** любом доме накапливаются небольшие красивые кусочки тканей. Не выбрасывайте их. Устройтесь поудобнее за столом, возьмите в руки карандаш, лекала, бумагу, разложите перед собой лоскутки и пофантазируйте. Это увлекательное занятие, полное творчества и выдумки. Быстрота исполнения, незначительные затраты тоже привлекают.

Начиная работать с лоскутками, постарайтесь учитывать особенности той или другой ткани: дает ли она усадку при стирке, можно ли ее вообще стирать, насколько устойчива окраска, растяжимость и т. п. Чем больше вы будете знать об этих «капризах», тем легче подобрать ткань для работы. Например, синтетические ткани не годятся для прихваток, так как волокно может расплавиться, тем самым сведя на нет ваши труды.

Однако очень сложно разобраться в чрезвычайно разнообразном современном ассортименте тканей. Не всегда можно определить на глаз, с каким материалом имеешь дело. Некоторые сорта тканей общеизвестны, они совсем не изменились на протяжении столетий, другие же появились недавно.

Материал природного происхождения — шерсть и натуральный шелк — узнать просто. Достаточно поднести к вытянутой из ткани нитке горящую спичку. Волокна животного происхождения горят плохо, конец нитки обугливается, распространяя запах паленых рогов или перьев. Зато растительные волокна — хлопок, лен — горят ярким пламенем, имеют запах жженой бумаги и оставляют легко разлетающийся пепел.

Искусственные шелка горят также, исключение составляет лишь ацетатный шелк, у которого на конце нити образуется маленький остекленевший комочек. Если же шерстяная нитка горит ярким пламенем, обугливаясь, но без характерного запаха, то очевидно, что шерсть не чистая. Какие примеси и в каком соотношении присутствуют в ней можно определить только путем лабораторного анализа.

Особого внимания требуют ворсовые ткани. В процессе влажно-тепловой обработки на их поверхности может произойти смятие ворса, что приводит к образованию светлых, блестящих пятен; бархат, вельвет и другие требуют дополнительных приспособлений при утюжке — мягкие подушечки, специальные щетки, предупреждающие смятие ворса.

Вот характеристика некоторых видов тканей.

*Альпака* — шерсть ламы (альпака) с длинным белым ворсом, а также ворсовая шерстяная ткань грубого переплетения. То же название имеет и один из сортов хлопчатобумажной ткани плотного переплетения.

*Ангора* — мягкая длинноворсовая шерсть ангорской козы или ангорского кролика. Добавление в ткань ангорской шерсти придает поверхности мягкость, ворсистость. Такие ткани, как правило, легкие, переплетение редкое. Ангорскую шерсть соединяют иногда с синтетическими волокнами.

*Атлас* (по-арабски «красивый») — искусственная или натуральная



шелковая ткань с гладкой блестящей поверхностью с лицевой стороны и матовая с изнанки. На лицевой стороне тканей атласного переплетения видны только нити основы (основной атлас) или только нити утка (уточный атлас). Благодаря гладкой и скользкой поверхности эти ткани используются и как подкладочные.

Во французском и английском языках ткани атласного переплетения называют сатином. У нас же сатин — мерсеризованная (с блестящей выделкой) хлопчатобумажная ткань.

*Батист* — очень тонкая мягкая мерсеризованная хлопчатобумажная ткань полотняного переплетения. Из него шьют белье, носовые платки, блузки.

*Букле* — преимущественно шерстяная, пальтовая или костюмная ткань. Буклированная нить с узелками и петлями разной величины придает ткани характерную рельефность. Встречаются буклированные ткани из хлопчатобумажных и синтетических волокон.

*Бумазея* — плотная хлопчатобумажная ткань с начесом с одной стороны, напоминающая фланель.

*Бязь* — плотная хлопчатобумажная ткань полотняного переплетения, гладкокрашенная или набивная.

*Вельвет* — хлопчатобумажный бархат в мелкий рельефный рубчик.

*Вельветон* — хлопчатобумажная, очень плотная и прочная ткань, ворсованная с одной стороны. В быту его называют «чертовой кожей». Предназначен для рабочей одежды.

*Велюр* — общее наименование всех тканей с густым, низким ворсом типа бархата. Наиболее широко известен драп-велюр, ворсованный из длиноволокнистой шерсти. Применяется для пошива пальто.

*Вуаль* — тонкая, прозрачная и легкая ткань из пряжи с сильной круткой. Вырабатывается чаще всего полотняным переплетением из натурального и искусственного шелка или мерсеризованного хлопчатобумажного волокна.

*Габардин* — шерстяная, полушерстяная или хлопчатобумажная ткань саржевого переплетения. Для него характерен резко выраженный диагональный рубчик, образуемый очень частым переплетением основных и уточных нитей. Применяется для пошива костюмов и легких пальто.

*Двусторонние ткани*: две разные по цвету или с разным рисунком ткани соединяют в процессе ткачества в одну. Верхняя и нижняя ткани скрепляются с помощью отдельных нитей. Обычно одна сторона ткани клетчатая, другая — гладкокрашенная. Эти толстые пальтовые ткани идеально подходят для пошива верхней бесподкладочной одежды.

*Драп* — тяжелая, толстая, сильно уваленная шерстяная ткань с двусторонним или односторонним густым ворсом. Драповые ткани облегченного веса хорошо подходят для пошива пальто свободного покроя.

*Жаккард* — общее наименование тканей со сложным рисунком, изго-

товляемых на специальных жаккардовых машинах. К их числу относятся парча, клоке, муар и другие.

*Кашемир* — легкая, мягкая шерстяная ткань саржевого переплетения. Выпускается гладкокрашеным и набивным.

*Клоке* — натуральный или искусственный шелк либо шерстяная ткань с характерной рельефной поверхностью. Рельефность достигается разным натяжением нитей основы.

*Коверкот* — плотная шерстяная или полушерстяная ткань с диагональными полосами из двух разноцветных крученых нитей. Идет в основном для пошива мужской верхней одежды.

*Креп* — название группы тканей с характерной шероховатой поверхностью, вырабатываемых из разного типа волокон. Шероховатость достигается креповым переплетением или использованием нити креповой крутки. Наиболее распространенные виды креповых тканей: креп-дешин, креп-марокен, креп-жоржет. При стирке дает большую усадку.

*Кретон* — плотная хлопчатобумажная, преимущественно с набивным рисунком ткань. Употребляется главным образом как декоративный материал для обивки мебели.

*Ламе* — ткань атласного переплетения из натурального или искусственного шелка, с одной стороны, типа креп-марокена, с другой — блестящая.

*Маренго* — меланжевая ткань от темно-серого до почти черного цвета. Меланжевый эффект достигается добавлением белых волокон в темную шерсть в ходе прядения.

*Маркизет* — редкая, тонкая и слегка просвечивающаяся мерсеризованная хлопчатобумажная ткань. Выпускается однотонным и набивным.

*Матлассе* — ткань из натурального или искусственного шелка с жаккардовым рисунком наподобие стежка на ватине. По способу изготовления и внешнему виду напоминает клоке.

*Мохер* — мягкая ворсистая пряжа, а также ткань из шерсти ангорских коз или с ее добавлением.

*Муар* — натуральный или искусственный шелк с отливающим рисунком типа древесины на матовом фоне. Муаровый рисунок получают на жаккардовых станках, используя пряжу противоположной крутки. А также путем набивки переливчатого рисунка на ткани типа репсовой с последующим пропуском ее через муаровый каландр. Такой муар идет в основном на подкладку, жаккардовый — на пошив нарядных платьев.

*Органди* — легкая тонкая жесткая прозрачная матовая шелковая ткань, выработанная мелкоузорчатым переплетением. Используется для пошива нижних юбок нарядных платьев, воротников-жабо и т. п.

*Панама* — ткани из различных волокон характерного для панамы переплетения, при котором две или более нити утка перекрещиваются с двумя или более нитями основы. Поверхность панамы напоминает плетеный мат. Ткань редкая, легко распускающаяся.

*Парча* — тяжелая шелковая ткань с богатым узором, тканым с



серебряной или золотой нитью. В настоящее время парчу ткют на жаккардовых машинах. Название распространилось и на подобного типа ткани из искусственных шелковых, хлопчатобумажных и синтетических волокон. Металлическая нить (люрекс) имитирует золото и серебро.

«*Пепита*» — ткань саржевого переплетения в мелкую, преимущественно черно-белую или коричнево-белую клетку. «*Гусиные лапки*» — та же клетка, но большей величины.

*Пике* — ткань из хлопчатобумажной пряжи или искусственного шелка с рельефным рисунком в продольный рубчик или наподобие сот. Рельефность достигается двойным переплетением: сильно натянутая нить нижней основы прикрепляется к верхней с изнаночной стороны только по границам рисунка. Пластичность узора увеличивает фон из пряжи слабой крутки.

*Сукно* — гладкокрашенная шерстяная ткань или полушерстяная ткань полотняного или саржевого переплетения, сильно уваленная. В зависимости от используемого сырья различают грубосуконные и тонкосуконные ткани.

*Тафта* — тонкая, плотная, блестящая и жесткая ткань полотняного переплетения из шелкового или синтетического волокна. Характерная особенность тафты состоит в том, что плотность основы у нее превышает плотность утка, благодаря чему на поверхности образуются мелкие продольные рубчики.

*Твид* — толстая шерстяная пальтовая или костюмная ткань в мелкий рисунок, клетку или с цветными узелками. Напоминает домотканый материал. Вырабатывается чаще всего саржевым переплетением (встречается и полотняного).

*Твилль* — мягкая ткань саржевого переплетения из шелкового или синтетического полотна. Вырабатывается набивным и гладкокрашеным.

*Туаль* — гладкая и мягкая шелковая ткань полотняного переплетения.

*Тюль* — тонкая, редкая сетчатая ткань с четырех- или шестиугольными отверстиями-ячейками из хлопчатобумажного или синтетического волокна. Вырабатывается на специальных тюлевых машинах.

*Фланель* — мягкая хлопчатобумажная или шерстяная ткань с двусторонним ворсом. Шерстяная фланель используется для женских и мужских костюмов. Сейчас она вновь вошла в моду.

*Чесуча* — ткань полотняного переплетения из натурального шелкового волокна неравномерной толщины с уплотнениями в виде узелков.

*Шифон* — легкая ткань полотняного переплетения из натурального или искусственного шелка. Слегка шероховатая поверхность получается добавлением в ходе тканья креповой нити.

*Шотландка* — яркая ткань в клетку средней или большой величины из самых разных волокон.

## Лоскутная техника (печворк)

Печворк как вид рукоделия впервые появился в Англии в XI веке («patch» — заплатка, лоскут и «work» — работа). Неповторимые образцы печворка собраны в музеях Лондона, Огайо, Гейдельберга, Цюриха. Как правило, имя создателя редко становилось известным. В памяти лишь названия самого произведения, данное уже искусствоведами.

«Б р и л л и а н т» был создан примерно в 1925 году в Пенсильвании. В черный квадрат размером 2 × 2 м вписан меньший квадрат василькового цвета с яркими розово-лиловыми акцентами по углам. Внутри него под углом расположен третий квадрат, обрамленный черным цветом. Многократно использованные рамки и подчеркнутые углы образуют исключительно выразительную комбинацию, которая действительно напоминает бриллиант.

«О д и н о к а я з в е з д а» — шедевр рубежа XIX—XX веков. В полотне предпринята попытка передать эффект проникновения света в движении через набор хлопчатобумажных лоскутков в форме ромбов. Это удалось. Трудно поверить, что это сделано лишь с помощью ножниц, иголки, утюга.

«М е к с и к а н с к а я р о з а» — великолепный узор. Теплый тон исходных материалов контрастирует с жесткими, острыми формами внешних углов, мастерски подчеркнутых черным цветом. Эта форма относительно проста для воспроизведения.

Печворк «Д е т с к и е к у б и к и» имеет размер 215 × 190 см и собран из малюсеньких шерстяных и хлопчатобумажных квадратиков, подобранных по цвету и сшитых таким образом, что, глядя на них, представляешь все новые и новые фигурки. То кажется, что перед тобой выпуклые кубики, уложенные на плоской поверхности, то видится лестница. Композиция этих геометрически упорядоченных кубиков дает бесконечное число занимательных для глаза рисунков. Это цветовые композиции или попросту картины, переложенные на язык текстиля.

В Беларуси нет традиций печворка. Он только начинает себе пролагать путь в нашей эстетической культуре.

Удивите своих близких. Используйте «вечные» свойства цвета: светлые — выступают, как бы приближаются, темные — отходят на второй план. В произведениях ценна неповторимость, непохожесть на другие. Эти требования развивают искусство печворка. Оно подобно путешествию — каждый раз открытие нового и соприкосновение с прекрасным.

Впрочем, сколько людей — столько мнений и впечатлений. Лоскутки в цветочек, горошек, клетку, полоску — все пригодится в работе. Начинать всегда лучше с простого: коврика, подушки, прихватки, грелки на заварной чайник и других предметов, украшающих наш быт.

Главное условие успеха — аккуратность. Перед раскроем следует выстирать ткани, дающие усадку, и изготовить шаблоны для одинаковых





Рис. 126



Рис. 127

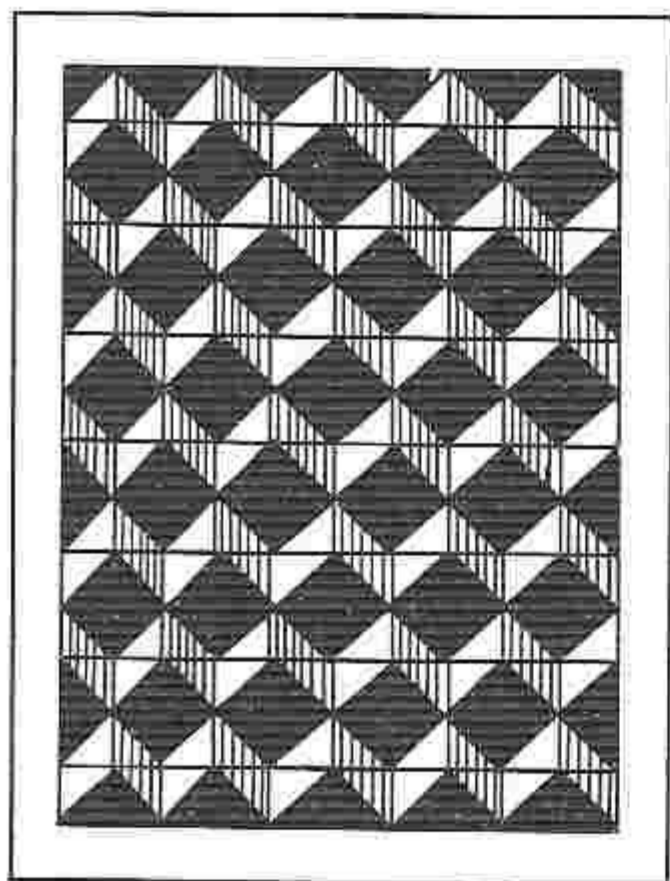

мотивов. Шаблоны вырезаются из плотного картона очень острым ножом. Можно изготовить их и с припусками на швы.

Лекала раскладываются на ткани по долевой нити возможно более экономно. Детали выкраиваются с припусками на швы 1 см. На рис. 126 показано, как из простых треугольных лоскутков может получиться подушка, одеяло. Порядок работы прост. Из треугольников сшиваются квадраты. Четыре маленьких квадрата объединяются в один большой. Образовавшиеся большие квадраты соединяются между собой и т. д. Мозаичное соединение из ромбов показано на рис. 127.

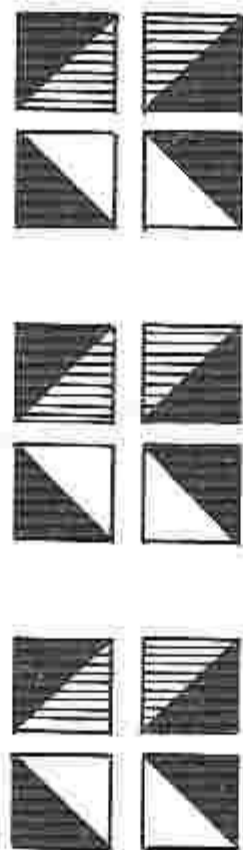
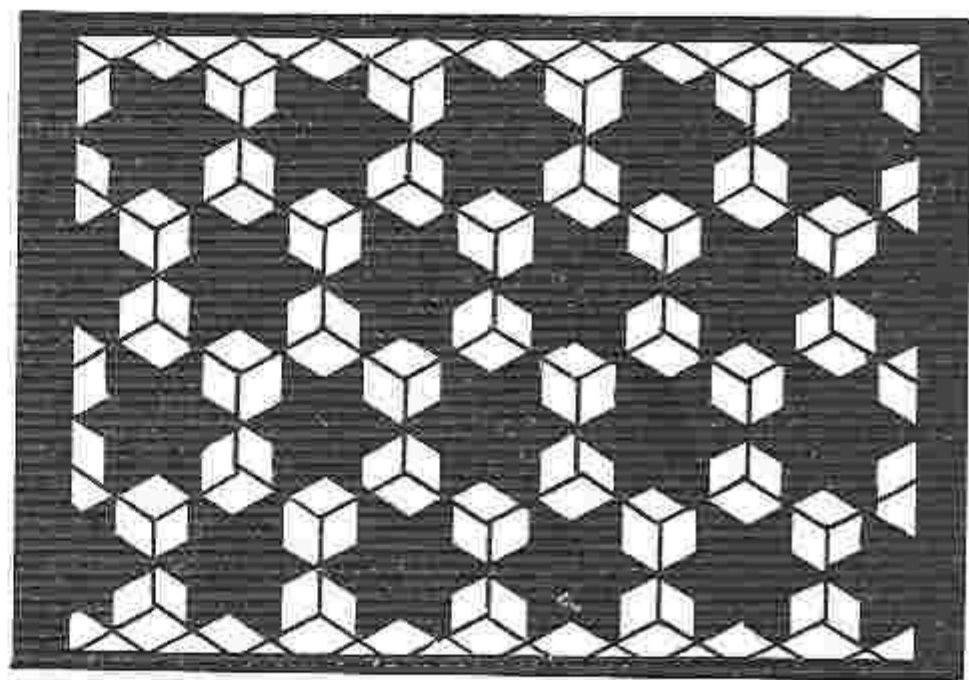
Изделия в технике пэчворк лучше выполнять вручную. Детали складываются друг с другом лицевыми сторонами и аккуратно сшиваются мелкими стежками. При стачивании деталей необходимо соблюдать точность, так как из-за разницы всего лишь в несколько миллиметров возникает перекося изделия. Выполнив шов, припуски следует сразу разутюжить. Линии для простегивания размечаются кусочком мыла.

## Аппликация

Есть и другая техника, которая предполагает работу с лоскутками, это — аппликация (в переводе с латинского — «прикладывание»). Выполняется она путем наложения кусочков цветной ткани на основную и закреплением их петельными стежками. Применяется для отделки одежды и бытовых изделий.

На основную ткань переводят рисунок. По рисунку подбирают кусочки различного цвета и переводят на них соответствующий узор. При этом

следят, чтобы направление нитей основы лоскутка совпадало с направлением долевой на основной ткани. Отобранные кусочки цветной ткани предварительно проглаживают через материал, смоченный водой с крахмалом. Детали рисунка вырезают с припуском. Затем частыми стежками их приметывают по контуру на основную ткань. Соединения аппликации с основной тканью можно производить различными стежками: петельными, косыми, крестообразными. При этом стежки должны плотно прилегать друг к другу. Лишнюю ткань около стежков аккуратно обрезают.

Иногда на основную ткань нашивают композицию из цельного материала. Тогда лишнюю ткань обрезают после обметывания контуров узора. В этом случае техника выполнения аппликации значительно легче.

Аппликация может выполняться и на швейной машине зигзагообразной строчкой. Для создания выпуклости под аппликацию подкладывают объемный материал (синтепон, ватин и т. п.).

На рис. 128—129 даны аппликации в натуральную величину для украшения детской одежды.



Рис. 128



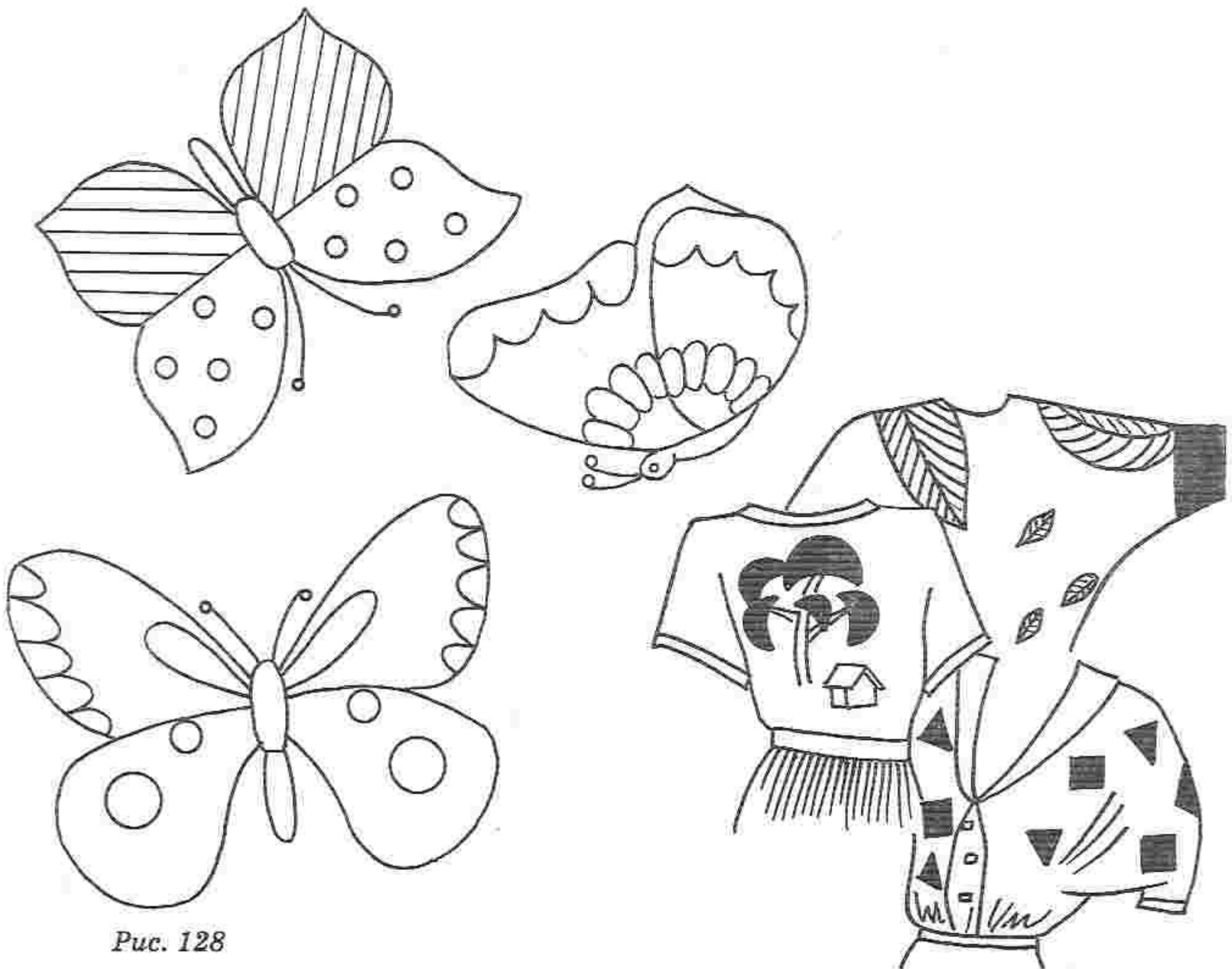

Рис. 129

## Салфетка столовая

Первоначально салфетка — «маппа» — использовалась во время еды. Ею вытирали рот за обеденным столом. Было, однако, в высшей степени приличным, собираясь на званый обед, брать с собой маппу — в нее заворачивали остатки пищи, чтобы отнести домой. С этого получил начало обычай упаковывания еды в салфетки.

Император Нерон (правил в 54—68 гг. н. э.) нашел для маппы еще один способ применения. Когда публика нетерпеливо ожидала начала боя гладиаторов, а император еще продолжал трапезу, он бросал на арену свою маппу в знак того, что бой может начинаться. Этот обычай сохранялся долгое время и после Нерона.

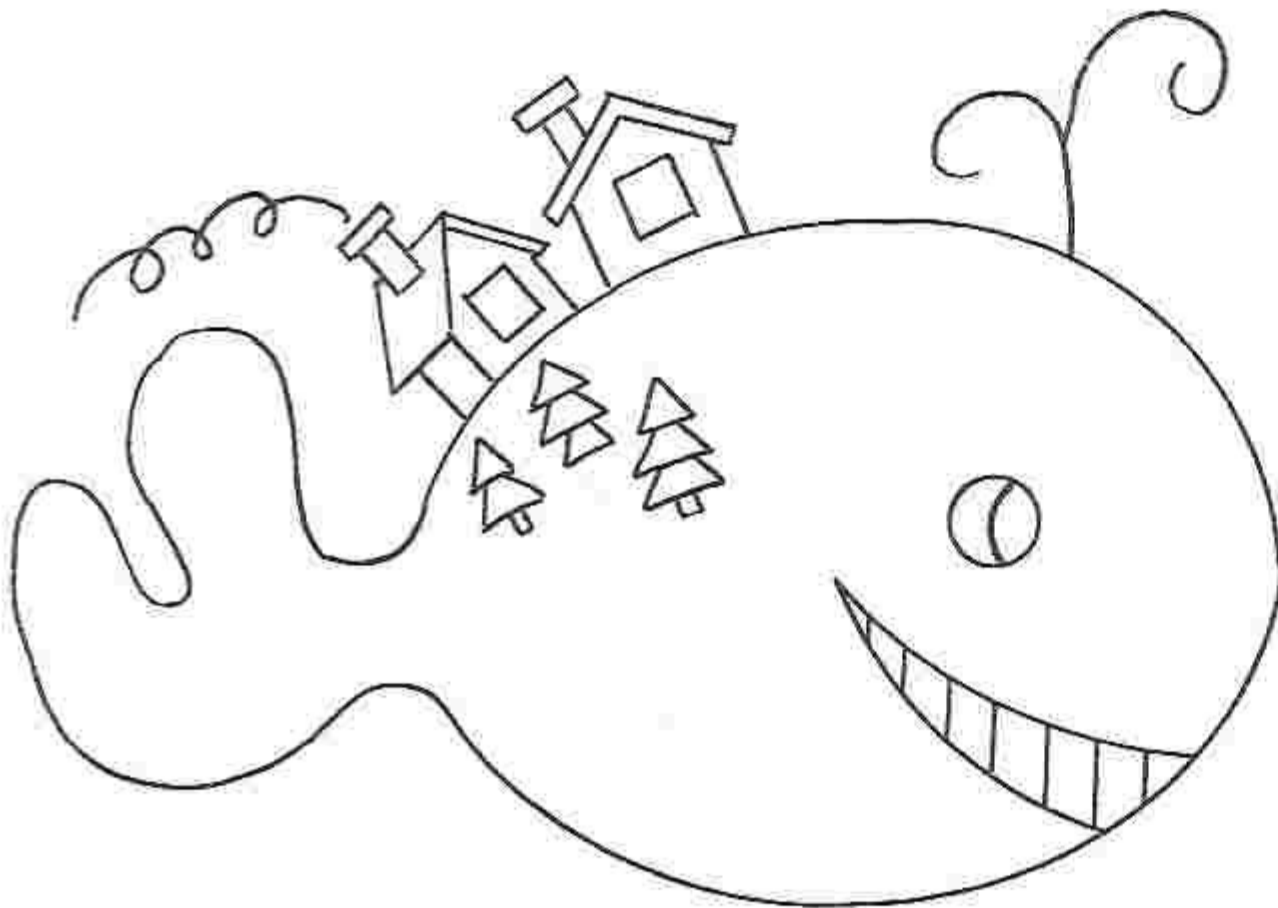
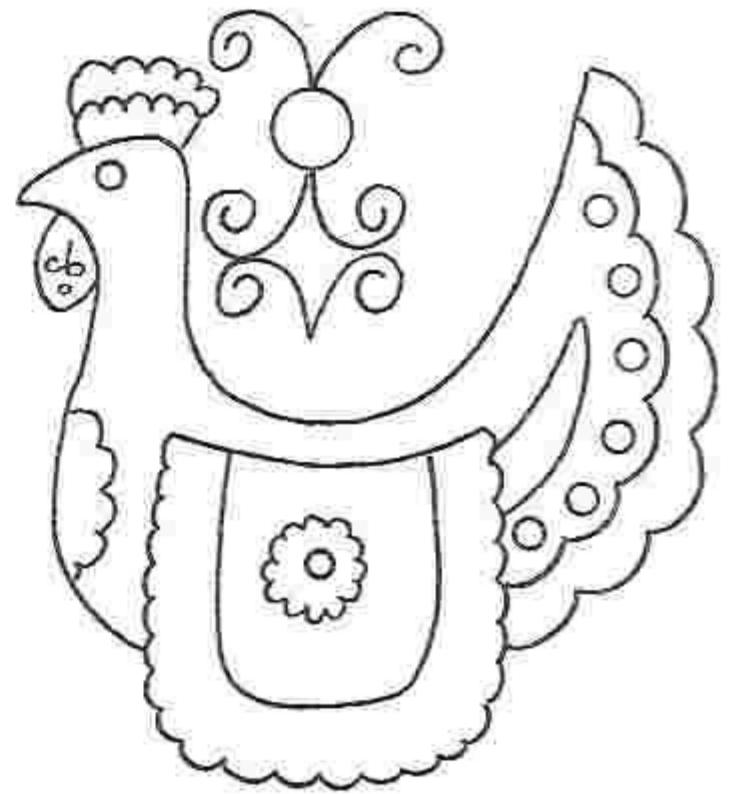
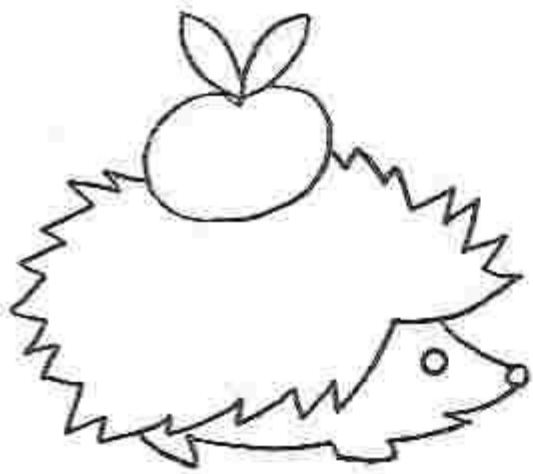
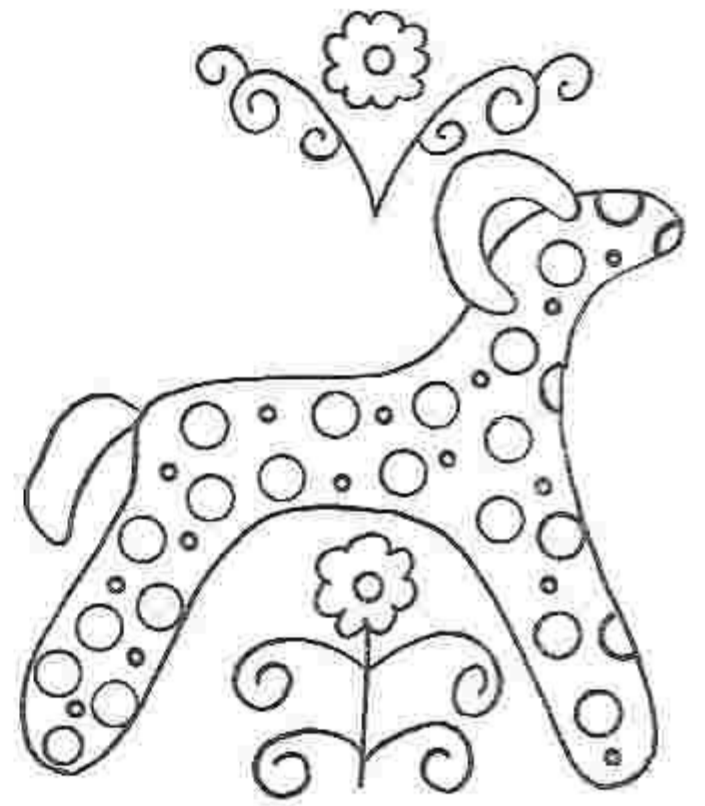
Салфетку можно выполнить из односторонней хлопчатобумажной ткани. Выкройте два квадрата 30 × 30 см и сложите так, как показано на рис. 130. Разнообразными строчками пришейте аппликации.



Рис. 130

Аппликации на рисунке даны в натуральную величину, но по желанию их можно уменьшить или увеличить при помощи бумаги в клетку.

## Прихватки

Прихватки используются в основном на кухне. Они не только помогают в работе, но и украшают интерьер. Состоит прихватка из двух частей: верхней и нижней. Между ними прокладка из небольшого слоя ватина. Верхнюю деталь накладывают на изнанку нижней детали. Очень удобно окантовывать края мягкой тесьмой. Один край ее настрачивают,

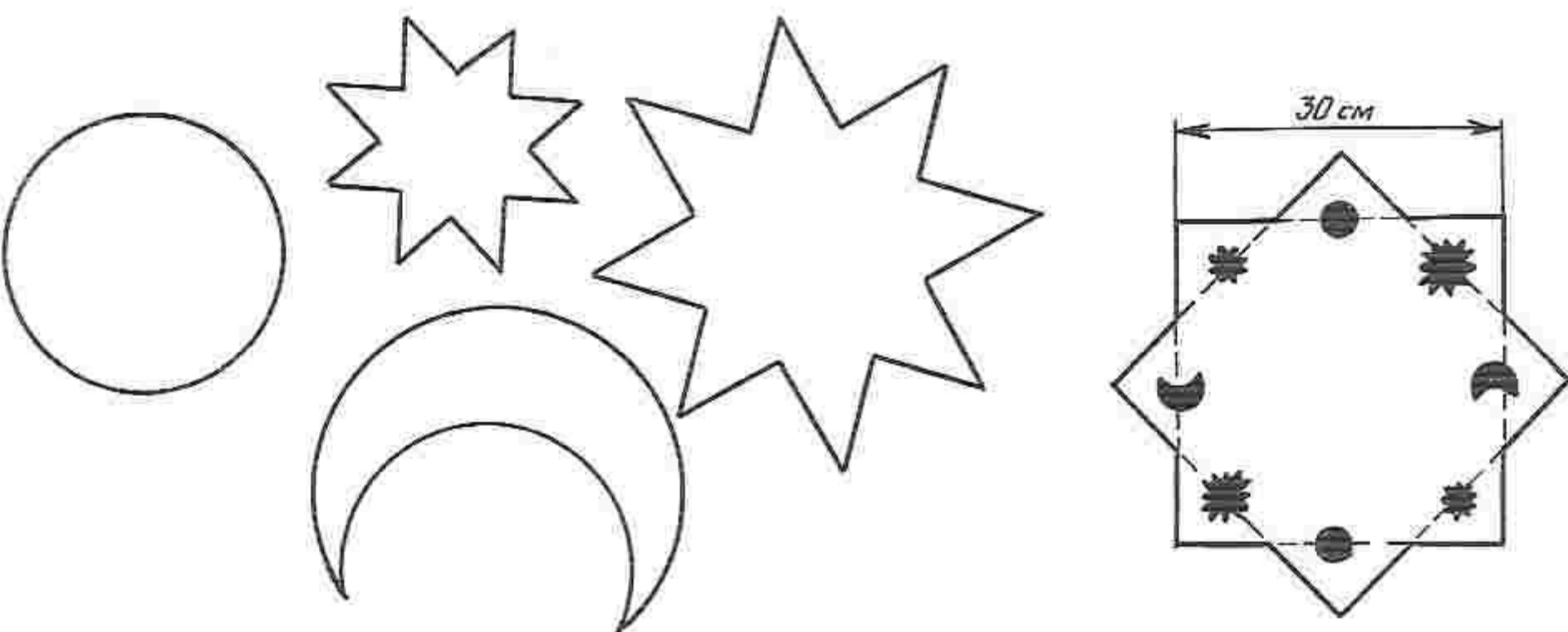



Рис. 131

второй подшивают потайными стежками. Из этой же тесьмы делают петельку.

Некоторые образцы таких прихваток показаны на рис. 131. Все они выполнены техникой пэчворк.

### Прихватки-рукавички

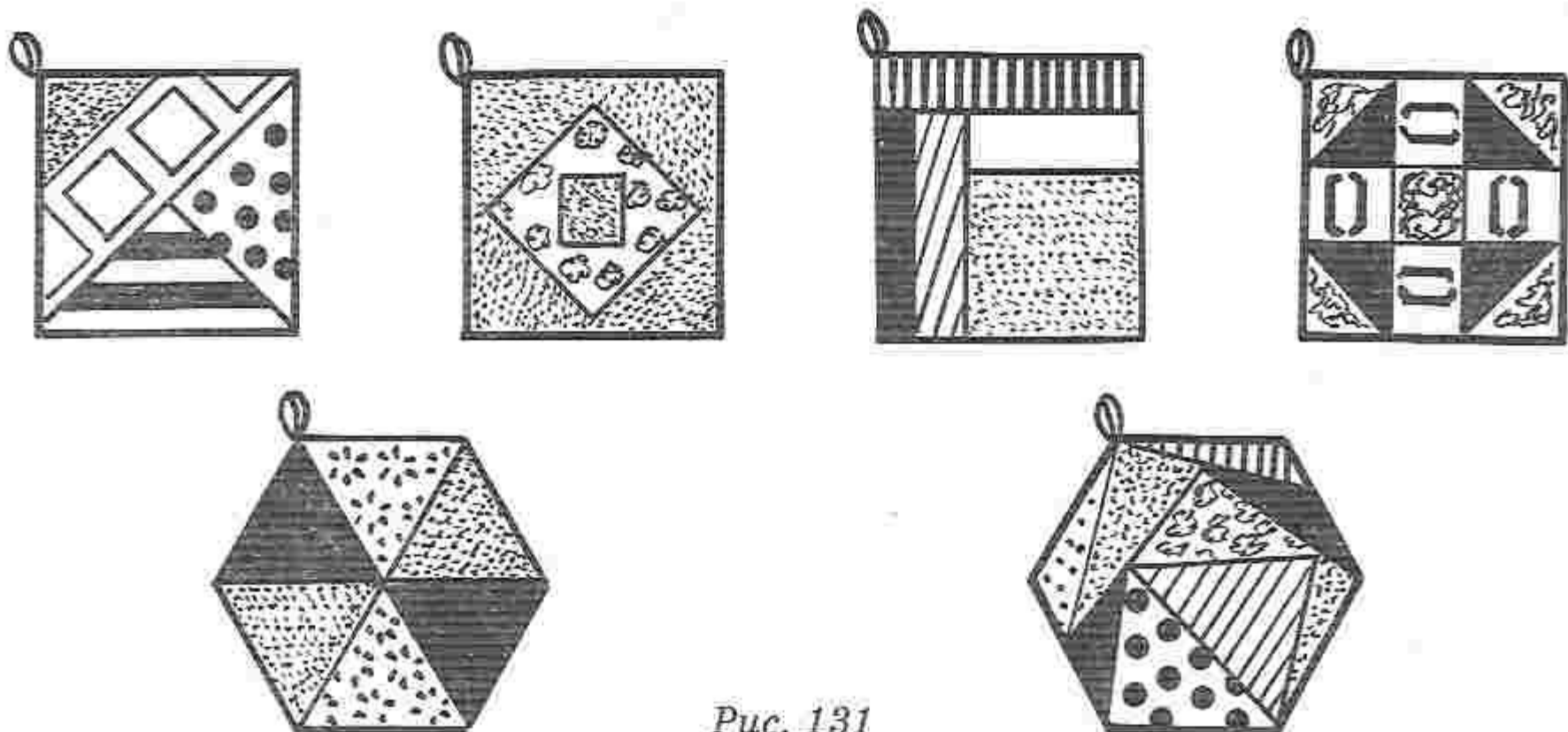
Очень удобны на кухне прихватки-рукавички. Они поднимают настроение, создают уют.



Рис. 132

Рукавичка не должна обтягивать руку. По выкройке (рис. 132) вырезают две основные детали — верхнюю и нижнюю. Каждая часть имеет подкладку и прокладку из ватина или какой-либо толстой, но мягкой ткани. Детали рукавички складывают изнаночными сторонами внутрь и стачивают, отступив от края приблизительно на 5 мм. Шов и верхние срезы окантовывают тесьмой. Из нее же делают и петельку.

Какой может быть рукавичка, показано на рис. 133, но ваши лоскутки и фантазия подскажут свой вариант.

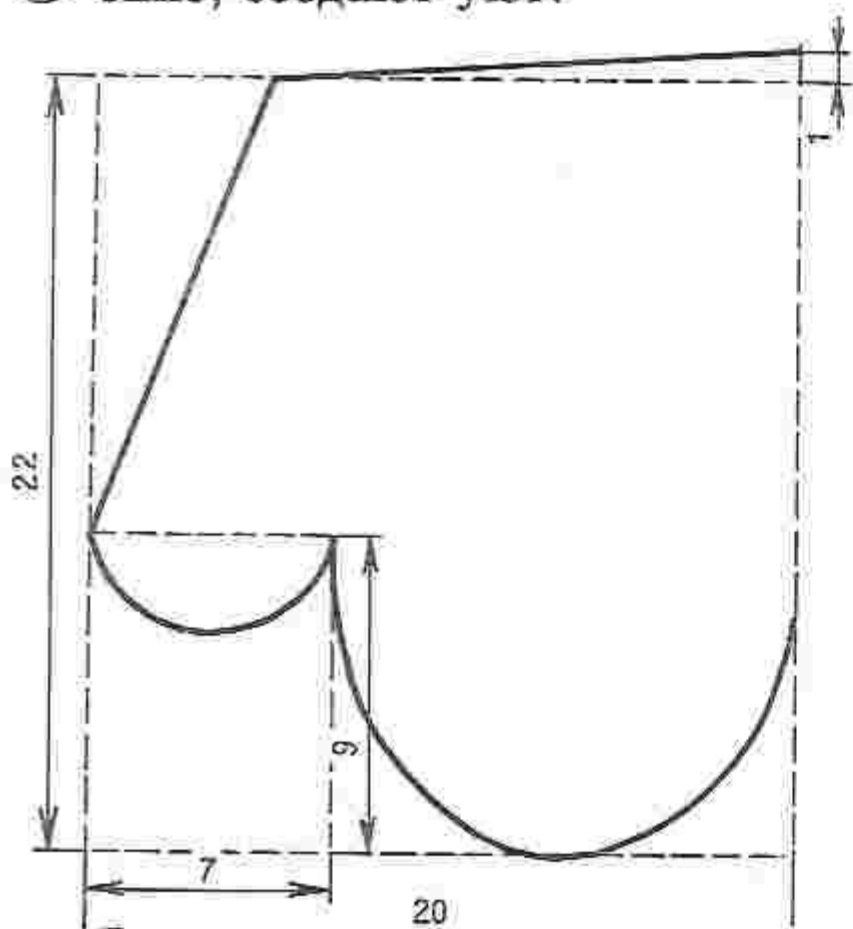

Рис. 133

## Подушка

Маленькие подушки не только декоративны, но и весьма практичны. В старину их называли «думочками». Возможно, такое название возникло от ассоциации с тихой, спокойной обстановкой, когда можно было просто отдохнуть, обложив себя такими вот небольшими подушечками.

Сшить их можно в лоскутной технике пэчворк либо украсить аппликацией. Если работа выполняется в технике аппликации, раскладывают все детали на фоне — куске плотной ткани. Слишком тонкую ткань лучше продублировать. Затем детали прикрепляют клейстером из картофельного крахмала и пришивают на машинке к фону зигзагообразной строчкой.

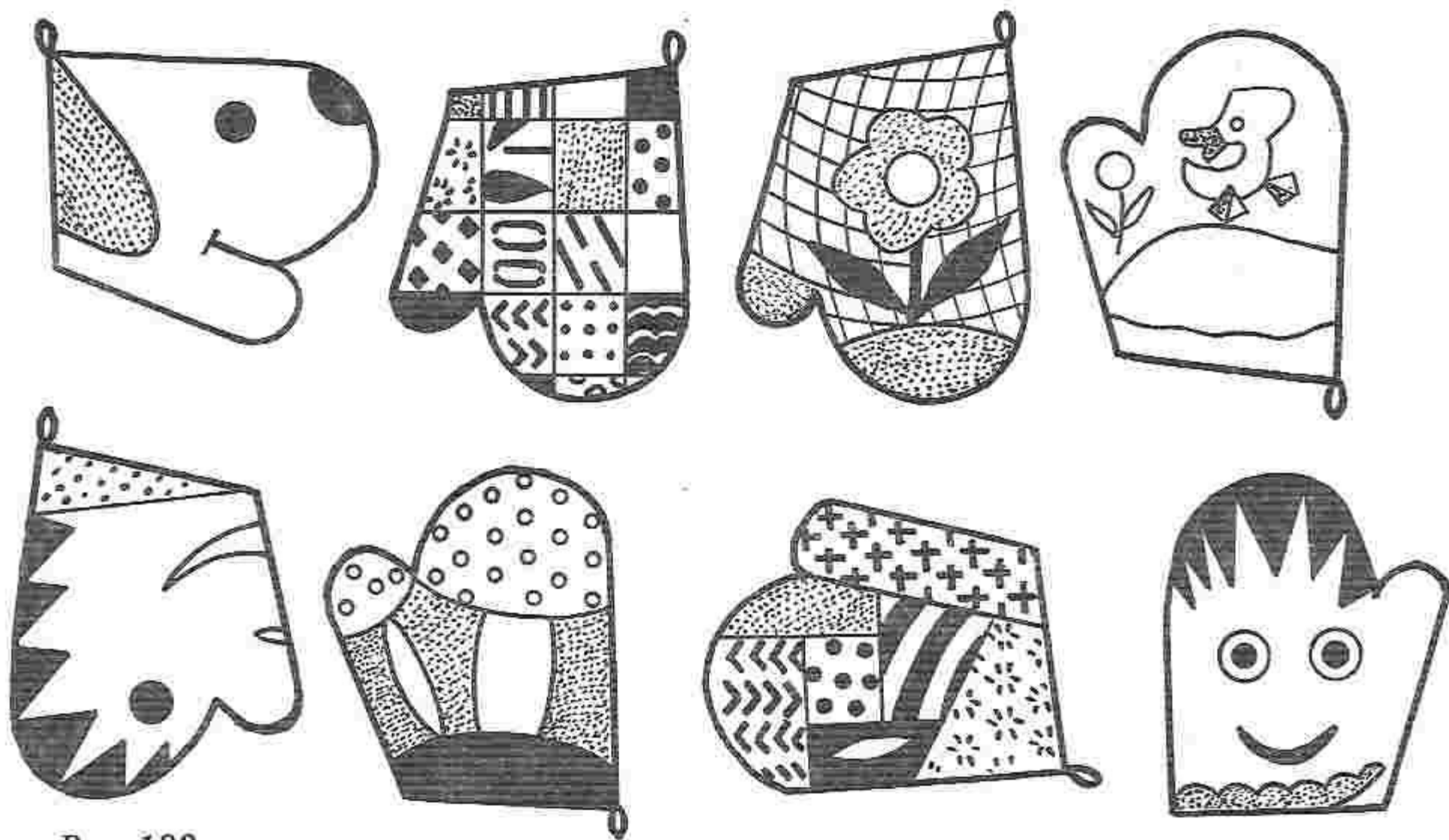
Некоторые образцы узоров подушечек показаны на рис. 134. Подушки можно заполнять старыми капроновыми чулками, предварительно разрезав их на маленькие кусочки.



Рис. 134



## Грелки на заварной чайник

Есть много моделей грелок на чайник. Вот некоторые из них.

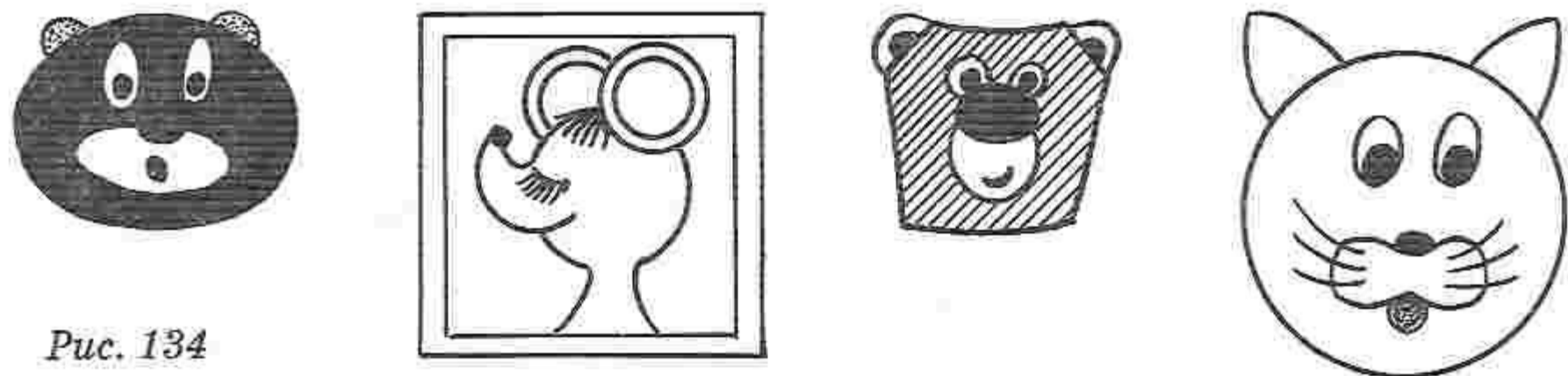
**Грелка-колпачок.** Измерив окружность чайника, включая ручку и носик, определяют высоту до носика. Чертеж состоит из трех одинаковых деталей (рис. 135), где  $АН$  — высота чайника,  $A_1H_1$  — высота до носика чайника.  $НН_1$  —  $\frac{1}{3}$  окружности чайника вместе с ручкой и носиком. Такой колпачок шьют на утепляющей прокладке. Все детали простегают в виде ромбов, квадратов и соединяют между собой. Грелку можно украсить аппликацией, пэчворком, вышивкой. Некоторые варианты показаны на рис. 136.



Рис. 135



Рис. 136

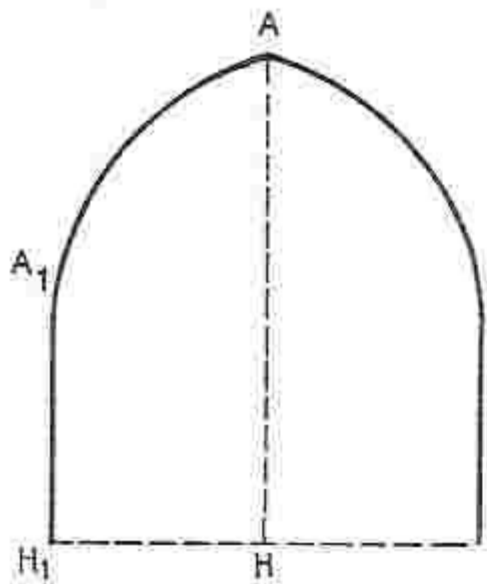

Рис. 137

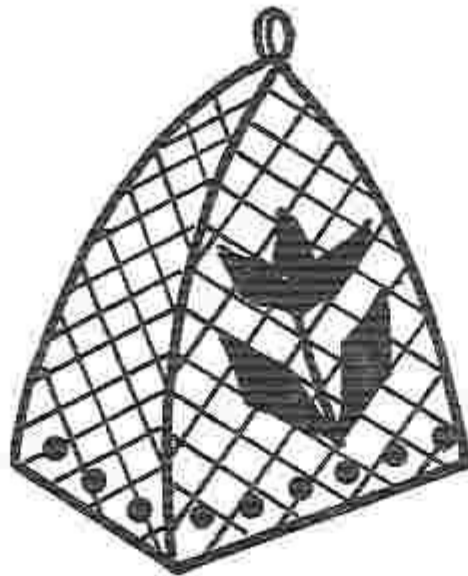

Рис. 138

Колпачок должен свободно надеваться, поэтому следует помнить об припусках на швы. Сверху делают петельку — так удобнее снимать грелку с чайника.

**Кукла-грелка** (рис. 137). Подбирают ткани для сарафана, косынки, головки. Как сшить головку куклы показано на рис. 138. Сверху и снизу в приготовленном мешочке продевают толстую нить. Сверху ее закрепляют узлом, заполняют мешочек ватой или кусочками ткани. Затем затягивают нить снизу. Складочки аккуратно расправляют от предполагаемого подбородка к затылку.

Небольшое количество нарезанных нитей укладывают слоем на косыночку куклы и прострачивают по центру. Нити закрепляют в косы. Затем на ватник пришивают головку, шьют сарафан, руки. Повязывают косынку с готовым париком. Носик, ротик, глазки вышивают.

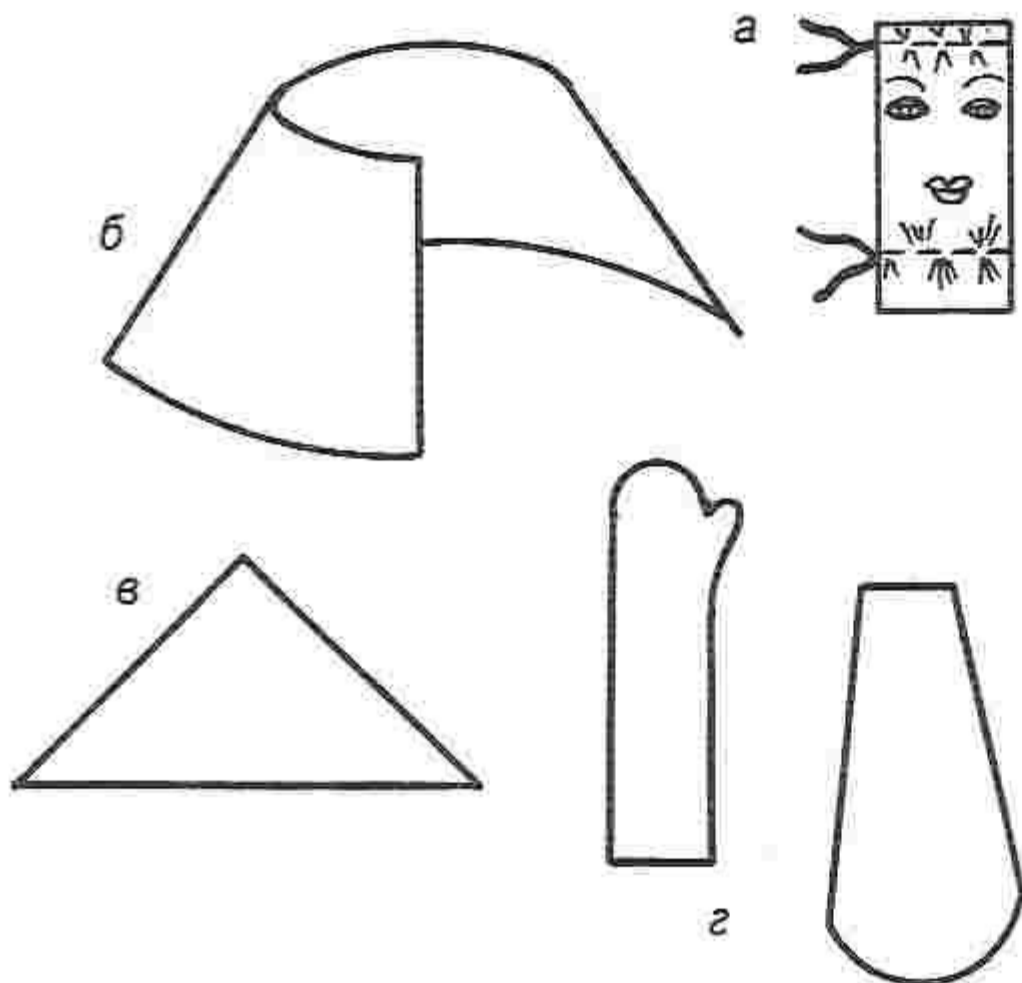
Грелка «Хоттабыч» (рис. 139). Шьется аналогично кукле-грелке, только вместо косынки на головку надевается шапочка. Борода и усы изготавливаются из ткани или ниток.



Рис. 139



Рис. 140

Грелку на чайник можно сшить и из двух частей. Работа выполняется аналогично грелке-колпачку. Только при составлении выкройки окружность чайника делится не на три, а на две части. У такой грелки важную роль играет ее оформление. Некоторые варианты показаны на рис. 140. Безусловно, у вас есть свои идеи — реализуйте их.

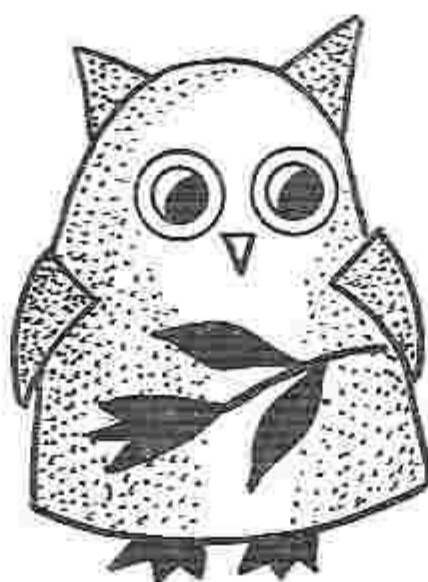
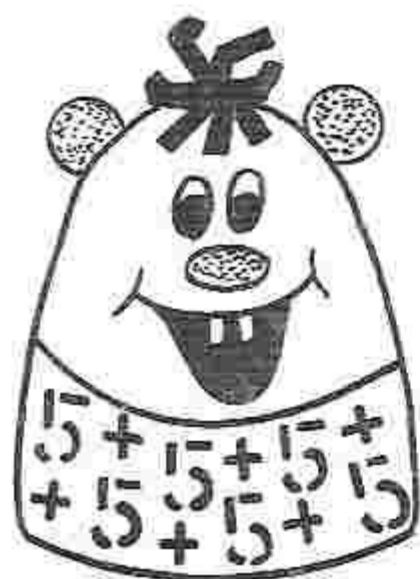

## Грелки на заварной чайник

Есть много моделей грелок на чайник. Вот некоторые из них.  
**Грелка-колпачок.** Измерив окружность чайника, включая ручку и носик, определяют высоту до носика. Чертеж состоит из трех одинаковых деталей (рис. 135), где  $AH$  — высота чайника,  $A_1H_1$  — высота до носика чайника.  $HH_1$  —  $1/3$  окружности чайника вместе с ручкой и носиком. Такой колпачок шьют на утепляющей прокладке. Все детали простегают в виде ромбов, квадратов и соединяют между собой. Грелку можно украсить аппликацией, пчворком, вышивкой. Некоторые варианты показаны на рис. 136.



Рис. 135



Рис. 136

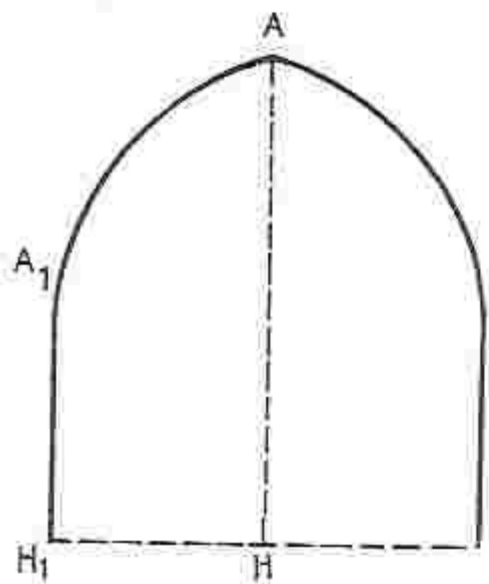

Рис. 137

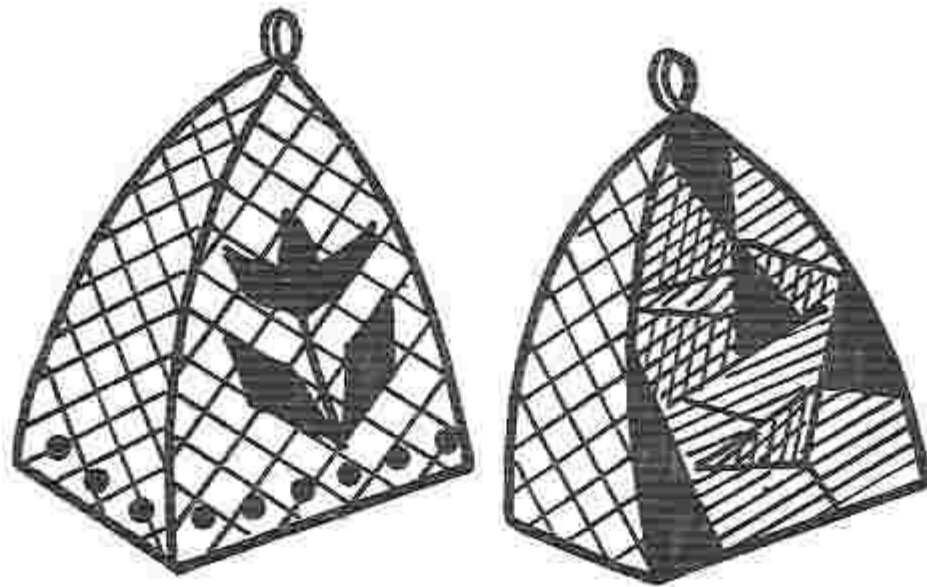

Рис. 138

Колпачок должен свободно надеваться, поэтому следует помнить об припусках на швы. Сверху делают петельку — так удобнее снимать грелку с чайника.

**Кукла-грелка** (рис. 137). Подбирают ткани для сарафана, косынки, головки. Как шить головку куклы показано на рис. 138. Сверху и снизу в приготовленном мешочке продевают толстую нить. Сверху ее закрепляют узлом, заполняют мешочек ватой или кусочками ткани. Затем затягивают нить снизу. Складочки аккуратно расправляют от предполагаемого подбородка к затылку.

Небольшое количество нарезанных нитей укладывают слоем на косыночку куклы и прострачивают по центру. Нити закрепляют в косы. Затем на ватник пришивают головку, шьют сарафан, руки. Повязывают косынку с готовым париком. Носик, ротик, глазки вышивают.

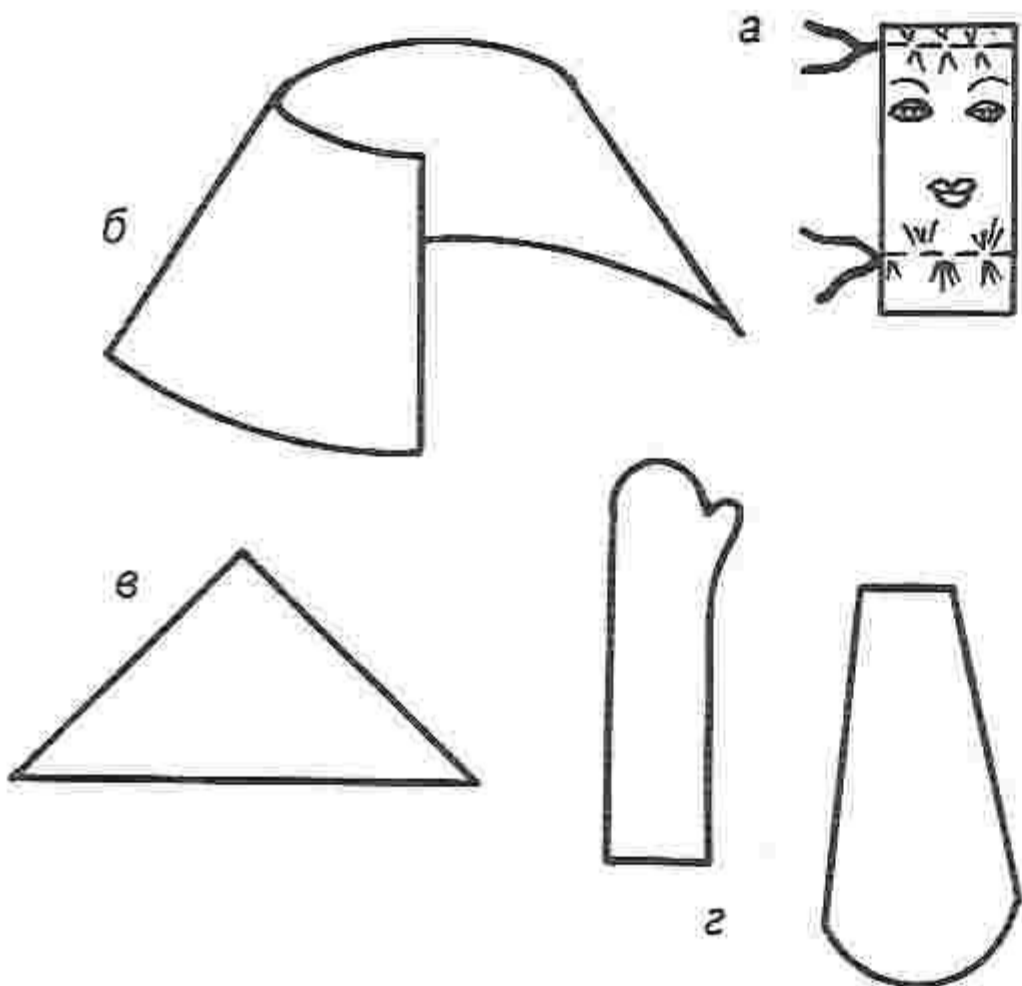
Грелка «Хоттабыч» (рис. 139). Шьется аналогично кукле-грелке, только вместо косынки на головку надевается шапочка. Борода и усы изготавливаются из ткани или ниток.



Рис. 139



Рис. 140

Грелку на чайник можно сшить и из двух частей. Работа выполняется аналогично грелке-колпачку. Только при составлении выкройки окружность чайника делится не на три, а на две части. У такой грелки важную роль играет ее оформление. Некоторые варианты показаны на рис. 140. Безусловно, у вас есть свои идеи — реализуйте их.



## Жилет

Этот вид одежды известен еще со времен Тридцатилетней войны. Первоначально жилет имел рукава, расширенные книзу полы и был притален. Дома его носили вместо халата. Постепенно к XVIII веку рукава исчезли, жилет стал коротким, едва закрывающим талию. В таком виде он дошел до наших дней.

Жилет считался промежуточным видом одежды. Появляться в нем на людях считалось неприличным, однако он не был бельем, как, например, сорочка. Что-то чуть более интимное, чем камзол, сюртук, фрак или пиджак. Отсюда выражение «плакаться в жилетку» — сердечный доверительный разговор.

Жилет стал любимым элементом мужского костюма. В XVIII столетии самые элегантные англичане носили великолепные жилеты из белого пике, хотя, естественно, они шились и из цветных тканей. Со временем жилеты из белого пике стали своего рода визитной карточкой самой консервативной партии английского парламента. Ныне, когда мы слышим выражение «пикейные жилеты», ясно, что речь идет не об одежде, а об особенно негибких политических группировках.

Жилеты шили из бархата, шелка, ткани в цветочек, полоску, клетку и т. д. Украшали его вышивкой и дорогими пуговицами, лентами. Кстати, лента по-французски звучит «галан», что дало название XVIII веку — галантный. Применительно к человеку это слово означало «украшенный лентами», «модный». Позднее стало обозначать — вежливый и предупредительный. Вплоть до сегодняшнего дня жилет остается одним из самых колоритных и выразительных предметов гардероба и вписывается во многие существующие стили (классический, спортивный, романтический и т. п.).

Жилет не так уж трудно сшить. Важно тщательно и гармонично по цвету соединить отдельные части в единое целое — так, чтобы новая вещь не напоминала старую, залатанную на скорую руку.

Лоскутки стачивают по прямым линиям, разутюживая припуски на швы. Нельзя растягивать ткань при стачивании косых срезов. По мере наращивания объема мозаики, ее сверяют с выкройкой. Излишки ткани срезают. Чтобы скрыть многочисленные швы между лоскутками, изделие ставят на подкладку.

Горловина может быть разной формы. Ее, как и проймы, окантовывают цветной тесьмой, шнуром. Изделие хорошо украсить поясом (рис. 141).

«Шикарно», скажет кто-то, надевая такой жилет. Но что это означает?

В начале XIX века французский художник Жак-Луи Давид имел мастерскую, выполнявшую заказы по оформлению дворцов, театров и



Рис. 141

созданию моделей костюмов. У Давида было много талантливых учеников, но одаренностью и тонким вкусом выделялся юноша по фамилии Шик, внезапно умерший в возрасте 18 лет. Давид тяжело переживал его смерть. Давая оценку некоторым работам, живописец говорил: «Нет, Шик сделал бы не так», или еще короче: «Это не Шик!». С тех пор слово «шик», употребляемое в мастерской Давида как синоним хорошего вкуса, стало нарицательным и распространилось по всему земному шару. В некоторых языках оно утратило свой первоначальный смысл и обозначает показную роскошь.

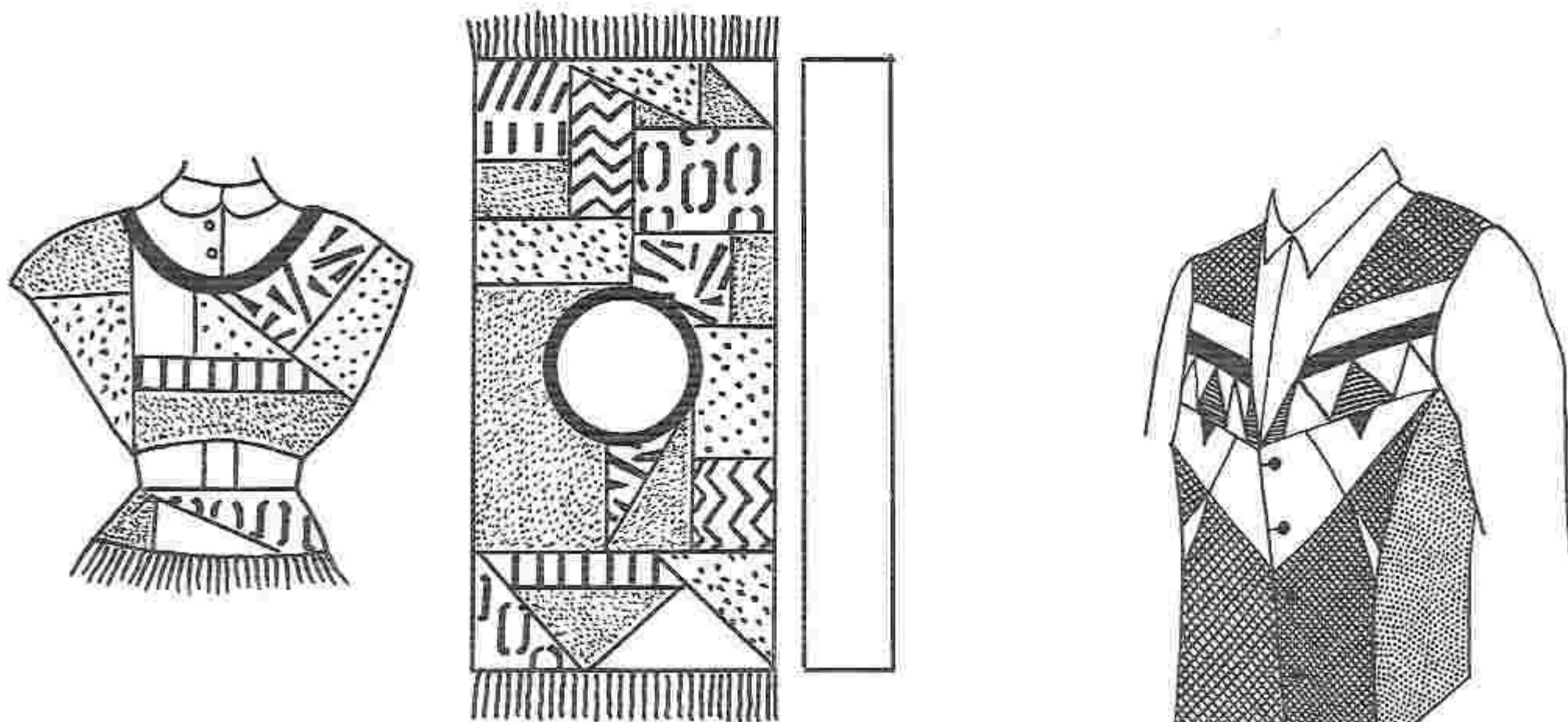

Рис. 142

Можно создать целую коллекцию подобных жилетов. Они оригинальны и очень удобны. На рис. 142 показан жилет из трех галстуков. Для него помимо галстуков понадобится также шелковая прокладочная ткань, чтобы спинка не «спорила» с тонкой отделкой переда. Красивая подкладка дает возможность носить жилет с двух сторон. При крое следует соблюдать долевую нить, хотя при условии дублирования полочек это необязательно. Такой жилет в ансамбле с однотонной блузкой вполне подойдет для праздничного вечера.

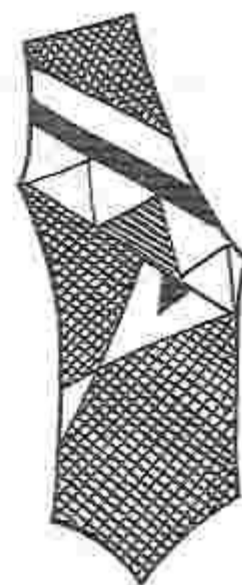

Шляпку как защиту от солнца, дождя и ветра носили издревле. Фетровая или соломенная, она была подходящей защитой для головы во время путешествий и работы в поле. Широкополые шляпы, украшенные страусовыми перьями или искусственными цветами, венчали женщин во все времена. Дама в головном уборе была излюбленной моделью для многих живописцев (рис. 143).

Поначалу шляпы носили только мужчины, но в XVI веке женщины стали надевать их поверх чепца. Однако шляпа считалась уместной только для путешественников и для тех, кто увлекался верховой ездой. Довольно скоро благодаря эффектной форме она стала неотъемлемой

частью женского гардероба. Жесткий материал позволял моделировать шляпку на любой вкус. Ее носили все — от графини до прачки, — и она являлась обязательной частью гардероба для улицы, пляжа, загородных поездок. С непокрытой головой можно было ходить только у себя дома.

На протяжении веков шляпа сильно видоизменялась. То она вытягивалась в высоту, то в ширину. На голове подчас создавались целые натюрморты или сады из цветов и фруктов. Когда в моду вошли живые цветы, в шляпу даже прятали сосуд с водой. Цветы, конечно, сохранялись долго, но ходить следовало крайне осторожно.

Существовали и головные уборы, складывающиеся наподобие гармошки. Сооружения устрашающих размеров



Рис. 143

(порой до двух метров в диаметре) с немыслимым количеством украшений превращались вдруг в маленькие, скромно декорированные шляпки типа капора и наоборот.

Те или иные головные уборы всегда связывались с традициями, укоренившимися обычаями. По сегодняшний день в некоторых странах этикет предусматривает ношение определенных шляп на торжественные церемонии.

На рис. 144 показана шапочка из трех деталей. Их концы заплетены в косу. Срезы деталей аккуратно подшиты. Очень просто и необычно.

Модная шляпа, напоминающая калобрезу (широкополая мягкая шляпа с высокой тульей, особенно популярная во второй половине прошлого столетия), имеет фигурные поля (рис. 145). Она прекрасно сочетается и с пальто спортивного стиля, и с рединготами, и с пелеринами.

Оригинальный капюшон с меховым отворотом (рис. 146) подходит к самой разной верхней одежде, создает ощущение уюта и многим к лицу. Сшить его можно из драпа, бархата, плюша, джерси — и в зависимости от вида ткани он будет либо повседневным, либо нарядным.

Элегантная шапка (рис. 147) напоминает кубанку. Простота ее обманчива: такая шапка очень требовательна к выбору верхней одежды. Будьте внимательны, подбирая дополнения, — сумку, перчатки, обувь. Аксессуары часто играют решающую роль во внешнем облике.



Рис. 144



Рис. 145



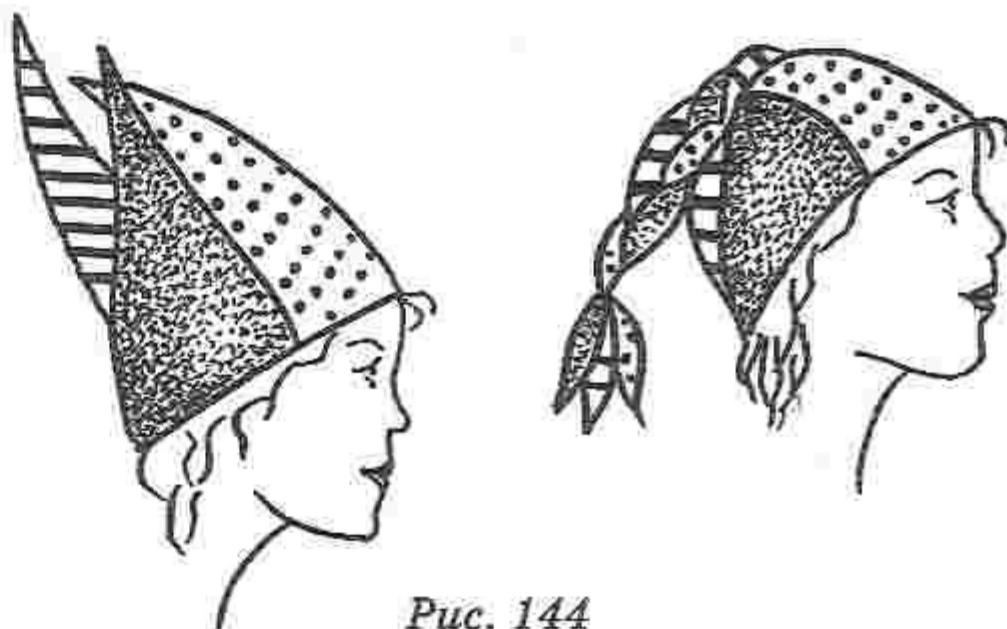
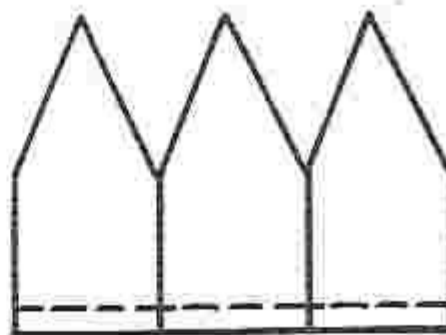

Рис. 146

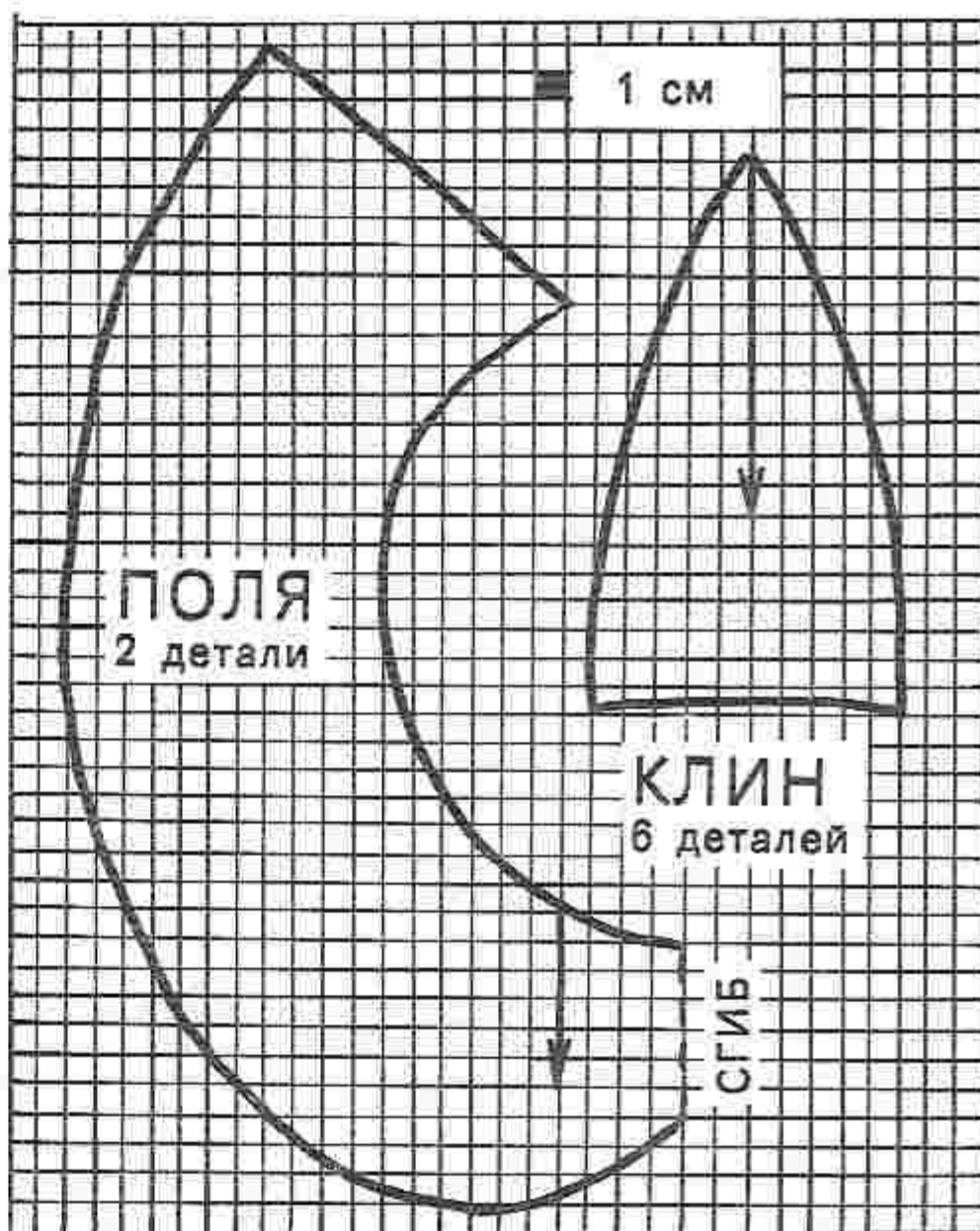

Рис. 147

## Первые туфельки

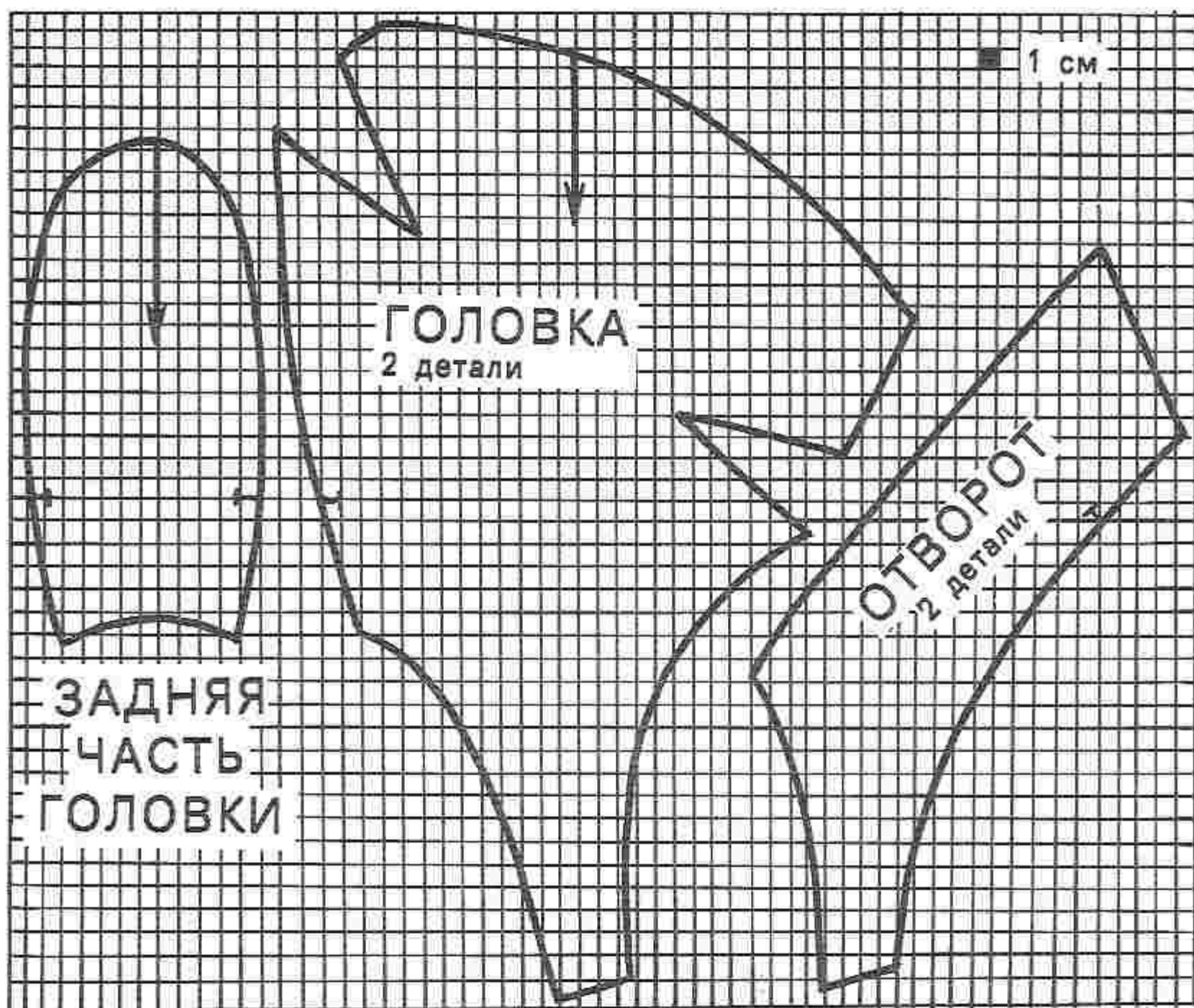
Самим изготовить добротную обувь в домашних условиях без специального оборудования и материалов, вероятно, не удастся. Но попробовать сшить простейшую стоит.

На рис. 148 приведен крой закрытых домашних тапочек. Внутри обязательно клеивают стельки, подложив под них подпятники. Отделочная бахрома, вышивка, аппликация украсит изделие.

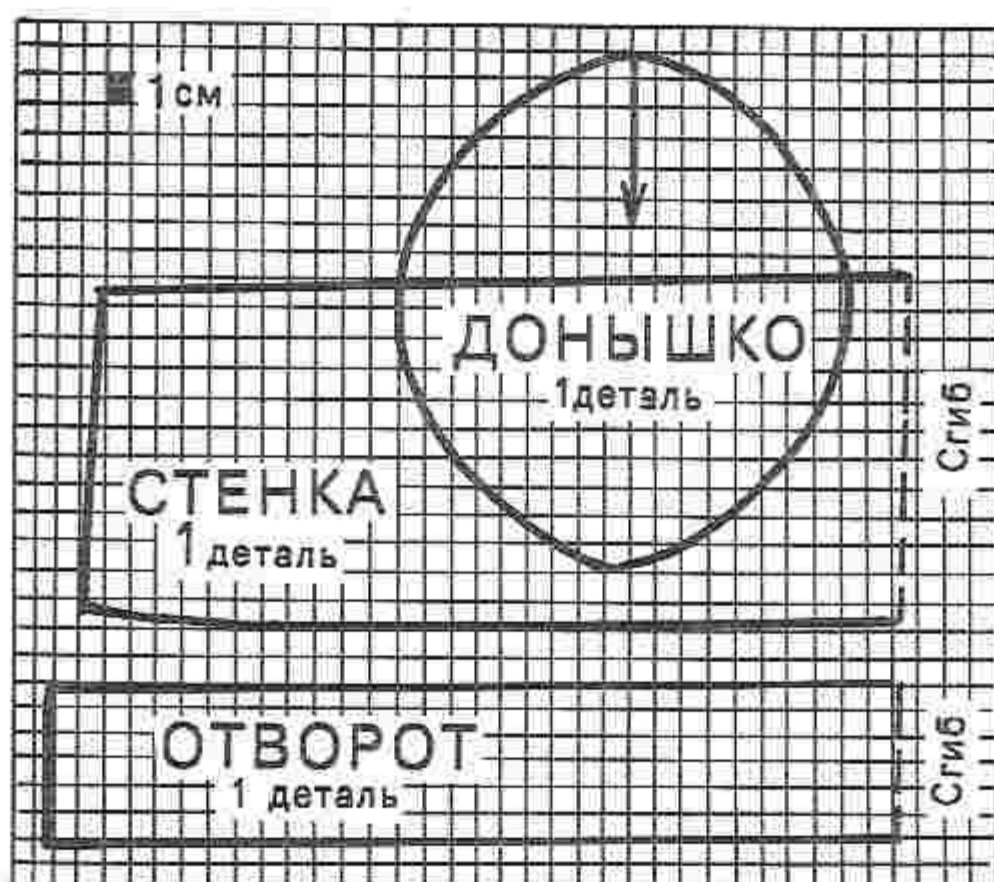
Из лоскутков можно сшить для малыша первые туфельки-пинетки (рис. 149). Затраты — немного узорчатой ткани и мягкая прокладка (рис. 150). Каждая пинетка состоит из двух деталей ткани и одной прокладки. Деталь из ткани, прокладку и вторую деталь из ткани



Рис. 148



Рис. 149

(лицевая сторона наружу) простегивают и сшивают. Верх и низ пинетки обтачивают косой бейкой. Подошву сшивают плотным ручным швом. Прометывают петлю, пришивают пуговичку.

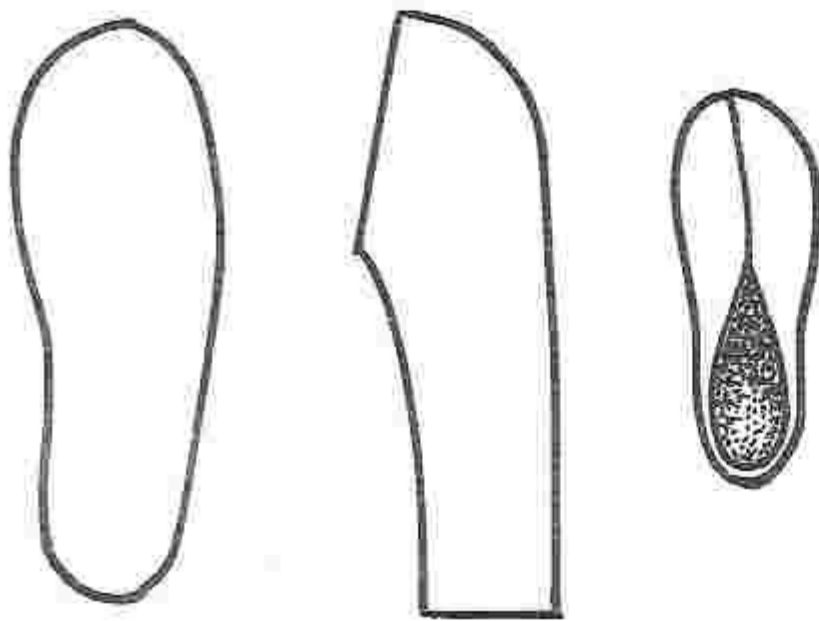
Важно, чтобы обувь была впору малышу. Ведь ходить в башмаках не своего размера не очень-то удобно и взрослому человеку. Это только в средние века длинные туфли служили показателем знатности и благородства.

Автором этой курьезной модели был Готфрид Плантагенет, граф Анжуйский, один из красивейших и наиболее светских людей своего времени. Чтобы скрыть нарост на большом пальце ноги, он стал носить обувь с загнутыми вверх носками. Тут же наплись подражатели,

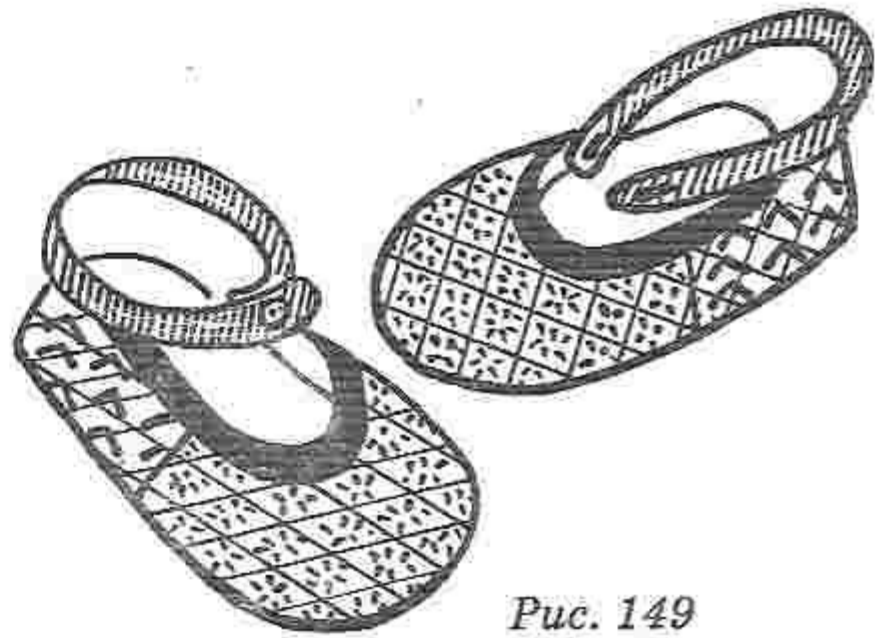

Рис. 150



и вот уже по длине и форме сапожного носка стали различать состояние и положение в обществе.

Мещане и горожане имели сапоги с носками длиной в шесть дюймов (1 дюйм = 2,54 см), рыцари и бароны — до одного фута (1 фут = 30,5 см), а графы и князья — почти в два фута. Вскоре такое нововведение было осуждено духовенством. Проповедники стали даже угрожать отлучением от церкви тем, кто осмелится и дальше носить эту обувь. Наконец император Священной Римской империи Карл V окончательно запретил ее, однако еще долго боролся с непокорными.

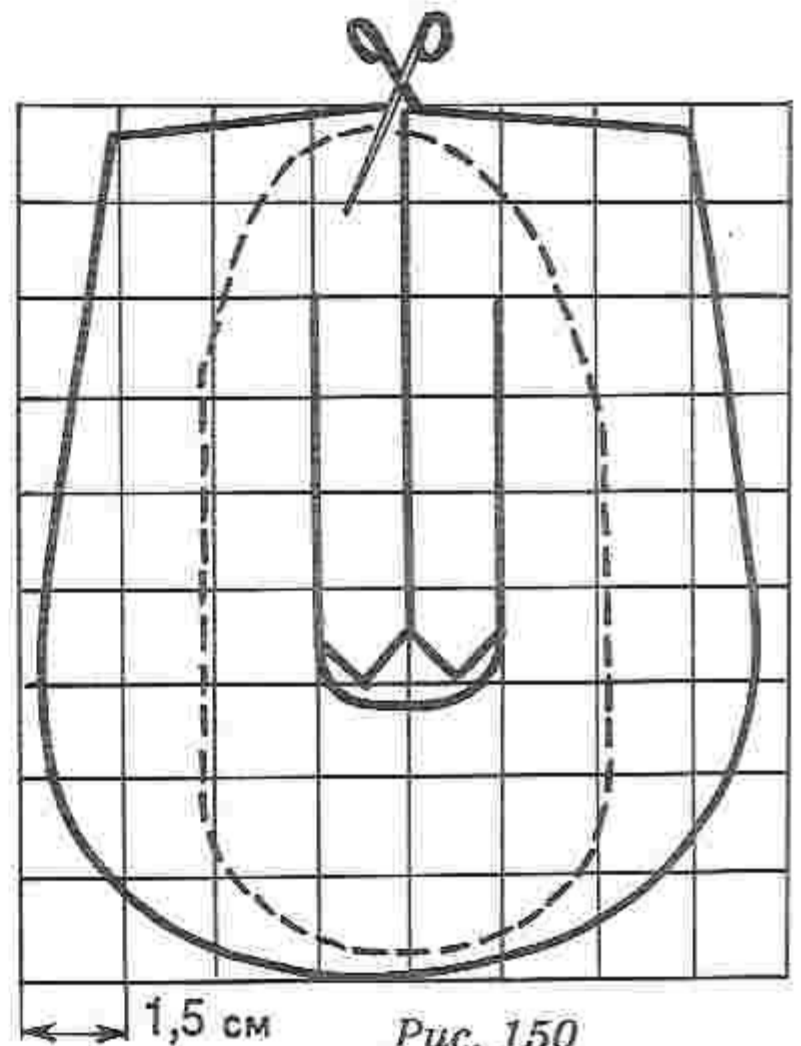
С тех времен осталось употребляемое нами выражение «жить на широкую ногу». Туфли в те далекие столетия делали на одну колодку, не отличая правую от левой. Когда же различия стали учитывать, башмачники с гордостью писали: «Делаю туфли на обе ноги».

## Сумка

Эта вещь необходима любому человеку. Кто-то предпочитает вместительные сумки, складывая в них покупки. Для кого-то приемлемы только ридикюли. Так же, как и одежда, сумки различаются по стилям: классический, романтический, спортивный и т. д.

Вот характеристика нескольких стилей сумок.

Классический предполагает более тонкую обработку, элегантность решения. Конструкция может быть жесткой и полужесткой. В оформлении используются драпировки, канты. По-прежнему популярна сумка-конверт.

Спортивный стиль имеет чаще всего мягкую конструкцию. Эти сумки вместительны, удобны, функциональны, часто с трансформирующейся формой и застежкой на молнии.

Романтический — это мягкость, асимметричность форм, что достигается такими элементами оформления, как рюши, складки (рис. 151—152).

Сшить самой сумку — смелое решение. Что же понадобится для работы? Прежде всего материал для корпуса сумки. Подойдет плотный холст или пальтовая ткань. А для отделки хороши кусочки разноцветной кожи, которые можно нарезать из старых кожаных вещей или купить готовые наборы. Потребуется также молния со средними или крупными звеньями длиной 35 см, ткань типа саржи для подкладки, металлическая линейка, резиновый клей, ножницы, нитки № 40.

Эффектно будет смотреться сумка, собранная, как мозаика (в стиле печворка), из небольших, хорошо сочетающихся по цвету лоскутков. Куски наклеивают в нужном порядке на основу, а затем настрачивают на машине швом зигзаг.

Если корпус сумки цельнокроеный, то вариантов для отделки возникает множество. Плоские цепочки, пуговицы оригинальной формы, бижутерия, тесьма — это очень украсит накладки из кожи. Все декоративные детали должны быть прикреплены к стенкам сумки до сборки.



Рис. 151



Рис. 152



Рис. 153



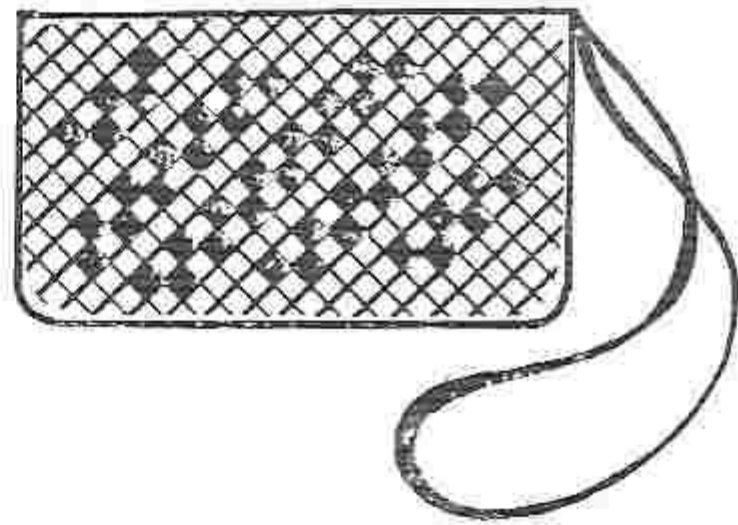
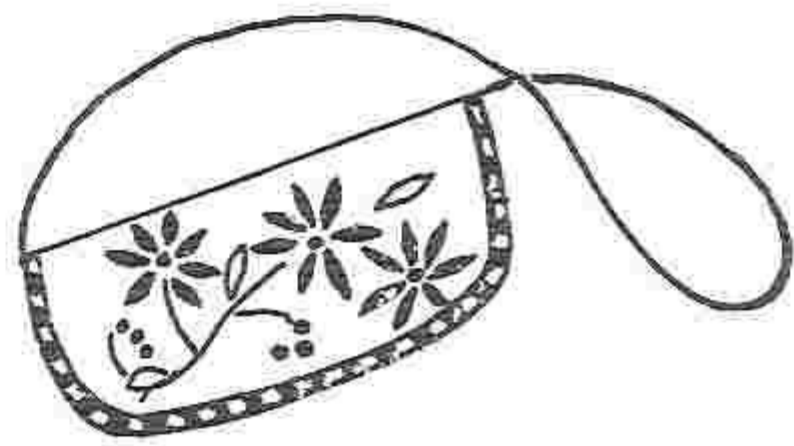

Рис. 154

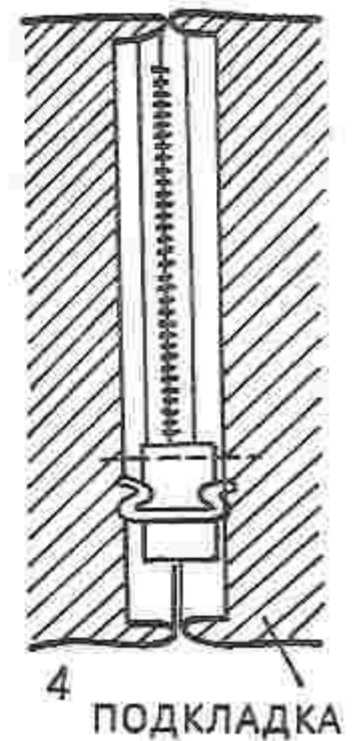
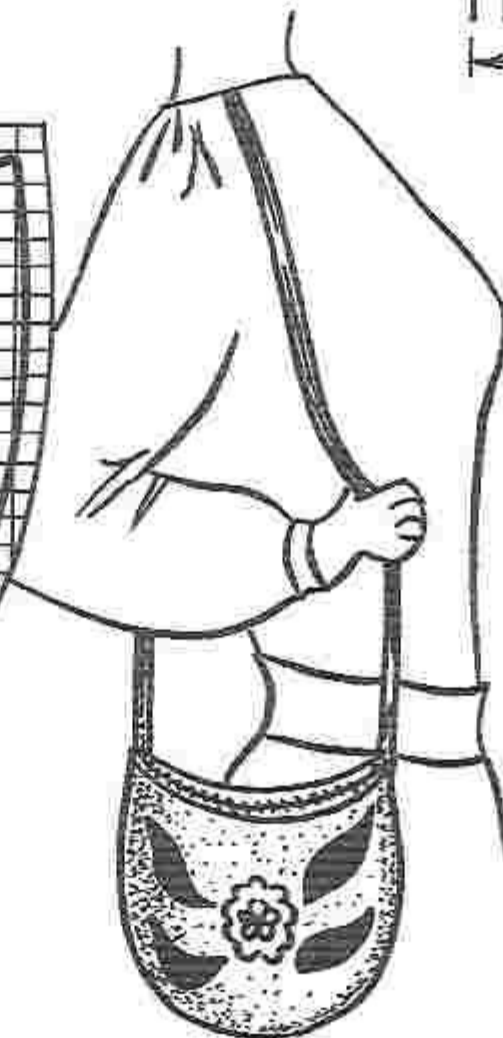
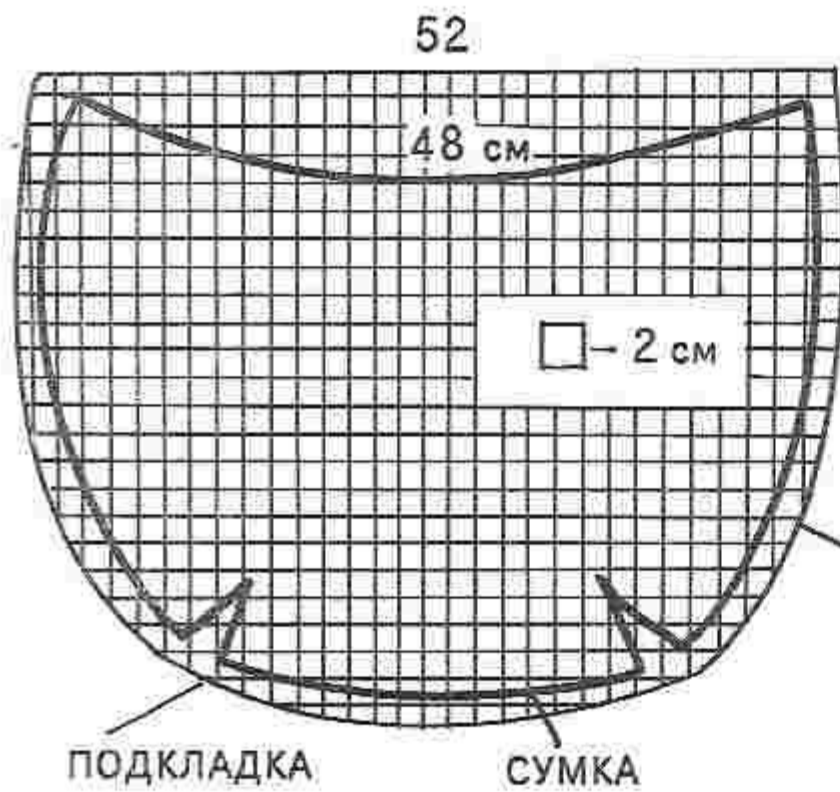
*Последовательность сборки сумки (рис. 153).*

Застрочите вытачки на стенках корпуса.

С изнаночной стороны смажьте клеем верхние края обеих стенок шириной 2 см для подгибки края. Чтобы линия подгибки получилась аккуратной, предварительно отбейте ее тяжелым молотком.

Подкладку вырежьте по той же выкройке, но с небольшим припуском. Смажьте клеем тесьму молнии с изнаночной стороны, а верхний край подкладки с лицевой, шириной 1 см. Края подкладки соедините с молнией, затем стачайте молнию с подкладкой. Шов должен проходить по лицевой стороне молнии.

С лицевой стороны молнии приклейте накладки (1). Перед наклеиванием край накладки загните и настрочите с трех сторон (4).

Чтобы изготовить шлевки, полоску кожи (2) сложите вчетверо и прострочите. Концы шлевок крепко пристрочите к краям накладки (4).

Смажьте клеем с лицевой стороны тесьму молнии и края пристроченных накладок, а затем проклейте верхние стенки сумки с изнаночной стороны. Соедините их и прострочите. Края подкладки и стенок сумки соедините между собой с помощью клея. Лишнюю ткань срежьте.

Расстегните молнию и сложите стенки лицевыми сторонами друг с другом, сострочите стенки по краю. Через открытую молнию выверните сумку.

Теперь смастерите ручку. Если у вас есть подходящая по цвету от старой сумки, то проблема, можно сказать, решена. В противном случае выкройте по чертежу цельную или составленную ленту. Ширина ручки 4 см (3).

Длину будущей ручки отрегулируйте по вашему росту.

Теперь проденьте края ручки через шлевки и закрепите либо швом, либо заклепкой.

Проявив фантазию, старание, аккуратность, вы станете обладательницей модной и оригинальной сумки.

*Сумка-кисет (рис. 154).* Стенки скроены из махровой ткани, а донышко и бейка — из кожи. На бейке в размеченных местах делают дырочки и обметывают их. Продевают шнур или тесьму.

В. Савиных

Мир детства  
Творчество

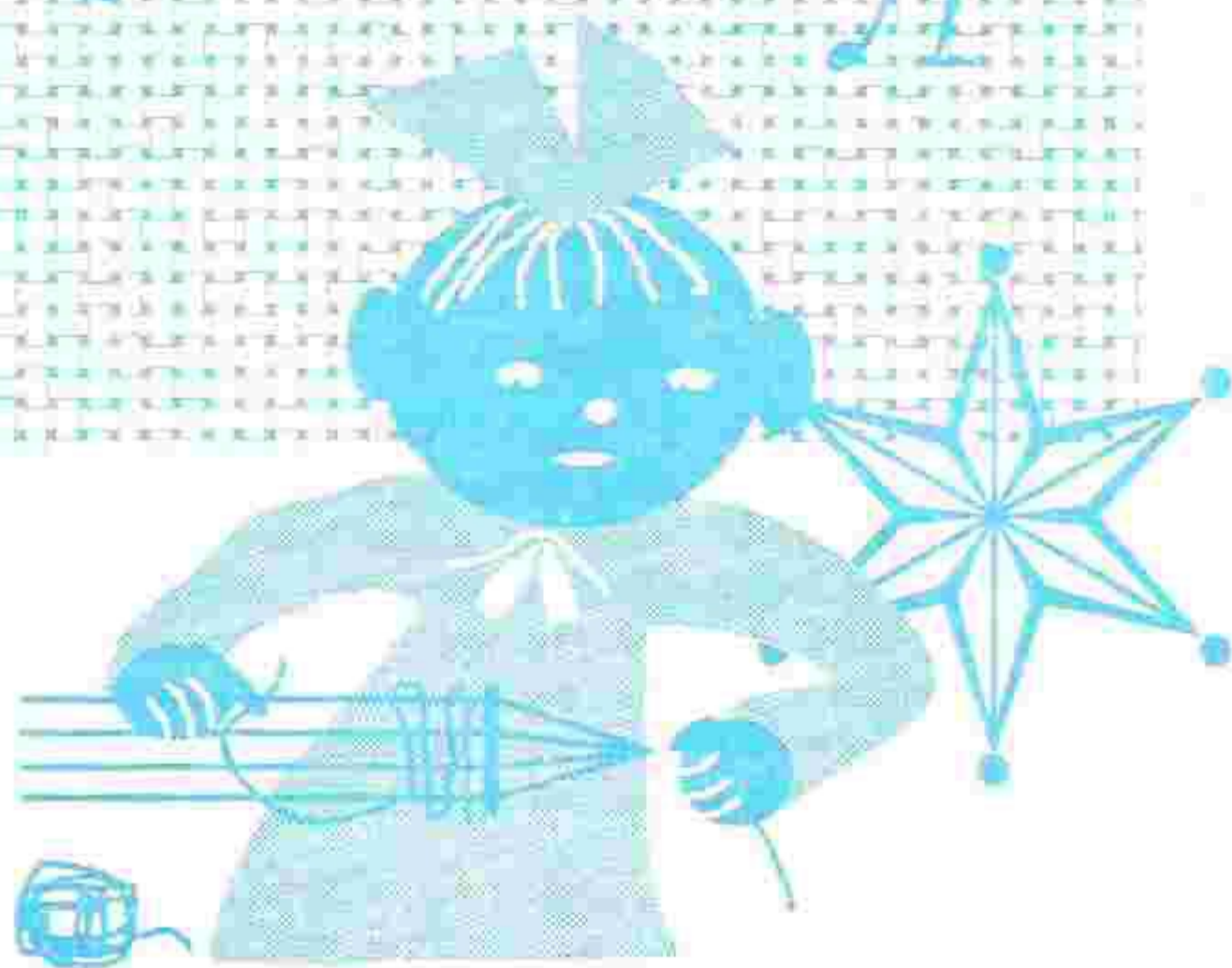



## Незабытое ремесло

Ткачество — одно из самых древних ремесел, появившееся еще в III тысячелетии до нашей эры. Находки отдельных деталей ткацких станков и фрагменты тканей времен Киевской Руси на территории Беларуси свидетельствуют, что ткачество находилось здесь на высоком уровне.

Первые ткацкие мануфактуры были открыты князьями Радзивиллами. В имении Альба под Несвижем, в Кареличах и Мире изготовлялись пояса, скатерти, полотно для обивки стен, настенные ковры-гобелены (шпалеры). Ткали в сложной французской гобеленовой технике на специальных ручных станках, заимствуя сюжеты у западноевропейских художников. Это были очень красивые работы с большим количеством фигур.

Ткали и другие виды ковров — килимы (двухосновные) и ворсовые. В отличие от шпалер их рисунок носил орнаментный характер: в центре — корзина цветов или вазон, по полю разбросаны букеты или отдельные цветы. Эскизы делали придворные художники. В таких коврах связь с местным народным ткачеством заметнее, чем в шпалерах.

Большую популярность имели слуцкие пояса. Западноевропейские и восточные мотивы сочетались в них с национальными столь удачно и так высок был технический уровень исполнения, что они приобрели мировую известность.

Даже когда появились относительно дешевые фабричные ткани, в каждой крестьянской семье занимались ткачеством. Уметь ткать было обязательно. Девушка задолго до замужества готовила себе приданое — это те необходимые в жизни вещи, с которыми она приходила в новую семью: одежда, постельные принадлежности, рушники, скатерти. Много из этого набора изготавливалось ткачеством. Учились ткать с детства: девочку обучала мать, а потом она сама, став взрослой, передавала свое мастерство дочери.

Основным материалом для тканых изделий служили лен, овечья шерсть, конопля. Для окрашивания использовались натуральные красители из цветов, трав, коры деревьев. С появлением химических красителей традиционная цветовая гамма тканых изделий Беларуси мало изменилась, оставаясь сдержанной и неяркой. Часто к красителям и не прибегали, ткали из льна, создавая нежный рисунок чередованием неотбеленных нитей. Изделия из отбеленного льна обычно украшались красным (иногда с добавлением черного) тканым или вышитым узором.

Рушники и скатерти играли очень важную роль в быту белорусов. Рушники ткали обычно на четырех нитах, формируя бело-серый геометрический узор по всему полю. Узоры имели названия: «шурпы», «полуромбы», «кресты», «грабельки», «лесничка», «уточки» и др. (рис. 155).



Рис. 155

Изделия украшались вышивкой — настилом или крестиком, вывязанным крючком кружевом или бахромой из нитей основы. Скатерти по колориту и декору были сдержаннее, ткались в восемь нитов также геометрическим рисунком. Вытканые полотнища соединялись в скатерть кружевной прошвой, оторачивались кружевом или бахромой.

Для покрывал и ковров существовали узоры «в ряды» или «в клетку». Используя эти несложные по технике приемы, ткачихи умели добиваться большого разнообразия и неповторимости изделий.

В середине нашего столетия (50—60-е годы) стремление к украшению своего быта фабричными изделиями ослабило интерес к домотканым вещам. Однако теперь народное творчество возрождается. Ручным ткачеством занимаются в деревнях и городах люди разных возрастов и профессий. А кто этого делать не умеет, стремится приобрести изделия, созданные руками мастериц, в специализированных магазинах — разные салфетки, рушники, скатерти, покрывала, декоративные накидки на мягкую мебель. Но, конечно, создавать это самой, дав волю своей фантазии, куда как интереснее и приятнее.

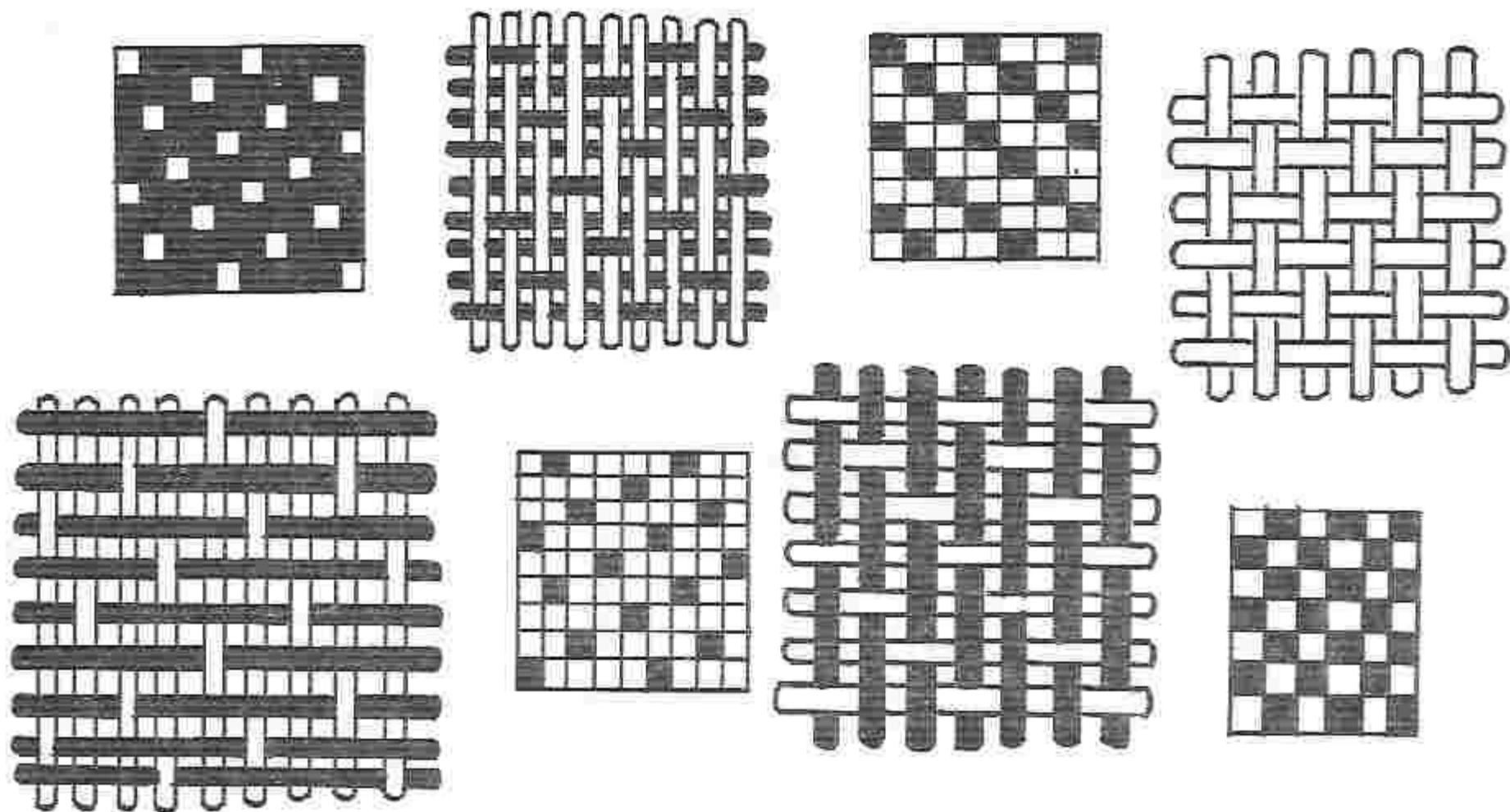

## Узорное ткачество

### Плотняное переплетение (рис. 156)

Узоры на основе плотняного переплетения нитей создают как по рисунку, так и по счетным схемам.

Продольные нити натягивают на расстояние 2 мм друг от друга — поочередно 3 белые и 1 коричневую. В поперечном направлении продергивают поочередно 1 белую и 1 коричневую нитки. В середине образца рисунок смещается благодаря тому, что в поперечном направлении продергивают подряд 2 коричневые нитки.

Рисунок в клетку образуется чередованием двух цветов. На расстоянии 2 мм друг от друга в продольном направлении натягивают поочередно 2 синие, 1 белую, 1 синюю, 1 белую, 1 синюю, 1 белую, 1 синюю, 1 белую нитки. В такой же последовательности продергивают нити в поперечном направлении.

Для получения этого узора на расстоянии 2 мм друг от друга в продольном направлении натягивают поочередно 2 белые и 2 коричневые нитки. В таком же порядке продергивают нити в поперечном направлении.



Рис. 156

### Уточный репс (рис. 157)

Уточный репс — разновидность плотняного переплетения нитей. В нем нити утка значительно толще нитей основы. Для основы используют тонкие хлопчатобумажные нити, а для утка — любые толстые, чаще шерстяные. Нити основы натягивают на сравнительно большом расстоянии друг от друга (около 5 мм), чтобы нити утка было легче продернуть между ними. Нити утка при этом должны полностью закрывать нити основы.

Для выполнения уточного репса также можно пользоваться толстым листом картона, заменяющим ткацкую раму.

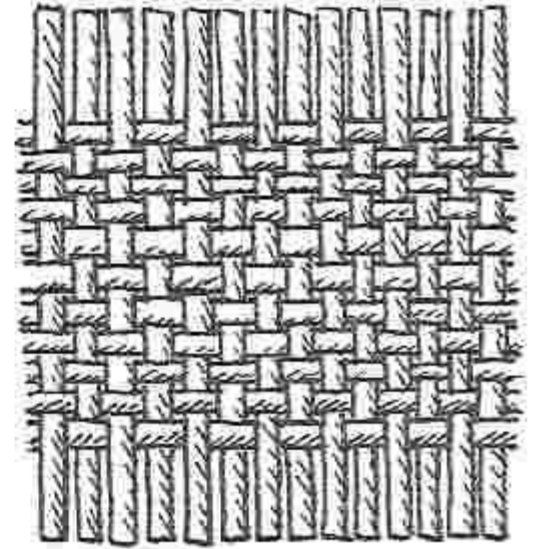
Перед тканью рисунок с узором подкладывают под нити основы и начинают продергивание



Рис. 157

нитей утка. Для цветных орнаментов нити продергивают в поперечном направлении между продольными нитями, оставляя определенное количество нитей основы над цветной нитью и под ней. При этом нити утка должны быть одного цвета.

Поперечные полосы узора образуются благодаря многократному продергиванию нитей утка одного цвета. Для получения продольных полосок продергивают подряд две нити утка одного цвета.

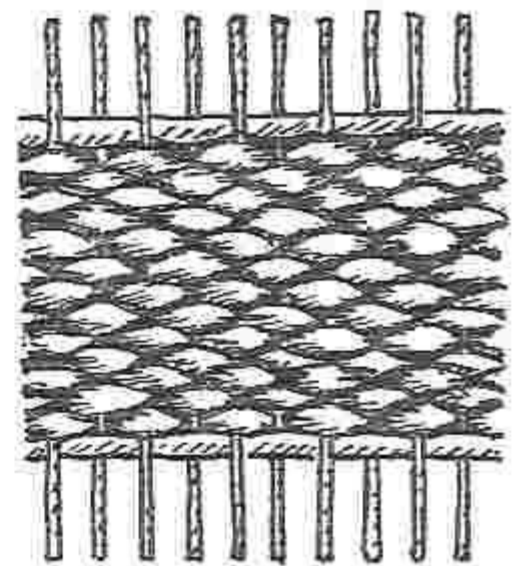

Рис. 158

### Основной репс (рис. 158)

В противоположность уточному репсу в основном репсе нити основы натягивают близко друг к другу. Нить утка туго стягивает нити основы, благодаря чему они полностью закрывают нить утка. Поэтому узор основного репса состоит только из продольных полос. Образцы основного репса любой длины легко изготовить на учебной ткацкой раме, так как она дает возможность пользоваться бердо (специальный гребень) и челноком.

## Плетение узорной тесьмы

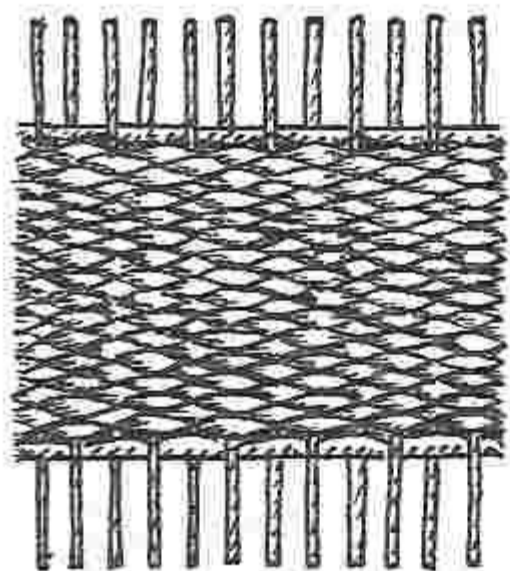
Узорные пояса, тесьму народные мастерицы делали большей частью из шерстяных разноцветных ниток, иногда с добавлением льняных, реже применяли шелковые нити. Узоры их многообразны — от простых продольных или поперечных волнистых полосок до сложных геометрических, зооморфных мотивов. Цвета для поясов подбирались яркие, контрастные, но все многоцветье цветовой гаммы всегда подчинялось одному ведущему цвету: красному, оранжево-желтому, коричневому или зеленому.

Изготавливались пояса разными способами. Наиболее простой способ изготовления поясов и тесьмы, не требующий специального оборудования, так называемое дерганье. Освоив его, можно сплести красивые разноцветные закладки для книг, тесьму для отделки одежды и многое другое.

### Тесьма-закладка для книг

Из нитей мулине в два сложения делают пять петель длиной около 45—50 см. С одной стороны петли крепко связывают вместе и



прикрепляют к гвоздю в стене или ручке двери. Свободные концы петель надевают на пальцы рук следующим образом: три петли — на указательный, средний и безымянный пальцы левой руки, две петли — на указательный и средний пальцы правой руки. Кисти рук должны быть повернуты ладонями к себе, пальцы слегка согнуты. Безымянный палец правой руки остается свободным для работы (рис. 159, а).

Безымянный палец правой руки продевают через петли, надетые на пальцах левой руки, подцепляют дальнюю петлю снизу вверх и протаскивают ее сквозь все петли. Затем освободившийся безымянный палец продевают сквозь петли, надетые на пальцах правой руки, но на этот раз иначе, чем в первый раз: меняя нижние и верхние половины петель местами (верхние — вниз, нижние — вверх) (рис. 159, б). Подцепляют дальнюю петлю и протаскивают ее на себя — петля оказывается снова на безымянном пальце левой



Рис. 159

руки. Повторяют весь цикл сначала. Протаскивая очередную петлю, разводят обе руки в стороны и подтягивают петли. Делать это следует равномерно, чтобы тесьма не сужалась и не расширялась. Рисунок образуется от чередования петель разных цветов.

Соткав тесьму до нужной длины, остаток петель (3—6 см) собирают на кисть.

Этим способом можно сплести круглый шнур, для чего протаскивают петли и с левой, и с правой руки, не меняя местами верхние и нижние половины петель.

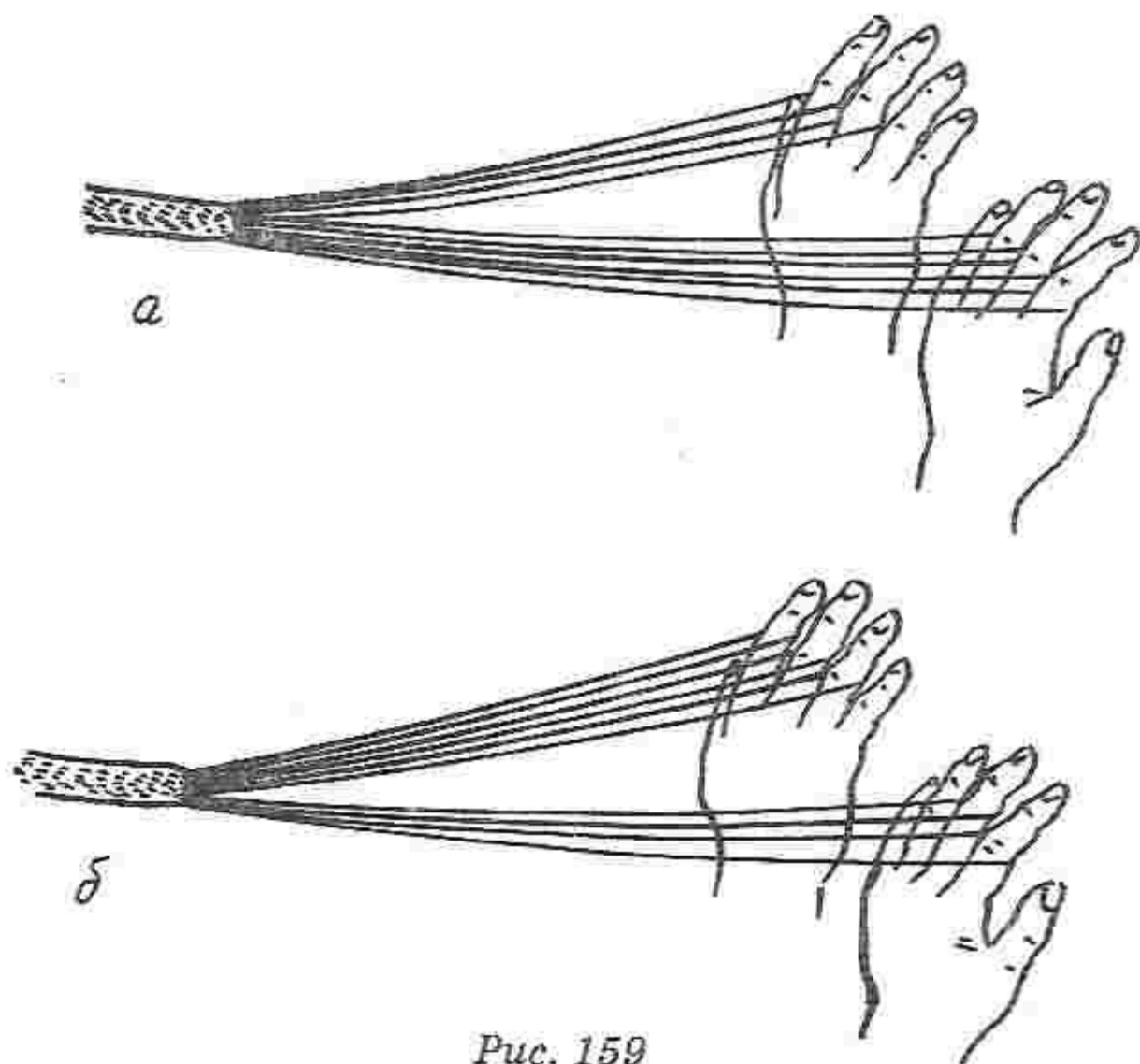
Если длина пояса или шнура большая, то его плетут вдвоем, так как одному человеку развести руки на нужную ширину для затягивания тесьмы затруднительно.

## Широкая тесьма

Для плетения берут разноцветные шерстяные или шелковые нитки. Узор получается в косую клетку.



Рис. 160

Количество нитей зависит от ширины готового изделия.

Для того чтобы сплести тесьму из 12 нитей, подбирают мулине в два сложения четырех цветов (по 3 нити каждого цвета).

Нити длиной 60 см связывают в пучок и закрепляют на спинке стула. Разделив нити на две равные пряди, одну отводят вправо, другую — влево. Отделяют крайнюю нить с левой стороны и начинают прокладывать ее к середине, выполняя полотняное переплетение, до присоединения ее к правой пряди. Затем в том же порядке прокладывают крайнюю правую нить к середине и присоединяют ее к левой пряди и т. д. (рис. 160, а).

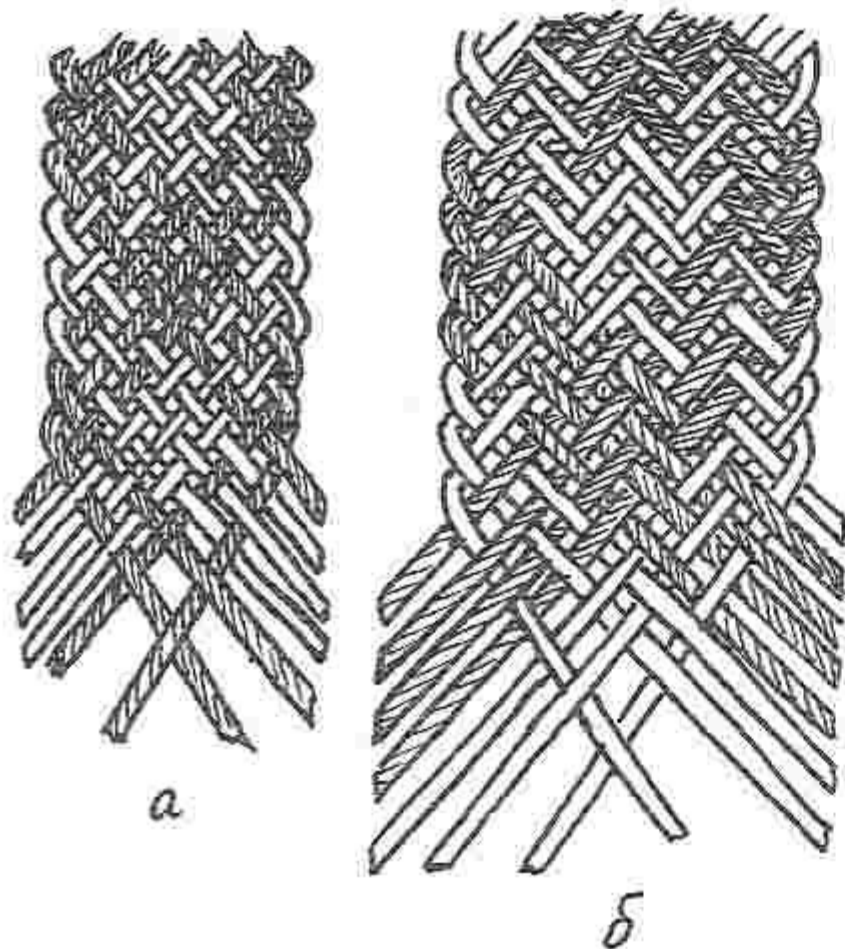
Плести можно не только по принципу полотняного переплетения — через одну нить, но также и через две,

со сдвигом на одну нить, то есть используя саржевое переплетение (рис. 160, б). Плетение этого вида несколько сложнее, однако в результате получается интересный эффект, напоминающий поперечный или продольный рубчик. При первом виде плетения лучше брать четное количество нитей, при втором — нечетное, для лучшей обработки края плетеного изделия.

## Изготовление шнуров, помпонов, кисточек (рис. 161)

Наиболее прост в исполнении крученый шнур. Рабочая нить по длине должна быть в пять раз больше готового шнура. Оба конца нити берут в левую руку, в образовавшуюся петлю вдевают вязальную спицу и поворачивают до тех пор, пока не образуется тонкий крученый шнурок. Спицу вынимают, петлю также берут в левую руку и во вновь образовавшуюся петлю посередине шнурка опять вдевают спицу и поворачивают ее, но на этот раз влево. Толщина шнура зависит от количества рабочих нитей.



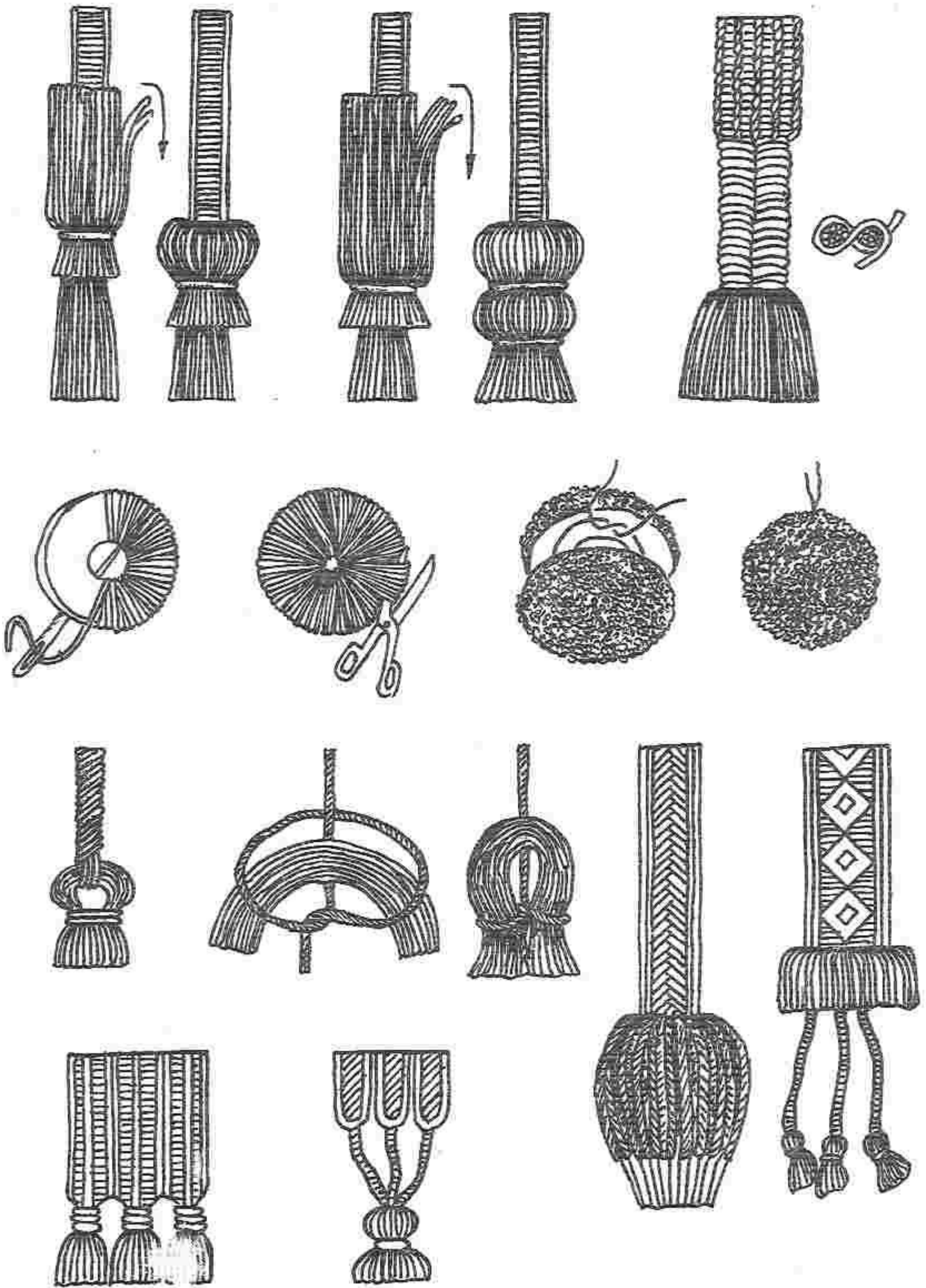

*Puc. 161*

Суть выполнения вязанного узлами шнура заключается в переплетении четырех концов двух сложенных пополам нитей. Поочередно из каждого конца образуют петлю, в которую вдевают следующий конец. Продернув последний конец, туго затягивают узел.

Шнуры можно вязать и крючком.

*Шнур слева.* Колечко из нити обвязывают шестью столбиками без накида и продолжают соединительные столбики из петель столбиков без накида. Крючок вводят при этом под переднюю полупетлю. В последующих рядах петли соединительных столбиков вытягивают из-под поперечных нитей между двумя соединительными столбиками.

*Шнур справа.* Вяжут крючком по спирали столбиками без накида. Сначала выполняют колечко из пяти воздушных петель и обвязывают их шестью столбиками без накида. В последующих рядах вывязывают столбики без накида из-под поперечных нитей между двумя столбиками без накида нижнего ряда.

*Плетеный шнур* выполняют из толстой нити, скрещивая поочередно две темные и две светлые нити или светлую с темной.

Шнур из узлов плетут следующим образом. Две сложенные вдвое нити связывают узлом, причем длина каждой двойной нити должна быть втрое больше длины готового шнура. Правую двойную нить складывают в петлю, перекрученную у основания, сквозь которую пропускают левую двойную нить с образованием новой петли. Правую нить туго затягивают и продевают в петлю из левой. После этого таким же образом продевают левую нить в петлю из правой и т. д.

Готовые тканые изделия можно украсить нашитыми блестками, кисточками, помпонами.

*Помпоны* изготавливают следующим образом. Из картона вырезают два кружочка нужного размера с круглыми отверстиями в центре, накладывают их друг на друга и с помощью иглы наматывают на них сложенную вдвое нить. Когда нить заполнит круглое отверстие в центре, пропускают лезвие ножниц между кружочками и по краю разрезают намотанную нить. Длинной нитью перевязывают отрезки нитей между кружочками. Разрезают кружочки до центра и освобождают от нитей.

Для изготовления кисточки в конец шнура вдевают несколько отрезков нити, перегибают их пополам и обматывают у сгиба длинной нитью. Конец нити заделывают. Из длинных концов шнура можно связать двойной узел и на некотором расстоянии от него — второй. Между этими узлами продевают нити кисточки.



## Гобелены

Гобелены — вытканые вручную ковры-картины (рис. 162, 163). Впервые под таким названием эти изделия стали изготавливаться на парижской мануфактуре, основанной в 1662 году, где работали красильщики Гобелены. Техника французских гобеленов не изменялась на протяжении веков, и сейчас их делают переплетением тончайших нитей основы шелковым или шерстяным утком.

Гобеленовое тканье — разновидность уточного репса. Основой должны служить прочные нити, натянутые на небольшом расстоянии. В качестве утка можно использовать любые толстые нити, которые вдевают в иглу с тупым концом и продергивают через нити основы, как при штопке. Нить укладывают рядами только по ширине одной детали узора, а не по всей ширине изделия.

Узоры ткют либо по рисунку, либо по схеме. Если узор выполняют по схеме, то одному вертикальному ряду знаков схемы должны соответствовать 1—2 нити основы, каждому горизонтальному ряду — 6—7 нитей утка. Количество нитей утка и основы зависит от толщины отдельной нити. Если узор состоит из крупных деталей, его можно представить схематически, обозначив размеры, и ткать не по отсчету ни-



Рис. 162



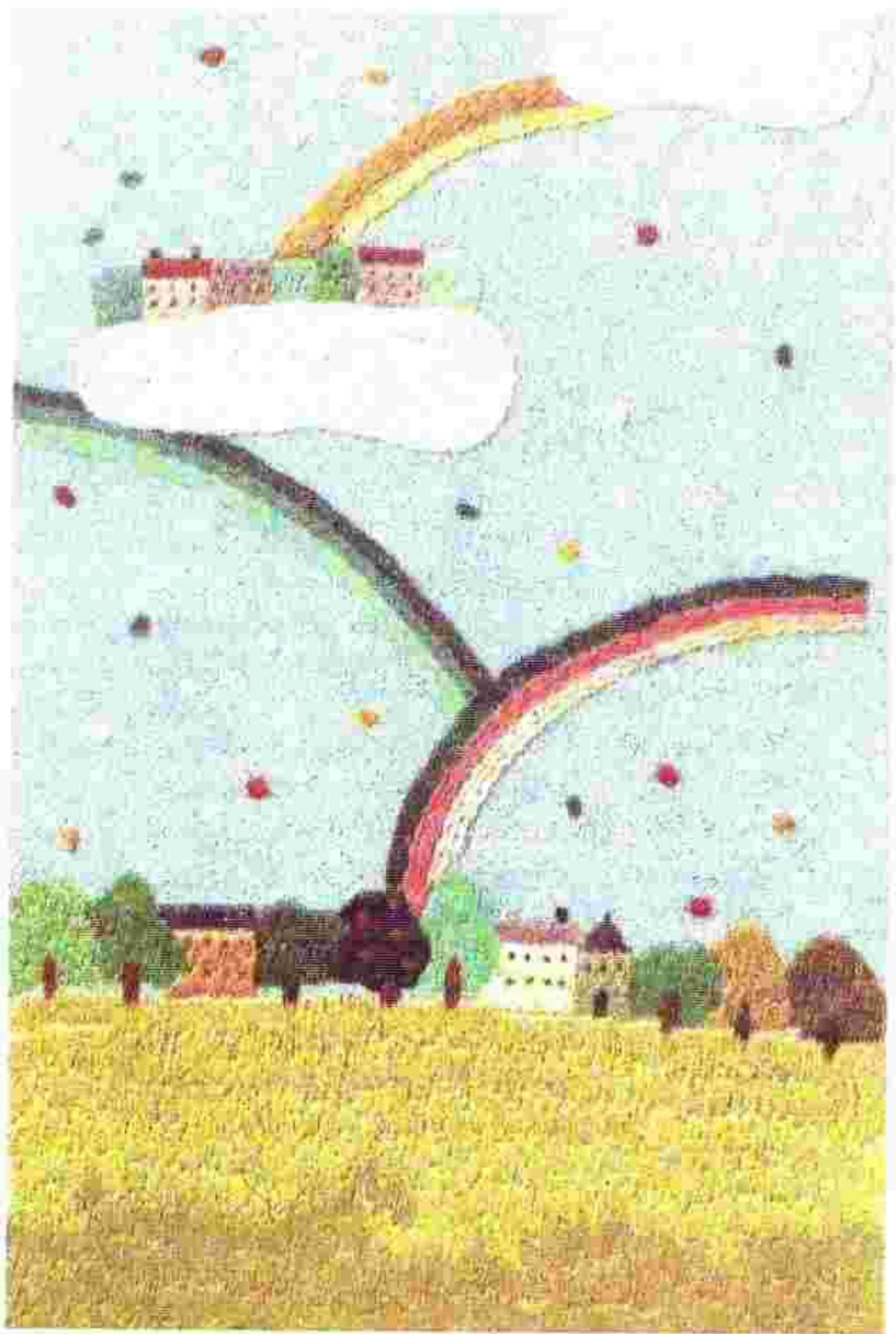

Рис. 163

лей узора получаются менее четкими. Способы соединения утков показаны на рис. 164: *а* — соединение цветowych участков; *б* — соединение на одну нить основы; *в* — соединение по способу «килим»; *г* — соединение цветowych участков в технике «палас».

Для изготовления гобеленов требуется специальная рама. Хорошо зарекомендовала себя конструкция, верхняя и нижняя перекладины которой деревянные, а боковины из круглых железных стержней с нарезкой на концах. Перекладины надеваются на стержни и крепятся гайками, натяжение основы можно регулировать их подкручиванием.

тей, а по размерам деталей на схеме.

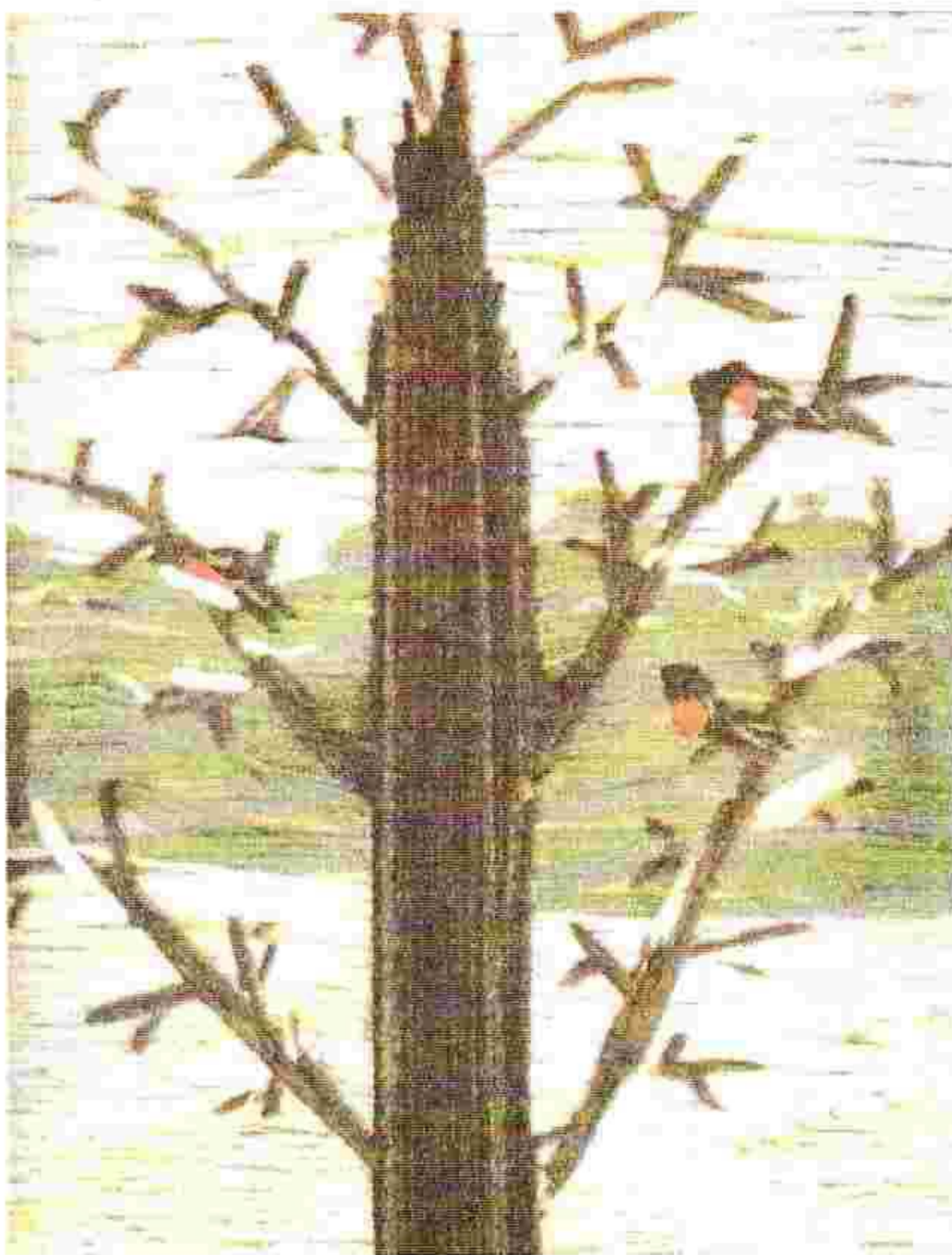
При выполнении узора по рисунку последний подкладывают под нити основы. Сторона изделия, которая обращена к работающему, является изнаночной. С учетом этого узоры следует выполнять в зеркальном изображении (это не относится к геометрическим узорам). На изнаночной стороне оставляют свободно висеть концы нитей утка разных цветов. Так как детали узора выполняют каждую в отдельности, между ними образуются щели. Чем ближе друг к другу расположены нити основы, тем незаметнее щели. Но их можно и избежать. Для этого нити разных цветов на стыке деталей поворачивают вокруг одной и той же нити основы или перевивают друг с другом между двумя нитями основы. При таком способе ткань контуры деталей





Рис. 164

Рис. 165

Размер рамы должен быть бóльшим, чем размер будущего гобелена: по ширине на 15 см и по высоте 30 см.

Лучше сделать раму высотой 120 см, шириной 90 см.

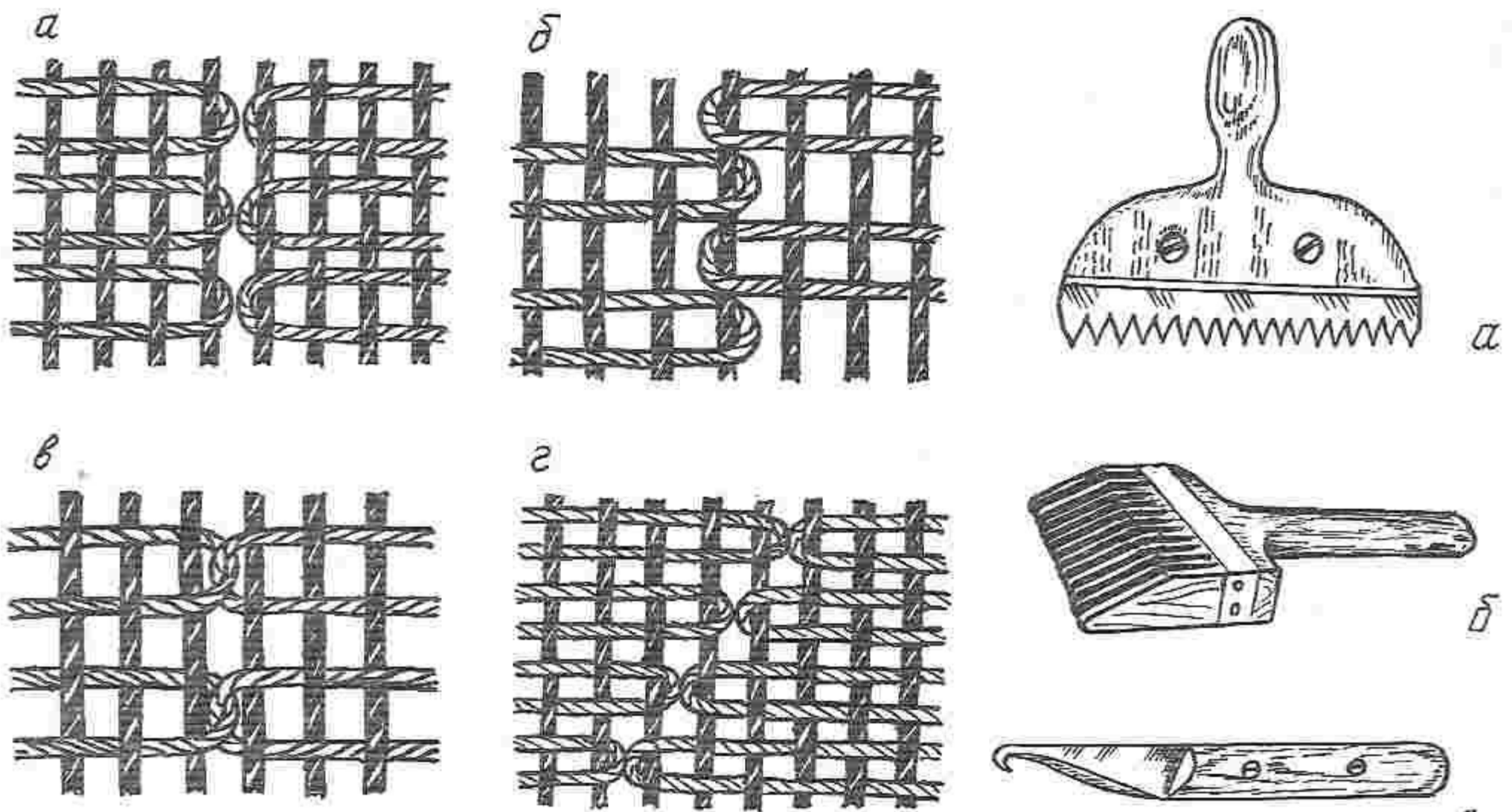
Для ткачества потребуются следующие инструменты: гребень, колотушка, нож-крючок, палочка, ножницы.

Гребень обычно делают из листового железа с деревянной ручкой. Он нужен для прочесывания и выравнивания навязанных ворсовых узлов перед их подстрижкой. С помощью гребня из пряжи удаляют посторонние примеси, ломкие, плохо окрашенные шерстинки (рис. 165, а).

Колотушка (прибивалка) служит для прибивания точной нити. Зубья колотушки изготавливают из стальных пластин (или прочных пород деревьев) с закругленными краями и металлических прокладок у основания зубьев. Рукоятка с деревянными накладками. Подойдет и обычная вилка с длинными зубьями (рис. 165, б).

Нож-крючок используется для вытягивания ковровых узлов от целой нити, которую отрезают сразу после вязки узла. Изготавливают инструмент из металлической полосы длиной 170 мм, шириной 20 мм и толщиной 2 мм. Рукоятка деревянная. Рабочая часть ножа скошена, запилена и закруглена в виде крючка (рис. 165, в).

Палочка (планка) может быть изготовлена из кости, металла или твердого дерева конусовидной формы, длина не менее 15 см. Палочка



Рис. 166



Рис. 167

предназначена для равномерного распределения утка между нитями основы.

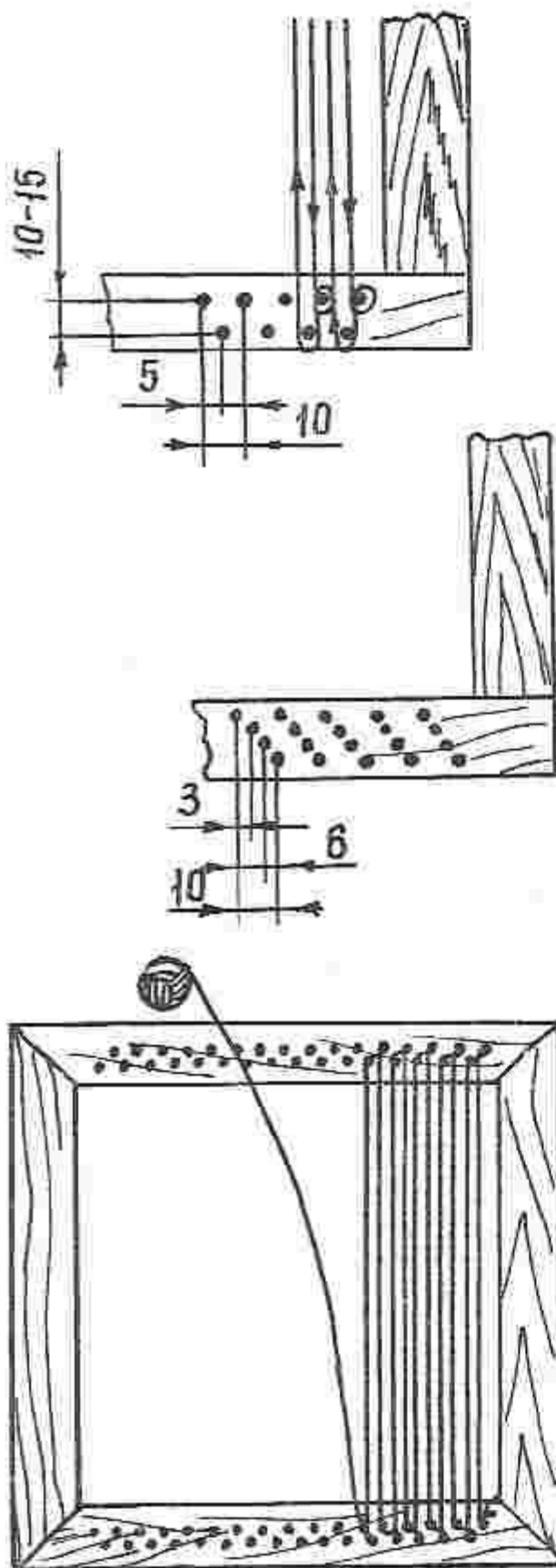
Ножницы применяют для стрижки ворсовой поверхности ковров и срезания остатков уточной пряжи.

Для того чтобы без затруднений прокладывать уточную нить, ее нужно намотать на челнок, который можно вырезать из пластмассовой линейки или жести или приспособить под него специальное рыболовное мотовильце. Наиболее удобная длина челнока 15—20 см.

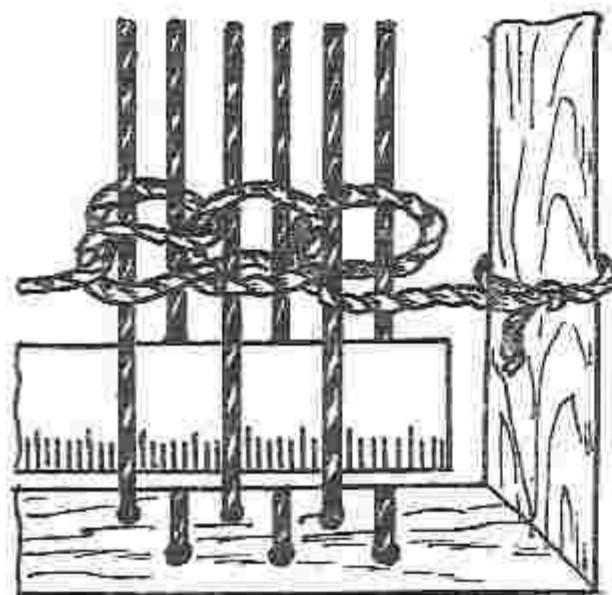
Для изготовления гобеленов применяют шерстяную, полушерстяную, хлопчатобумажную и льняную пряжи. Шерстяная пряжа — узоробразующая. Подбирают ее чаще низких номеров, то есть довольно толстую и обязательно крученую. Если нужно выткать гобелен большой плотности с мелким узором, то используют тонкую пряжу в несколько сложений. Для гобелена с крупным узором низкой плотности необходима толстая крученая пряжа. Полушерстяную пряжу применяют там, где меньше оперируют с узороточными челноками, а крупный узор выкладывают в основном вручную. Для основы берут прочную льняную крученую пряжу, так называемую кордную, поскольку нити основы натянуты и постоянно находятся во взаимодействии с ковровоткацким инструментом. Для утка же нужна малокрученая, мягкая, тонкая хлопчатобумажная пряжа. Ее складывают в несколько раз и используют в качестве скрепляющих утков в сумахах, ворсовых и махровых гобеленах. Благодаря своей мягкости эта пряжа легко ложится между нитями основы и крепче держит навязанные узлы, придает поверхности гобелена эластичность. Уточную пряжу часто красят в цвет фона гобелена. В ткачестве махровых ковров применяют только окрашенный уток.

Натяжение основы на раму осуществляется с помощью гвоздей. Их забивают в шахматном порядке или по схеме, показанной на рис. 166 (они должны выступать над поверхностью рамы на 0,5—1 см). Нить завязывают на крайнем гвозде, протягивают к противоположному крайнему гвоздю, обматывают вокруг него и переводят нить на второй по порядку гвоздь сверху, обматывают нить



вокруг него и возвращаются вниз на второй гвоздь. Затем здесь же переходят на третий гвоздь, поднимаются вверх на него, опускаются вниз и таким способом натягивают нить основы на всю раму. Нить следует располагать все время с одной стороны гвоздя и не сильно натягивать ее для равномерного расположения по всей раме.

После натяжения нитей основы на раму через них просовывают планку, разделяя на четные и нечетные нити, прокладывают уравнивательную плетенку и начинают ткать гобелен (рис. 167).

Дети с легкостью могут изготовить мини-гобелены с незамысловатыми сюжетами (рис. 168, 169).



Рис. 168



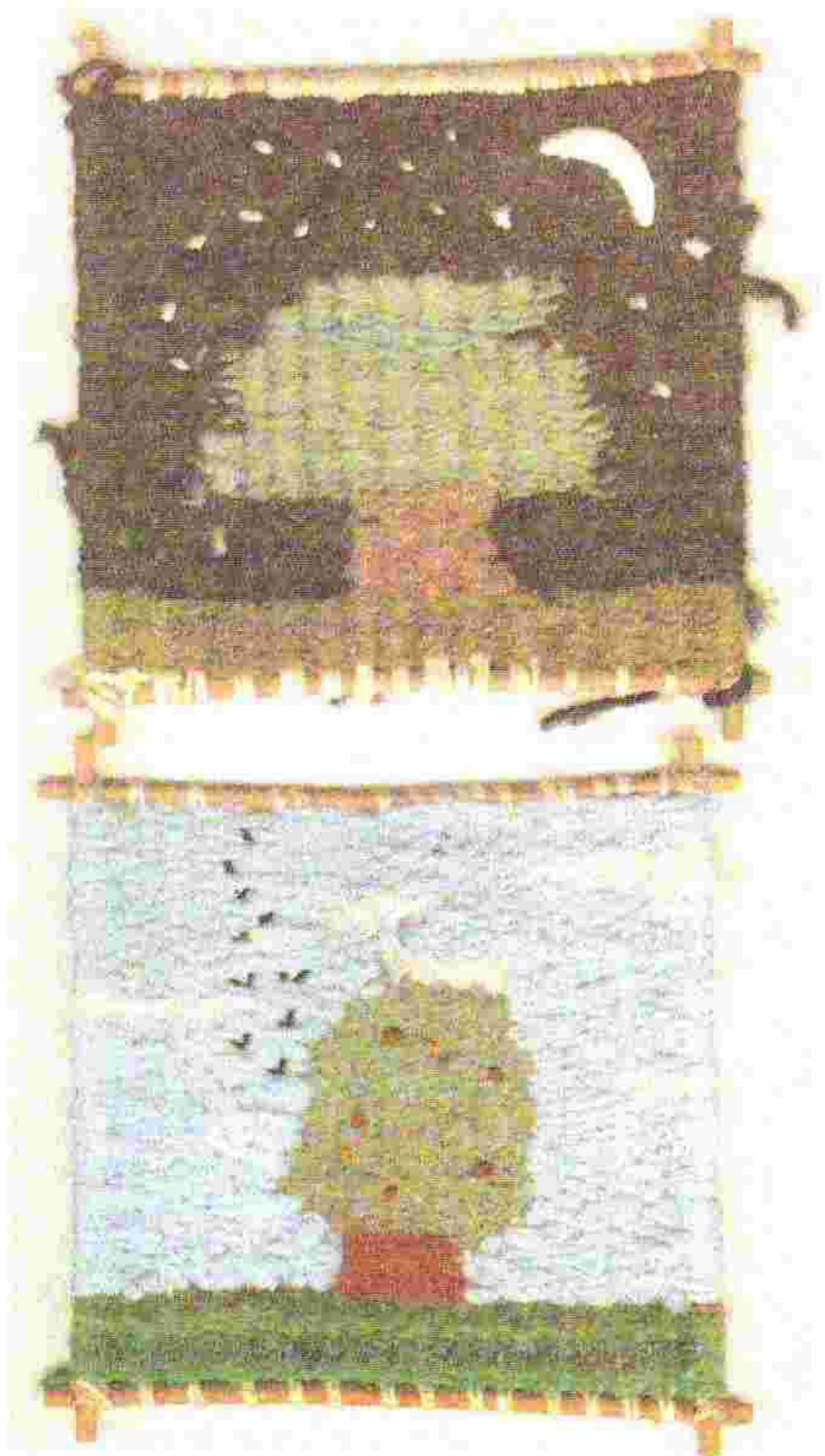
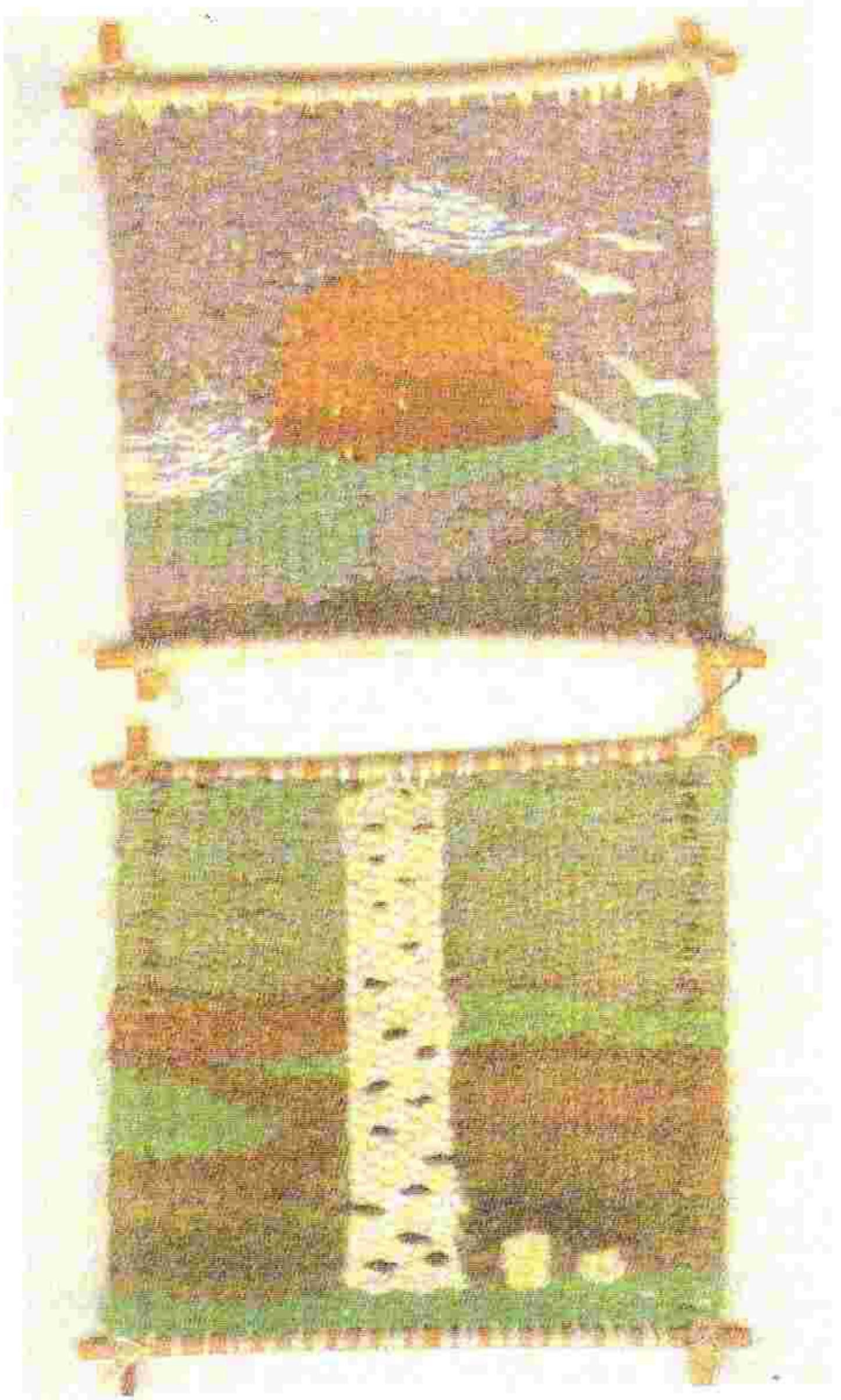

*Puc. 169*

176



## Нетканые гобелены

К таким гобеленам относятся декоративные условные гобелены — картины, сделанные аппликацией соломкой, тканью, вязанием, вышивкой, нитями «Деревья» (рис. 170). Берут готовую багетную рамку. С тыльной стороны сверху и снизу забивают маленькие гвоздики. Если нужно для композиции, то гвоздики набивают и на поперечные стороны рамки. Натягивают не очень плотно и туго нити разных оттенков. Затем снизу обкручивают коричневой пряжей натянутые нити в жгут — формируют стволы деревьев. Украсить гобелен можно мелкими элементами, прикрепив их к поверхности.

Колоритные полотна получают из вязанных крючком цепочек. Это всевозможные жанровые картинки, пейзажи, натюрморты (рис. 171, 172). Связанные крючком цепочки из разных по цвету, длине и толщине нитей прикрепляют к основе. На основу из холста, драпа, мешковины цепочки пришивают нитками того же цвета потайными стежками. К жесткой основе (картон, фанера) их приклеивают резиновым клеем или ПВА. Затем гобелен вставляют в рамку.

Оригинальны и просты по исполнению гобелены-изонить. В качестве основы берут картон, бархатную или наждачную бумагу. Рисуют узор. По контурам шилом прокалывают дырочки на одинаковом расстоянии друг от друга.

**Угол.** Стороны угла делят на 20 равных частей. Закрепляют нить, вводят ее в точке 1 на лицевую сторону, протягивают до точки 19 и выводят наизнанку. С изнаночной стороны вкалывают иглу в точке 18 и выводят на лицевую сторону. Соединяют точку 18 с точкой 2 на противоположной стороне угла. Затем выводят нить с лицевой стороны в точке 3 и, натягивая ее, соединяют с точкой 17 и т. д. до заполнения всех точек угла. В результате с изнаночной стороны получаются пунктирные линии, а с лицевой — плавно переходящие.

Сочетая различные углы между собой, можно получить четырехконечную звезду с ореолом; фигуру из двух четырехконечных звезд, наложенных друг на друга, и т. п.

**Круг.** Сначала чертят циркулем окружность, делят ее на 24 равные части, прокалывают отверстия. Протягивают нити, вводя иглу поочередно в противоположные сектора, в результате возникают пересечения — хорды. Изменяя длину хорды и количество точек на окружности с одинаковым диаметром, получают разнообразные узоры, больший или меньший диаметр. Протянутые нити через одни и те же точки создают дополнительный эффект.

Сначала осваивают заполнение углов, окружностей, затем соединение, совмещение разных фигур. Такими композициями можно оформить любой интерьер, а также изонить используют в небольших работах (обложки для книг, закладки, открытки, небольшие красочные картинки в детском уголке, поздравительные адреса и т. д.).



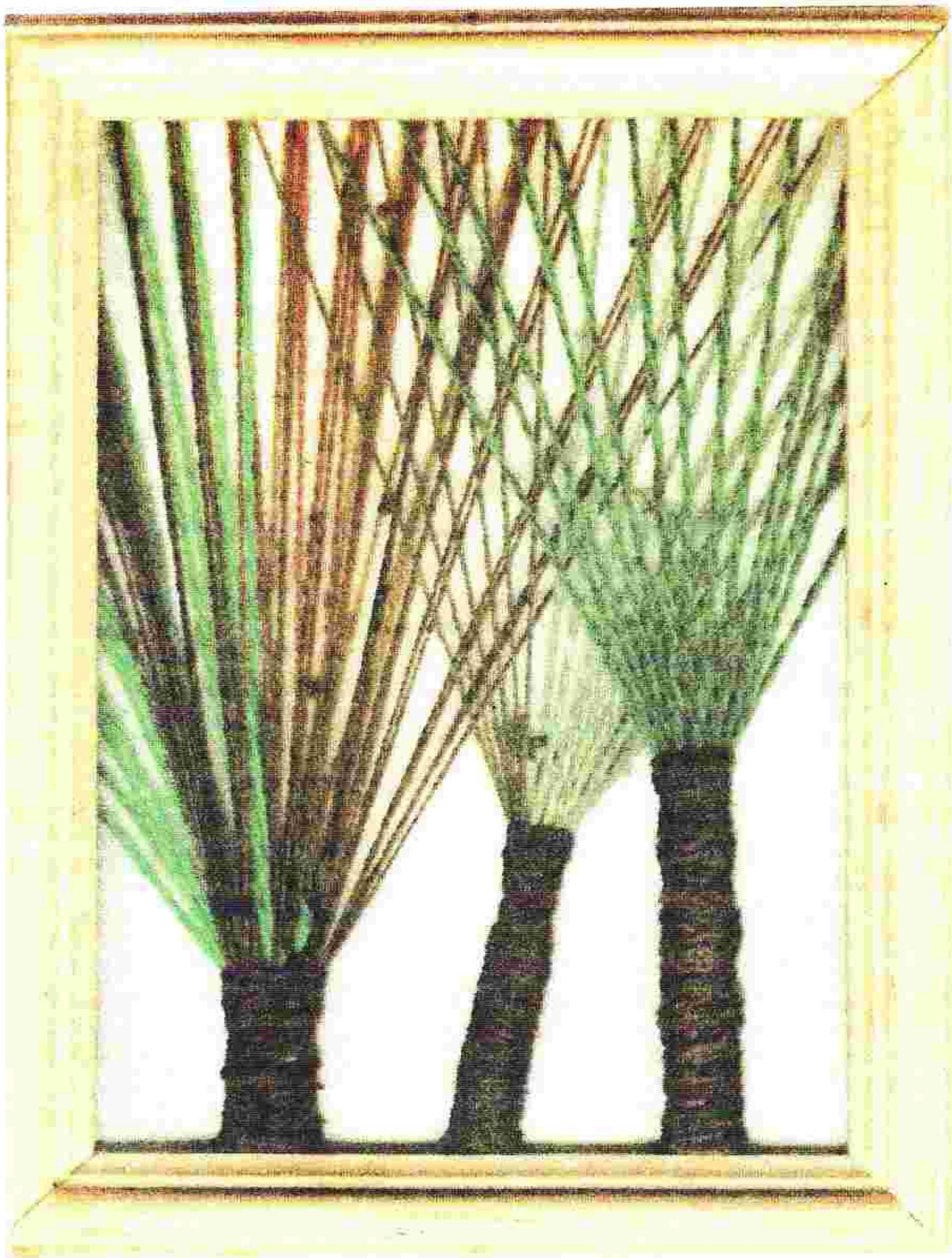

*Puc. 170*





## Гобелены в круге

Своеобразным украшением любого интерьера станут гобелены, вытканые в круге, особенно если их разместить группой в определенной цветовой плоскостной композиции (рис. 173).

Для работы над этими гобеленами понадобятся: обручи, картон, карандаш, шило, ножницы, игла с большим ушком, крученые льняные нити для основы и нити для ткачества (шерстяные, полшерстяные, синтетические, хлопчатобумажные и др.).

Обручи большого диаметра можно сделать самим. Свежесрезанные ивовые прутья очищают от коры. Если прутья были заготовлены впрок, их замачивают на сутки, концы прутьев срезают под углом, соединяют срезы и связывают нитками в обруч.

Затем приступают к натяжению нитей основы (сновки). Ивовый обруч обматывают нитью или равномерно обшивают петельчатым швом, отступая на 0,8—1 см один от другого обхватывающего стежка. Сновочную нить от точки 1 протягивают к точке 2, затем через центр круга к точке 3 и т. д. по рисунку. Натягивают (насновывают) основу через центр обруча, протягивая нить от точки к точке на диаметрально противоположных сторонах его (рис. 174).

Натянуть основу можно и другим способом. Завязывают конец нити в любой точке обруча, затем через центр протягивают ее на диаметрально противоположную сторону и дважды обматывают вокруг прутка обруча, закрепляя нить, потом опять через центр возвращаются назад, обматывают прутки и через центр возвращают нить к ободу обруча в противоположном секторе. Сновочную нить следует располагать на одинаковом расстоянии друг от друга. Натяжение ее не должно быть очень сильным, чтобы не деформировать обруч.

На натянутую основу прокладывают уравнительную плетенку (рис. 175). Лучше использовать узорную (разноцветную) нить. Прокладывают плетенку тем же способом, который описан при ткачестве гобелена. Ее можно проложить и при помощи крючка, натягивая в петли каждую нить основы последовательно. Или же обвить нить вокруг каждой нити основы дважды, пройдя по кругу несколько раз.

Узорной нитью стягивают нити основы, выравнивая ее по центру. Затем иглой с узорной нитью пробирают нити основы через одну. Проходя второй ряд, пробирают нити сновки, пропущенные в первом ряду. Таким образом выполняют несколько рядов (7—10). Диаметр центра гобелена зависит от задуманного узора и толщины нити.

Основной узор может быть выполнен свободно, без предварительного построения (рис. 176). Но можно в круге создать и строго симметричную композицию. Для выполнения узора ромашки основные лучи делят на восемь частей. Так как сновочных нитей 24 штуки, каждый лепесток будет формироваться на трех нитях основы. Проложив плетенку не-



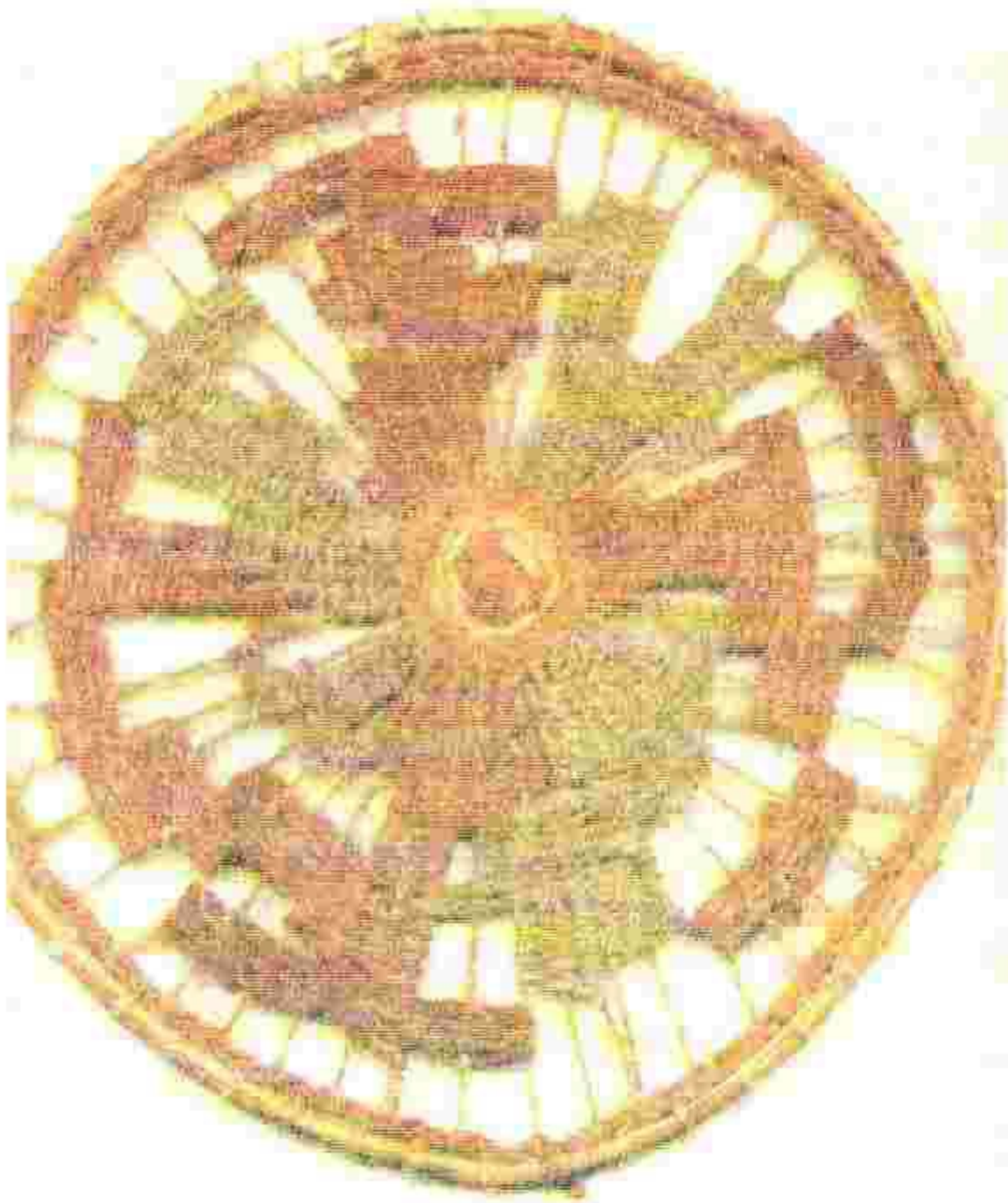

*Puc. 173*

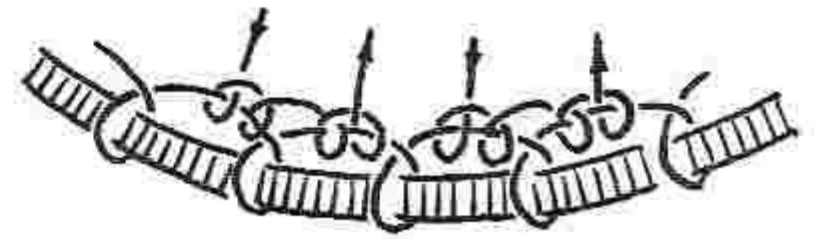
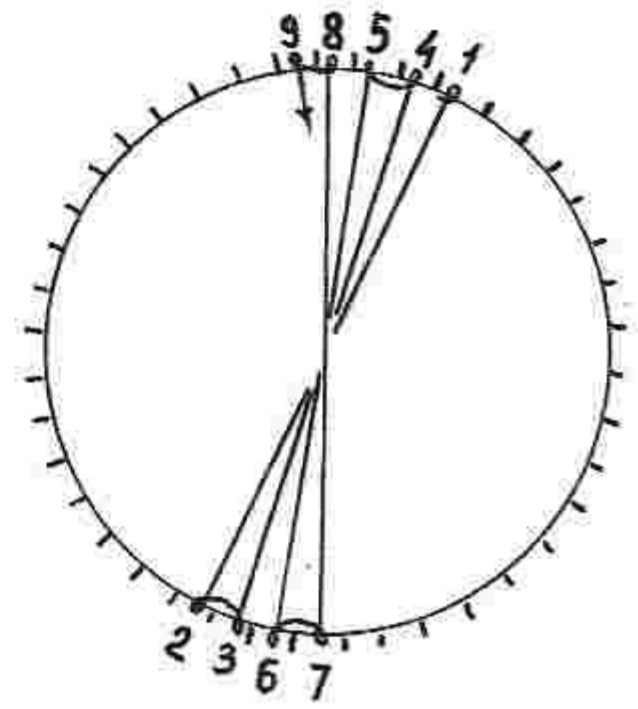

*Puc. 174*



*Puc. 175*

*Puc. 176*

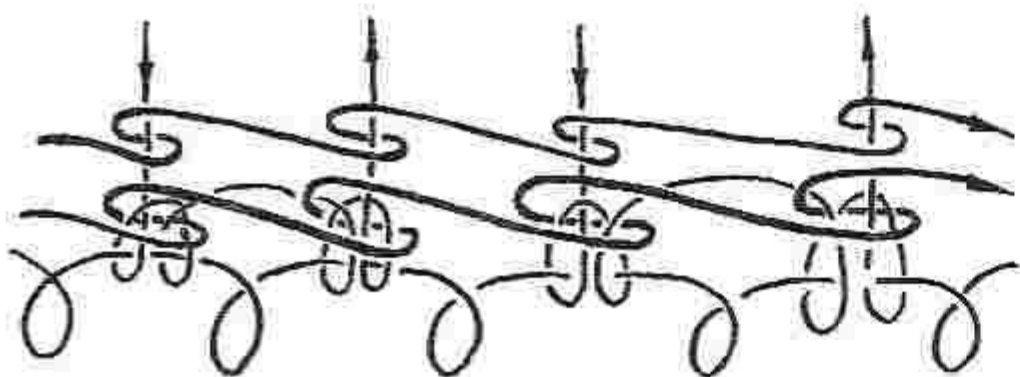
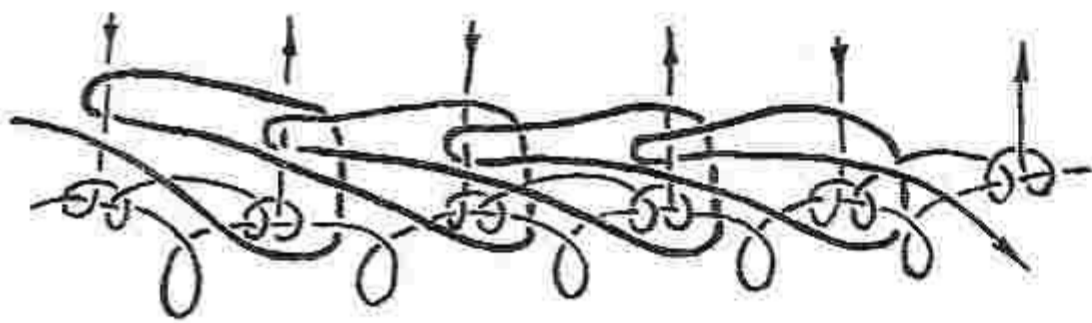





Рис. 177



Рис. 178

Рис. 179

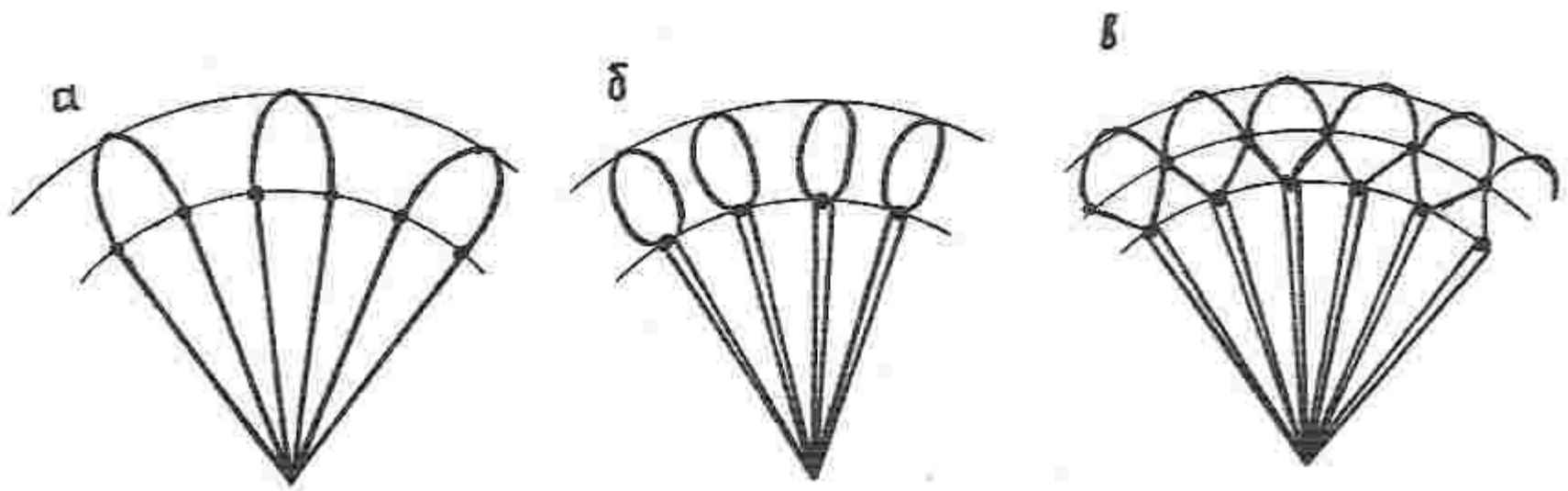
сколькими рядами узорной нити, выполняют 15—18 рядов на трех нитях основы, вышивая один лепесток. Если заканчивается узорная нить, вдевают новую, оставляя ее конец с изнаночной стороны. После того как выткан один лепесток, узорную нить возвращают к центру по изнанке и начинают работу над следующим.

Между лепестками ромашки можно сделать узорные разделки. Они представляют собой различные варианты узелковых ажуров. На рис. 177 показаны варианты узлов: *a* — сновочные, *б* — лучевые, *в* — радиальные.

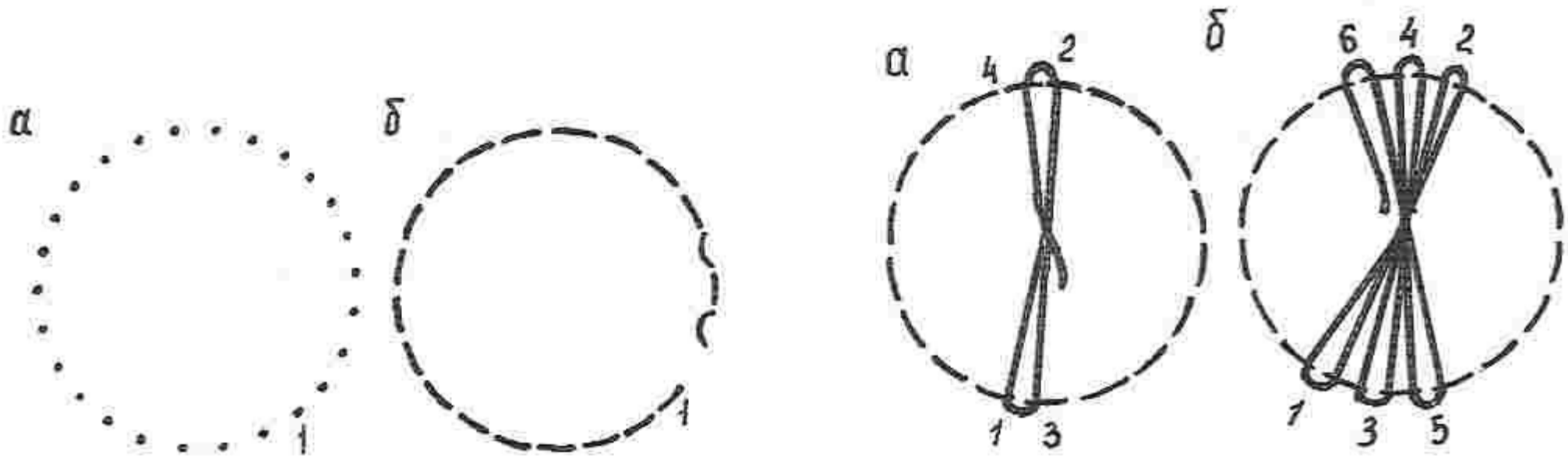
Для того чтобы сделать круглый гобелен на картоне, на нем проводят две окружности: внутреннюю рабочую и внешнюю вспомогательную. Рабочую окружность делят на 24 равных спектра. По вспомогательным окружностям вырезают круг, на рабочей окружности в размеченных местах шилом прокалывают дырочки, ставят точку 1 (рис. 178, *a*).

Берут нить длиной в 2,5 раза больше длины рабочей окружности. С изнаночной стороны в точку 1 вводят иглу с нитью, оставив отрезок в 5 см на изнанке. Придерживая нить пальцем, сметочным швом прокладывают стежки через дырочки по всей окружности, возвращаясь к



точке 1. Затем прокладывают стежки в другом направлении, заполняя свободные отрезки. Далее выводят нить наизнанку и связывают ее концы (рис. 178, б).

Следующий этап — прокладывание сновки. Отмеряют сновочную нить, длина которой равна диаметру круга, умноженному на 24 (число дырочек в рабочей окружности). Натяжение сновок начинают от центра. Держа в левой руке картонный диск, правой выводят нитку с изнанки, придерживая указательным и средним пальцами левой руки кончик на протяжении всего процесса работы. Затем направляют иглу к точке 1, вводя ее под стежок вспомогательной основы, обводят стык с соседним стежком и под ним проводят иглу через центр к противоположной точке 2 (рис. 179, а). Снова иглой обводят стык стежков вспомогательной основы, но уже в точке 2. Далее чередуют этот прием в точках 3, 4 и так далее, продвигаясь против часовой стрелки. Получатся своеобразные восьмерки-лучики, пересекающие центр (рис. 179, б).

Чтобы центр пересечения нитей основы совпал с центром окружности, в него вводят спицу снизу вверх. Иглу с узорной нитью вводят с изнаночной стороны диска. Нить вокруг спицы затягивают, спицу осторожно вынимают.

Заполнить секторы на картонном диске можно воздушными петлями (рис. 180). Выполняют их на одной радиальной окружности (а) или соединяют две радиальные окружности (б), или переплетают между собой две разноцветные нити (в). Кроме воздушных петель пользуются приемом «ракушка». Это настил с обвивком в уголках, образованных сновкой и радиальной окружностью (г).



Рис. 180

## Тканье на пластинах

Это интересный, но требующий внимания и сосредоточенности вид рукоделия.

Пластинки изготовляют следующим образом. Тонкий прочный картон разрезают на квадраты стороной 7—8 см, отрезают уголки и на расстоянии 5 мм от края пробивают круглые отверстия. Пластинки для сложных узоров делают шести- и восьмиугольными соответственно с шестью и восемью отверстиями, но они должны быть несколько больше квадратных. Количество пластинок зависит от ширины изделия.

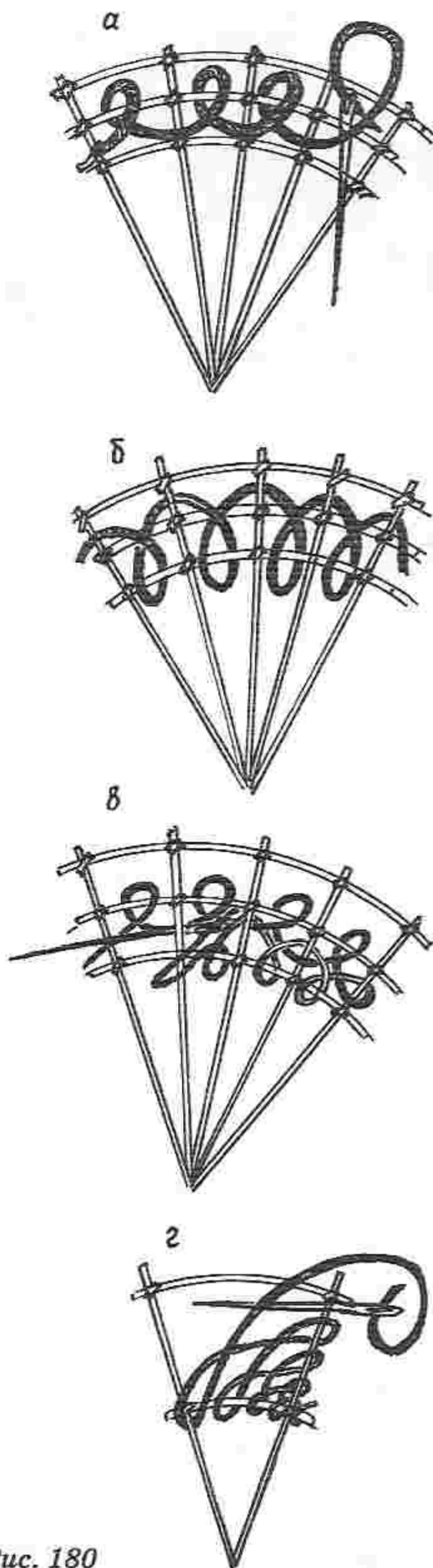

Рис. 181

Рабочую нить нарезают на равные отрезки, которые вдевают в отверстия пластинок. Концы нитей с каждой стороны связывают узлом. Заправив нити, пластинки укладывают вправо или влево так, чтобы они находились вдоль нитей. Если натянуть нити квадратной пластинки, повернутой вправо, и сделать ими четверть оборота направо (по часовой стрелке), то нити, выходящие из отверстий справа сверху и слева снизу, перекрещиваются в направлениях направо и налево. Повторяя этот прием, получают с обеих сторон пластинок скрученные шнуры: шнур слева

оказывается скрученным в левую сторону, шнур справа — в правую. Если нити поворачивать налево (против часовой стрелки), шнуры получатся скрученными в обратную сторону. Нити от шести- и восьмиугольных пластинок поворачивают соответственно на  $1/6$  или  $1/8$  оборота.

Для изготовления тесьмы или пояса необходимо иметь несколько пластинок (рис. 181, а). Нить утка соединяет сразу несколько шнуров, стягивает их плотно, чтобы между шнурами не образовывались щели. Пластинки с нитями накладывают друг на друга, причем пластинки, уложенные направо, в определенной последовательности чередуются с пластинками, уложенными налево (рис. 181, б).

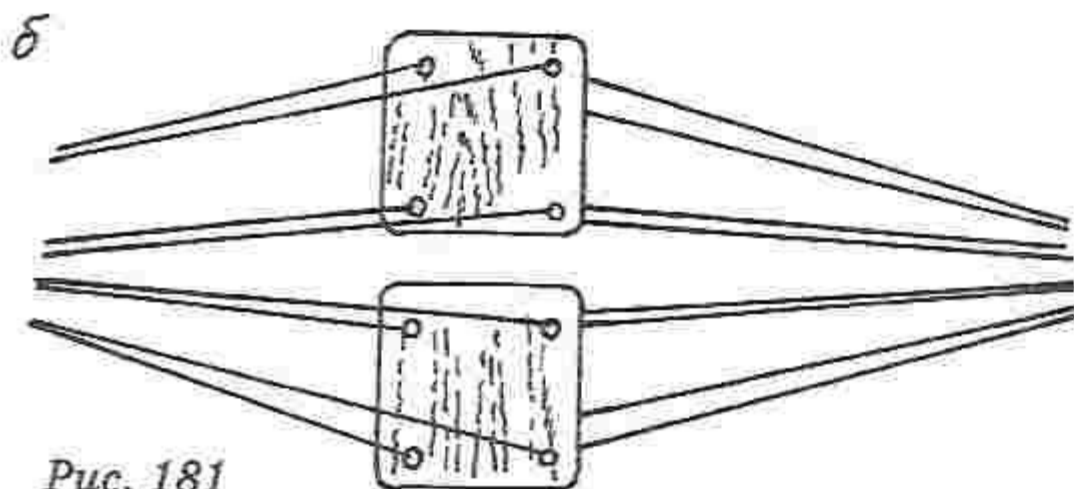
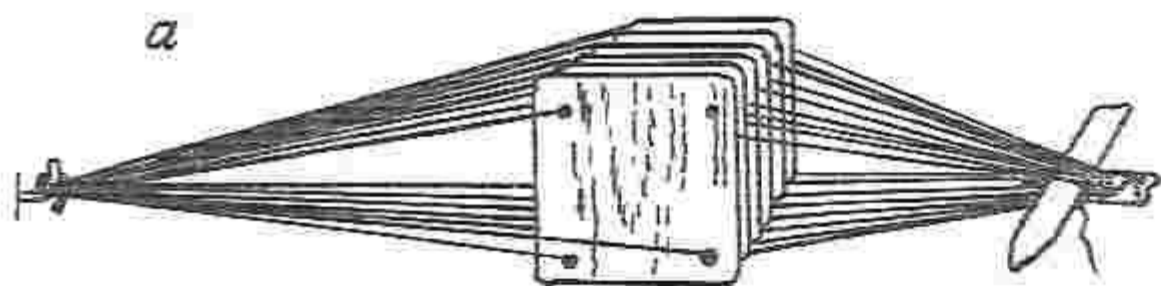
При расчете длины рабочей нити следует учитывать, что она должна быть на  $1/5$  длиннее готового изделия плюс 30 см на закрепление нитей с обеих сторон. Нити основы привязывают к двум неподвижным пред-



метам, находящимся на некотором расстоянии друг от друга, так, чтобы они были натянуты равномерно. После этого берут в руки пластинки и начинают поворачивать. Их следует держать свободно, чтобы нити могли беспрепятственно скользить между ними. После поворота пластинок на  $1/4$  оборота нити основы скрещиваются, образуя треугольное отверстие. Необходимо следить за тем, чтобы нити в отверстиях были натянуты равномерно, так как провисающие искажают рисунок узора. Через отверстие слева от пластинок продевают нить утка и т. д. Рабочую нить для утка можно намотать на челнок из картона.



Рис. 182

Если пластинки поворачивать все время в одну сторону, то нити справа от них также скручиваются в шнур, и через некоторое время становится трудно поворачивать пластинки. В этом случае необходимо развязать нити с правой стороны и раскрутить шнуры. Если этого не сделать, то в готовом изделии на стыке частей шнура с разным направлением кручения появится маленький желобок.

Разноцветные узоры изделий образуются благодаря разному цвету нитей основы, смене направления поворотов пластинок и различному их наложению друг на друга. Если пластинки поворачивать только в одну сторону, готовое изделие окажется скрученным наподобие винта. Чтобы этого не происходило, часть пластинок укладывают направо, часть — налево. Например, если половину пластинок уложить направо, а половину налево, шнуры от середины будут скручены в противоположных направлениях, а в середине образуется косичка. Можно также расположить пластинки парами. В этом случае вся тесьма будет соткана косичкой.

Продольные полосы узора образуются благодаря тому, что в несколько расположенных рядом пластинок вдеты нити одного цвета. Чтобы получить поперечные полосы, в одну и ту же пластинку вдевают нити разных цветов. Их может быть столько, сколько в пластинке отверстий. При тканье пластинки располагают так, чтобы нити одного цвета находились рядом друг с другом. Если же в два соседних отверстия одной

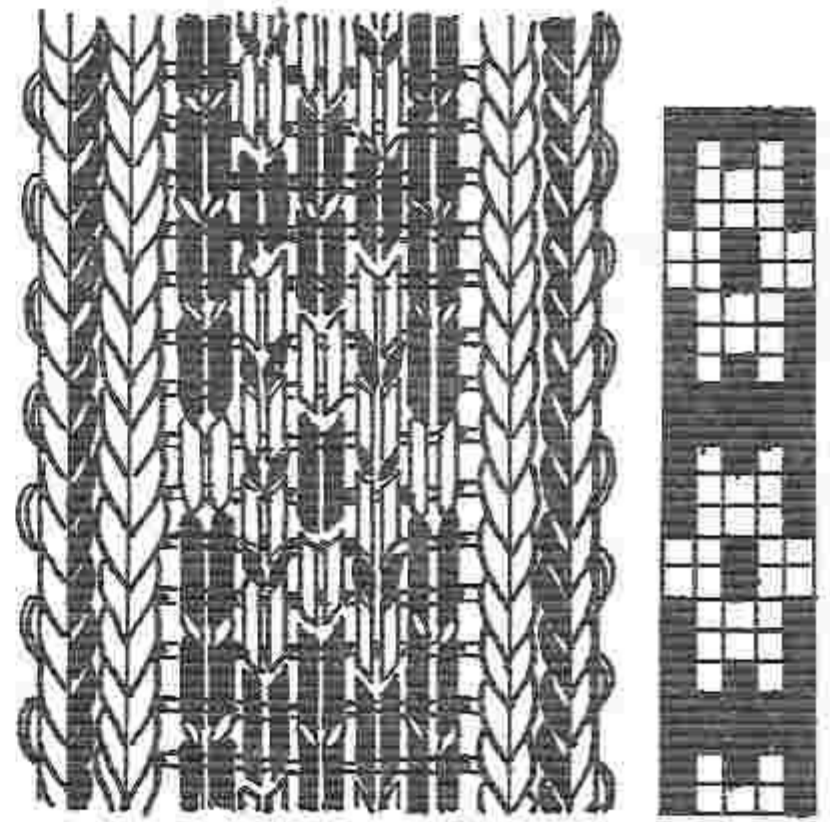
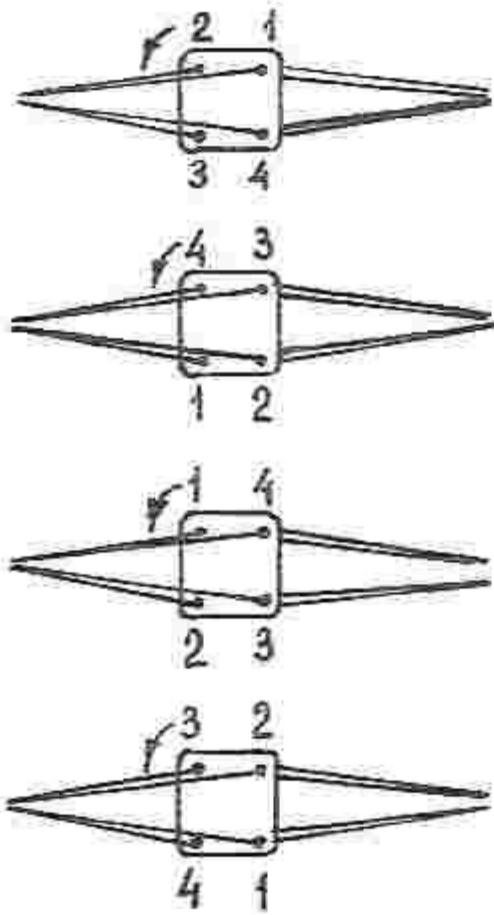
пластинки вдеть нити одного цвета, поперечные полосы получаются более широкими.

Для получения орнаментированных узоров во все отверстия пластинок вдевают нити разных цветов, а пластинки складывают в определенном порядке (рис. 182). Концы готовой тесьмы связывают несколькими узелками или одним общим узлом.

## Махровые коврики

Изготовление махровых ковриков в последнее время стало очень популярным. Выполняют их следующим образом. На ткацкую раму натягивают прочные нити основы при помощи вспомогательного прутка (рис. 183, а) или вкруговую (рис. 183, б). Чтобы края готового коврика не сворачивались, делают окантовку уточным репсом, используя более толстую нить, при этом ширина боковых кантов должна быть не менее четырех нитей основы, иначе узор растянется в ширину (рис. 184).



Рис. 183



Рис. 184

Соткав нижний кант коврика и несколько рядов по краям, начинают вышивать узор. Толстую шерстяную или сложенную вдвое средней толщины нить вдевают в иглу с тупым концом. Движением справа налево вводят иглу под первую нить основы, делают рабочей нитью сверху петлю, вводят иглу под вторую нить основы и затягивают рабочую нить. Затем делают один виток вокруг линейки шириной 1,5 см и затягивают следующий узелок. Витки вокруг линейки выполняют перед каждым последующим узелком. Закончив ряд, петли разрезают.

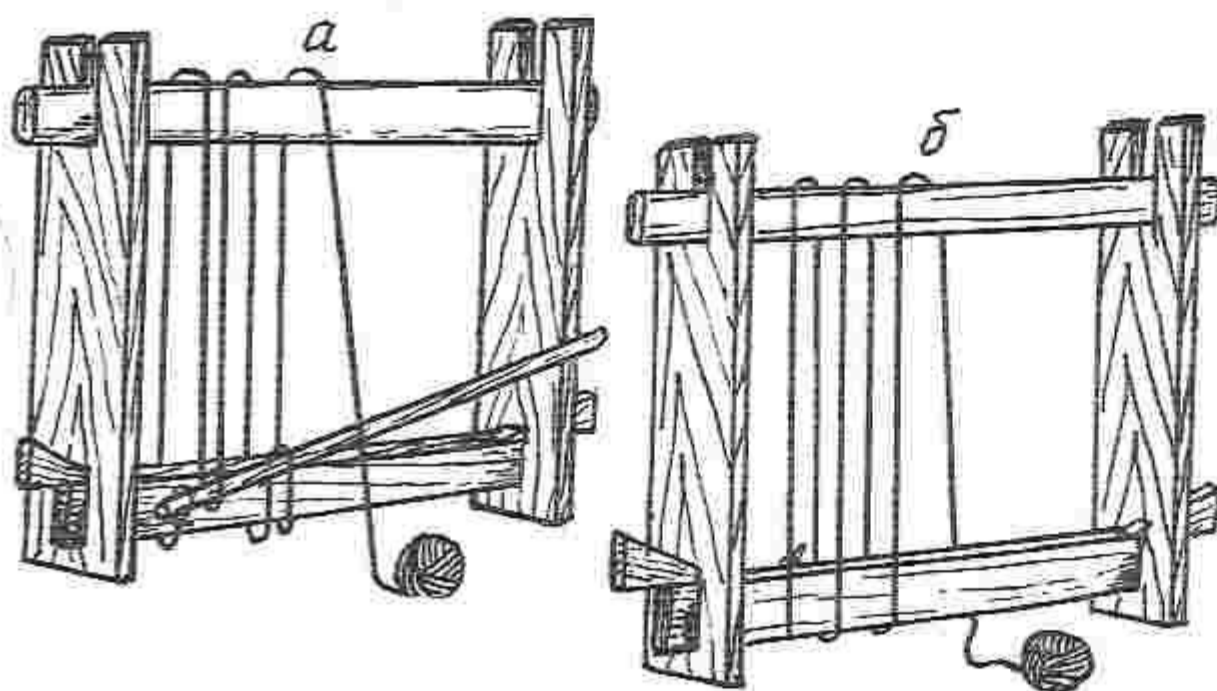
После каждого ряда вышивки дважды про-



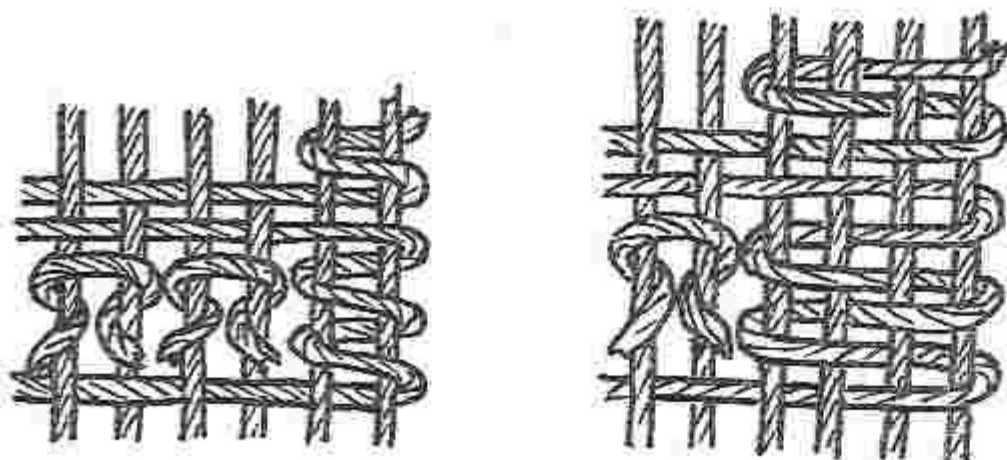

Рис. 185

дергивают нить утка через девять боковых нитей основы, соединяя вышивку с боковыми кантами, а затем по ширине вышивки четыре раза продергивают уток нитью той же толщины, что и нити основы. После этого нить, которой выполняют окантовку, снова продергивают дважды через девять крайних нитей основы.

Узором для вышивания ковриков служит любая схема счетной вышивки. Одной клеточке соответствует один узелок.

Вышивают коврики и на тканях машинного производства. Для этого используют ткани с редким переплетением нитей. На нитях основы вышивают такие же узелки, как и при тканье.

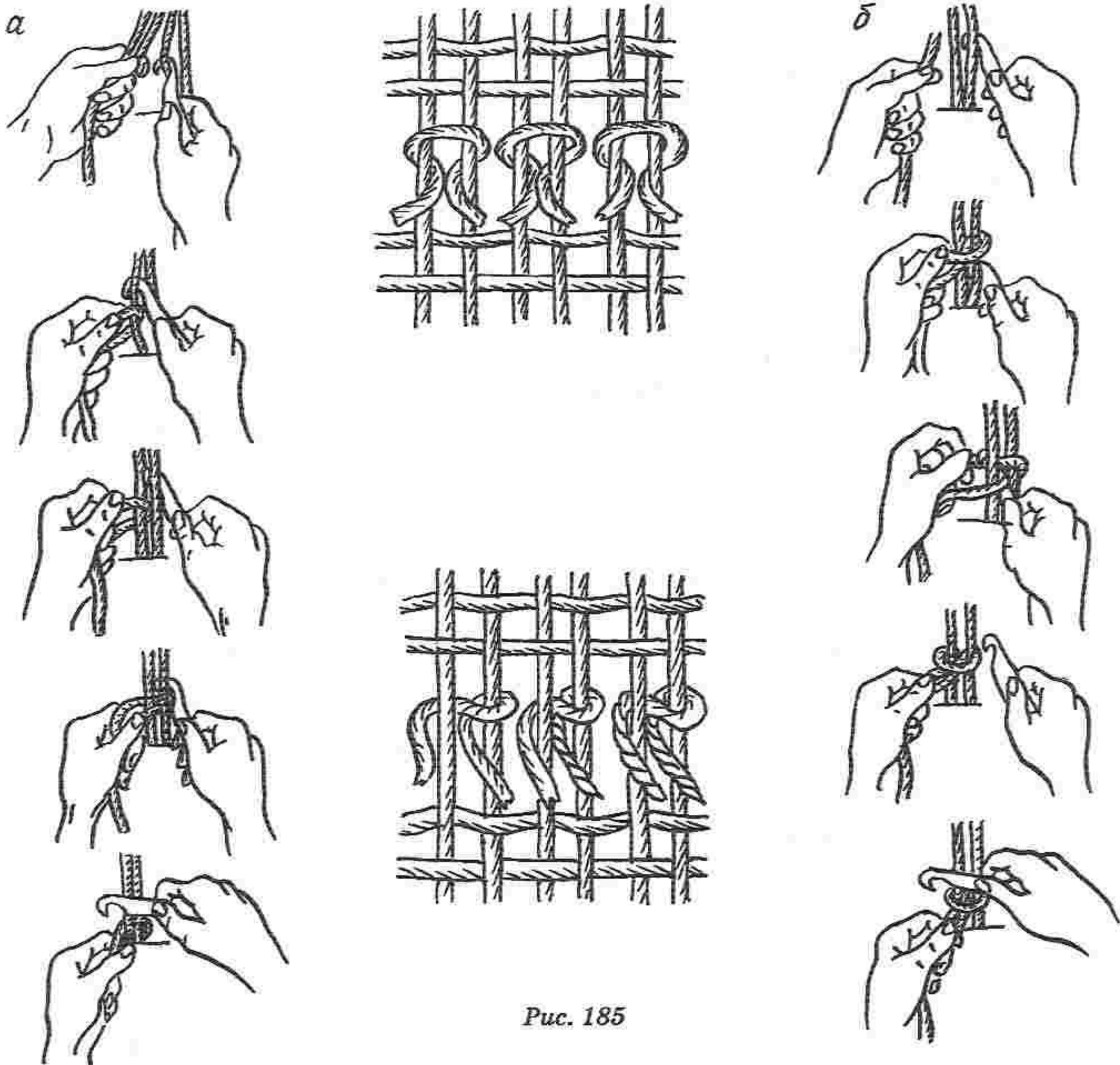
По окончании ряда петли разрезают. Их можно сделать длинными или короткими. Чтобы они были одинаковыми, рекомендуется пользоваться линейкой. Все ряды вышивают слева направо.

Другой способ — с помощью вязального крючка или крючка для подъема спущенных петель. Рабочую нить разрезают на равные отрезки длиной около 6 см. Отрезок нити складывают пополам, крючок пропускают в образовавшуюся петлю, а затем в ткань, захватывают им оба конца нити и протягивают их через петлю. На рис. 185 показана последовательность вязки двойного (а) и полуторного (б) ковровых узлов.

В заключение выполняют концевую часть коврика, так называемую паласную. Готовый ковер срезают с рамы, оставляя 10—12 см нитей основы, подворачивают и подшивают с изнанки прочной нитью.

## Ворсовые коврики

Ворсовый набивной коврик можно изготовить с помощью специальной иглы (рис. 186). Она состоит из полой внутри ручки и рабочей части, представляющей собой тонкую трубочку 3 см высотой, 2,2 мм толщиной с просверленным по всей длине отверстием для нити. Заканчивается игла сточенным под углом кончиком длиной около 1 см.

Толщина иглы-инструмента зависит от толщины ниток. Поэтому иглы выпускают тонкие и толстые. Чаще для работы используют обычные медицинские иглы для капельниц. Чтобы определить необходимое количество ниток и представить, как изделие впишется в интерьер, выполняют цветной эскиз в натуральную величину.

Под основание набивного ковра подходят любые ткани с полотняным переплетением, предпочтительны с крепкой нитяной основой, например бортовка, жаккард или лен.

Нитки годятся разной толщины и любого качества: шерстяные, синтетические, полшерстяные, хлопчатобумаж-



Рис. 186



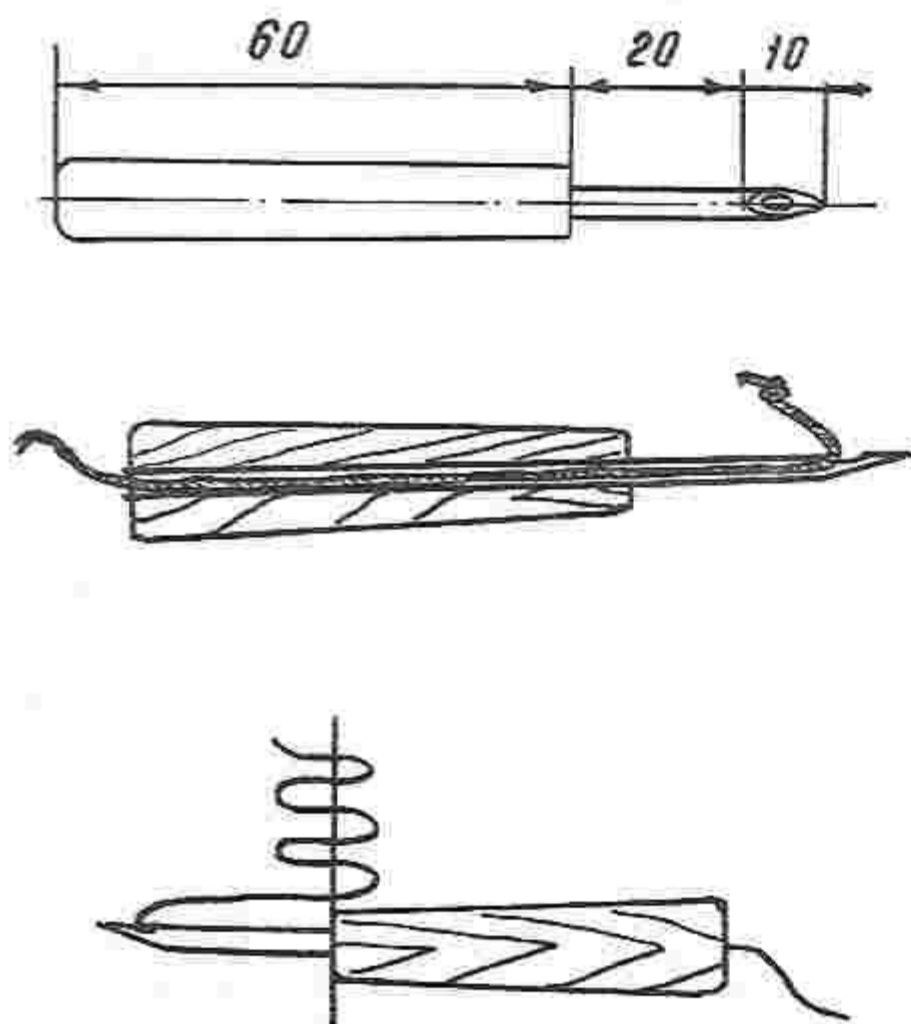
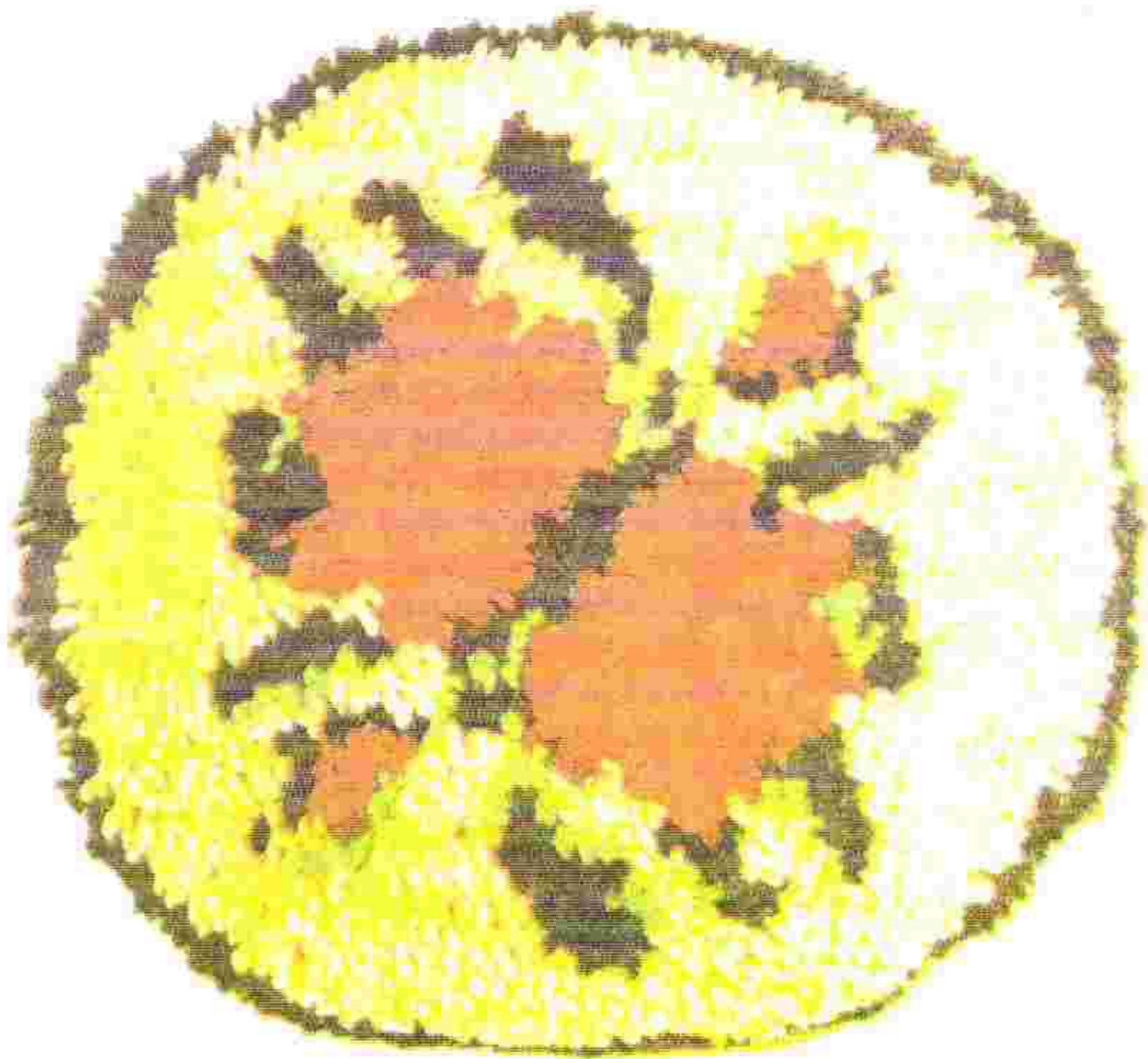

*Рис. 187*

ные. Чем они разнообразнее, тем интереснее получится коврик.

На изнаночную сторону основы при помощи копировальной бумаги переносят рисунок.

Через отверстие в игле протягивают нить и завязывают узелок.

Первый укол иглы в ткань раздвигает нити основы, образует петлю, второй зажимает эту петлю и образует следующую.

При работе иглу держат так, чтобы отверстие скоса было повернуто к работающему, а нить легко следовала за иглой. Вводить иглу следует глубоко, до основания ручки.

С лицевой стороны получаются петли, а с изнаночной — стежки. Точный и четкий рисунок из стежков — гарантия того, что с лицевой стороны он также хорошо выткется (рис. 187).

Выполняя эскиз, желательно уточнить, какие места в гобелене будут полностью набивными, что сделать из коротких петель, а что с удлиненными. Регулировать длину петель можно с помощью специальных пластмассовых накладок, надев их на трубочку иглы. Например, в пейзаже петлями можно выткать только деревья, а небо, реку выполнить плоским переплетением, вышить или простегать гобеленовым швом.



В. Савиных

# Работа с кожей





## Подделки из кожи

**М**одные изделия из кожи сможет сделать любой человек, обладающий вкусом и фантазией.

В качестве основы подойдут промышленные обрезки кожи и замши, старые, отслужившие свое кожаные изделия. Для работы понадобятся ножницы, нож, молоток, металлическая сетка, пуансоны (для тиснения), клей, кисть; электровыжигатель, краски, лак (для выжигания), а также картон, деревянные палочки, металлическая фурнитура, проволока, кольца, булавки, заколки.

### *Салфетка из замши (рис. 188)*

**В**ырезают из замши круг или овал, по краю формы шилом прокалывают дырочки и обвязывают кружевом. Центр салфетки украшают аппликацией, наклеенной при помощи клея ПВА.



Рис. 188



## Заколка для волос (рис. 189)

На картонную основу понравившейся формы при помощи клея ПВА с двух сторон приклеивают замшу, прокалывают две дырочки для палочки, закрепляющей заколку на волосах. Декор — аппликация соломкой, замшей контрастного цвета, бусины, камешки.

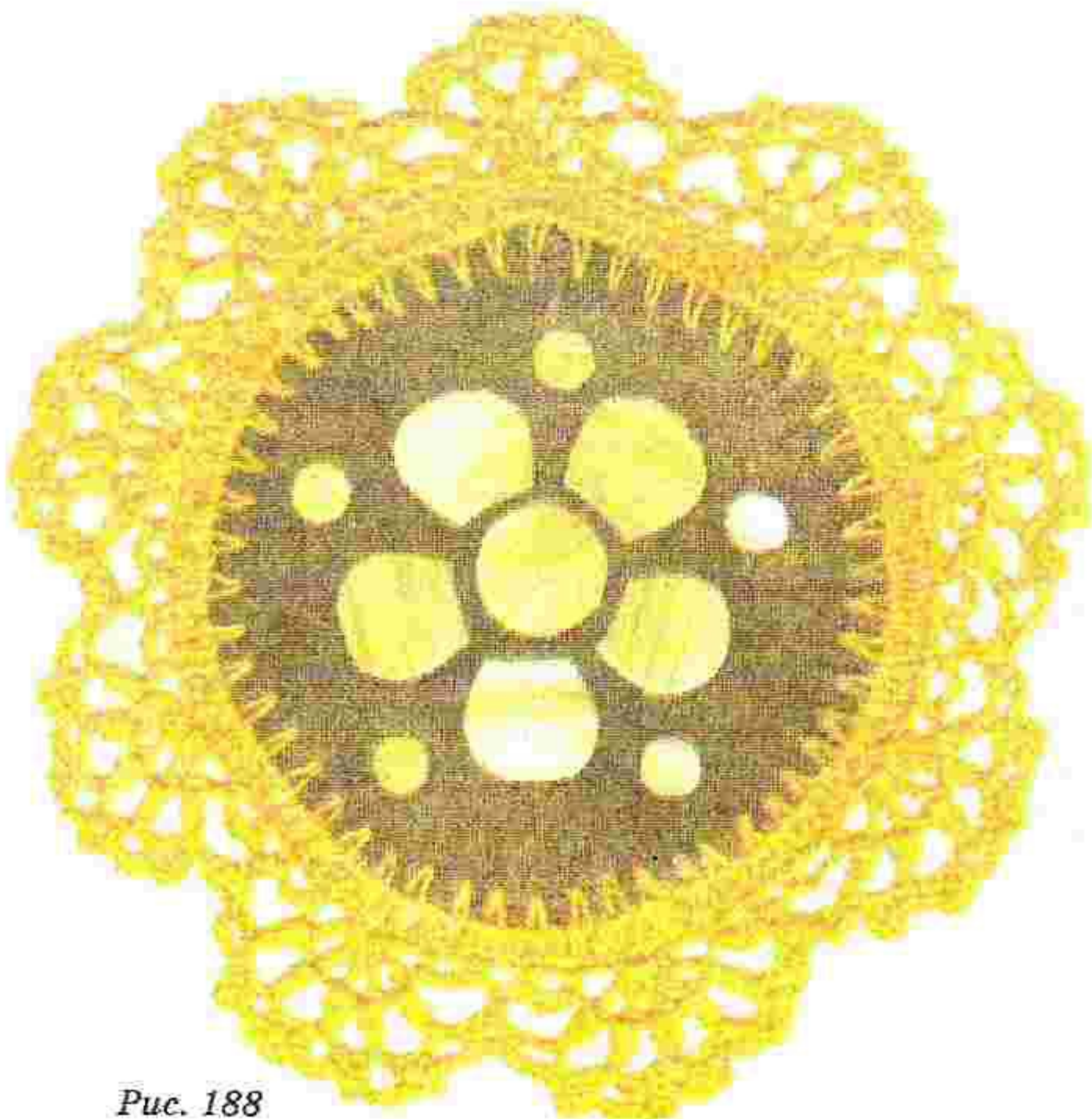

Рис. 189



## Маленькие брошки (рис. 190)

Кусочек картона либо оборачивают полосками кожи, слегка смазав их клеем, либо наклеивают на основу несколько деталей один на другой для создания объема. Вырезанные в тон или контрастные цветочки, листики, кисточки держат над пламенем свечи, чтобы они приняли выпуклую форму, и прикрепляют к заготовкам. Броши также декорируют сжатой кожей, для чего смазывают ее внутреннюю поверхность клеем и фиксируют складочки руками. По аналогии можно сделать серьги, пояс, браслет и обруч на голову.

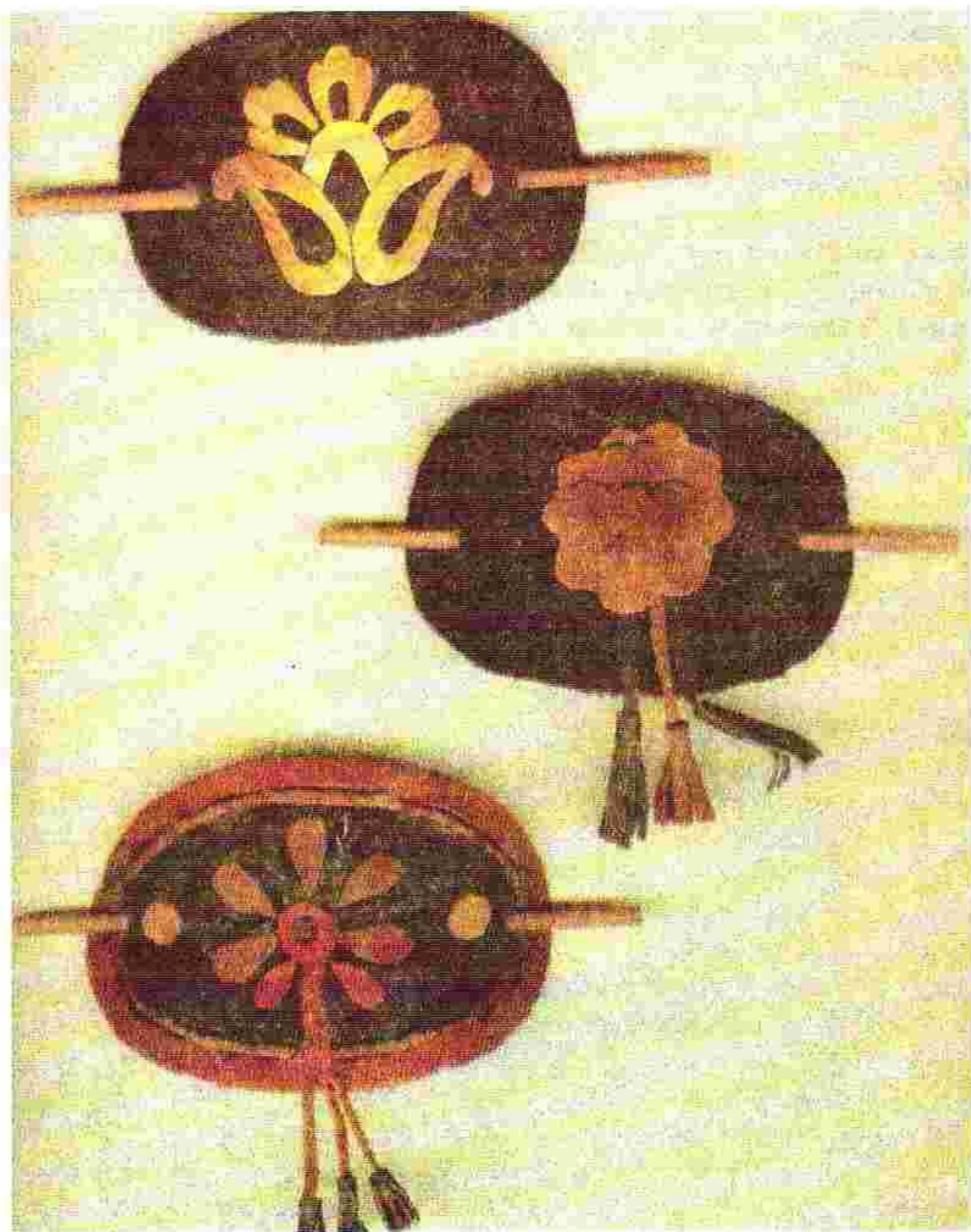



## Технология ручного тиснения

Ручное тиснение — хорошее украшение для сумок, заколок, брошей и других кожаных изделий.

Делают рисунок для тиснения, переводят его на кальку. Слегка смачивают кожу, накладывают на нее кальку, закрепляют и обводят рисунок твердым карандашом, чтобы получился четкий оттиск. Затем деталь сушат в течение 30—50 мин.

Следующая операция — надрезание контурных линий рисунка. Резец ведут сверху вниз по линии рисунка и держат строго вертикально, особенно при прокладывании параллельных линий, расположенных близко друг к другу. Надрезку производят на  $1/3$  толщины кожи и на одинаковую глубину по всей линии, а перекрещивающиеся линии надрезают не до конца. При надрезании линий резец не отрывают от детали, а поворот осуществляют, поворачивая саму деталь.

Поверхность обрабатываемой кожи снова слегка увлажняют, надрезанные линии рисунка расширяют металлической стеклой. Это придает рисунку большую отчетливость. Приподнятые края детали сглаживают также металлической стеклой.

Далее бахтармянную сторону покрывают тонким слоем мучного или картофельного клея и подсушивают. Накладывают копировальную бумагу и с лицевой стороны детали обводят рисунок по контуру металлической стеклой.

Для того чтобы рисунок был выпуклым, с бахтармянной стороны детали внутри контура рисунка наносят массу, состоящую из древесных опилок и мучного клея. Муку (33% от всей смеси) заваривают кипятком (53%) и перемешивают до образования густой массы, в которую затем добавляют опилки (14%).

Смесь накладывают равномерным, не слишком толстым слоем в зависимости от рельефности рисунка. Причем смесь не должна доходить до линии контура на 1,5—2 мм.

Весь рисунок промазывают мучным клеем и приклеивают бумагу. Складывают основную деталь и накладные, немного просушивают под грузом в течение 20—30 мин, между деталями прокладывают мягкий материал.

Собственно тиснение производится пуансонами (специальный инструмент для пробивки отверстий) с различными круглыми, квадратными, звездообразными рисунками. Для этого поверхность детали слегка увлажняют, держат пуансон в левой руке строго вертикально и ударяют по нему молотком. Вначале отделяют контурные линии, а затем фон рисунка. При обработке контура пуансон ставят так, чтобы его следы располагались впритык один к другому.

В заключение производят окончательную обработку линий рисунка, а также декоративных линий (кружков, жилок, листьев и т. п.) стеклой (рис. 191). Детали сушат в течение 1,5—2 ч.

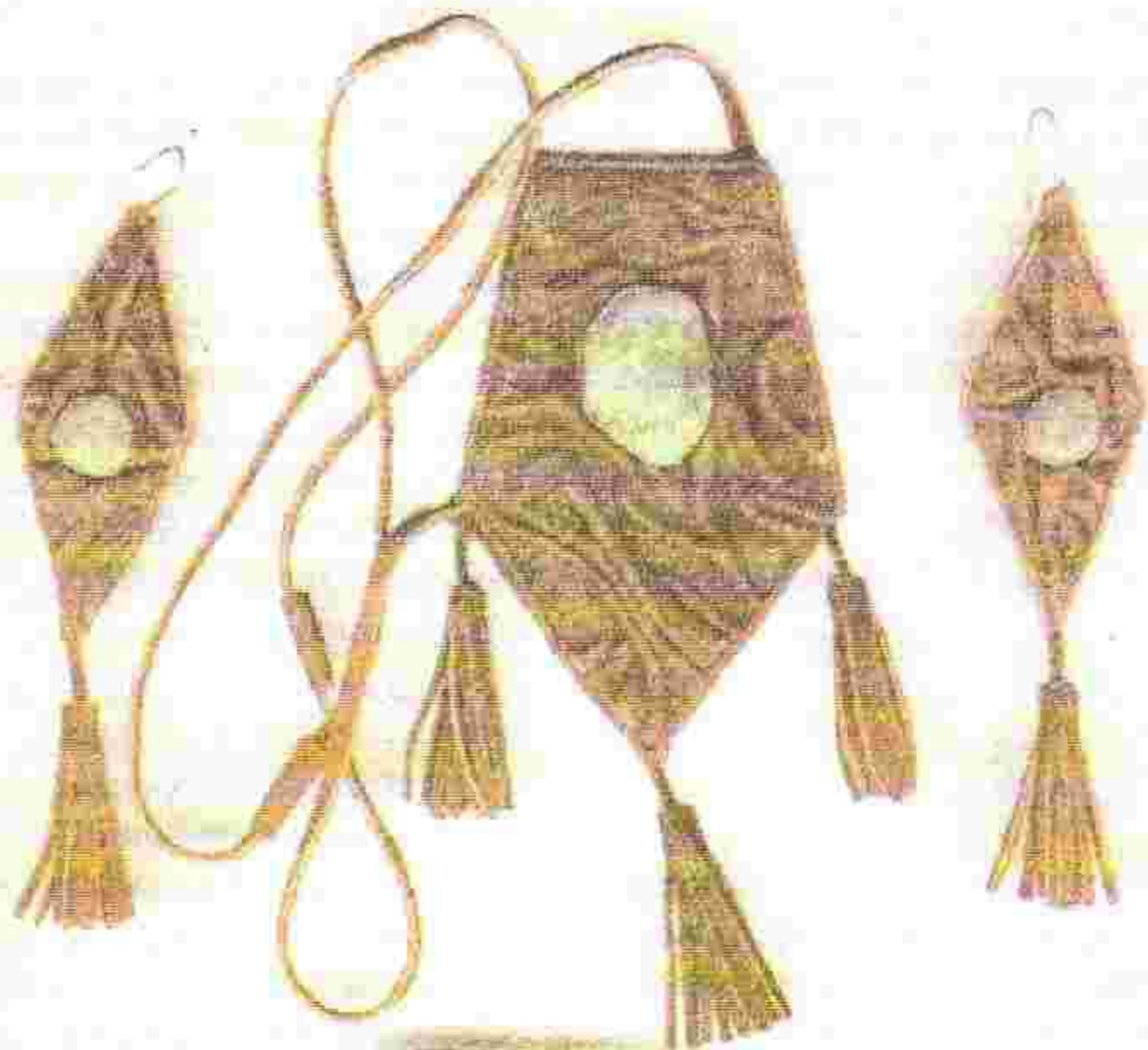

*Puc. 191*



## Технология выжигания

Рисунок, предназначенный для выжигания, переводят на кожаные детали тем же способом и инструментом, что и при ручном тиснении. На детали из замши и велюра рисунок наносят с помощью трафарета и мелового тампона.

Прибор для выжигания «Гном» можно приобрести в магазине. Инструмент включают в электрическую сеть. Ручку с наконечником держат, как карандаш. Для получения тонких линий паяльник перемещают быстро, а для толстых линий — медленно.

Вначале выжигают контурные линии, фон, затем приступают к работе над рисунком. Различные тона при разрисовке достигаются путем регулировки температуры наконечника. Недопустимы прожоги лицевого слоя кожи.

### Раскраска и отделка рисунка

После тиснения и выжигания рисунок раскрашивают красками. Для этого применяют спиртовые анилиновые, тонкотертые масляные или нитрокраски. Краску наносят либо колонковой кистью, либо тампоном. Последний опускают в краску, затем немного подсушивают и постепенно втирают краску в поверхность.

Рисунок может быть однотонным или разноцветным. После краски рисунок закрепляют нитролаком, который придает ему блеск.

Закончив выжигание по велюру и замше, в полученные углубления колонковой кисточкой № 2 или 4 (в зависимости от ширины выжженных рисок) наносят бронзовую эмульсию. После этого детали сушат.

Способ приготовления анилиновой краски: в 100 г горячей воды размешивают 5 г порошка анилиновой краски, добавляют 3 капли уксусной кислоты.

Состав бронзовой эмульсии: бронзовый порошок — 12%, масляный лак — 70%, скипидар — 18%.

# Содержание

## Мягкая игрушка

Дорога в детство . . . . .	5
Материалы и инструменты . . . . .	6
Какие бывают швы . . . . .	8
Как работать с выкройками . . . . .	9
Игрушки . . . . .	9
Мышка-бусинка . . . . .	9
Котенок Тишка . . . . .	12
Лиса Патрикевна . . . . .	15
Волк Спиридон . . . . .	19
Медвежонок Топтыжка . . . . .	23
Поросенок Пятачок . . . . .	28
Щенок Фомка . . . . .	31
Тигра . . . . .	34
Бельчонок Рыжик . . . . .	39
Котенок Гришка . . . . .	43
Шкатулки и карандашницы . . . . .	46
Полкан . . . . .	48
Кошка . . . . .	50
Щенок Тимка . . . . .	52
Братец-кролик . . . . .	54
Петушок . . . . .	56
Курочка . . . . .	56
Шкатулка-рыба . . . . .	58
Черепаша Тортилла . . . . .	60
Милые вещицы . . . . .	62
Диванные подушки-игрушки . . . . .	62
Кот-лежебока . . . . .	62
Собака-соня . . . . .	67
Пузырь . . . . .	71
Забавные грелки на чайник . . . . .	71
Муренка . . . . .	74
Лев . . . . .	76
Спящая кошка . . . . .	78
Хавронья . . . . .	80
Жар-птица . . . . .	82
Маленьким модницам . . . . .	85
Тапочки для детей до пяти лет . . . . .	85



Белочки . . . . .	86
Зайчики . . . . .	86
Тигрята . . . . .	86
Резиночки для волос . . . . .	89
Болтунчик . . . . .	89
Мышка . . . . .	89
Кошелек-сумочка «собачка» . . . . .	91

## Вышивка. Лоскут

Древнее рукоделие . . . . .	95
Инструменты, материалы, приспособления . . . . .	96
Практические советы . . . . .	98
Виды швов . . . . .	100
Шов «вперед иголку» . . . . .	100
Стебельчатый шов . . . . .	101
Зигзаг . . . . .	103
Крест . . . . .	104
Гобеленовый шов . . . . .	108
Тамбурный шов . . . . .	109
Бархатный шов . . . . .	110
Петельный шов . . . . .	111
Счетная гладь . . . . .	112
Дополнительные элементы . . . . .	118
Кустики, или «куриный след» . . . . .	118
Звездочки . . . . .	119
Многоугольники «жабье око» . . . . .	119
Завитки «бараньи рожки» . . . . .	120
Сеточка . . . . .	120
Петельки и полупетельки вприкреп . . . . .	123
Узелки и узорные навивы . . . . .	123
Кружево . . . . .	124
Ришелье . . . . .	125
Мережка . . . . .	133
Монограмма . . . . .	134
Вышивка с использованием декоративных материалов . . . . .	135
Работа с лоскутком . . . . .	139
Лоскутная техника (печворк) . . . . .	143
Аппликация . . . . .	144
Салфетка столовая . . . . .	147
Прихватки . . . . .	147

Прихватки-рукавички . . . . .	148
Подушка . . . . .	149
Грелки на заварной чайник . . . . .	150
Каждый лоскуток — в дело . . . . .	152
Жилет . . . . .	152
Шляпка . . . . .	154
Первые туфельки . . . . .	157
Сумка . . . . .	158

### Ткачество. Гобелен

Незабытое ремесло . . . . .	163
Узорное ткачество . . . . .	165
Полотняное переплетение . . . . .	165
Уточный репс . . . . .	165
Основной репс . . . . .	166
Плетение узорной тесьмы . . . . .	166
Тесьма-закладка для книг . . . . .	166
Широкая тесьма . . . . .	168
Изготовление шнуров, помпонов, кисточек . . . . .	168
Гобелены . . . . .	171
Нетканые гобелены . . . . .	177
Гобелены в круге . . . . .	180
Тканье на пластинах . . . . .	184
Махровые коврики . . . . .	186
Ворсовые коврики . . . . .	188

### Работа с кожей

Поделки из кожи . . . . .	193
Салфетка из замши . . . . .	193
Заколка для волос . . . . .	194
Маленькие брошки . . . . .	195
Технология ручного тиснения . . . . .	196
Технология выжигания . . . . .	198
Раскраска и отделка рисунка . . . . .	198



*Издание для досуга*

**КАЛИНИЧ** Марина Михайловна  
**ПАВЛОВСКАЯ** Лариса Михайловна  
**САВИНЫХ** Валентина Петровна

## *Руководие для детей*

Зав. редакционной группой *Л. Л. Мальцева*  
Редактор *М. А. Клебанова*  
Художественный редактор *Л. И. Мелов*  
Компьютерный дизайн *Л. В. Сторожева*  
Корректоры *А. В. Алешко, Л. А. Адамович*

Набор и верстка выполнены на компьютерной технике Государственного предприятия «Издательство «Полюмя». Подписано в печать 20.12.97. Формат 84x108 <sup>1</sup>/<sub>16</sub>. Бумага офсетная. Офсетная печать. Гарнитура школьная. Усл. печ. л. 21,84. Усл. кр.-отг. 78,12. Уч.-над. л. 19,19. Тираж 15 000 экз. Изд. № 138. Зак. 256

Государственное предприятие «Издательство «Полюмя» Государственного комитета Республики Беларусь по печати. Лицензия ЛВ № 432 от 17.03.93. 220600, Минск, пр. Машерова, 11

Минская фабрика цветной печати. 220024, Минск, ул. Корженевского, 20

**Р58**      **Рукоделие для детей/ Калинин М., Павловская Л.,  
Савиных В. – Мн.: Полымя, 1998. – 201 с.: ил.  
ISBN 985-07-0094-7.**

Книга поможет юным рукодельницам самим создать чудесные вещи: мягкую игрушку, гобелен, ажурное кружево, вышитый коврик, заколку для волос и многое другое. Они принесут радость не только детям, но и взрослым. мех, обрезки кожи, поролон, разноцветные лоскутки, клей, нитки – вот тот несложный материал, требующийся для работы.

На каждую модель даны лекала, эскизы, схемы, чертежи. Немного желания, фантазии, умения – и ваши творения оживут у вас на глазах.

Адресуется любителям рукоделия, родителям, будет полезна также руководителям кружков, воспитателям детских садов.

**ББК 37.248**