

Может ли Добро быть выше Справедливости? И может ли Добро со всеми своими разнообразными умениями и талантами уступить в поединке Злу, которое умеет только повелевать? — Если Вас когда-нибудь занимали эти и подобные вопросы, Вам наверняка будет любопытно понаблюдать за тем, как решают их герои сказки «Приключения Нолика и Единички в Стране Акадии». Само название сказки говорит о том, что интересует она прежде всего жителей Акадии и тех, кому посчастливилось хоть однажды побывать в этой удивительной стране, на небесах которой каждый раз вспыхивает новая радуга, когда кто-нибудь с добром вспоминает о ней... Впрочем, эта замечательная сказка будет интересна всем, и в первую очередь — всем детям и взрослым, оставшимся детьми в лучшем смысле этого слова. Детство — это ведь прежде всего неистребимая надежда на победу Добра в самых отчаянных обстоятельствах; именно эта надежда и помогает Единичке и Нолику преодолеть все, порой кажущиеся непреодолимыми, испытания и спасти Акадию...

ISBN 978-5-00098-083-5



Издательство «Геликон Плюс»
www.beliconplus.ru

ВЛАДИСЛАВ БЕЛИКОВ
ПРИКЛЮЧЕНИЯ
НОЛИКА

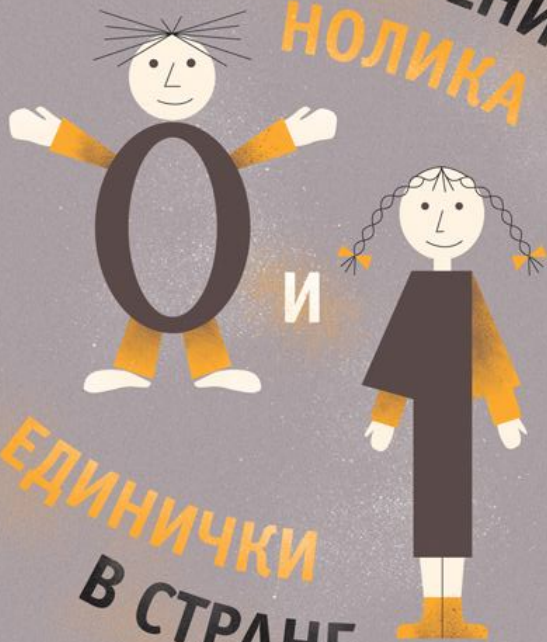

И
ЕДИНИЧКИ
В СТРАНЕ
АКАДИИ

Издательство
«Геликон Плюс»



ИЗДАТЕЛЬСТВО

ГЕЛИКОН ПЛЮС

www.heliconplus.ru

Владислав Беликов

Приключения
Нолика и Единички
в Стране Акадии

«Геликон Плюс»
Санкт-Петербург
2017

УДК 84.161.1
ББК 84(Рос=Рус)6
Б 43

Беликов В.

Приключения Нолика и Единички в Стране Академии : Сказка. — Санкт-Петербург, «Геликон Плюс», 2017. — 128 с.

ISBN 978-5-00098-083-5

УДК 84.161.1
ББК 84(Рос=Рус)6

Иллюстрации автора

© Беликов В., текст, 2017
© Беликов В., иллюстрации, 2017
© «Геликон Плюс», макет, 2017

Сегодня первый день зимы. А это самый лучший день в году для того, чтобы начать новую сказку. Ведь впереди долгие зимние вечера, а что может быть лучше долгим зимним вечером, чем хорошая новая сказка?

Глава 1,
в которой мы знакомимся с Ноликом
и Единичкой, а Нолик и Единичка
оказываются у таинственного забора

Жили-были в далекой стране Академии неразлучные друзья Нолик и Единичка.

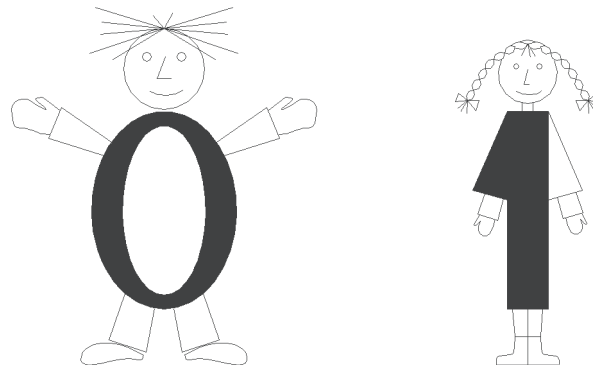

Нолик — веселый толстенький мальчик, а Единичка — худенькая, но тоже очень веселая девочка. Они сидели за одной партой в школе, а дружили столько, сколько себя помнили.

В этот первый зимний день они уже успели поучиться в школе, покататься с горки (в Академии снег всегда выпадает в начале зимы, так уж там заведено),

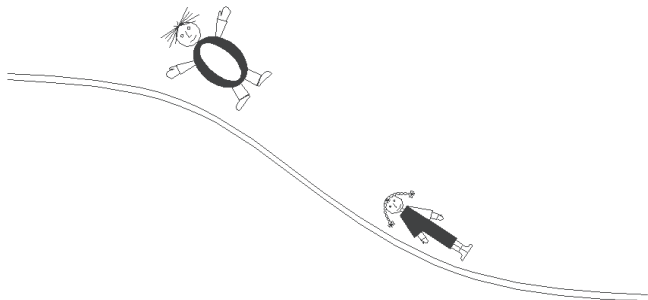

поиграть в снежки,

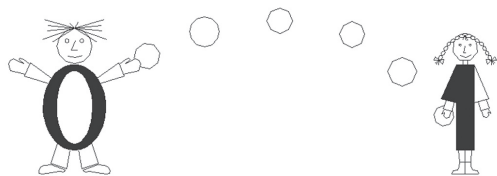

а теперь отдыхали и думали, чем бы еще заняться.

— Ой, — воскликнул вдруг Нолик, — я все забываю тебе сказать...

— Что? — засмеялась Единичка, пытавшаяся поймать на язык снежинку.

— Я нашел неподалеку отсюда забор, никто не знает, что за ним, даже наш Учитель Хелпиус, представляешь?

— Ну да? — протянула Единичка.

— Да, — продолжал Нолик, — еще Учитель сказал, чтобы я (ну то есть мы с тобой) держались от этого забора подальше...

— Понятно, пошли, — сказала Единичка, которая вообще не любила долгих разговоров, и вскоре они очутились у забора, убегавшего тонкой линией в обе стороны, насколько хватало глаз.



— Помнишь, Нолик, — прошептала Единичка, потому что и на нее забор произвел впечатление, — помнишь, недавно мы учили в школе СЛОВО, которым можно разорвать любую линию? Учитель Хелпиус еще предупреждал, чтобы мы пользовались этим словом очень осторожно.

— Конечно, помню, — ответил Нолик, который вообще был хорошим учеником. — Ты думаешь...

— Ну да, — кивнула Единичка, — по-моему, это тот самый случай!

И они, взявшись за руки, громко крикнули: «БРЕКЧА!»

А надо вам сказать, что в стране Академии существуют такие СЛОВА, которые в нашем мире называли бы волшебными. Потому что с их помощью можно творить чудеса. Никто не знает, почему так происходит. Одни считают, что чудеса случаются сами собой, потому что так устроен мир. Другие

утверждают, что есть некто, кто слышит СЛОВА, он-то и устраивает то, что жителям Акадии кажется чудесами. Но сами понимаете, в эту минуту Нолик и Единичка меньше всего думали о тех спорах: их волновало, подействует ли СЛОВО. И оно подействовало! В заборе появилась широкая дыра, но что это... Друзья заглянули туда и увидели еще один забор — еще более толстую линию, также убегающую в обе стороны, насколько хватало глаз.

☺ †

— Да, — протянула Единичка, — это будет интереснее, чем я думала.

— Хм, — ответил Нолик, — а может, Учитель был не так уж и не прав.

Глава 2, в которой Нолик и Единичка знакомятся со Стрелкой. Великая Стройка королевы Медведки

Как вы можете догадаться, Нолик и Единичка недолго стояли перед вторым забором. Они сделали шаг вперед, еще крепче взялись за руки и крикнули еще громче, чем в первый раз: «БРЕКЧА!» И пожалуйста — толстая линия забора была разорвана.

Но что ждало друзей там, в неизвестности?

Первое, что они заметили, пройдя через широкую дыру: за забором не было снега. Идти приходилось по голой утрамбованной земле, на которой совсем не оставалось следов. Впереди лежало небольшое пустое пространство, а за ним начиналось какое-то дикое нагромождение линий, кругов и цифр. Казалось, там идет какая-то напряженная работа, но что именно происходит, разобрать было невозможно.

☺ †

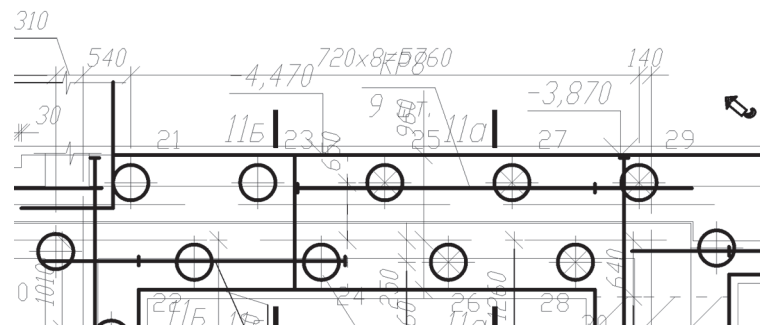

Нолик и Единичка были так захвачены невиданным зрелищем, что даже не заметили, как за их спиной линии забора — сначала толстая, потом тонкая — с тихим свистом срослись и забор снова стал как новенький.

Вдруг они увидели, что по чистому полю к ним спешит какое-то существо. Издалека было видно, как оно весело виляет хвостом.

— Гав-гав! — пролаяло существо, на коротких ножках подкатываясь к друзьям. — Никак снегом пахнет? Вы откуда, ребята?

— Я — Единичка, а это — Нолик, — сказала Единичка. — Мы пришли из-за забора. А тебя как зовут?

— Я — Стрелка! Гав-гав! Можете считать, что я собачка!

— А что у вас тут такое? — спросил Нолик, который, честно говоря, уже давно проголодался и начинал скучать по домашнему обеду.

— Как что? — удивилась Стрелка, — Великая стройка королевы Медведки!

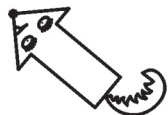
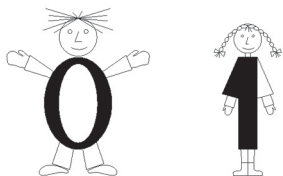

— Э-э-э... — протянул Нолик.

— А-а-а... — протянула Единичка.

— Что? — воскликнули они вместе.

— Великая стройка королевы Медведки! — повторила Стрелка. — Вы что, с Луны свалились?

— Первый раз слышим! — сказала Единичка. — А кто это — королева Медведка?

— Ррр-гав! Королеву Медведку никто не видел... Говорят, ее речь сладкая, как мед, но глаза — колючие и холодные. Ее никто не видит, но она видит всех и за всеми следит. А самое ужасное, что никогда не знаешь, следит ли она за тобой в данную минуту или нет. И это — ее стройка. Поэтому тут все работают, как сумасшедшие.

— Единичка, — дернул подружку за рукав Нолик, — что-то мне тут не очень нравится. Пойдем домой, а?

Единичка не ответила. Она смотрела на колонну диковинных существ, приближавшуюся к ним. Впереди маршировала огромная буква «Р», за ней вперемешку шагали буквы и цифры, каждая несла на плече инструменты — кто лопату, кто кирку, кто грабли, а некоторые несли флаги. Они пели, до друзей долетели слова песни:

...Не жалеем мы рук, не жалеем мы ног,
Чтоб Великая стройка закончилась в срок!

— Пожалуй, ты прав, Нолик! — наконец сказала Единичка. — Извини, Стрелка, нам пора. Хочешь с нами?

— Я бы с удовольствием, — ответила Стрелка. — Я так соскучилась по снегу, и по траве, и по дождю, и по Солнцу...

Она продолжала перечислять, но друзья уже не слушали. Они только сейчас заметили, что дыра в заборе исчезла. Они подошли к забору поближе, взялись за руки и крикнули СЛОВО. Но ничего не произошло.

— Не понимаю, — нахмурилась Единичка. — Что не так?

Нолик еще раз с тоской вспомнил об остывающем обеде, а подбежавшая Стрелка пролаяла: «Ррр-гав! Беда! Это королева Медведка. Она заморозила слой!»

Глава 3, в которой Нолик и Единичка обедают и слушают объяснение Стрелки о слоях

Мы оставили Нолика и Единичку в весьма затруднительном положении. Перед ними возвышался неприступный забор, в животе у Нолика урчало от голода, да и у Единички посасывало под ложечкой. А тут еще непонятные слова Стрелки про какие-то слои и королеву Медведку.

— Ох, как есть хочется! — наконец пожаловался Нолик. Единичка тут же обратилась к Стрелке с вопросом, не знает ли та, где раздобыть немного еды.

— Нет ничего проще! — Стрелка обрадовалась, что может помочь своим новым друзьям, и объяснила, что иногда прямо с неба на вытоптанную землю Великой стройки падает то, что она, Стрелка, называет «съедобной пылью». Пыль бывает трех цветов — красная, синяя и желтая. Красная имеет вкус клубники, синяя — черники, а вот на что похож вкус желтой пыли, Стрелка не знает, но желтая тоже очень вкусная. Стрелка понюхала воздух и уверенно заявила, что неподалеку находится полянка синей пыли.

— А как же мы будем ее есть? — засомневалась Единичка. — Мы же не собачки, чтобы есть прямо с земли.

Но находчивый Нолик, чья находчивость еще увеличилась от чувства голода, уже тащил квадратную дощечку, которую нашел в грудке строительного мусора. Обломком кирпича он отшлифовал дощечку до блеска, а один край сточил по всей длине — получилась отличная тарелка-скребок. С нею друзья и направились на полянку со съедобной пылью. И все получилось как нельзя лучше! Стоило Нолику провести скребком широкую полосу по усеянной пылью земле, как набралось столько еды, что ее можно было разделить на три равные, достаточно большие кучки.

И вот уже друзья уписывают синее лакомство за обе щеки. Стрелка признала, что с тарелки есть удобнее, чем с земли.

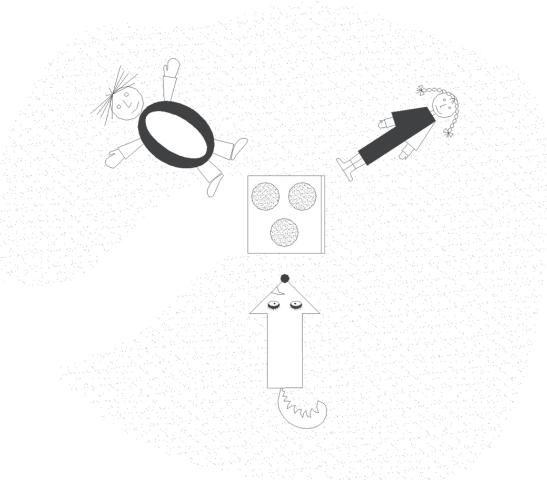

Когда все наелись, Единичка вернулась к прерванному разговору.

— Так что такое эти слои, о которых ты говорила? — спросила она Стрелку.

— Да я сама не до конца понимаю, — смущенно ответила Стрелка, — но все-таки попытаюсь объяснить. Знаете, я ведь не всегда жила на Великой стройке. Да-да, раньше я жила, как и вы, по ту сторону забора. Вернее сказать, что и забора никакого тогда не было. А был зеленый лес. В этом лесу у меня была своя полянка, на краю которой росло большое дерево. Когда приходила осень, вся полянка покрывалась опавшими листьями. Это нетрудно представить, верно?

— Конечно, — откликнулись Нолик и Единичка.

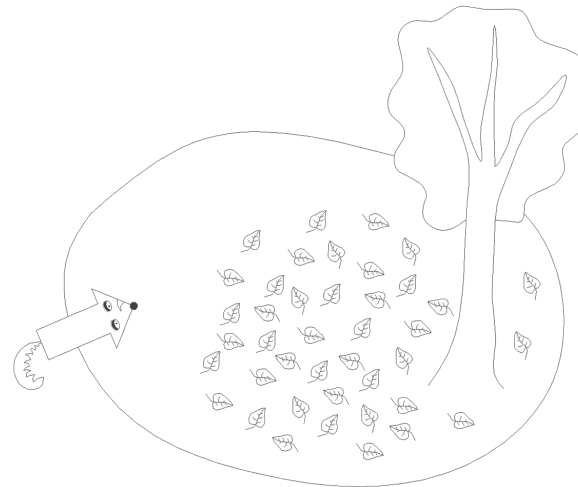

— А теперь представьте, что наступила зима, пошел снег и засыпал листья. Вы просыпаетесь утром и видите, что ночью на полянке побывал большой медведь.

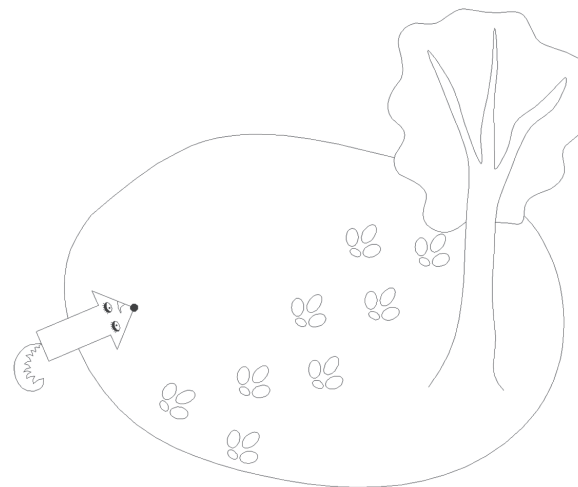

Потом опять идет снег и засыпает медвежьи следы. А на свежавыпавшем снегу оставляет следы, например, ворона.

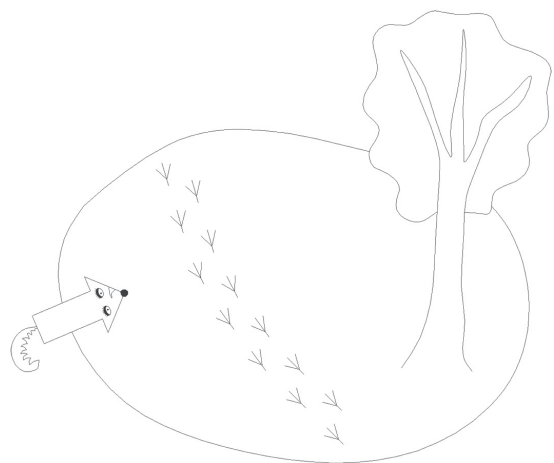

Мы, собаки, вообще обожаем разбираться в разных следах. Пока ничего сложного, правда?

— Вроде бы, — почесал за ухом Нолик.

— А теперь будет посложнее. Представьте, что снег прозрачный и вы можете одновременно видеть и опавшие листья, и медвежьи и вороньи следы. Вот это и будут слои.

— Мда, — сказал Нолик.

— А я, кажется, поняла, — рассмеялась Единичка. — Это как если бы я рисовала в альбоме со страницами из прозрачной бумаги, а потом наложила рисунки один на другой. Верно? Ну и путаница получилась бы!

— Точно! — обрадовалась Стрелка.

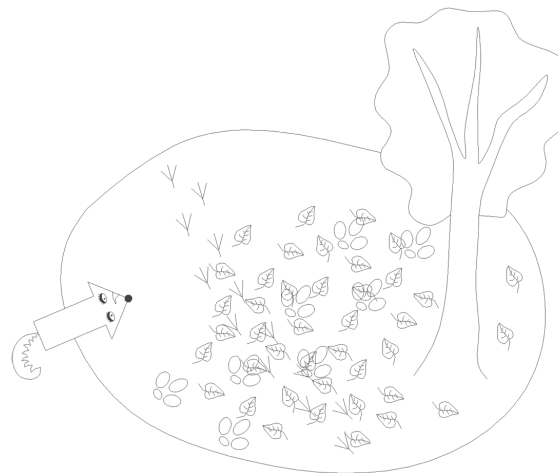

— Но какое это имеет отношение к нашему забору? — разгорячился Нолик.

— Понимаете, — ответила Стрелка, — мне кажется, королева Медведка именно так все и видит, от ее взгляда нельзя укрыться, поэтому ей все должно казаться прозрачным... А ее взгляд очень холодный. Она могла бы заморозить всё и сразу, но тогда остановилась бы Великая стройка. Поэтому замораживает она обычно только то, что уже готово, понимаешь? А то, что заморожено, то уже не меняется. Поэтому и ваше СЛОВО не подействовало. Когда-нибудь Стройка будет закончена, и Королева Медведка заморозит всё так же, как заморозила слой с забором.

— И нас? — хором воскликнули Нолик и Единичка.

Стрелка ничего не ответила. Казалось, она к чему-то прислушивается...

Глава 4,
в которой Нолик и Единичка
отправляются на поиски Паутинки и
чуть не попадают в ловушку Сторожа

Теперь и Нолик с Единичкой услышали — над Великой стройкой плыл высокий, чистый звук, как будто где-то ударили в огромный гонг.

— Что это? — первой спросила Единичка.

— Это сигнал окончания смены, — ответила Стрелка.

Повсюду прекращали работу, собирали инструменты и строились в колонны. Друзья с удивлением наблюдали, как эти колонны то ли растворяются в воздухе, то ли проваливаются сквозь землю — трудно было понять, что с ними происходит, но в скором времени на площадке почти не осталось рабочих.

— Послушайте, друзья! — сказала Стрелка. — У нас на самом деле мало времени. Не сегодня-завтра Стройка может быть закончена. Мне страшно представить, что будет, после того как королева Медведка все заморозит. Мы должны отсюда выбраться.

— Конечно! — сказала Единичка. — Но как?

— Если бы я знала, — вздохнула Стрелка. — Давно бы уже бегала по своему любимому лесу.

— Но должен быть какой-то выход! — топнул ногой Нолик.

— Пожалуй, вам надо кое с кем увидеться... — задумчиво произнесла Стрелка. — Точно! С Пау-

тинкой! Она знает гораздо больше меня. Может, что-то и подскажет. Но вот живет она далеко-далеко — на другом краю Стройки.

— А кто она? — спросила Единичка.

— Увидите! — улыбнулась Стрелка. — Дорога туда, правда, длинная — в обход всей Стройки. Есть, само собой, и короткая, вот только... — Стрелка немного помолчала. — Идти придется через Стройку. Рабочие сейчас отдыхают. Стройка, как вы видели, стоит пустая... Но не совсем.

— Не совсем? — как эхо повторили Нолик и Единичка.

— Не хочу вас пугать, но говорят, Стройку охраняет Сторож. И я бы не хотела попасться ему на глаза (если у него, конечно, есть глаза).

— У нас нет выбора! — сказала Единичка. — Пойдем коротким путем, и будь что будет!

— Правильно! — сказал Нолик. — Подождите минутку.

Он проделал в тарелке-скребке дырочки, продернул веревку, перекинул через плечо.

— Теперь я готов! — улыбнулся он.

И все трое, стараясь не шуметь, направились к проходу в строительных завалах.

Идти было легко. Вскоре они оказались в широком коридоре, стенами которого служили гладкие поверхности из неизвестного серого материала. Некоторые стены были холодными на ощупь, и Стрелка объяснила, что они находятся на замороженных слоях. Друзья старались поменьше разговаривать, никому не хотелось встретиться с

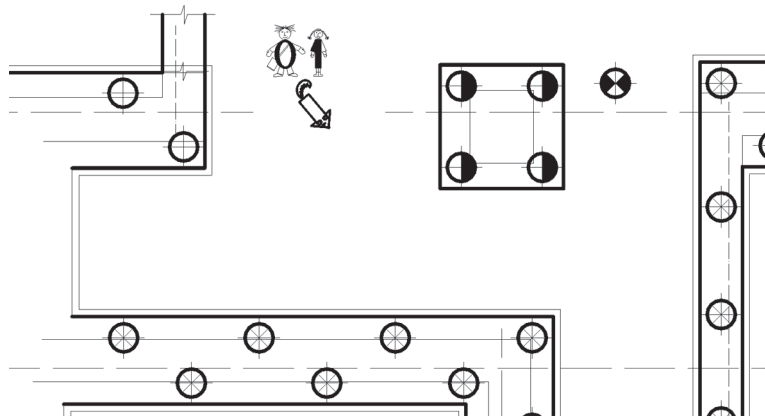

таинственным Сторожем. Неожиданно Стрелка, бежавшая впереди, остановилась.

— Что случилось? — спросила Единичка. Нолик, шедший последним, чуть не налетел на нее.

— В чем дело? — поинтересовался он.

— Ох... Вот этого я и боялась, — сказала Стрелка. — Посмотрите! Видите прерывистую линию? Это — след Сторожа. Он опутывает сво-

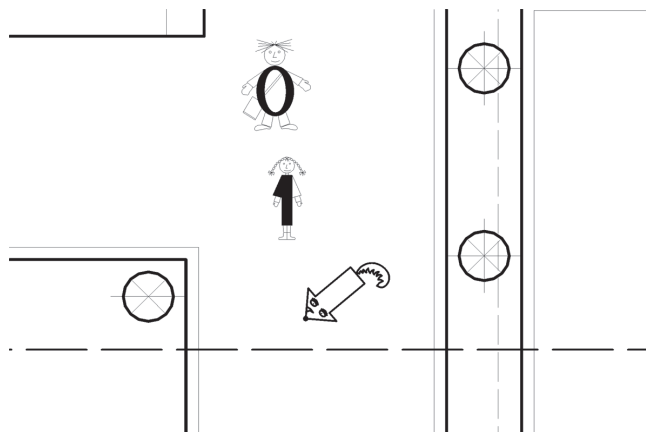

ими следами всю строительную площадку, и если кто-то перешагнет эту линию или тем более на нее наступит, Сторож тут же это почувствует (не спрашивайте меня как) и будет здесь так быстро, что вы даже оглянуться не успеете.

— Понятно! — прошептала Единичка. — Значит, мы в ловушке? Всё интереснее и интереснее...

Глава 5, в которой мы узнаём, как Нолик и Единичка пересекли след Сторожа и что из этого получилось

Несколько минут прошли в молчании. Стрелка уже собиралась предложить идти обратно, в обход, но тут Единичка хлопнула себя по лбу и тихонько рассмеялась:

— Кажется, придумала.

— Что, что ты придумала? — обрадовались друзья.

— Линия-то — след Сторожа — прерывистая, верно? — торопливо зашептала Единичка. — Вот я и подумала: если бы мы могли стать маленькими, ну уменьшиться, то проскочили бы в один из разрывов и Сторож ничего бы не заметил. А помнишь, Нолик...

— Помню! — подскочил Нолик. — Ты имеешь в виду **УМЕНЬШИТЕЛЬНОЕ СЛОВО!**

— Тихе, тихе... — успокаивала его Стрелка.

— Должно сработать! — решил Нолик. Они подошли как можно ближе к следу Сторожа, и Нолик сказал — не в полный голос, конечно, но достаточно явственно: «СКАЛЁЧА!» Тут же они стали уменьшаться. Те из вас, кто читал про приключения Карика и Вали или про Алису в стране чудес, хорошо представляют, как это бывает. И вот уже Стрелка с Ноликом спокойно прошли через разрывы линии, а Единичка ждала своей очереди, чтобы к ним присоединиться.

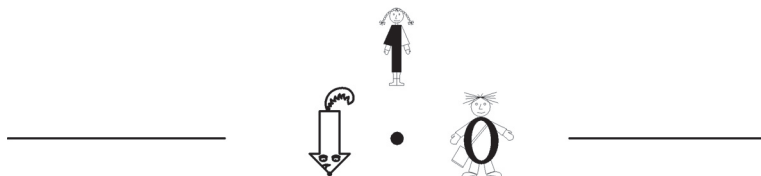

— Уф! Кажется, получилось... — выдохнул Нолик, когда они оказались по ту сторону линии. — Теперь можно назад увеличиваться. Не ошибиться бы! Помнишь, Единичка, Учитель Хелпиус говорил, что если неправильно скажешь СЛОВО, может что угодно произойти... Вот, а чтобы получилось УВЕЛИЧИТЕЛЬНОЕ СЛОВО надо, как я понимаю, прочитать УМЕНЬШИТЕЛЬНОЕ задом наперед.

Нолик немного подумал, взъерошил волосы и сказал — не слишком уверенно, но достаточно громко: «АЧЁЛАКС!» Тут же земля рванулась из

под ног, в ушах зашумело, стены коридора стали стремительно сближаться. Еще мгновение, и все встало на свои места.

— И ничего сложного! — уже хотел сказать Нолик, но заметил, что Единичка как-то странно на него смотрит.

— Твои волосы... — прошептала Единичка. — Они задевают линию...

— Ррррр, — зарычала Стрелка. — Уходим, быстро!

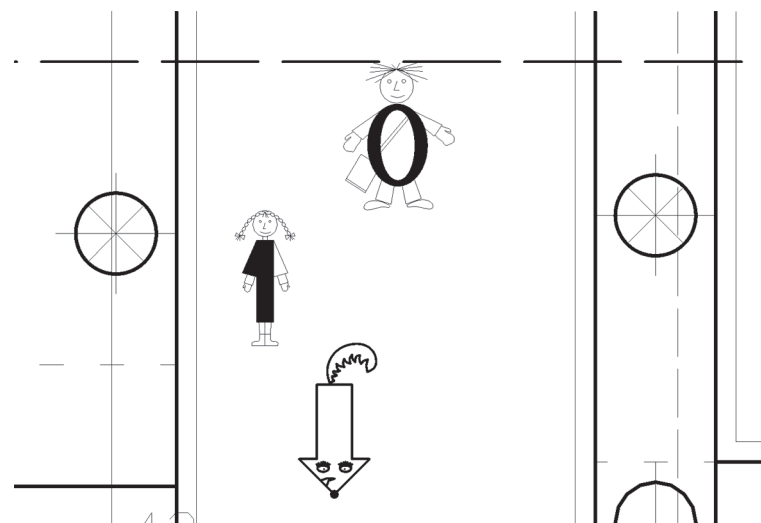

Нолик обернулся. Все было тихо и спокойно.

— А, ерунда! — хотел сказать он, но след Сторожа слабо завибрировал. Он уже не выглядел таким неподвижным, как раньше. В нем появилось что-то от провода, по которому пустили ток высокого напряжения.

— Бегите! — крикнул Нолик Единичке и Стрелке. — Я задержу Сторожа!

Он повернулся лицом к пройденному участку коридора и с облегчением услышал за спиной топот убегающих ног — значит, друзья будут спасены. Но времени оставалось очень мало. След Сторожа заметно вибрировал, из-за поворота раздавалось стремительно приближающееся шуршание, неприятный механический звук трения. «Как будто огромный котел начищают жесткой металлической щеткой», — подумал Нолик и удивился несвоевременности мысли.

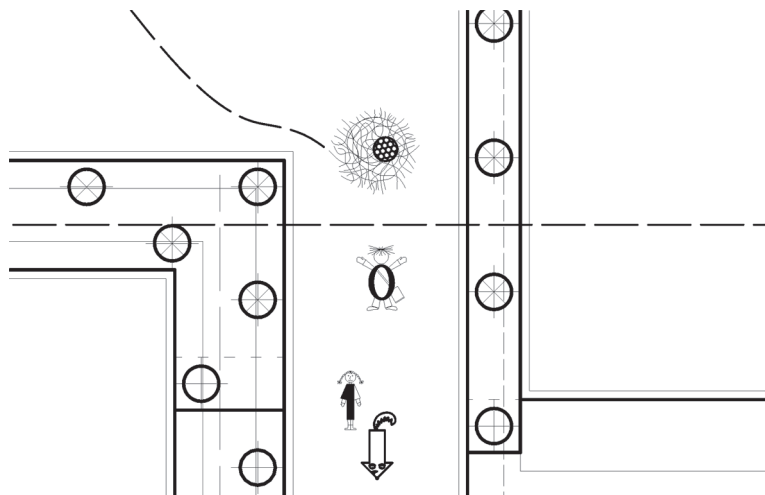

Когда из-за поворота выкатился шар, похожий на огромное перекаати-поле, свернутое из жесткой проволоки, Нолик поднял руки над головой и выкрикнул СЛОВО: «БРЕКЧА!» Сторож даже не замедлил движения. Его единственный

глаз вперился в Нолика. «СКАЛЁЧА!» — крикнул Нолик. Он подумал, что уменьшенный Сторож был бы не опасней обычного паука. Но опять ничего не произошло. «На него ничего не действует», — растерялся Нолик. Он оглянулся по сторонам, но увидел только гладкие стены коридора, по которому со скрежетом катился Сторож.

Неожиданно спасительная мысль посетила Нолика. Он сорвал с плеча тарелку-скребок, поставил ее перед собой поперек коридора и крикнул: «АЧЁЛАКС!» УВЕЛИЧИТЕЛЬНОЕ СЛОВО не подвело! Тарелка мгновенно выросла и превратилась в крепкую деревянную стену, перегородившую коридор. Нолик не стал дожидаться, что будет дальше. Он бросился догонять друзей. Сзади раздавались тяжелые удары, деревянная стена выгибалась, летели щепки.

— Это задержит его ненадолго! Бежим! — крикнул запыхавшийся Нолик, поравнявшись с Единичкой. Та схватила друга за руку:

— Молодец, Нолик! Я бы до этого не додумалась!

— Ррр-гав! Славно придумано! — подскочила Стрелка. Она улыбалась, показывая все свои зубы.

Вдруг на землю легла тень. Так бывает, когда в ясный летний день тучка закроет Солнце. Нолик и Единичка почувствовали, как будто холодная рука сжала им сердце.

— Рррр... Это Медведка! — зарычала Стрелка. — Нам не уйти!

Глава 6,
в которой Нолик и Единичка попадают
в строительный отряд буквы «Р»,
знакомятся с Тройкой и спасают Звездочку

Нолик и Единичка не успели испугаться. Они все еще держались за руки и растерянно смотрели на небо. Неожиданно в воздухе что-то изменилось.

Над Великой стройкой королевы Медведки плыл высокий, чистый звук гонга.

Появились и немедленно начали строиться в колонны цифры-рабочие.

— Скорее! Спрячемся среди них! Там Медведка нас не увидит, — шепнула Единичка Нолику.

Они попытались пристроиться к ближайшей колонне. Это оказалось нелегко сделать, потому что цифры толкались, стараясь быстрее занять свои места. В суматохе друзья не успели заметить, куда делась Стрелка. Но наконец колонна была построена. Во главе колонны встала важная буква «Р».



— Расторопнее, растяпы! — командовала буква «Р». — Работать! Раз! Раз! Раз!

Нолик подумал, что букве «Р» нравятся слова, начинающиеся на «р». Впрочем, размышлять над этим времени не было. Колонна пришла в движе-

ние. Цифры затанули песню, обрывок которой друзья уже слышали. Теперь они смогли разобрать и остальные слова:

Не жалеем камней, не жалеем дровец —
Королеве Медведке мы строим дворец!
Не жалеем мы рук, не жалеем мы ног,
Чтоб Великая стройка закончилась в срок!

Колонна маршировала в направлении виднеющегося неподалеку котлована.

— Разбиться на тройки! — командовала буква «Р», когда они пришли на место. — За работу!

Цифры быстро разбились на группы по три, в руках у них появились инструменты. Нолик и Единичка растерянно посмотрели друг на друга. Им показалось, что буква «Р» сурово поглядывает в их сторону, но тут к ним подкатила цифра «3». Она толкала перед собой тачку, в которой лежали кирка и лопата. Нолик молча взял кирку, Единичке досталась лопата.

— Копайте тут! — указала цифра «3», которую друзья окрестили меж собой просто Тройкой. — Приказ Его Рвачества!

— Чей-чей приказ? — переспросил Нолик.

— Его Рвачества, буквы «Р», нашего командира, — повторила Тройка.

— Но ведь буква — это «она», женский род, значит, правильно говорить Её Рвачество, — заупрямился Нолик. — У меня в школе пятерка по русскому...

— Зато командир — это «он», — отрезала Тройка. — И если вы не хотите познакомиться с ним поближе, то давайте принимайтесь за работу. Да откуда вы вообще взялись такие умные?

— Ниоткуда! — Единичка слегка толкнула Нолика локтем в бок. — Мы готовы!

И началась работа. Нолик киркой разбивал твердую землю, Единичка лопатой кидала землю в тачку, а Тройка отвозила наполненную тележку и высыпала содержимое в отвал. Нолик скоро взмок, да и Единичке приходилось несладко. Яма постепенно углублялась, работать становилось все тяжелее. Друзья с надеждой ожидали удара гонга, но время тянулось, тянулось, а конца смене все не было. Нолик с тревогой посматривал в сторону деревянной стены, где остался Сторож. Там было тихо, но кто знает, не продолжит ли Сторож преследование после окончания смены.

Нолик поймал себя на том, что уже долго занимается созерцанием стены, когда Единичка тронула его за рукав:

— Тройка куда-то запропастилась... Куда она могла деться со своей тачкой?



Друзья стали вглядываться в сторону отвала, куда со всех сторон цифры-рабочие свозили на тачках землю. Наконец они увидели, что к ним спешит запыхавшаяся Тройка. Она казалась взволнованной. Когда Тройка поравнялась с друзьями, то поднесла палец к губам и произнесла еле слышным шепотом:

— Тсс... Идите за мной.

Нолик и Единичка переглянулись. Нолик пожал плечами, а Единичка сказала:

— Пошли.

Тройка уже катила тачку по направлению к отвалу. Единичка и Нолик, стараясь не привлекать внимания, последовали за ней. Они обогнули насыпь свежевырытой земли, свернули направо, потом налево и оказались в узком тупичке, образованном кирпичными стенами. В тупичке помимо Тройки, приехавшей туда первой, был кто-то еще. Маленькая фигурка, закутанная в некое подобие плаща, съежилась в самом углу.

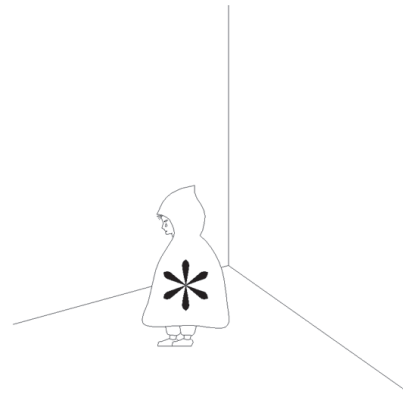

Нолик и Единичка вопросительно посмотрели на Тройку.

— Это — Звездочка! — сказала та.

Друзья не успели ничего спросить, потому что со стороны отвала послышался пронзительный крик:

— Сюда, Ваше Рвачество, они здесь!

И сейчас же знакомый грубый голос:

— Разгильдяи! Растяпы! Пррроходимцы! Пррреступники!

Из-за поворота показалась буква «Р». Ее вид не предвещал ничего хорошего. В руке «Р» сжимала небольшой хлыст, которым постукивала по сапогу.

— Ага! Попались! — сказала буква «Р», и Нолик с удивлением подумал, что она, оказывается, умеет произносить и те слова, где совсем нет буквы «Р».

— А это что? — буква «Р» уставилась на Звездочку. Звездочка все так же неподвижно стояла в углу. По ее щекам катились слезы. Тройка вжала голову в плечи. И только Нолик с Единичкой непонимающе переводили взгляд с одной на другую.

— Вы разве не слышали приказ королевы Медведки?! — угрожающе пропыхтела буква «Р». — Все Звездочки должны быть отправлены на замороженные слои! А ну, хватайте ее!

— Ах, Ваше Пррвачество, не извольте беспокоиться! Все будет исполнено! — первой нашлась Единичка. Она подмигнула Нолику:

— Помогите, Нолик!

Тот еще не понял, что затеяла Единичка, но по блеску в ее глазах догадался, что у той есть какой-то план. Вдвоем они бережно подняли Звездочку и поставили на тележку Тройки.

— Посторонитесь, Ваше Рвачество! Тачка очень грязная! — Единичка поклонилась букве «Р», и та, весьма польщенная, отошла в сторону. Выход из тупика был свободен. Друзья медленно проехали мимо буквы «Р», подбравшей полы своего черного сюртука. Единичка, шедшая последней, как будто случайно наступила на блестящий сапог Его Рвачества.

— Ох, я такая неловкая... — запричитала она. — Позвольте, я вытру.

Она достала платочек, плюнула на него и сделала вид, что стирает грязь, но еще больше размазала. Буква «Р» наливалась кровью, казалось, она сейчас лопнет от злости.

Неожиданно Единичка распрямилась, показала Его Рвачеству язык, одним прыжком отпрыгнула и крикнула:

— Догоняй!

Все это произошло так быстро и неожиданно, что Его Рвачество не сразу сообразил, что случилось. А когда сообразил, тут же бросился в погоню.

Тройка с тележкой, где сидела Звездочка, и Нолик петляли между ямами по изрытой земле строительной площадки, их догоняла Единичка, а за Единичкой на всех парах гналась разъяренная буква «Р». Хитрость Единички позво-

лила друзьям выиграть немного времени, но что дальше?

Тут Нолик заметил, что они пробегают мимо той самой ямы, что вырыли с Единичкой. Он едва не свалился в яму и подумал: «А неплохо мы поработали!»

Легкая Единичка перепрыгнула яму на бегу. Буква «Р» тоже заметила препятствие и уже собиралась обогнуть яму — перепрыгнуть не смогла бы при всем желании, — но тут ей под ноги метнулась белая молния. «Р» споткнулась, взмахнула руками и кубарем полетела в яму.

Стрелка — а это, конечно, была она — победно залаяла. Радостные друзья бросились ее обнимать.

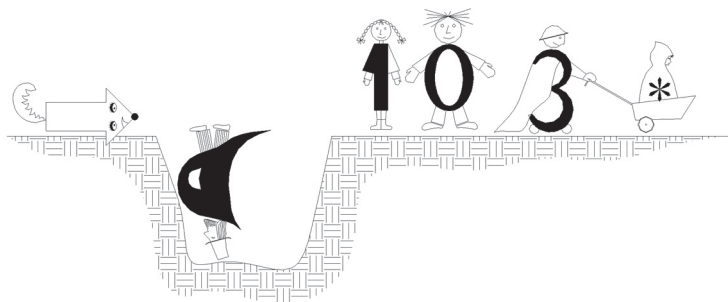

— Бежим! — крикнул Нолик, он боялся, что буква «Р» вот-вот выберется из ямы, но там было на удивление тихо.

К краю осторожно подъехала Тройка.

— Нам страшно повезло! — улыбнулась она. — Посмотрите, на что похожа перевернутая «Р»?

— На мягкий знак? — догадался Нолик, вы ведь помните, что он был хорошим учеником.

— Вот именно! — Тройка продолжала улыбаться. — А это самая мягкая и молчаливая буква алфавита. Пока Его Рвачество стоит на голове, мы можем не бояться.

Глава 7. Разговор у ямы

Из ямы доносились тяжкие вздохи, и друзья совершенно не знали, что предпринять: вытащить Его Рвачество боялись, а оставить в яме было жалко.

Первым прервал молчание Нолик. Он склонился над ямой и сказал:

— Господин... эээ... не знаю, как к вам теперь обращаться... как вы себя чувствуете?

Донесся глухой голос:

— Спасибо, милейший юноша, за заботу о моем здоровье. В настоящее время я испытываю чувство глубокого удовлетворения и полного умиротворения. Что касается имени, которым вы соблаговолите меня величать впредь, предоставляю выбор вам всецело, поскольку мне решительно все равно.

Нолик ненадолго задумался.

— В школе нас учили, что в старые времена буква «Мягкий знак» называлась «Ерь». Вы не будете возражать, если мы станем называть вас господин Ерь?

— Зачем же мне возражать, о начитаннейший юноша? — донеслось из ямы. — Вы нашли чудесное и благородное имя, овеянное веками.

— Скажите, пожалуйста, господин Ерь! — вмешалась Единичка, которой уже давно не терпелось задать вопрос. — Что это за приказ королевы Медведки относительно Звездочек? Чем они ей не угодили?

— Милое дитя! — вздохнул Господин Ерь. — Мы, буквы-командиры, не имеем обыкновения обсуждать приказы ее величества королевы Медведки, мы их просто выполняем.

— Буквы-командиры? — переспросил Нолик.

— Да, любознательный юноша! — ответил господин Ерь — Буквы-командиры! Мы — не простые буквы. Если бы вы спросили, откуда мы появились на Великой стройке королевы Медведки, я бы, возможно, поведал о многих ужасных и тайных вещах...

— Просим! Просим! — хором закричали все.

— Так слушайте же! — торжественно прозвучало в ответ. — В далекой стране жил наш отец. Он был великим художником. И у него был брат, тоже художник, но, конечно не такой великий, как наш отец. Так получилось, что в руки ничемному брату нашего отца попали волшебные

карандаши. Всё, нарисованное этими карандашами, тут же оживало. Представляете, какая несправедливость, какие муки испытывал наш отец, когда видел, как оживают бездарные, ни на что не годные картинки, выходящие из под руки его младшего брата. Само собой, нашему отцу ничего не оставалось, как позаимствовать у непутового брата маленький, но тоже волшебный, черный карандаш. И наш отец нарисовал множество прекрасных, величественных картин: там были и вулканы, и морская буря, и страшные людоеды, и огромное чудовище. Но представьте: ни на что не годные порождения младшего брата нашего отца сумели переманить их всех на свою сторону. Особенно преуспела в этом одна девчонка, не хочу даже называть ее имени. При одном воспоминании о ней я начинаю терять мирное расположение духа, которым обязан своему нынешнему положению.

Так вот, тогда наш отец создал нас — свои верные буквы. В великом сражении с армией девчонки мы почти победили. Но нас предали, многие буквы перешли на сторону противника. Битва закончилась нашим поражением. Наш отец был вынужден бежать и скрываться в дремучем лесу, а мы — оставшиеся верными ему буквы — разбрелись по всему миру. Некоторые из нас оказались здесь, на Великой стройке королевы Медведки. И, надо сказать, ничуть об этом не жалеем, поскольку Ее Величество нашла достойное применение нашим талантам.

Во время этого долгого повествования Нолик и Единичка не раз и не два порывались прервать рассказчика. Им казалось, что они уже где-то слышали эту историю, но звучала она в тот раз совсем по-другому. Но все-таки у них хватило терпения дослушать до конца. После чего Нолик решил вернуться к более насущным проблемам: его по-прежнему волновал Сторож. Нолик никак не мог забыть катящийся на него проволочный шар и чувство беспомощности.

— Господин Ерь! — сказал Нолик. — Это все очень интересно, то что вы рассказываете... А не могли бы вы нам сказать, как можно убежать от Сторожа? Должен же быть какой-то способ. И наверняка он должен быть известен такому важному командиру, как вы.

— Хе-хе... хороший вопрос, о прозорливейший юноша! — было ему ответом. — Особенно учитывая тот факт, что моя коллега буква «П» со своим отрядом рабочих уже заканчивает разбирать ту самую деревянную стену, что помешала передвижению Сторожа прошлой ночью. Вы видите, мне кое-что известно... хе-хе. Но раз уж мы так хорошо разговариваем, почему бы и не сообщить вам кое-что. Знайте же, Сторож не тронет вас, если вы при его приближении успеете прочитать стишок в восемь строк, известный только нам — буквам-командирам. Запоминайте, повторять не буду!

И господин Ерь стал читать — медленно, по слогам:

Сторож стройку сторожил.
Шел по стройке Старожил.
Сторож вылетел, как стриж, —
Старожил сказал: «Шалишь!»
Я на то и Старожил,
Что всегда на стройке жил.
Ты — не стриж, и я — не дрозд!
Сторожи свой...

Боммм! Как всегда неожиданно, раздался удар гонга. Друзья, поглощенные запоминанием стихов, не успели и глазом моргнуть, а господин Ерь уже растаял в воздухе. Нолику показалось, что напоследок тот насмешливо улыбнулся. Исчезла и Тройка со своей тачкой, а вот Звездочка осталась. Она стояла и робко смотрела на Нолика и Единичку.

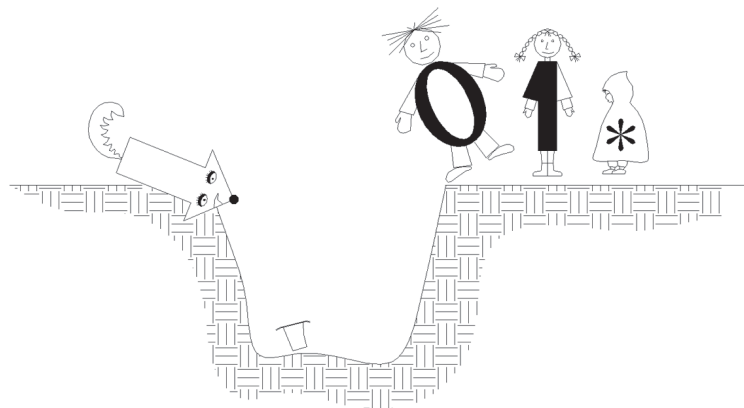

Глава 8,
в которой друзья отгадывают
недостающие слова при помощи живой
шляпы

Еще не отзвучал гонг, а Единичка уже обнимала Звездочку.

— Ничего не бойся, малышка! — говорила она. — Ты пойдешь с нами.

— Куда они все подевались... — задумчиво сказал Нолик. Он заглянул в яму. На самом дне что-то чернело.

— Они ушли на невидимые слои, — неожиданно для всех сказала Звездочка. У нее оказался звонкий, как колокольчик, голосок.

— А ты почему осталась? — спросила Единичка.

— Потому что у меня никого нет. Мои папа и мама... они на замороженном слое... — Звездочка снова заплакала.

— Ну-ну, малышка... Мы что-нибудь придумаем! — утешала ее Единичка. — Правда, друзья?

— Ррр-гав! Обязательно придумаем! — пролаяла Стрелка.

Нолик все еще смотрел в яму. Он уже разглядел, что лежало на дне. Это была большая черная шляпа, а точнее — цилиндр, который раньше украшал голову Его Рвачества — буквы «Р».

Нолик решил, что если наденет цилиндр, это сможет рассмешить Звездочку. Поэтому он

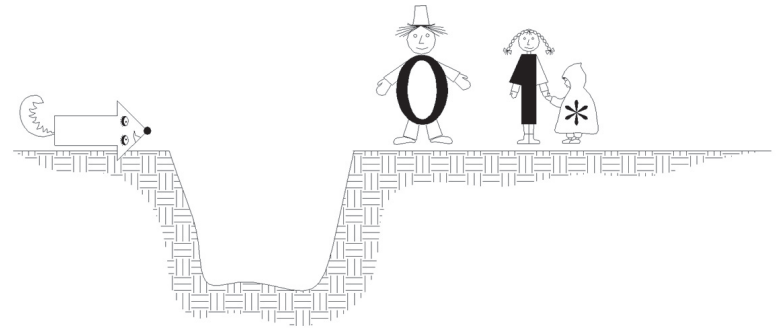

спустился в яму и вылез уже с цилиндром на голове.

— Рррасторопнее, растяпы! — передразнил он букву «Р». — Ну, как я вам нравлюсь?

— Тебе идет! — рассмеялась Единичка, и даже Звездочка улыбнулась сквозь слезы.

— Не пора ли нам подкрепиться? — спросил Нолик. — У меня с утра маковой пылинки во рту не было.

— Мой нос подсказывает, что рядом полянка красной пыли, я уже давно учуяла! — отозвалась Стрелка.

— Идите, я вас догоню! — сказал Нолик. Он осматривался в поисках подходящей дощечки. И вскоре уже догонял друзей с новой тарелкой-скребком в руках.

На сей раз собранную пыль поделили на четыре кучки, ведь с ними была Звездочка. Когда все наелись (Нолик с Единичкой согласились со Стрел-

кой, что вкус красной пыли напоминает клубнику), Нолик заметил:

— Жалко все-таки, что господин Ерь не успел досказать свой стишок. Что мы будем делать, если Сторож опять появится?

— Да... Я уверена, что там оставалось буквально два слова, — отозвалась Единичка. — Помните, как там: «Ты — не стриж, и я — не дрозд! Сторожи свой...»

— Меткий нос! — закончила Стрелка. Все засмеялись.

— Нет, правда, давайте подумаем! — предложил Нолик.

Со всех сторон посыпались предложения:

Хлебный тост!

Лучше пост!

Чуткий нос!

Ржавый мост!

— Нет. Всё не то! — решил Нолик. — Какие еще рифмы вы знаете к слову «дрозд»?

— Хвост, — тихонько сказала Звездочка. И тут случилась удивительная вещь — Нолик почувствовал, что шляпа у него на голове подскочила.

— Ой! — сказал он. — Мне показалось, что шляпа подскочила.

— А мне показалось, что я даже увидела, как шляпа подпрыгнула, — сказала Стрелка.

— Помните, господин Ерь рассказывал, что отец букв-командиров нарисовал их волшебным карандашом и что всё, нарисованное волшебными карандашами, — живое, — задумчиво

сказала Единичка. — Значит, и эта шляпа — не много живая?

— Сейчас проверим, — сказал Нолик. — Хвост!

— Прыгает! — закричали все.

— Я думаю, шляпа хочет сообщить, что мы нашли верное слово! — догадался Нолик. — Она же наверняка слышала этот стишок раньше, когда была на голове у Его Рвачества.

— Точно! — поддержала Единичка. — Ты молодец, Нолик! Давайте подумаем, какой это хвост?

— Ну, хвосты — это по моей части! — заметила Стрелка. И стала перечислять: — Песий, нет? Чистый? Грязный? Длинный? Э... Лисий? Волчий?

— Мокрый?! — не выдержала Единичка. — Нет? Черный? Белый? Длинный... ой, это уже было.

Она растерянно замолчала, глядя на Нолика.

— Старый? — неуверенно сказал Нолик.

— Рыжий! — прозвенел голосок Звездочки, и шляпа на голове Нолика подпрыгнула еще выше, чем раньше.

— Умница, Звездочка! — Единичка обняла зарумянившуюся Звездочку. А Нолик заключил:

— Сторожи свой рыжий хвост! Вот оно! Теперь Сторож нам не страшен!

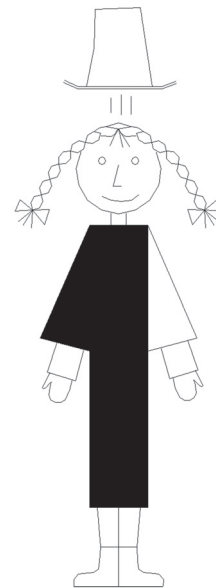

Глава 9. Вторая встреча со Сторожем

Отдохнувшие и повеселевшие друзья продолжили путь. Впереди бежала Стрелка, за ней — Нолик, за Ноликом — Единичка, державшая за руку Звездочку. Стрелка уверяла, что осталось совсем немного, до жилища Паутинки рукой (вернее, лапой) подать.

Нолик огорчился, когда заметил, что оставил на месте последней стоянки тарелку-скребок, но Стрелка, не оборачиваясь, пролаяла на бегу:

— Это ничего! Ррр-гав! В следующий раз обедать будем за настоящим столом, у Паутинки. Не отставайте!

— Немного помедленнее! — попросила Единичка. — Звездочка не успевает!

Стрелке пришлось сбавить ход. Друзья пошли медленнее. Им приходилось внимательно смотреть под ноги, чтобы не свалиться в одну из попадавшихся тут и там ям.

Наконец они вышли на ровное место, идти стало легче. Единичка вполголоса разговаривала со Звездочкой, та казалась сильно уставшей, и Единичка со страхом думала, что будет, если Звездочка не сможет идти дальше. Единичка уже успела поведать их с Ноликом историю. Звездочке очень понравилось описание мира за забором, и Единичка обещала, что если они выберутся с Великой стройки, то, конечно, возьмут с собой и Звездочку.

Проход, по которому шли друзья, постепенно расширялся. Становилось светлее. Впереди виднелись какие-то высокие сооружения, но что это, рассмотреть было сложно.

Неожиданно Стрелка, бежавшая впереди, остановилась. К ней подошел Нолик.

— След Сторожа! — крикнул он отставшим Единичке и Звездочке.

И это действительно был след, памятный им с первой встречи, — тонкая прерывистая линия, пересекавшая проход.

Нолик повторил про себя восемь строчек стихотворения, которое должно было защитить от Сторожа, и сказал:

— Идите вперед, а я испробую наш стишок на Стороже!

— Ты всё правильно помнишь? — спросила Единичка.

— А как же! — улыбнулся Нолик. — Стихи запоминать я с детства неплохо умел.

— Не хвастайся раньше времени! — покачала головой Единичка. — Это тебе не школа. Ошибешься в одном слове, и...

— Ладно, ладно, я понял, — уже более серьезно сказал Нолик. Он проводил взглядом удаляющихся друзей, помахал рукой и сосредоточился на своей задаче. След Сторожа уже пульсировал, вскоре раздался и знакомый неприятный звук трения металла о камень. Огромное проволочное перекати-поле росло прямо на глазах.

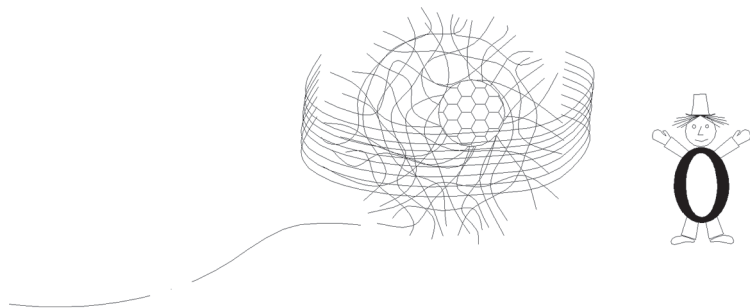

Нолик начал дрожащим голосом, но по мере чтения голос окреп, и закончил он на высокой победной ноте:

Сторож стройку сторожил.
Шел по стройке Старожил.
Сторож вылетел, как стриж, —
Старожил сказал: «Шалишь!»
Я на то и Старожил,
Что всегда на стройке жил.
Ты — не стриж, и я — не дрозд!
Сторожи свой рыжий хвост!

Перед последними словами Нолик задержал дыхание, невольно запнувшись — он ведь не был абсолютно уверен, что они подобрали правильные слова. Но все получилось как нельзя лучше. При слове «хвост» Сторож, который был уже близко, закружился на одном месте, как собака, пытающаяся поймать собственный хвост, обдав Нолика облаком пыли. После чего в последний раз взглянул на Нолика огромным глазом, причем Нолику

показалось, что во взгляде Сторожа что-то переменялось, и укатился по собственному следу.

Только тут Нолик заметил, что весь вспотел. У него дрожали колени. Но издалека радостно кричали друзья, Единичка махала рукой, Стрелка подпрыгнула и перевернулась в воздухе. И Нолик почувствовал себя настоящим героем. Он побежал к друзьям, и те заключили его в объятия.

— Что теперь? — спросил смущенный Нолик. Ему хотелось скорее перевести разговор.

— Мы почти на месте! — сказала Стрелка. — Смотрите!

Проход, по которому они шли, заканчивался. Перед ними расстилалось широкое поле. Поле перерезал ряд высоких белых колонн. Стрелка объяснила, что эти колонны предназначались для дворца королевы Медведки.

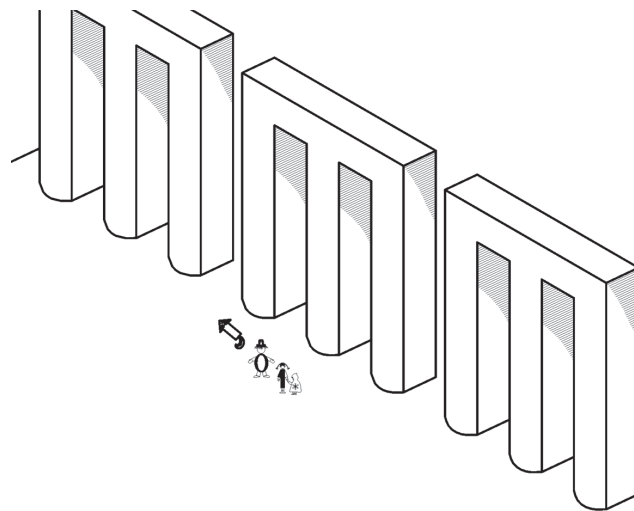

Глава 10. Разговор в трактире «У Штампа»

Оставим ненадолго наших друзей и переместимся на один из самых глубоких невидимых слоев, в трактир «У Штампа», где в самой дальней комнате, известной под названием

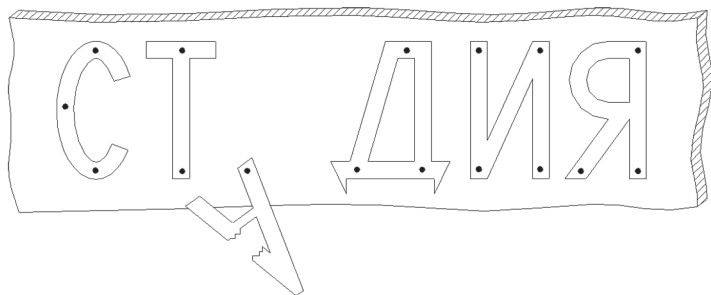

и предназначенной только для букв-командиров, за крепким дубовым столом сидели двое: наш старый знакомый Его Рвачество и второй командир, с которым доселе мы не имели удовольствия познакомиться. Это был не кто иной, как Его Порчество — буква «П».

Сидели они, по всей видимости, уже давно... В комнате стояла глубокая тишина, нарушаемая только тиканьем часов.

Наконец Его Порчество со стуком опустил глиняную кружку на стол и промолвил:

— Да бог с ней, с этой шляпой! И охота была тебе, Твое Рвачество, так убиваться!

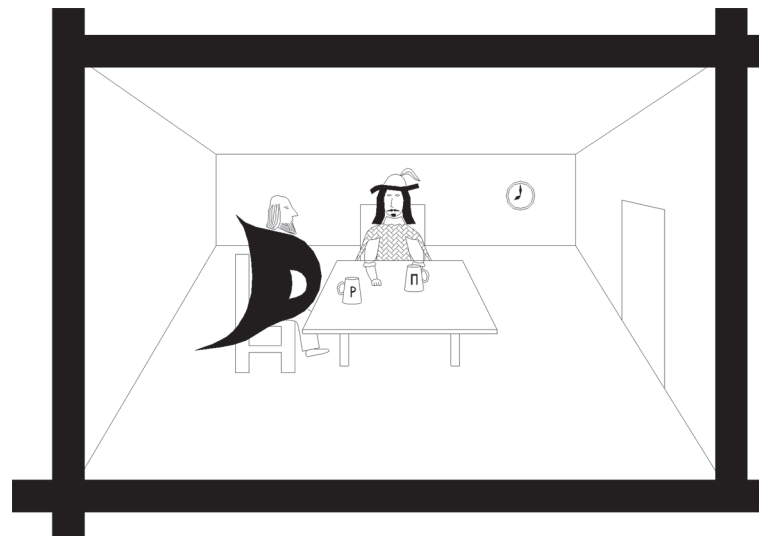

— Ты не понимаешь... — вздохнул Его Рвачество. — Шляпы, конечно, жалко. Она была очень удобная, к тому же за подкладкой... но не будем об этом.

— Так в чем дело? — разгорячился Его Порчество. — Ты сегодня сам не свой!

— Это трудно объяснить... — Его Рвачество задумчиво заглянул в пустую кружку и аккуратно поставил ее на стол. — Понимаешь, когда я стоял там на голове, ну в яме — я тебе говорил, — меня посетили совершенно новые и удивительные мысли. Вот, например, я всегда был уверен, что мои рабочие, да и твои тоже, круглые растяпы, разгильдяи, рохли, разини, ротозеи и разбойники. А теперь я в этом сомневаюсь...

— Да ты что? — Его Порчество чуть не поперхнулся содержимым кружки. — Конечно, они такие! А еще они прохиндеи, пройдохи, пустомели и простофили! Уж я-то знаю! Странные речи ведешь ты сегодня. Подумай, понравились бы они нашему отцу? Да он бы со стыда за тебя сторел. Да и Её Величеству (тут Его Порчество понизил голос) Королеве Медведке такие речи вряд ли понравятся.

— Всё так, всё так... — пробормотал Его Рвачество. — Ты прав, конечно. И, Твое Порчество, королеве совершенно не обязательно знать об этом маленьком эпизоде... ты понимаешь?

— Ну конечно! — усмехнулся Его Порчество. — А шляпа твоя найдется! Я уверен! Эти, как их там, Нолик с Единичкой, да и собака эта далеко не уйдут. Ты же знаешь, от Сторожа не скроешься! Бьюсь об заклад, еще до начала новой смены он их спеленает, как миленьких.

Его Рвачество нахмурился.

— Я бы не был так уверен... — проворчал он. — Я, понимаешь, рассказал им стишок...

Его Порчество удивленно вскинул брови:

— Ты это серьезно?

Его Рвачество пожал плечами:

— Я же тебе говорю: когда стоишь на голове, все совсем по-другому. Тебе бы тоже надо попробовать...

— Нет уж, спасибо! — Его Порчество пригладил усы. — Так, значит, Сторож им теперь не страшен...

— Ну вообще-то я не сказал два последних слова... — проговорил Его Рвачество. — Но они сообразительные ребята, могут и догадаться.

— Да уж, сообразительные... — нахмурился Его Порчество. — Ты же знаешь, мой отряд разбирает в прошлую смену деревянную стену, которая взялась непонятно откуда. Во всяком случае, в проекте ее нет. Мне кажется, тут не обошлось без твоих «ребят». Если это их рук дело, значит, они владеют СЛОВАМИ. Не вижу другого объяснения! Тогда они гораздо опаснее, чем кажутся на первый взгляд. Боюсь, я обязан буду доложить обо всем происшедшем Её Величеству.

Глава 11, в которой друзья добираются до жилища Паутинки

Стрелка деловито бежала впереди вдоль длинного ряда колонн, то и дело оборачиваясь и проверяя, не отстали ли друзья. Колонны были одинаковыми и стояли на равном расстоянии друг от друга. «Как зубья огромной расчески», — подумал Нолик. Он смотрел по сторонам, пытаясь обнаружить жилище Паутинки, но ничего даже отдаленно напоминающего жилище поблизости не наблюдалось. В промежутках между колоннами виднелась все та же плоская каменистая

пустошь. Друзья растерянно переглядывались и чуть не пропустили момент, когда Стрелка неожиданно свернула вправо. Казалось, что она просто прошла сквозь колонну. Еще мгновение был виден ее виляющий хвост, а потом и он исчез.

Нолик в нерешительности остановился: надо идти за Стрелкой, но ему совсем не хотелось разбить лоб о твердую поверхность колонны. Но подоспевшая Единичка толкнула его в бок и кивком

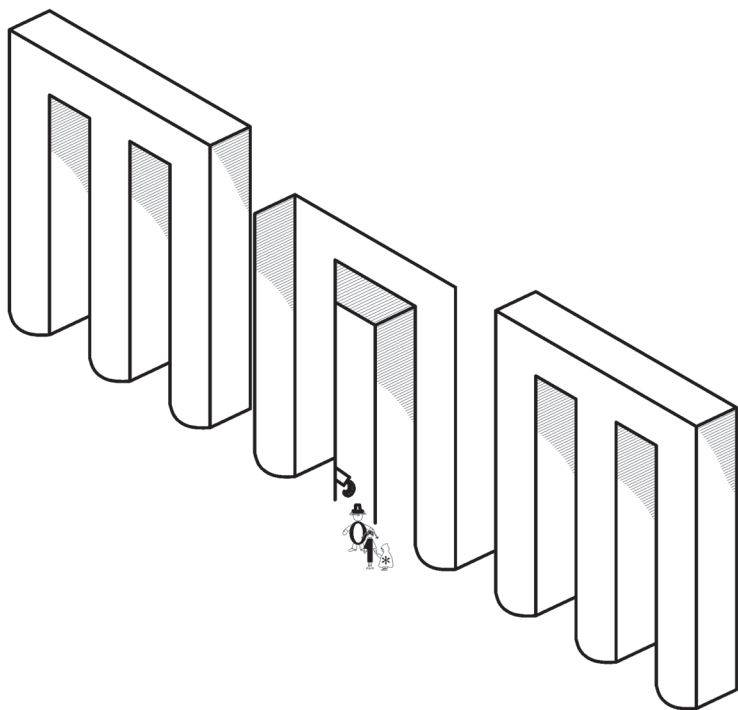

показала наверх. Нолик поднял глаза и испытал короткий приступ головокружения: то, что снизу выглядело как колонна, вверху являлось промежуток между колоннами.

«Это невозможно!» — хотел сказать Нолик, но Единичка решительно шагнула вперед, увлекая за собой Звездочку, и Нолику ничего не оставалось, как последовать за ними.

Едва они переступили какую-то невидимую черту, как все вокруг изменилось. Они стояли на опушке густого леса, в том месте, где песчаная дорожка протискивалась между двумя мощными стволами. Перед ними расстился зеленый луг, покрытый цветами. Дорожка сбегала в долину, потом поднималась на холм. А на холме возвышалась белая башня с зубчатым парапетом.

Стрелка нетерпеливо пролаяла: «Нам туда!» Она кубарем катилась вниз, Единичка и Звездочка едва поспевали за ней. Нолик на секунду замешкался и обернулся, ему хотелось запомнить дорогу. «В незнакомых местах надо быть особенно осторожным», — подумал он.

И опять Нолик увидел нечто странное: он был уже достаточно далеко от опушки леса, отсюда казалось, что песчаная дорожка упирается прямо в ствол могучего старого дерева, над которым кружила какая-то большая птица.

Но размышлять было некогда, и Нолик бросился догонять друзей.

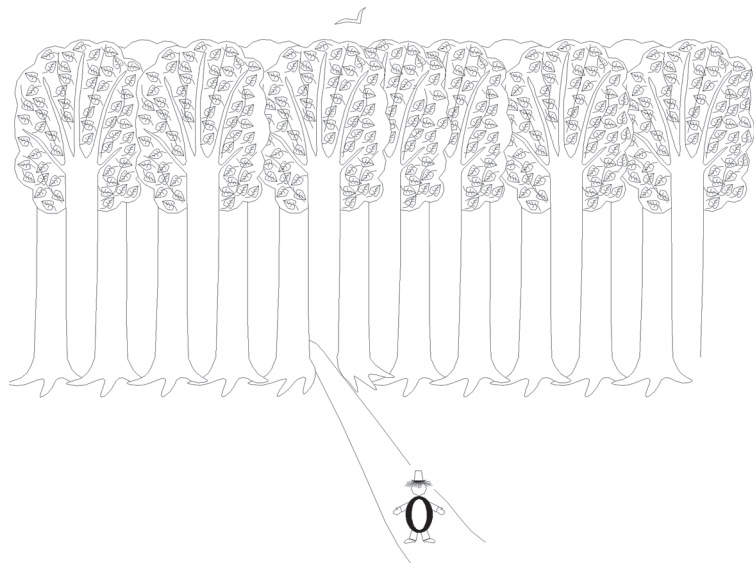

Когда они все вместе, тяжело дыша, взобрались на холм, их глазам предстала следующая картина.

Посреди мощеного двора высилась башня из белого мрамора. Что-то и в этой башне показалось Нолику странным. Но он слишком устал, чтобы размышлять о таких вещах. К тому же у окна на самом верху стояла прекрасная девушка и приветливо махала рукой, приглашая войти. Конечно, это Паутинка. В этом нельзя было ошибиться, у девушки были такие тонкие черты лица, что казалось, сквозь нее проходят лучи солнца.

Наверх вела каменная лестница. И друзья, недолго думая, ступили на прохладные ступени.

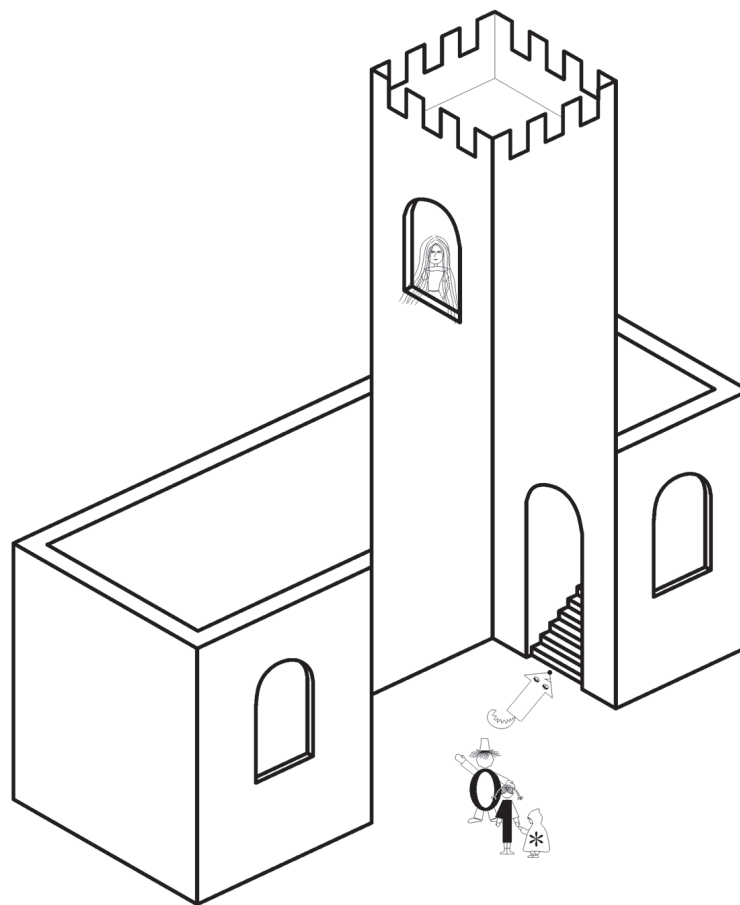

Глава 12. В гостях у Паутинки

В светлой комнате наверху башни у окна стояла Паутинка и приветливо улыбалась вошедшим, вернее, ввалившимся маленькой, но шумной гурьбой, друзьям.

Стрелка радостно виляла хвостом, смущенная Единичка попыталась изобразить реверанс, а Нолик снял цилиндр и шаркнул ножкой. Им казалось, что именно так надо приветствовать важных особ, а почему они решили, что Паутинка — важная особа, никто из них не смог бы объяснить. Было в ней что-то такое, что делало ее непохожей на прочих обитателей Великой стройки, встречавшихся им ранее.

Паутинка первая нарушила молчание.

— Проходите, гости дорогие! Проходите, дорогие, не стесняйтесь! — нараспев проговорила она. И видя их замешательство, продолжила нежным, певучим голосом:

— Я ждала вас долго, очень долго. Здравствуй, Стрелка, верная собачка! Здравствуй, Нолик! Здравствуй, Единичка!

Нолик кинул на Единичку растерянный взгляд, который должен был означать: «Чего это она?» Единичка ответила еле заметным пожатием плеч. Стрелка, весьма довольная, виляла хвостом.

— Здр-р-авствуй, Паутинка! — пролаяла она. — Ну вот и мы!

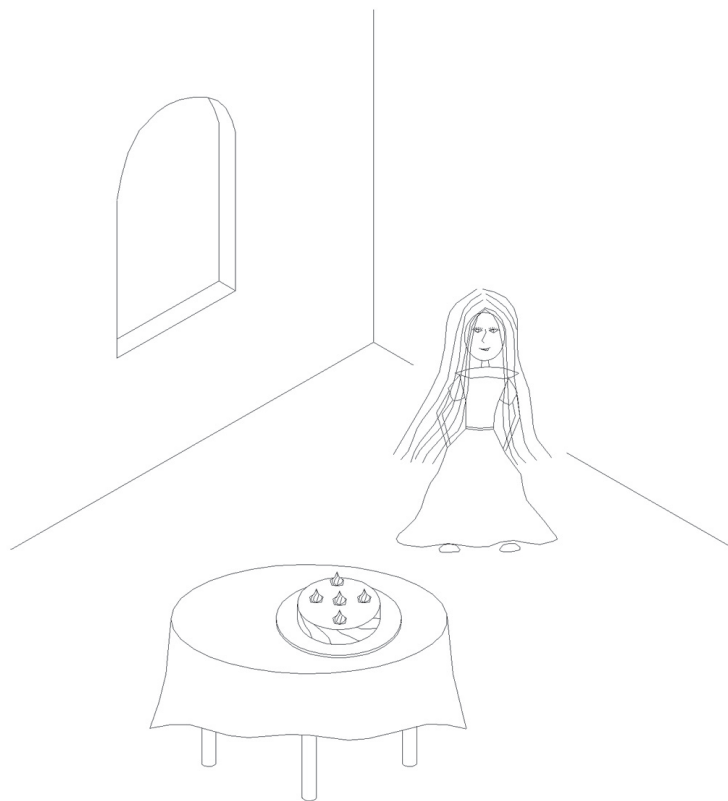

— Проходите! Вы, наверное, устали. Вот вам мыло, полотенце — не стесняйтесь. Я воды вам, милые, согрею. Ведь с дороги надобно умыться. А потом, прошу, за угощение. Стол накрыт, а вы проголодались... — так говорила Паутинка, хлопая вокруг наших друзей.

Надо вам сказать, что поначалу Нолика и Единичку немало удивляла манера Паутинки разговаривать стихами, но потом они привыкли и перестали обращать внимание, а впоследствии и сами нет-нет да и ловили себя на какой-нибудь стихотворной фразе. Стихи — дело заразительное!

Не прошло и десяти минут, как все уже сидели за столом. Нолик разрезал бисквитный торт, а Паутинка разливала душистый мятный чай. Другим не терпелось расспросить Паутинку — у них накопилось столько вопросов, но та ответила, что «это успеется», а чай «ждать не будет». И конечно, была права.

Наконец Единичка отодвинула блюдце. Нолик, хотя и с некоторым сожалением, последовал ее примеру. Что же касается Звездочки и Стрелки, то они давно наелись и допивали вторую чашку чая. Паутинка же едва притронулась к своему куску торта и сказала, что не голодна. Она сидела и, тихо улыбаясь, смотрела на друзей.

— Паутинка! — решила Единичка. — Расскажи, если знаешь, как нам вернуться домой. Тебе ведь известна наша история?

Нолик чуть не поперхнулся чаем, он-то думал, что сейчас во всех подробностях опишет их приключения, расскажет про встречу со Сторожем, про Его Рвачество, про то, как они спасли Звездочку. Но не тут-то было... Паутинка улыбнулась:

— Единичка, мне известно очень много. Рассказал мне Птак — большая птица. Много видел он и много знает. Сторожит земли моей границы.

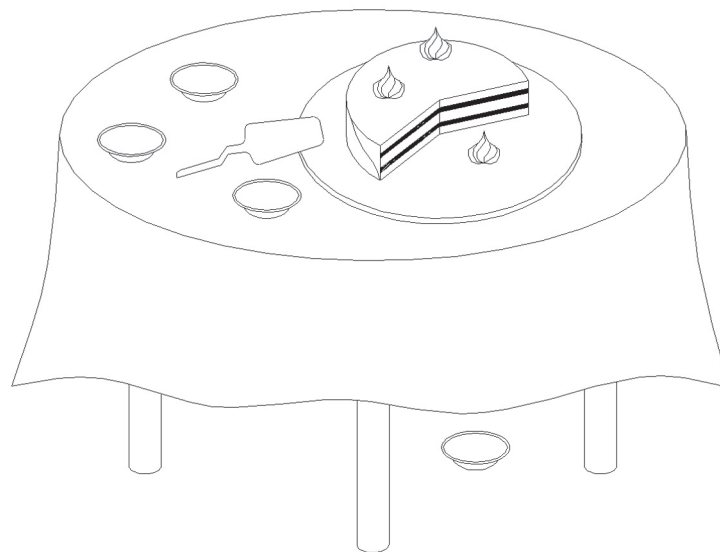

— Я его, кажется, видел... там, над лесом! — сказал Нолик.

— Да, конечно, Нолик! Птак над лесом и сейчас, наверное, летает... Обещаю, расскажу вам все, что знаю. О вещах таинственных и странных, и поверить в них вам будет сложно. А понять — еще того сложнее...

Паутинка немного помолчала, будто собираясь с мыслями, потом тряхнула головой и, указав рукой на скатерть, начала:



Акадия — маленький мир, мирок...
Смотрите — вот скатерть, а вот — пирог.
Слоеный пирог — вот коржи, вот крем,
Вот вишенка...



Нолик!

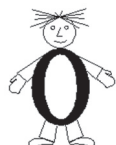

Я вишню съем?



Да ешь на здоровье, не в вишне суть.
Представьте, пирог — это стройка...



Жуть! Я Сторожа съел!



Ха-ха-ха!

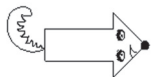

Ррр-гав!



Не смейтесь, друзья, Нолик, в общем, прав.
Акадия вся уместилась здесь:
Вот эта тарелка пусть будет лес,

Где Стрелка жила, а вот эта — дом,
Где Нолик родился, а в доме том
Жила Единичка, а это — школа.
(Хоть раз пригодился сервиз столовый)



А где же, скажи, королева Медведка?
Она-то здесь кто?
Конфетка? Салфетка?

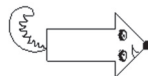

Сахар-р-рица!
Масленка!

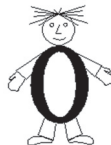

Перечница!



Солонка!



Вот в том-то, ребята, и весь секрет:
Медведки на скатерти вовсе нет!



Но где же?..



Ах, Нолик! Не будь ослом!
Медведка, конечно, сидит за столом!

Дальнейший ход беседы могу передать только приблизительно. Дело в том, что я записывал стихи со слов Нолика, вы ведь помните, какая у него хорошая память. Но как раз в этот момент Нолик потянулся за очередной вишенкой на торте, задел рукой чашку с чаем, и та опрокинулась прямо ему на брюки. Поднялся легкий переполох, Единичка упрекала Нолика за неловкость, Стрелка лаяла, Паутинка всех успокаивала. Нолик извинился и вышел, чтобы привести себя в порядок. Когда он вернулся, Единичка взволнованно говорила:

— То есть ты хочешь сказать, что за пределами Акадии лежит другой, огромный мир? И что королева Медведка — существо из того мира? И от ее взгляда невозможно скрыться?

— Ну не совсем так, — уточнила Стрелка. — Башню Паутинки она точно не может видеть. Если вся Акадия для королевы Медведки — как ровная скатерть, то башня находится как бы в *складке* этой огромной скатерти, сюда ее взгляд проникнуть не может. Да, и еще Звездочки... Наконец-то я поняла, почему Медведка так их не любит и велит своим слугам ловить несчастных и отправлять на замороженные слои. Звездочки колют ее величеству глаза, уж не знаю почему. Там, где есть хотя бы одна Звездочка, ее взгляд теряет остроту... Это, видимо, нас и спасло.

— Точно! — Единичка обняла Звездочку. — Но что же нам делать? Получается, мы бессильны перед королевой Медведкой? И никогда не вернемся домой?

Единичка была готова заплакать. Звездочка прижалась к ней и молча смотрела на Паутинку.

— Мы не сдадимся! — воскликнул Нолик. — Должен же быть какой-то выход! Дайте подумать... Вот! Если тот мир за пределами Акадии такой большой, там, наверное, живет не одна Медведка?

— Паутинка, как ты думаешь? — спросила Единичка.

— Художник... — сказала Паутинка.

И едва она произнесла это слово, как на сердце у друзей потеплело, как будто они, забывшие что-то очень важное, сейчас это вспомнили.

— Художник, конечно! Как мы могли забыть... — им хотелось прыгать и смеяться. Они посмотрели на Паутинку полными надежды глазами, и улыбки застыли у них на губах. Паутинка сидела очень прямо, и по ее щекам катились слезы.

— Послушайте, друзья... — сказала она.



Художник несчастный опять в плену.
Темница его пять шагов в длину.
Холодные стены, кровати нет,
Окошко едва пропускает свет.
Он голоден, болен, почти ослеп.
Медведка его заманила в склеп.
Ей нужен художник, поэт, творец.
Он должен чертить для нее Дворец —
За корочку хлеба, глоток воды...
Медведка присвоит его труды.

Забудь волшебство, и цветные сны,
И радугу в небе, и плеск волны,
Цветы на лугу и тепло костра,
Забудь, как шумят над землей ветра!
Забудь обо всем...

Но, склоняясь к листу,
Он вспомнит, как листья шуршат в лесу,
Грибные тропинки, зеленый мох
И тяжесть корзинки, усталость ног,
Полянку под дубом, ковер из трав...

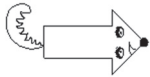

Да это же мой уголок, ррр-гав!



...Он вспомнит, как падает первый снег,
Как дети играют в снежки и смех
Звенит на морозе, как крепнет лед,
Коньки из кладовки — скорей! В полет!
Как много еще впереди зимы!



Но дети...

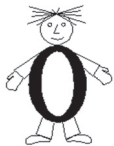

Но дети...

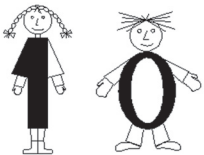

Ведь это — мы!



...Он чертит, работает свой урок.
Вдруг сердце забьется, как тот зверок —
Он вспомнил сияющий летний сад,
Смешные косички, задорный взгляд.
Он тянется к свету из темноты...
И это... и это... и это...

— Ты? — тихо спросила Единичка. Паутинка только кивнула. Видно было, что она едва сдерживается, чтобы снова не заплакать.

Нолик переминался с ноги на ногу. Ему страшно хотелось подойти к Паутинке, обнять ее и как-то утешить, но он стеснялся.

Неожиданно Паутинка подняла руку, требуя внимания. Казалось, она к чему-то прислушивается. Спустя несколько мгновений все услышали хлопанье широких крыльев и клетот большой птицы.

— Птак! — догадался Нолик.

Паутинка побледнела и произнесла нарочито спокойным голосом:

— Друзья, у нас, кажется, гости...

Глава 13. Битва у Башни

Нолик бросился к окну. Он увидел песчаную дорожку, убегающую к опушке леса. По этой дорожке совсем недавно они шли к замку Паутинки.

Сначала ему показалось, что дорожка пуста. Но потом Нолик различил несколько темных фигурок, отделившихся от опушки. Кто это, на таком расстоянии понять было невозможно.

— Один, два, три, четыре... — считала за его плечом Единичка. — Их всего четверо!

Птак делал большие круги над башней. Паутинка прислушивалась к его клекоту.

— Друзья, у нас мало времени! — сказала она.

Паутинка быстро подошла к сундуку, стоящему в глубине комнаты, и достала оттуда две палочки — на вид самые обыкновенные. Подозвав Нолика и Единичку, она коснулась палочками их лбов и произнесла:

Дерево к небу, корни к земле.
Верному силу видеть во мгле.
Старые угли тлеют в золе.

Концы палочек — до этого черные, будто обгоревшие, — засветились неярким багровым светом. Паутинка протянула палочки Нолику и Единичке. Нолик взял палочку первым и услышал в голове неясный шум, словно листья перешептывались на ветру.

У окна залаяла Стрелка. Она лаяла по-собачьи, наверное, от волнения, но друзья и без перевода поняли, что враги — а в том, что это именно враги, никто не сомневался — близко.

Единичка встала у окна. Нолик тоже хотел встать у окна, но окно в комнате было только одно,

и вдвоем у него было тесно. Тогда он кинулся вниз по лестнице. Еще когда они поднимались, Нолик заметил маленькую дверцу, по-видимому, это был выход на крышу. Он толкнул дверцу, та поддалась, и Нолик действительно выбежал на крышу.

Его ослепил солнечный свет, шум в ушах усилился, как будто огромное дерево вздохнуло на ветру. Нолик подбежал к парапету. Он увидел четыре темные фигуры и без труда узнал в одной из них, самой внушительной, Его Рвачество букву «Р». Остальные буквы-командиры были тогда еще незнакомая Нолику, но уже знакомая нам буква «П» — Его Порчество, а также буква «Ф» — Его Фрячество и буква «Г», которую звали просто Горыныч.

Наблюдая за их перемещениями, Нолик понял, что у букв есть план. Буквы-командиры подошли к башне с четырех сторон. Они стояли и ждали команды. Наконец Его Рвачество поднял руки над головой, его черный плащ взвился, словно наполненный ветром.

— Цифровой шторм! — взревел Его Рвачество.

И из-под плаща вырвалось облако черного дыма, облако закручивалось смерчем. Краем глаза Нолик заметил, что плащи остальных букв-командиров тоже вздымаются подобно черным крыльям. У Горыныча, впрочем, крылья были свои, настоящие. Четыре смерча, всё убыстряясь, устремились к белой башне.

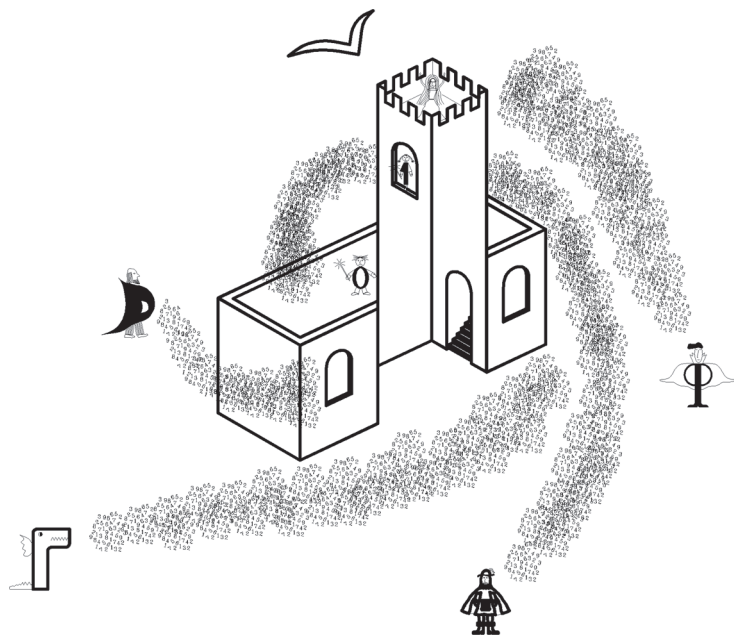

Нолик беспомощно оглянулся, он увидел в окне над собой Единичку. Конец ее палочки сверкал, как живой бриллиант, и Нолик вспомнил, что у него в руке такая же палочка. Лиственный голос внутри него, казалось, настойчиво повторял какое-то слово, а может, это просто кровь шумела в ушах. Не было времени вслушиваться, не было времени разбираться. Черные смерчи совсем рядом, теперь стало видно, что это вовсе не дым, а рой мелких черных — насекомых? Нет. Птиц? Нет. Цифр! — с удивлением понял Нолик. Рой черных цифр несся к нему, а Нолик беспомощно

стоял и не знал, что делать, и хотел уже зажмуриться, но вдруг сверху опустился сверкающий прозрачный купол, накрыл собою башню, и наступила тишина.

И тогда Нолик услышал, что лиственный голос повторяет одно и то же слово: «Хлоп, хлоп, хлоп, хлоп...»

Цифры облепили прозрачный купол, как комары противомоскитную сетку. В некоторых местах, там где было особенно темно, купол прогибался, и Нолик подумал, что защита долго не выдержит. Он понял, что купол держит Паутинка — она стояла на самом вершине башни.

— Хлоп, хлоп! — вдруг услышал Нолик уже явственно. Это голос Единички! И сейчас же увидел, как две особенно толстые цифры — шестерка и четверка — притянутые друг к другу неведомой силой, схлопнулись, на их месте образовалась прозрачная десятка, которая, в свою очередь, растаяла в воздухе, оставив еле заметный след сизого дыма.

И тут Нолика осенило. Он заметил две пятерки, навел на них палочку и крикнул: «Хлоп! Хлоп!»

Все сработало как нельзя лучше: пятерки схлопнулись, образовав десятку, и та тоже растаяла в воздухе.

— Хлоп! Хлоп! Хлоп! Хлоп! — кричала Единичка, и палочка сверкала в ее руке, а за пределами прозрачного купола воздух посинел от дыма.

— Хлоп! Хлоп! — вторил Нолик. Весь секрет был в том, чтобы выбирать пары цифр, образующих в сумме десятку, и схлопывать их.

(Друзья, те из вас, кто захочет попрактиковаться в схлопывании, могут заглянуть в конец книги, приложение А).

Несколько раз Нолик ошибся. Он торопился, потому что видел, что купол прогибается все больше, а несхлопнутых цифр оставалось еще много. По математике в школе у него была твердая пятерка, как и у Единички. Но тут приходилось считать очень быстро, палочки так и сверкали в руках друзей, Нолик начал уставать, у Единички закружилась голова. А Стрелка со Звездочкой ничем не могли им помочь, потому что не умели считать даже до десяти.

Вот тут Нолик и допустил первую ошибку. Одна хитрая девятка перевернулась вниз головой, Нолик перепутал ее с шестеркой и схлопнул с четверкой. Получилось, как вы понимаете, число 13. Оно было гораздо толще и чернее мелких цифр. И что самое плохое — не собиралось растворяться в воздухе, наоборот — с грозным жужжанием налетело на прозрачную преграду и почти протаранило ее.

У Нолика задрожала рука, и он промахнулся еще раз, потом еще и еще...

Огромные черные 15, 16 и даже 18 — самое огромное и черное число — выставили острые жала и ринулись вперед.

Буквы-командиры, зорко следившие за ходом боя, заметили, что защитники несколько раз

ошиблись. А еще обнаружили, что ни Нолик, ни Единичка не могут справиться с большими числами (а надо вам сказать, что справиться-то было можно, но для этого нужно схлопнуть много-много цифр и получить СТО — оно бы растаяло в воздухе, как и ДЕСЯТЬ — скажу даже почему. Ведь эти числа состоят из ноликов и единичек, а нолики и единички не воюют с Ноликами и Единичками, но друзья-то этого не знали, да и не умели складывать такие большие числа, не учили еще этого в школе).

Так вот, буквы-командиры увидели, что большие числа не поддаются нашим друзьям.

— Больше десяти! Больше десяти! — взревел Его Рвачество. Его плащ вздулся, как черный парус, из-под него вылетел новый рой. Тут были 29, 37, 41 и даже огромное число 99, которое не смогло взлететь, а покатилося к башне, как чугунное ядро.

И в этот момент купол исчез. Обессиленная Паутинка едва держалась на ногах. Она обвела взглядом черту горизонта, Солнце было уже низко, лес сливался с потемневшим небом. Паутинка увидела Птака, который налетал на Горыныча со стороны Солнца, так чтобы того слепили закатные лучи. Увидела Нолика, прижавшегося спиной к стене. Услышала голос Единички. «Хлоп, хлопок!» — кричала Единичка, но палочку выбили из ее рук, палочка упала и перестала светиться.

— Отец! Отец! — закричала Паутинка из последних сил. И тут все закружилось у нее перед глазами, и она провалилась в темноту.

Глава 14. Художник появляется

«Почему так тихо?» — подумал Нолик. Он стоял, зажмурившись, ощущая спиной холод каменной кладки. Казалось, прошла целая вечность с того момента, когда он услышал отчаянный крик Паутинки и понял, что все пропало. Но ничего не происходило.

Наконец Нолик набрался смелости и приоткрыл один глаз. Ничего страшного не случилось. Тогда Нолик открыл и второй глаз. Первое, что он увидел, была палочка Единички, лежащая прямо перед ним. Палочка не светилась, но выглядела целой. Нолик поднял палочку и, задрвав голову, посмотрел на окно, где была Единичка. И Единичка все еще была там. Она зажимала рот рукой, а другой показывала на что-то, чего Нолик видеть не мог. По-прежнему стояла непонятная тишина.

Нолик подошел к парапету и увидел замершие буквы. Буквы-командиры стояли, разинув рты, вокруг них продолжали крутиться черные смерчи, а по дорожке от башни неспешно шел высокий худой человек. На руках он нес потерявшую сознание Паутинку, ее длинные волосы колебались в такт его шагам.

Человек шел, а вокруг сами собой схлопывались и исчезали цифры и числа, черные смерчи налетали на него справа, слева и даже сверху и, бессильные, падали к его ногам.

Первым не выдержал Его Фрячество.

— А-а-а-а! — вдруг закричал он и бросился наутек. За ним кинулись Его Порчество и Горыныч, тяжело хлопающий крыльями. Последним, с большим достоинством, удалился Его Рвачество. Буквы-командиры остановились на полпути к опушке и принялись совещаться, размахивая руками, то и дело оглядываясь на башню.



Тут Паутинка открыла глаза, глубоко вздохнула и увидела над собой закатное небо. Казалось, она силится что-то вспомнить.

— Отец... — прошептала она.

И услышала тихий голос:

— Я здесь...

Дальше Нолик не видел, он побежал сломя голову вниз, во двор, на лестнице столкнулся с Единичкой, прыгавшей через две ступеньки, за ней кубарем катилась Стрелка, и каменные своды отражали ее залиvistый лай.

И вот уже все вместе они подбегают к Художнику (они как-то сразу поняли, кто перед ними), смеются, чуть не сбивают с ног и Художника, и прижавшуюся к нему Паутинку.

— Дети, дети, тише... — улыбнулся Художник.

Он взъерошил волосы Нолику, пригладил растрепавшиеся волосы Единичке и чмокнул в нос подскочившую Стрелку. На его губах плясала улыбка, но он быстро посерьезнел, когда к ним подошла Звездочка, неся длинный посох. Художник принял из рук Звездочки посох и сказал:

— Да, друзья, пожалуй, рано веселиться...

И все посмотрели в сторону леса. На его темном фоне выделялись еще более темные фигуры букв-командиров. Они выстроились в линию и производили какие-то странные движения руками.

Под землей раздался невнятный гул, через мгновение земля задрожала, по траве побежали волны, как по морю в ветреную погоду, а прямо

перед Его Рвачеством, стоявшим первым в шеренге букв-командиров, зеленый дерн вспучился и его пласты развалились в стороны, наподобие лепестков огромного цветка. Из-под земли в сгущающуюся вечернюю темноту вырвалось сияние, а за ним стали вылетать светящиеся фигуры. Это было похоже на извержение вулкана.

Да это и был вулкан! Только не простой, а Геометрический. Буквы-командиры напрягли все свои недюжинные способности и вызвали его к жизни. А теперь, довольные, направляли облако извергающихся сверкающих фигур в сторону наших друзей.

Тут были круги, квадраты, прямоугольники, треугольники и более сложные фигуры, которые Нолик с Единичкой еще не изучали в школе. Клубящееся, кажущееся раскаленным, а может, таковым и бывшее облако росло на глазах и приближалось, будто подгоняемое ветром. Хотя никакого ветра не было.



Было от чего растеряться. Нолику и Единичке хотелось спрятаться под широким плащом Художника. Паутинка испуганно посмотрела в его лицо и увидела, к своему удивлению, что Художник улыбается.

— Ну, это будет несложно... — сказал он как будто самому себе.

— Друзья! — сказал он уже громче. — Не бойтесь! Посмотрите на эти буквы, посмотрите, как они стоят, такие важные и надутые, что сейчас того гляди лопнут. Посмотрите на них — П, Ф, Г, Р. Вам ничего это не напоминает? Нолик, Единичка?

— Э-э-э... — протянул Нолик. Он не понимал, к чему клонит Художник, и не мог сосредоточиться. Крутящееся облако было уже совсем рядом.

— П, Ф, Г, Р — повторяла Единичка. — П, Ф, Г, Р... Что-то знакомое, что-то... Ой! Я, кажется, вспомнила! Пифагор, да?

— Именно... — улыбнулся Художник. — Это имя великого древнего геометра! И оно дает власть над любыми геометрическими фигурами. А ну-ка, все вместе!

И они хором закричали:

— ПИФАГОР! ПИФАГОР! ПИФАГОР!

И тут же поняли, что получили власть над светящимися фигурами. И стало совсем не страшно, а даже весело.

Художник поднял посох, и фигуры над его головой стали укладываться в необычные узоры (Единичка с Ноликом этого не знали, но вам я по

секрету скажу, что это были доказательства разных геометрических теорем, одна из них даже называлась Теоремой Пифагора, да-да, того самого, а какая именно — попробуйте угадать).

Нолик припомнил все СЛОВА, которыми уже давно не пользовался, и теперь тренировался на геометрических фигурах, а палочка, которую он держал в руках, учила его все новым и новым СЛОВАМ. Часть из них он потом забыл, но что-то и запомнил.

Паутинка просто смотрела на фигуры, и под ее взглядом сами собой возникали волшебные замки и башни.

А что придумали Единичка со Звездочкой, посмотрите сами.

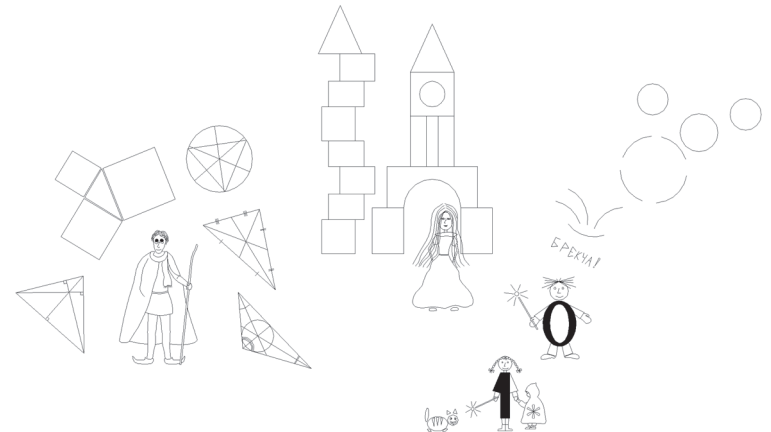

Видя такое веселье, буквы-командиры ужасно вознегодовали и стали пятиться к опушке, бес- сильно потрясая кулаками.

Его Рвачество поднял руку и что-то бросил в траву. Стебли закачались, как будто по земле, скрытая зелеными побегами, ползла змея. И ползла она в сторону леса. Когда «змея» выползла на дорожку, стало видно, что это вовсе не змея, а клубок проволоки, сам собой разматывающийся и убегающий в темноту между деревьями.

Прошло совсем немного времени, и за деревьями послышался громкий треск. На поляну перед опушкой, ломая деревья, выкатился Сторож. Он, как взмыленный конь, остановился в нескольких шагах от букв-командиров. Те, не теряя времени, набросили на него каждый свою веревку, и Сторож укатился из долины Паутинки, скрежеща, задевая боками за деревья и увлекая за собой командиров, которые в черных развевающихся плащах летели, как огромные мотыльки.

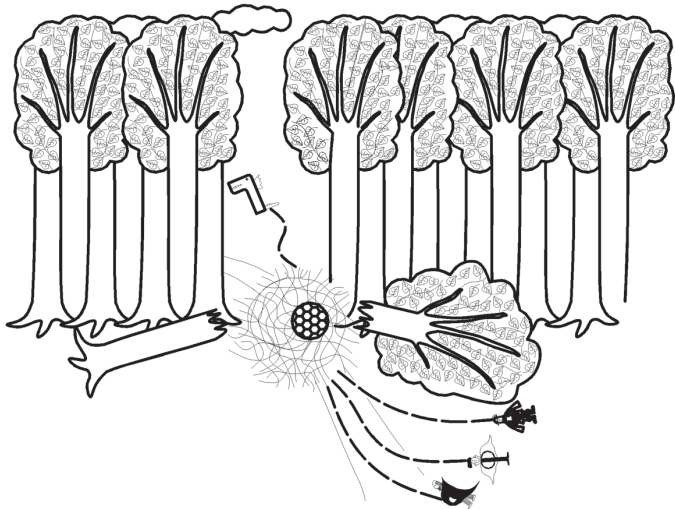

Глава 15. Тем же вечером в трактире «У Штампа»

В уже знакомом вам трактире «У Штампа», в комнате, предназначенной для букв-командиров, за столом сидели четверо.

Его Рвачество нетерпеливо барабанил пальцами по столу. Он подождал, пока трактирщик, который из уважения к высоким гостям сам их обслуживал, протер полотенцем стол от невидимой пыли, поставил три тяжелые именные кружки, поднес уголек к трубке Горыныча и вышел из комнаты, пятясь и непрерывно кланяясь.

Как только за трактирщиком закрылась дверь, Его Рвачество кивнул Горынычу. Тот с необычайной для такого грузного тела легкостью

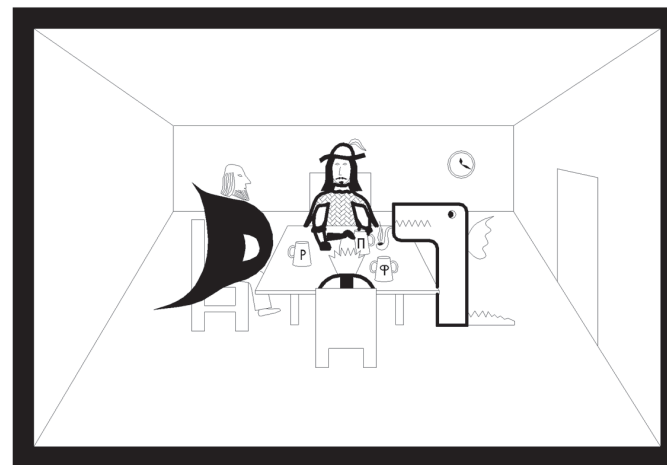

подвинулся к двери и толкнул ее. За дверью раздался крик, сменившийся звуком улепетывающих шагов.

Его Рвачество, до того необычайно хмурый, улыбнулся:

— Господа! Мы собрались здесь, чтобы обсудить те невероятные события, участниками и свидетелями которых были не далее, как сегодня вечером. Попрошу ваши соображения.

В комнате повисла тишина.

Неожиданно Его Фрячество, склонившийся над своей кружкой, фрякнул.

— Прекрати! — закричал Его Порчество. — Ненавижу, когда фрякают!

Его Фрячество фрякнул громче прежнего. Пена из его кружки смочила кружева Его Порчества.

Его Порчество попытался под столом пнуть Его Фрячество, но не дотянулся.

Горыныч хотел что-то сказать, но вместо этого пыхнул трубкой так, что облако дыма на несколько минут заполнило комнату, а потом осело на потолке пятном черной сажи.

Когда все прокашлялись и немного успокоились, Его Рвачество укоризненно постучал пальцем по столу:

— Господа, мне стыдно за вас! Вы позорите высокое звание букв-командиров. И я уверен (он со значением посмотрел на Его Фрячество), что тут никто больше не будет фрякать.

Его Фрячество, отнюдь не выглядевший смущенным, кивнул и откинулся в кресле.

— Итак, — продолжал Его Рвачество, — сегодня мы столкнулись с невиданным сопротивлением этих... этих...

Он перебирал пальцами, как будто пытаюсь выудить нужное слово из воздуха.

— Фуфифаноф! — подсказал Его Фрячество.

— Преступников? — спросил Его Порчество.

— Именно! Преступников! — Его Рвачество одобрительно кивнул Его Порчеству.

— Вы знаете не хуже меня, какие силы были пущены в ход. На моей памяти против Числового Смерча не устоял ни один противник. Что уж говорить про Геометрический Вулкан! И все-таки факт остается фактом: мы вынуждены были... кхм... отступить, а наши противники торжествуют победу.

— Эфо фсе Фуфофник! — сказал Его Фрячество.

— Да, это все Художник... — задумчиво повторил Его Рвачество. — Не представляю, откуда он взялся. Но я уверен, что теперь они не останутся. Уже завтра они могут быть здесь. Боюсь, что Великой стройке Её Величества Королевы Медведки, да продлятся ее дни, грозит настоящая опасность.

— А как все было хорошо! — пропыхтел Горыныч. — Чуть было их, голубчиков, тепленькими не взяли...

— Мы должны немедленно доложить Её Величеству обо всем происшедшем! — сказал Его Порчество.

— Да, ты прав. Но кто отважится на это? — спросил Его Рвачество и обвел взглядом присут-

твующих. Они сидели, потупив глаза, каждый представлял, как разгневаается королева Медведка, когда узнает об их неудаче.

— Фуфть фofчестфо ифёт! — проговорил наконец Его Фрячество.

— Да, да! Ваше Порчество, — пропыхтел Горыныч, — вы же это предложили, да и с Зеркалом вы управитесь лучше нас...

— Господа! Командиром нашей операции был назначен Его Рвачество! — холодно ответил Его Порчество. — Я считаю, он и должен идти!

Три пары глаз уставились на Его Рвачество.

— Не думаете ли вы, что я испугался? — с достоинством ответил тот. — Но чувство справедливости подсказывает мне, что правильнее будет бросить жребий.

— Ну что ж! — поддержал его Горыныч. — Это и вправду справедливо! Не сыграть ли нам партейку в «Натяни нос»?

— Эфо мофно! — потер руки Его Фрячество.

— Разобьемся на пары! — сказал Его Рвачество и приступил к считалке, начав с себя и поочередно тыкая пальцем в Его Порчество, Горыныча и Его Фрячество:

Ми-нус плюс ми-нус плюс
Си-нус тан-генс ко-си-нус
Либ-ниц Мё-би-ус Ла-плас
По-сту-па-ешь в пер-вый класс!

Палец уперся в Горыныча.

— Вот! — сказал Его Рвачество. — Мы с Горынычем будем «Плюсами», а вы — «Минусами».

— Стоп, стоп, стоп! — запротестовал Его Порчество. — Ты всегда начинаешь с себя, а выпадает Горыныч. Нечестно!

(Пока буквы-командиры пререкаются и ищут справедливый способ разбиения на пары, я расскажу вам правила игры «Натяни нос», широко распространенной в Акадии, но, к сожалению, малоизвестной у нас.

Это разновидность игры в кости для четырех, реже двух человек. Игроки разбиваются на пары — «Плюсы» и «Минусы», рассаживаются так, чтобы «Минусы» чередовались с «Плюсами». Перед игрой выбирают какое-нибудь число не меньше 7, в дальнейшем оно называется «Носом». Обычно «Нос» назначают равным 10. Начинает игрок из команды «Плюсов». Игроки по очереди бросают кубик. Выпавшее количество очков либо прибавляют к «Носу» (если бросал игрок «Плюс»), либо вычитают (если бросал игрок «Минус»). Команда «Плюсов» выиграла, если сумма в итоге превысит удвоенный «Нос». Например, для «Носа», равного 10, сумма должна быть больше 20. «Минусы» выигрывают, если в итоге останется меньше нуля.

Уф... кажется, сложновато? А вы попробуйте и увидите, что ничего сложного тут нет.

Да, кто-то из вас может спросить — а как это сумма может быть меньше нуля? Вот если у мальчика 5 яблок, разве можно у него отнять 6? Знаете, можно. Королева Медведка, например, прекрасно

умеет это делать. И командиров своих обучила. Она просто говорит: «Мальчик, давай сюда свои 5 яблок, а еще одно будешь должен!»)

Смотрите-ка! Мы отвлеклись, а буквы-командиры уже разбились на команды. Для этого они использовали самую простую и древнюю акадскую игру «Семерочка». Игроки по очереди бросают два кубика, у кого первого выпадет в сумме семь, тот и выиграл. На сей раз повезло Горынычу. Вот его бросок

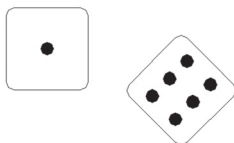

Горыныч и сидящий напротив Его Рвачество составили команду «Плюсов», а Его Фрячество и Его Порчество — «Минусов». Игроки уже успели сыграть первый круг. Надо сказать, что опытные игроки обычно счет ведут в уме, но в таких серьезных случаях, как сейчас (на кону-то не шутка — никому не хочется идти с неприятным докладом к самой королеве Медведке!), так вот, в серьезных случаях ходы записывают, чтобы не было ошибок и тем более жульничества.

Партию записывал Его Рвачество. У него был самый разборчивый почерк.

У меня до сих пор хранится свиток с записью этой знаменитой партии (только не спрашивайте, как он ко мне попал).

Вот запись первого, только что сыгранного круга:

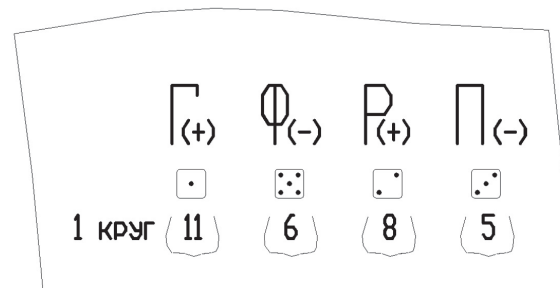

Как вы видите, начал партию Горыныч, и начал очень неудачно: выбросил единицу. Его Рвачество гневно нахмурился, а Его Фрячество сказал:

— Хе-хе-с!

И выкинул пятерку. И «Нос» опустил до шести.

Его Рвачество отобрал стаканчик для метания костей (настоящие игроки вместо «кубики» говорят «кости», а бросают их из специального стаканчика, а никак не из руки). Так вот, Его Рвачество отобрал стаканчик для метания костей у Его Фрячества и выбросил... двойку. «Нос» поднялся совсем чуть-чуть — с шести до восьми.

Его Порчество протянул руку с холодной усмешкой, и Его Рвачество передал стаканчик. Его Порчество долго тряс стаканчик с кубиком внутри, как он всегда делал. Он тряс им и у правого уха, и у левого, и даже над головой... и наконец выбросил... тройку. Не ахти, конечно. Но все равно «Нос» опустил с восьми на пять.

Так и пошло... Не буду описывать подробно всю партию. Ее полную запись вы можете найти в Приложении Б.

Горынычу в тот день отчаянно не везло. Его Рвачество трижды спасал ситуацию: выбрасывал шестерку — в четвертом, пятом и шестом круге. Но и ему изменила удача. В восьмом круге, после того как Горыныч выбросил очередную единицу и виновато опустил голову, а Его Фрячество фрякнул и выкинул четверку, «Нос» опустился до 1. Его Рвачество почувствовал, что все кончено. Дрожащими руками он взял стаканчик и выбросил... единицу... «Нос» поднялся с 1 до 2.

Его Порчество принял стаканчик, опять долго тряс его и выкинул... тройку!

— А ну-ка, мальчик, дай сюда твои два яблока, а одно будешь должен! — сказал он противным голосом, и они с Фрячеством принялись хохотать и поздравлять друг друга с победой и вспоминать особенно удачные броски, в то время как Его Рвачество и Горыныч сидели красные от злости и пытались успокоиться.

(И знаете что? Сейчас, разбирая запись партии, я заметил, что Его Рвачество ошибся в подсчетах: забыл прибавить единицу после последнего броска Горыныча — так был расстроен и раздосадован. Этой-то единицы им и не хватило. Партия должна была продолжиться, и кто знает, может быть, они с Горынычем и победили бы, хотя это почти невероятно... и наша история пошла бы по-другому. Нельзя терять голову даже перед лицом очевидного поражения!)

Как бы то ни было, Его Рвачество и Горыныч признали свое поражение. Теперь оставалось ре-

шить, кому из них отправляться на доклад к королеве Медведке.

Вы можете сказать, что Горыныч как самый невезучий, и должен идти. Но Его Рвачество, с некоторых пор обретший чувство справедливости, так не думал.

Он благородно предложил Горынычу разыграть неприятную обязанность в «короли-генералы-шуты». Если вы еще не устали от академских игр, я расскажу вам правила. К счастью, это очень просто, у нас есть подобная игра, и вы ее наверняка знаете: «камень-ножницы-бумага».

Правила те же, но в Акадии на счет «раз-два-три» надо либо надуть щеки — так изображается Король, либо нахмурить брови — Генерал, либо показать язык — Шут. Король побеждает Генерала, Генерал — Шута, а Шут, как вы могли догадаться, — Короля.

Попробуйте, это очень весело!

— Раз, два... — считали Его Порчество и Его Фрячество.

На счет три Его Рвачество надул щеки, а Горыныч показал ему язык.

Глава 16.

Тем же вечером в Башне Паутинки

Закатное солнце еще не успело бросить в комнату прощальный луч, когда Паутинка зажгла свечу и поставила ее на стол. Свеча осветила ус-

талые лица собравшихся за столом друзей. Нолик держал на коленях посапывающую Звездочку, та уткнулась ему в плечо и мирно спала, и Нолик боялся пошевелиться, чтобы не нарушить ее сна.

Солнце садилось, в комнате постепенно сгустился сумрак, и скоро видимый мир сузился до размеров освещенного круга.

Неожиданно с громким шуршанием через отворенное окно в комнату влетела ночная бабочка — большая, размером с ладонь, она порхнула прямо к свечке.

— Стой! Обожжешься! — хотела крикнуть Единичка, но не успела. Все произошло слишком быстро. Но Художник провел над свечой ладонью, и пламя неуловимо изменилось: оно оставалось таким же ярким, но стало как-то мягче. Бабочка села на свечу и погрузила хоботок в пламя, как в сердцевину большого, яркого цветка. Еще мгновение, и она уже летела в ночную тьму, а на крыльях, до того совершенно черных, светились огненные узоры...

— Друзья! — сказал Художник. — Завтра у нас трудный день. Я знаю, что у вас много вопросов. Я мог бы попытаться на них ответить. Но лучше расскажу вам на ночь одну сказку. Послушайте...

...В огромном Большом Мире, который действительно существует за пределами Акадии, жил Художник. У Художника была мечта, самая заветная. Когда-то где-то он читал о волшебных карандашах. Таких, которыми что ни нарисует — все тут же оживает. И вот мечтал Художник: мне бы хоть ра-

зок подержать в руках эти волшебные карандаши. Он представлял, как рисует что-нибудь радостное, доброе и картина оживает. Это ли не Чудо?

Но, увы, в мире, где жил Художник, уже не осталось таких карандашей. По крайней мере, так он думал. И жизнь казалась ему очень грустной.

Однажды, было это ранней осенью, Художник отправился в лес за грибами. Он шел по старому лесу, обходил стороной непролазные ельники, выискивал глазами светлые березовые стволы, потому что верил, что именно там его ждут грибы — белые и подберезовики. Дорогу то и дело перегораживали поваленные сосны — видимо, летом тут бушевал настоящий ураган. Но сейчас в лесу было тихо и торжественно.

Вдруг Художник заметил человека. Человек этот был совершенно лыс; одетый в черный строгий костюм и белую рубашку, он сидел на пне и пристально смотрел на Художника. Художник подошел поближе. У человека было полное, одутловатое лицо с черными, цепкими глазами.

— Наконец-то! — сказал человек неожиданно высоким голосом.

— С кем имею честь? — спросил Художник.

— Воронов, — представился человек.

Он спрыгнул с пня и оказался на целую голову ниже Художника.

— Чему обязан? — спросил Художник. Он не хотел показать своей растерянности и решил разговаривать, как ни в чем не бывало, как будто каждый раз встречает в лесу таинственных незнакомцев.

— Вы — Художник, — сказал Воронов, и это не было вопросом.

Художник кивнул.

— У меня к вам поручение от моей госпожи. Ей нужен Художник, а вам нужны волшебные карандаши.

У Художника забилось сердце.

— Говорите! — сказал он.

— Моя госпожа — владелица последних в этом мире волшебных карандашей, и она желает нарисовать с их помощью замок, достойный ее особы. Это должен быть не простой замок, а настоящее произведение искусства. Самый красивый замок на свете. Поэтому ей нужен Художник.

— Продолжайте! — сказал Художник.

— Вот! — сказал Воронов и движением фокусника вытащил из рукава свиток. — Договор. Тут все сказано.

И он протянул свиток Художнику. Тот взял свиток. Плотная бумага разворачивалась с трудом и норовила свернуться обратно в трубочку. Вверху свитка было написано крупными буквами: «Договор № 2 на выполнение работ». Дальше шли буквы помельче, а к концу свитка они уменьшались так, что становились едва различимыми.

Не буду утруждать читателя приведением полного текста Договора. Желающие могут ознакомиться с ним в Приложении В.

Художник закончил чтение и еще раз пробежал глазами документ. Воронов испытующе глядел на него. Художнику страшно не нравилось, как со-

ставлен Договор, но он понимал, что другой возможности поработать волшебными карандашами может и не быть.

— Я согласен! — сказал он.

— Вот и чудно! Я знал, что вы согласитесь! — оживился Воронов, протягивая Художнику ручку, которую извлек из внутреннего кармана пиджака.

— Подпишите тут! — ткнул он пальцем в свиток. И Художник поставил свою подпись.

— Когда и где я смогу приступить к работе? — спросил он.

— О! Я забыл вам сказать... — ответил Воронов. — Моя госпожа живет далеко отсюда. В городе Невероморске. Но вам не о чем беспокоиться. Вот билет на поезд. Отправление сегодня вечером. Вас ждут и вас встретят.

Воронов отдал Художнику билет и снова уселся на пень. Художник понял, что разговор окончен, и возвратился домой. Он быстро собрал дорожный чемодан, запер дверь на ключ, и той же ночью поезд, рассыпая искры, унес его в Невероморск — далекий город, о существовании которого Художник до этого дня никогда не слышал...

...Невероморск оказался совсем не приморским городом, как можно было бы заключить из его названия. Вернее, не совсем так. Когда-то он действительно стоял на берегу моря и был уютным, зеленым, приморским городком. Но с тех пор утекло много воды. Море высохло и отступило. Город окружали солончаки, и, подъезжая,

Художник видел в окне вагона бескрайние степи, растрескавшуюся почву, искрящуюся на солнце крупинками соли, и корабли, ржавеющие посреди моря сухой травы.

На платформе его встретил Воронов.

— Вас ждут! — коротко сказал он.

И они отправились по пустынным улицам к известной одному только Воронову цели. Было прохладно, в воздухе ощущался явственный привкус соли. Соль скрипела под ногами и покрывала белесым налетом стены домов.

Наконец они подошли к высокой башне. Башня была сложена из грубых камней и возвышалась над всеми окрестными строениями. Она была похожа на старинную водонапорную башню и состояла из двух цилиндров — широкого, поставленного на узкий, но заканчивалась конической черепичной крышей со шпилем, на котором развевался флаг.

Воронов позвонил в дверь, им открыл человек в черном костюме.

— Вас ждут! — сказал человек.

И они начали подниматься по винтовой лестнице в верхнюю часть башни...

— Друзья, вы еще не спите? — спросил Художник.

— Нет, нет! — сказали Единичка и Паутинка, которым не терпелось услышать продолжение. Нолик, который уже начинал клевать носом, встрепенулся и невпопад ответил:

— Да, да, очень интересно!

— Хорошо, тогда я продолжаю... — улыбнулся Художник.

...Впоследствии Художник часто возвращался мыслями к той первой встрече с королевой. Когда они с Вороновым вошли в круглый, ярко освещенный зал, им навстречу поднялась с трона высокая молодая женщина в золотой короне. Она милостиво кивнула в ответ на поклон Художника и жестом дозволила ему сесть. Воронов остался стоять за стулом Художника.

— Когда вы сможете закончить работу? — спросила королева, и писец, сидящий слева от трона, достал из-за уха перо и приготовился записывать.

Художник, несколько растерявшийся от такого начала, отвечал:

— Я не могу знать этого заранее, ваше величество! Я — Художник!

Королева нахмурилась. Ей не понравился такой ответ. Она посмотрела поверх головы Художника на Воронова. Тот развел руками и поднял глаза к потолку.

— Хорошо! — королева сделала над собой усилие и улыбнулась одними губами. — Мы даем вам месяц. Этого должно быть достаточно!

Художник хотел что-то сказать, но Воронов твердо взял его под руку и вывел из зала...

...Начались рабочие будни. Художник жил в маленьком домике недалеко от башни. Рано утром он вставал, завтракал и отправлялся на работу.

Дверь открывал все тот же человек в черном костюме, неуловимо похожий на Воронова. Другой специальный человек отмечал в особом журнале время прихода Художника на работу. Третий человек выдавал волшебные карандаши, предварительно измерив линейкой длину каждого карандаша и записав результаты измерений в толстую тетрадь.

Наконец Художник оставался один. Он работал в отдельной комнате под самой крышей башни. В стене было узкое окошко, и в ясные дни Художнику казалось, что он различает на горизонте волны ушедшего моря. Карандаши действительно оказались волшебными, и Художник с головой погружался в работу. Под его руками рождался удивительный Дворец, Самый Красивый в Мире.

Художник сразу понял, что не сможет нарисовать Дворец во всех мельчайших подробностях — на это у него не хватит ни сил, ни времени, ни, что самое главное, волшебных карандашей: самый длинный — коричневый — уже был израсходован больше чем наполовину, а желтый и синий были такими короткими, что их с трудом можно было держать в руках.

Поэтому Художник нарисовал целую армию строителей — умелых каменотесов, столяров, землекопов; нарисовал двух архитекторов — одного старого и опытного, другого — молодого и веселого; нарисовал художников, скульпторов и даже поваров. И закипела работа! Перед глазами Художника развернулась настоящая великая Стройка.

Он намечал общие контуры здания, закладывал фундамент, задавал толщину стен и места будущих оконных и дверных проемов, разбивал дорожки будущего Замкового Парка, а дальше в дело вступали его маленькие помощники. Время летело незаметно.

Когда солнце склонялось к горизонту, в комнату входил еще один человек в черном костюме. Он сметал специальной щеточкой крошки волшебного графита с чертежей и сыпал их в специальную баночку.

Художник спускался, сдавал карандаши, человек с журналом отмечал время окончания работы, и Художник выходил на улицу.

Так прошла неделя, потом другая. Однажды во время работы Художник, склонившись над чертежами, вдруг увидел, что на кованых главных воротах, ведущих во Дворец, появились две оскаленные волчьи морды. Еще вчера их там не было. Да и не могло быть! Художник рисовал добрый Замок, и все его помощники были добрыми маленькими мастерами.

Художник попытался закрасить волков, но карандаш скользил, не оставляя следа.

На следующий день Художник заметил, что деревья в парке оцетинились шипами, на окнах бального зала появились уродливые решетки, а в винном погребе поселились огромные пауки.

Вечером Художник вернулся домой и, не раздеваясь, упал на кровать. Он не сомкнул глаз всю ночь. Он не мог понять, что происходит, и его

терзали дурные предчувствия. Утром, наспех позавтракав, Художник отправился на работу. Он едва дождался, пока человек, измеряющий карандаши, закончит свое дело, и, прыгая через ступеньку, вбежал в рабочую комнату.

Худшие опасения подтвердились! Главная башня — белая и стройная, как венчальная свеча, — была... да, увенчана какой-то черной нахлобучкой, похожей на огромное воронье гнездо. Во все стороны, вкривь и вкось, торчали стальные балки, деревянные брусья, а на самом верху, в середине «гнезда», стояла, накренившись, неведомо как попавшая туда чугунная пушка.

Надо ли говорить, что Художнику не удалось не только вернуть башне прежний вид, но даже устранить трещины в нижнем ярусе: башня не была рассчитана на такую нагрузку. Волшебные карандаши скользили по бумаге, как по льду, не оставляя следа.

Заметил Художник и другую вещь, которая озаботила его еще больше. На Стройке появились чужаки. Это не были мастера, нарисованные им; чванливые и важные, расхаживали они по Стройке и всем распоряжались; архитекторов же, нарисованных Художником, не было видно.

Неподвижно, в отчаянии опустив руки, просидел Художник над чертежами весь рабочий день. Вечером, как всегда, пришел человек со щеточкой и начал сметать карандашную пыль с чертежей. Но в этот раз ее было совсем немного. Однако человек не торопился уходить. Он двигал щеточкой

взад-вперед и искоса поглядывал на Художника. Неожиданно приблизив лицо почти вплотную к лицу Художника, он прошептал: «Вспомните номер своего договора!»

После этого человек заторопился к двери, но на пороге оглянулся и заговорщически поднес палец к губам.

Художник провел еще одну бессонную ночь в своем домике. Он догадался, что хотел сказать человек со щеточкой. Договор Художника был под номером два, значит, должен существовать и договор под номером один. Королева заключила договор еще с кем-то, и этот кто-то теперь вмешается в работу Художника, перекраивая ее на свой, недобрый лад.

Что тут можно было сделать? Проще всего было бы уехать домой, но Художник не был уверен, что его отпустят. Да и не мог он бросить в беде своих мастеров и свой Замок.

Значит, надо бороться! К утру у Художника созрел план.

Придя на рабочее место, он сразу заметил новое изменение — вся Стройка обнесена высоким глухим забором. Еще вчера это привело бы Художника в уныние, но сегодня он только улыбнулся: «Тем лучше!»

Первым делом он взял желтый карандаш и принялся рисовать Звездочек — так он решил назвать новых обитателей Стройки. Он рисовал Звездочек и думал о солнце, рисовал, вкладывая в новое творение всю любовь, весь свет, который

был в душе, и Звездочки выскакивали из-под карандаша — чистенькие, сияющие, как солнечные зайчики, — и разбегались по Стройке. Художник рисовал, пока не кончился желтый карандаш. Он с радостью увидел, что теперь все темные уголки Стройки освещены, чужаков нигде не видно, возможно, они спрятались в винном погребе с пауками.

Художник надеялся, что Звездочки помешают его темному двойнику творить свои темные дела.

Пора было переходить ко второй части плана. Художник взял зеленый карандаш и нарисовал за забором, окружающим Стройку, настоящий дремучий лес. Кроны деревьев смыкались так плотно, что совершенно невозможно было увидеть, что происходит в лесу. Но Художник был уверен: нарисованные им мастера смогут в случае необходимости найти в лесу убежище и защиту. Ведь для них не составит большого труда построить себе городок и зажить отдельно от Великой стройки, своей жизнью и своими заботами.

В завершение плана Художник создал Последнее убежище — особое место в пространстве Стройки, недоступное внешнему взгляду. Попасть туда можно было только изнутри Стройки, но и это было нелегко — вход в Убежище был тщательно замаскирован.

Посреди Последнего убежища Художник нарисовал башню, а в башне — девочку: такую, какой представлял свою дочку. Он знал, что когда для

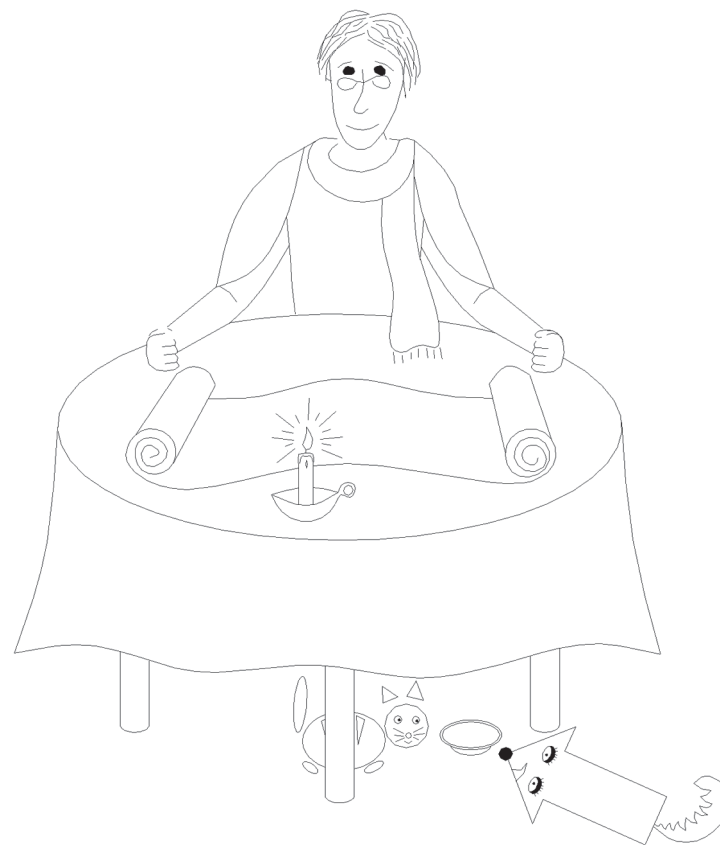

добрых жителей стройки настанут самые тяжелые времена, когда их надежда станет тонкой, как паутинка, они смогут обрести спасение в башне Последнего убежища. Поэтому он назвал девочку Паутинкой...

— Ах! — воскликнула Паутинка и прижала руки к груди.

— Теперь вы всё знаете, друзья! — сказал Художник. — Много дней провел Художник над чертежами Великой стройки. Он видел, как его прекрасный Дворец все больше оцетинивается шипами и зубцами, видел, как чужаки ловят Звездочек, как оба архитектора и самые верные мастера убегают в лес... он видел, как двое маленьких детей — мальчик и девочка — вышли из леса и попали на Стройку, видел, как враги проникли в Последнее убежище, и когда у защитников башни уже не оставалось надежды, Художник неожиданно для самого себя схватил волшебный карандаш и нарисовал в гуще сражения, у подножия башни... себя.

— И вот я здесь! — закончил Художник.

Глава 17.

О том, что случилось на следующий день

Его Рвачество поднимался на пирамиду. Пирамида возвышалась на краю Великой стройки, а на самом ее верху располагалось Зеркало королевы Медведки.

Его Рвачество тяжело дышал. Он остановился на одном из уступов Пирамиды и протер лоб белым платком. Отсюда открывался прекрасный вид. У подножия Пирамиды стояли Горыныч, Его Порчество и Его Фрячество, Его Рвачество пома- хал им платочком. Ему хотелось постоять еще, предстоящий разговор с королевой Медведкой не

предвещал ничего хорошего, но чувство долга перевесило, и Его Рвачество, вздохнув, продолжил восхождение.

Наконец он поднялся на такую высоту, что, казалось, мог дотронуться до облака. В ушах свистел ветер, и Пирамида, чудилось ему, медленно раскачивается под ногами.

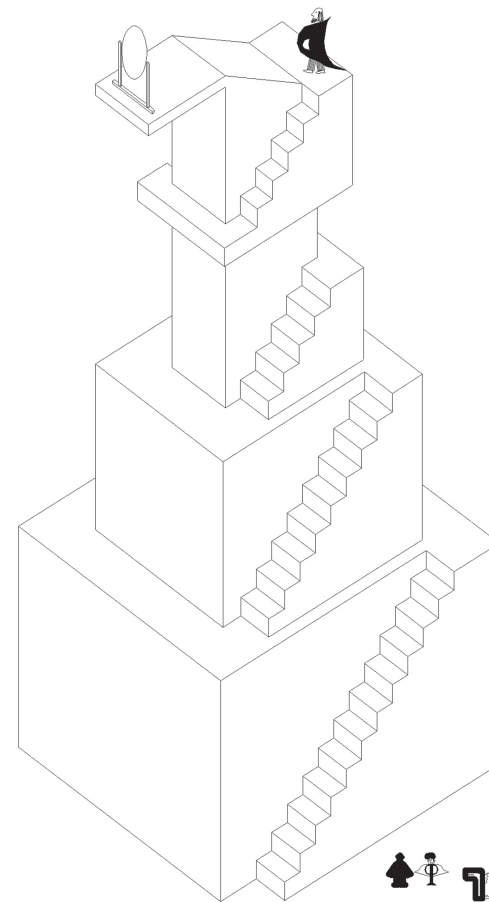

Теперь Его Рвачеству была видна большая часть Великой стройки и даже зеленая полоса леса, начинавшегося сразу за забором. Но сейчас его внимание приковала к себе небольшая группка людей, отделившаяся от ряда колонн на противоположном конце Стройки. Несмотря на расстояние, Его Рвачество без труда узнал в маленьких фигурках своих вчерашних противников. Впереди шел Художник с посохом в руке, за ним Нолик в высоком цилиндре («В моем цилиндре!» — мелькнуло в голове у Его Рвачества), Нолик держал за руку Единичку, за ними шли Паутинка, Звездочка и Стрелка.

С высоты Его Рвачеству было хорошо видно, что со всех сторон к Художнику сбегаются рабочие; они бросают кирки, лопаты, тачки, другие инструменты и приветствуют Художника радостными криками.

Маленькая процессия уже достигла того участка Стройки, который Его Рвачество хорошо знал: именно под его руководством там совсем недавно велись работы. Он знал, что на данном этапе все работы в этом месте закончены, а слои, вплоть до самых глубоких, надежно заморожены самой королевой Медведкой.

Но Художник шел вперед, и все вокруг менялось. На голых камнях вырастали цветы, острые углы сглаживались, ямы и колдобины выравнивались, приземистые и неуклюжие строения вытягивались и стройнели, с окон исчезали решетки, с дверей — замки...

Художник подошел к замороженной стене и дотронулся посохом. По поверхности стены побежали искры, и — Его Рвачество не поверил своим глазам — на серой штукатурке проступила роспись: птички, раскачивающиеся на тонких ветвях цветущих деревьев.

Невидимые слои становились видимыми, замороженные размораживались... Скоро к ликующей толпе рабочих стали присоединяться светящиеся Звездочки. Они, скованные холодом, вставали, как после глубокого сна, и радостно приветствовали своего освободителя.

Его Рвачество видел, как две Звездочки — мужчина и женщина — бросились к маленькой Звездочке, идущей за руку с Паутинкой, и обняли ее...

Снизу кричали Его Порчество и Его Фрячество: — Измена! Тревога!

Его Рвачество тряхнул головой, отгоняя наваждение, и подошел к Зеркалу. Зеркало отразило его взволнованное лицо. Он коснулся лбом холодной блестящей поверхности и отошел на один шаг. Зеркало потемнело, теперь оно уже не отражало окружающий мир. Оно приобрело глубину и стало похоже на темный осенний пруд, на дне которого тускло блестят опавшие листья. Постепенно золотое свечение распространилось на всю поверхность зеркала, и оно превратилось в окно — окно в другой Мир.

Его Рвачество знал, что с той стороны Зеркало обычно закрыто тяжелой парчовой завесой. Он приготовился ждать, когда эта завеса будет отведена рукой Её Величества Королевы Медведки, и

заранее склонил голову в почтительном поклоне. Но ничего не происходило.

Тогда Его Рвачество посмотрел в Зеркало и увидел, что сегодня завесы почему-то нет на положенном месте. Взгляду открылся просторный, богато украшенный зал, вернее его часть. Откуда-то сбоку, из недоступной взгляду области зала, доносились голоса. Его Рвачество прислушался.

Властный женский голос, явно раздраженный, говорил:

— Это вы виноваты, Воронов! Вы его упустили!

Высокий мужской голос несколько плаксиво оправдывался:

— Я глаз с него не спускал, ваше величество, вы же знаете! Он исчез из запертой комнаты. Мы его ищем...

— Второй день ищете, Воронов! Вы мне головой ответите за этого Художника!

— Да зачем он вам нужен, ваше величество? — вмешался новый, басовитый голос. — Он уже сделал все, что мог! Да и вообще от него вреда было больше, чем пользы.

— Вы лучше помолчите, Зе Ха! — взвилась королева (в том, что это она, у Его Рвачества не было никаких сомнений). — Если бы вы умели рисовать, нам бы не пришлось заключать договор еще и с этим Художником!

— Да разве я не умею, — обиженно пропыхтел Зе Ха, — дворец-то почти готов...

Тут Его Рвачество спохватился, что, пожалуй, это не очень хорошо — подслушивать чужие разговоры, и громко кашлянул:

— Кхм, кхм!

В зале повисло молчание. И спустя мгновение в Зеркале появилось раскрасневшееся лицо королевы Медведки.

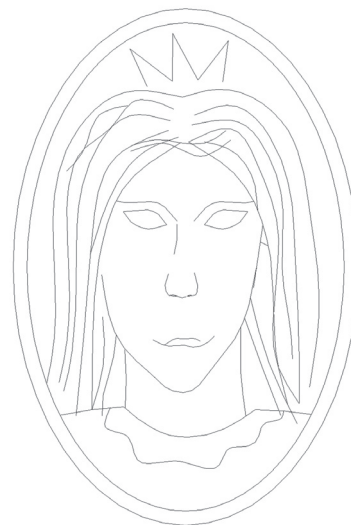

— Кто здесь? В чем дело? — гневно спросила она.

Его Рвачество, который никогда не видел Королеву в таком раздражении, невольно попятился. Что, надо сказать, достаточно неблагоприятно, если стоишь на вершине высоченной Пирамиды. Взяв себя в руки, Его Рвачество поклонился так низко, насколько позволял живот, и промолвил:

— Буква-командир с важными новостями к вашему величеству...

Он хотел продолжать, но увидел, что королева на него не смотрит. Она смотрела мимо Его Рвачес-

тва, и он сообразил, что сейчас ее взору открыта большая часть Стройки и она пытается понять, что там происходит.

Повинуясь безотчетному импульсу, Его Рвачество приблизился почти вплотную к Зеркалу, что являлось вопиющим нарушением этикета, и загородил своей внушительной фигурой открывающийся обзор.

— Ваше величество... — начал было он.

— Молчать! — крикнула королева. Обернувшись в сторону тронного зала, она сделала нетерпеливый жест рукой. — Воронов, Зе Ха, подойдите!

Тотчас в Зеркале появились еще два лица. Одно принадлежало лысому, плотному человеку в черном костюме. Второе — невысокому усатому господину. Оба уставились на Его Рвачество.

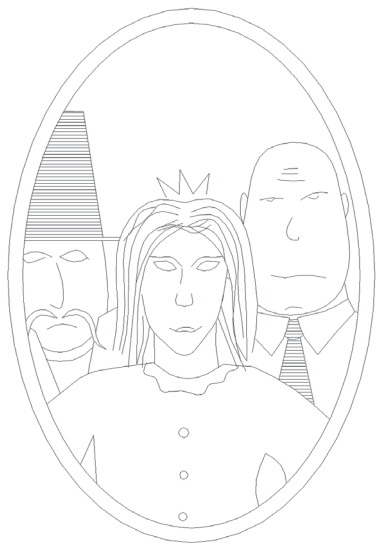

— Я знаю его! — усатый господин пронизал Его Рвачество взглядом, не предвещавшим ничего хорошего. Его глаза, немного навывкате, налились кровью. — Что он натворил?

— Да нет же, Зе Ха! — королева ткнула пальцем в сторону Стройки. — Смотрите туда! — Да отойдите же! — крикнула она Его Рвачеству. И прибавила, как бы про себя: — Вот олух...

Его Рвачество повиновался после еле заметного колебания. Но был уверен, что колебание не укрылось от взгляда лысого человека — его прищуренные глазки на пухлом лице сверлили Его Рвачество, как два буравчика.

Как только Его Рвачество отошел в сторону, все три лица в Зеркале приникли к стеклу.

— Не может быть... — прошептала наконец королева.

— Это — Художник, ваше величество! — сказал Воронов. — Это точно он!

— Вы что думаете, Зе Ха? — обратилась королева к усатому господину.

— Я не могу понять, ваше величество... — ответил Зе Ха. — Там слишком много этих... ну... Звездочек. Колет глаза...

— Воронов! — королева нетерпеливо обернулась к лысому человеку. — Объясните мне, что происходит!

— Есть только одно объяснение, ваше величество! — после короткого раздумья ответил Воронов. — Художник совершил побег!

— Но вы же утверждали, Воронов, что от вас сбежать невозможно... — нахмурилась королева. — Наводнили весь Невероморск своими шпионами. У домов были ваши глаза, у стен — ваши уши. Куда он мог сбежать?

— Туда! — Воронов указал в сторону Стройки.

— Не хотите же вы сказать... Нет, это смешно... Что вы думаете, Зе Ха?

— Я не знаю, ваше величество... — пробормотал тот. — Если предположить, что он воспользовался волшебными карандашами, чтобы нарисовать себя... так называемый волшебный перенос, я где-то читал... нет, не знаю.

— Ах, от вас обоих мало толку! — королева топнула ногой. — Посмотрите, что он делает! Он освобождает рабочих, он разрушает мой Дворец! Не бывать этому!

Она стала как будто выше на голову. Глаза ее метали молнии:

— Сейчас я положу этому конец!

Всеми забытый Его Рвачество ногой нащупал верхнюю ступеньку лестницы и потихоньку, пятясь, стал спускаться. Он видел, что в Зеркале полыхнуло синим пламенем и что-то зазвенело. Посыпались осколки стекла. Его Рвачество развернулся и побежал вниз.

На нижнем лестничном марше дорогу ему преградил Его Порчество. В его руке сверкала обнаженная шпага. Его Порчество нехорошо улыбался.

— Остановитесь, Ваше Рвачество! — сказал он. — Иначе я буду вынужден применить силу!

Его Рвачество остановился, тяжело дыша, оружия у него не было, если не считать маленького хлыстика, заткнутого за голенища сапога.

— Вот и хорошо! — все так же улыбаясь, сказал Его Порчество. — Ваше Фрячество, свяжите задержанному руки! Он обвиняется в государственной измене!

Его Фрячество начал подкрадываться к Его Рвачеству с веревкой в руках. Но неожиданно раздалось хлопанье тяжелых крыльев и Его Порчество был сбит с лестницы мощным ударом хвоста.

— Двое на одного — нечестно! — прорычал Горыныч. — Бегите, Ваше Рвачество! Я их задержу! И Его Рвачество побежал.

Он бежал и видел, что небо над головой, до того по-утреннему ясное, темнеет. Было так, как будто на солнце находит снежная туча.

Его Рвачество бежал и смотрел на небо. Неожиданно он споткнулся и чуть не упал. Он увидел в небе глаза — огромные прозрачные глаза в полнеба смотрели вниз, на него, на дома и деревья, на всю Акадию. И это были глаза королевы Медведки.

Глаза постепенно темнели, делались более отчетливыми, наливались красками... И вот уже все лицо королевы Медведки отобразилось в небе: ее корона сверкала золотом, светлые локоны развевались, на щеках играл румянец. Но взгляд,

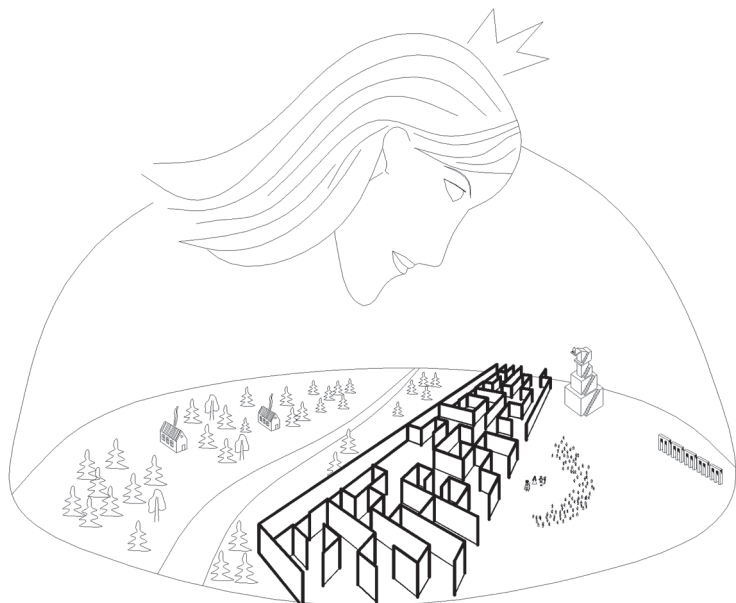

взгляд оставался холодным и искал кого-то, искал кого-то на земле.

Его Рвачество бежал и видел, как взгляд королевы застыл на одной точке. И он знал, кто в этой точке — Художник с друзьями.

Его Рвачество бежал и чувствовал, что становится холодно. Замерзла вода в реке, стены домов покрылись инеем. Вокруг Художника стали падать люди. Звездочки переставали светиться и, обмякнув, опускались на холодную землю.

Его Рвачество видел, как зашаталась и упала Единичка. Нолик, пытавшийся закрыть собой маленькую Звездочку, тоже упал, и его цилиндр

откатился далеко в сторону. Стрелка завизжала, свернулась клубком и затихла. На ногах оставались лишь Художник и Паутинка.

Художник смотрел в небо, сжимая бесполезный посох, и чувствовал, как ледяная рука подбирается к его сердцу. В небо по расширяющейся спирали уходил Птак. Клетот смелой птицы далеко разносился в звенящем воздухе, но здесь он впервые столкнулся с врагом, против которого не могли помочь ни когти, ни клюв, ни смелость.

Упала Паутинка.

Но Его Рвачество бежал, бежал... бежал из последних сил.

И вот, когда Художник, у которого оледенели волосы и на щеках замерзли слезы, когда Художник, стоящий выпрямившись посередине замерзающей Акадии и смотрящий в небо немигающим взглядом, когда Художник уронил посох, Его Рвачество добежал...

Он подхватил цилиндр, свалившийся с головы Нолика, свой бывший цилиндр и нащупал за подкладкой маленький твердый предмет. Негнуцимися пальцами разорвал он подкладку, и в его руках очутился маленький карандаш — маленький волшебный карандаш черного цвета.

— Скорее! — крикнул он Художнику. — Рисуйте!

И протянул Художнику карандаш.

И Художник начал рисовать прямо перед собой, в воздухе... Королеву Медведку.

Глава 18 и последняя



Он рисовал все быстрее, подгоняемый надеждой. В небесах раздался вопль, похожий на вой ветра, и тот же ветер, казалось, разметал черты огромного лица; мгновение — и на небе осталась только легкая облачная дымка. А перед художником стояла высокая женщина в золотой короне.

Нолик медленно приходил в себя... Он лежал на чем-то твердом и холодном. «Земля», — догадался Нолик. Он перевернулся на бок и попытался встать на ноги. У него получилось, хотя ноги плохо слушались.

Нолик огляделся по сторонам и увидел Художника. Напротив Художника стояла королева Медведка. Они молча смотрели в глаза друг другу. Вокруг поднимались с земли люди. Они разминали руки, ноги, многие с любопытством смотрели на королеву Медведку. Нолик с радостью увидел Единичку и Паутинку, они помогали подняться маленькой Звездочке, а под ногами у них путалась Стрелка.

«Кажется, обошлось!» — подумал Нолик.

Он увидел, что люди потихоньку собираются по правую и левую руку от Художника, а также за его спиной. И все, как один, смотрят на королеву Медведку. Королеве становилось неуютно под этим общим пристальным взглядом. Она поправила на голове корону и обернулась, ища поддержки. Издалека, от Пирамиды, к ней бежали Его Порчество и Его Фрячество. У обоих был весьма потрепанный вид, шпага Его Порчества была погнута, а плащ Его Фрячества превратился в бахрому из обгоревших полосок ткани. Но сейчас Её Королевское Величество была рада и таким сторонникам.

Рядом с Художником тяжело приземлился Горыныч, разбрызгав мелкие камешки. Его

бока ходили ходуном. Он поклонился Художнику и подмигнул стоявшему тут же со скрещенными на груди руками Его Рвачеству. Потом достал непонятно откуда черную трубку и приготовился закурить, но, увидев, что вокруг много женщин и детей, смутился и спрятал трубку обратно.

— Ваше величество, мы уже тут! — кричал Его Порчество. Подбегая, он отсалютовал королеве погнутой шпагой. Его Фрячество низко поклонился, и оба прокричали:

— Рады служить нашей королеве!

Вернее, прокричал один Его Порчество, а Его Фрячество только открывал и закрывал рот. Он стеснялся, потому что не выговаривал многие буквы.

— Разрешите, ваше величество, мы разгоним этих негодяев! — Его Порчество указал шпагой на собравшихся вокруг Художника людей.

— В этом нет необходимости, мой верный слуга! — холодно ответила королева Медведка. — Эти люди — мои подданные! И сейчас они вернутся к исполнению своих обязанностей!

Толпа вокруг Художника глухо зароптала. Но Художник по-прежнему молчал и смотрел на королеву.

— Все здесь мое! — продолжила королева Медведка. — Все нарисовано волшебными карандашами. Карандаши — мои! Значит, Акадия принадлежит мне: Дворец, дома, люди, лес, земля, небо — все мое! Разве это не справедливо?

Королева неожиданно устремила пылающий, холодный взгляд на Его Рвачество.

Его Рвачеству стало ужасно жарко. Пожалуй, еще никогда в жизни он не был в таком затруднительном положении. Он посмотрел на Художника, но Художник сохранял молчание, и лишь в глубине его глаз, казалось, таилась улыбка.

Кровь прилила к щекам Его Рвачества, и он ответил так, как подсказывало ему чувство справедливости, но голос его при этом дрогнул:

— Да, это — справедливо!

— Вот видите! — королева обвела торжествующим взглядом притихшую толпу. — Сейчас же за работу! Ваша королева приказывает!

— Стойте! — прозвучал негромкий голос Художника. — Любовь выше справедливости! — Вы не любите ни этот мир, ни этих людей! — обратился он к королеве Медведке. — И больше вы не будете ими владеть! С этого дня Акадия свободна! Возвращайтесь в Большой Мир, ваше величество...

— Вы — тоже мой слуга! — прошипела королева. — Мы заключили Договор!

— А разве я отказываюсь от своих обязательств? — улыбнулся Художник. — Я обещал нарисовать Самый Красивый в Мире Дворец и я сдержу свое обещание. Только вам этот Дворец принадлежать не будет!

Королева растерянно озиралась. Она видела, что многие люди, окружающие Художника, улыбаются, и ей это очень не нравилось.

С двух сторон к ней приблизились Его Порчество и Его Фрячество и что-то горячо зашептали прямо в уши. Королева пыталась разобрать, что они шепчут, но слышала только какое-то «фу-фу-фу».

— Ах, говорите по очереди! — сказала она с досадой.

Его Порчество взглядом приказал Его Фрячеству замолчать и прошептал:

— Вызовите его на поединок, ваше величество...

— Вы уверены? — спросила королева.

— Да, это старинный обычай, он не сможет отказать...

Королева гордо вскинула голову и воскликнула:

— Я вызываю вас на поединок!

Художник улыбнулся:

— Охотно! Но помните, что Акадия — маленькая, добрая страна. Здесь в почете науки и искусства. В каком же искусстве вы хотите со мной состязаться? В благородном искусстве рисования? Или, может быть, в искусстве обращения с цифрами — арифметике? В правописании, орфографии, геометрии, архитектуре? В чем? Что вы вообще умеете?

— Я... Я... Я умею повелевать! — нашлась королева. — Отдавать приказы, командовать, управлять, подчинять, властвовать! Я — королева!

— Это все? — улыбнулся Художник.

— Да, все! Больше я ничего не умею.

К королеве снова приблизился Его Порчество и прошептал на ухо:

— Поединщика, ваше величество, вы можете выставить вместо себя поединщика!

Королева кивнула и громко произнесла:

— Я выставляю поединщика!

— Хорошо, — сказал Художник. — Кто же он?

Вместо ответа королева подняла глаза к небу и громко крикнула:

— Зе Ха! Я знаю, вы меня слышите! Немедленно явитесь сюда! Слышите? Это приказ вашей королевы!

Все, затаив дыхание, ждали, что произойдет. В небесах раздалось ворчание, похожее на раскаты далекого грома. Ему ответил порыв ветра, взъерошивший людям волосы и поднявший клубы пыли. В ясном небе появилась и расплылась тучка, как будто чернильную каплю уронили в синее молоко. Тучка появилась и тут же исчезла, словно стертая огромным ластиком. Новый порыв ветра принес и бросил людям в лицо тучу песка. А когда они протерли глаза, то увидели, что перед королевой стоит темная фигура.

Фигура обернулась к ним и оказалась невысоким господином в высоком цилиндре. Господин нахмурился и ощупал свое круглое лицо. Густые черные брови сошлись у переносицы, и он погрозил кулаком в сторону неба. Через мгновение все с удивлением увидели, как на лице господина откуда ни возьмись появились усы.

Усы явно были нарисованы не той рукой, что сам господин. Они торчали в стороны наподобие

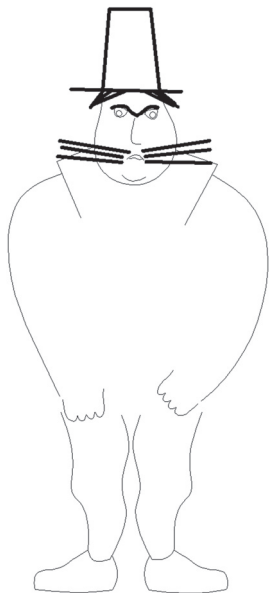

кошачьих, и придавали лицу господина Зе Ха весьма комический вид.

Первым не выдержал Нолик. Он прыснул в кулак и поглядел на Единичку. Та тоже едва сдерживала смех. Засмеялась Паутинка, и скоро все, окружающие Художника, хохотали — хохотали до слез, держась за животы; стоило немного успокоиться, как кто-нибудь опять показывал на господина Зе Ха или надувал щеки и раздавался новый взрыв хохота.

Его Фрячество крепился-крепился и вдруг громко фрякнул. Его Порчество, чтобы не засмеяться, наступил сам себе на ногу. И даже на лице королевы Медведки изобразилось что-то похожее на улыбку.

— Вы проиграли, ваше величество! Уходите! — сказал Художник.

Он нарисовал в воздухе дверь и приоткрыл ее. Дверь скрипнула на петлях, и в лица собравшихся ударил соленый ветер.

Королева Медведка гордо выпрямилась и, не обернувшись, шагнула за порог. За ней последовал господин Зе Ха — поединщик.

* * *

...Прошло несколько месяцев после описываемых событий. Все это время Художник оставался в Академии.

Он побывал в родном городке Нолика и Единички, на полянке Стрелки и в башне Паутинки. Всюду его сопровождали добрые друзья, всюду встречали радостные лица.

Он отыскал двух архитекторов — старого и молодого, скрывавшихся в лесной деревушке. С ними было множество мастеров. И все вместе принялись за работу — теперь им никто не мешал; скоро в тихих водах реки, текущей по равнине, отразились башни и шпили Дворца — Самого Красивого в Мире.

Его Рвачество и Горыныч помогали Художнику. Каждый руководил своим отрядом рабочих, но руководил по справедливости и даже с некоторым чувством неловкости. С какой бы радостью они сами стали рабочими, но кому-то ведь надо и руководить, а опыта им было не занимать.

Его Порчество и Его Фрячество, напротив, заявили, что уходят со службы, поскольку давали присягу служить только королеве Медведке. Они попросили оставить им для проживания бывший винный погреб, что и было исполнено. И там они зажили припеваючи, чему в немалой степени способствовало наличие полнехоньких дубовых бочек. Их нимало не смущало соседство огромных пауков, которые признали своим царем бывшего Сторожа Великой стройки.

Но вот настал день, который, увы, настает всегда, — день расставания.

Художник стоял на зеленой лесной опушке и прощался с друзьями. Нолик едва сдерживал слезы, а Единичка плакала и совсем этого не стеснялась. Она же была девочкой. Маленькая Звездочка светилась ровным тихим светом, и Художник в очередной раз удивился — какая же она сильная. Стрелка ткнулась носом в ладонь Художника, а Паутинка спросила:

— Отец, там, в Большом Мире, будешь ты вспоминать об Акадии... — она немного помолчала и добавила: — И о нас?

— Я всегда буду с вами, — ответил Художник, — как и всегда был. И я обещаю вам, что в Большом Мире узнают об Акадии. Я напишу сказку о наших приключениях. Каждый раз, когда ребенок будет читать эту сказку, в небе Акадии будет сиять радуга. Так вы узнаете, что о вас помнят и вас любят... А сейчас мне пора!

— Ты еще вернешься? — спросила Паутинка.
— Все может быть! — улыбнулся Художник. — Настоящие сказки не кончаются никогда!

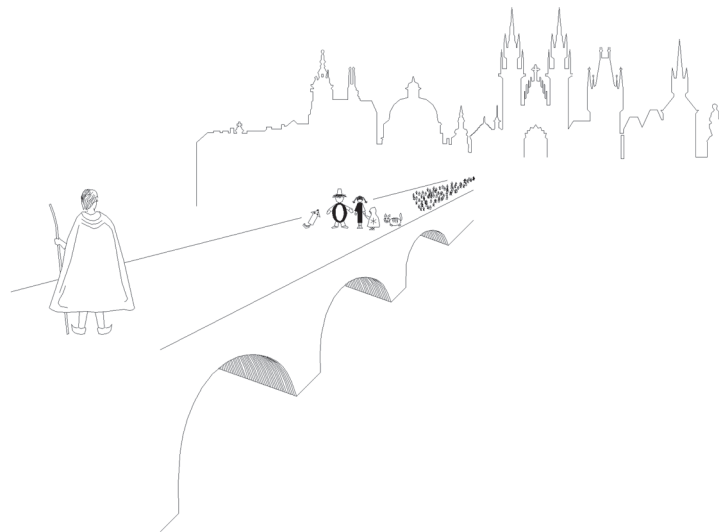

Художник стоял и смотрел вслед уходящим друзьям. А потом остатком волшебного карандаша нарисовал в воздухе дверь, шагнул в нее, и тихонько притворил за собой.

29.04.2016

Приложение А.
Практическое занятие по слоупыванию

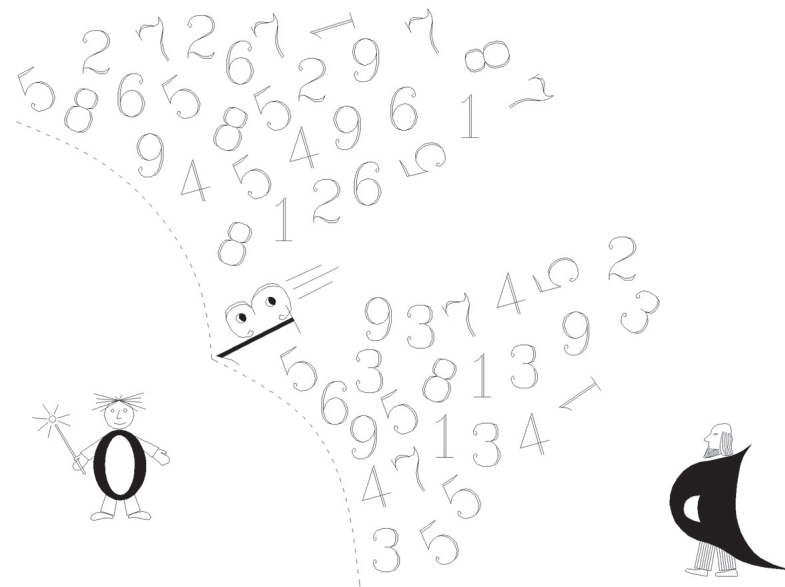
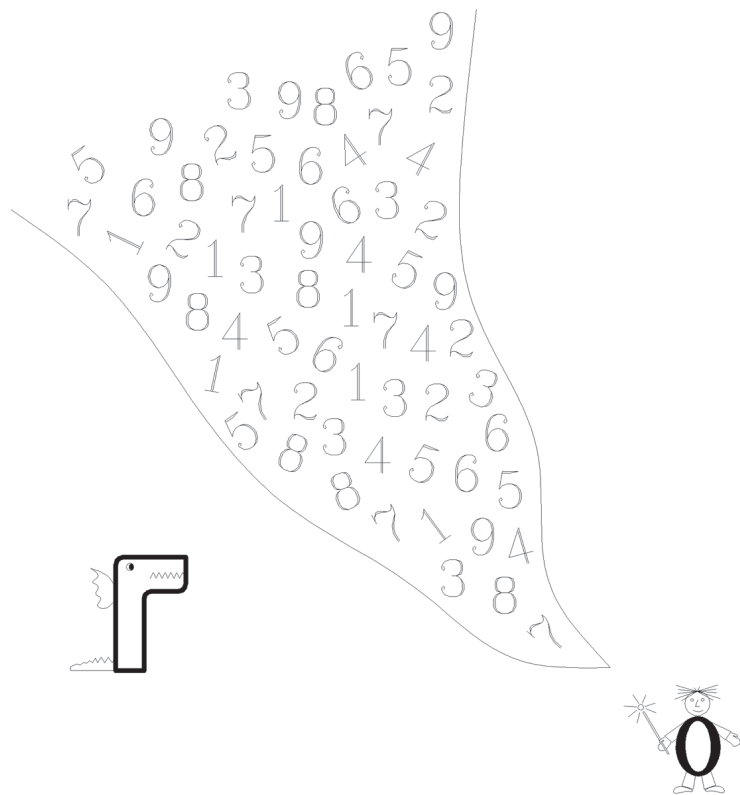

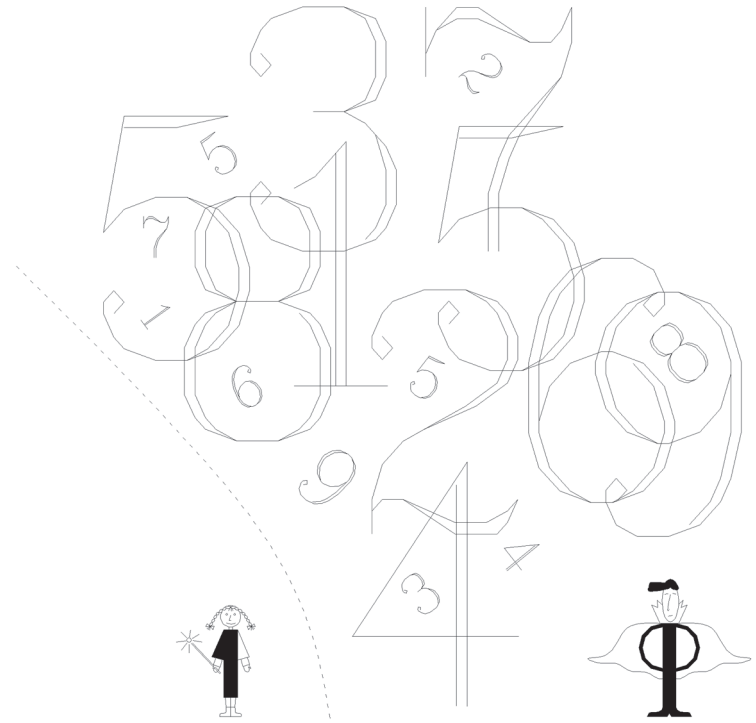

Приложение Б.
 Полная запись знаменитой партии
 в «Натяни нос», изгранной буквами-
 командирами в трактуре «У Штампа».

	Г(+)	Ф(-)	Р(+)	П(-)
1 КРУГ	11	6	8	5
2 КРУГ	10	7	9	6
3 КРУГ	10	7	8	4
4 КРУГ	8	3	9	4
5 КРУГ	7	3	9	3
6 КРУГ	5	1	7	4
7 КРУГ	5	3	6	5
8 КРУГ	5	1	2	-1

Приложение В.
 Полный текст договора № 2.

Договор № 2 на выполнение работ

Статья 1. Определения

Заказчик в лице Ея Величества Королевы, с одной стороны, и Исполнитель, именуемый Художник, с другой стороны, заключили Договор о нижеследующем:

Статья 2. Предмет договора

Заказчик поручает, а Исполнитель обязуется выполнить проектные работы по объекту: «Королевский дворец».

Статья 3. Права и обязанности сторон

Исполнитель обязуется нарисовать Самый Красивый в Мире Дворец с использованием волшебных карандашей, предоставляемых Заказчиком.

Статья 4. Цена работы и порядок расчета по договору

Платой за труд Исполнителя является сама возможность работать волшебными карандашами.

Буде Ее Величеству угодно, по окончании работ она вольна наградить Исполнителя по своему усмотрению.

Статья 5. Особые условия

Настоящий Договор вступает в силу с момента подписания его Сторонами и прекращает свое действие после полного выполнения Сторонами обязательств по Договору.

Оглавление

Глава 1 , в которой мы знакомимся с Ноликом и Единичкой, а Нолик и Единичка оказываются у таинственного забора	5
Глава 2 , в которой Нолик и Единичка знакомятся со Стрелкой. Великая Стройка королевы Медведки.	8
Глава 3 , в которой Нолик и Единичка обедают и слушают объяснение Стрелки о слоях	12
Глава 4 , в которой Нолик и Единичка отправляются на поиски Паутинки и чуть не попадают в ловушку Сторожа	18
Глава 5 , в которой мы узнаём, как Нолик и Единичка пересекли след Сторожа и что из этого получилось.	21
Глава 6 , в которой Нолик и Единичка попадают в строительный отряд буквы «Р», знакомятся с Тройкой и спасают Звездочку	26
Глава 7 . Разговор у ямы	33
Глава 8 , в которой друзья отгадывают недостающие слова при помощи живой шляпы.	38
Глава 9 . Вторая встреча со Сторожем.	42
Глава 10 . Разговор в трактире «У Штампа»	46
Глава 11 , в которой друзья добираются до жилища Паутинки	49
Глава 12 . В гостях у Паутинки	54
Глава 13 . Битва у башни	63
Глава 14 . Художник появляется	70
Глава 15 . Тем же вечером в трактире «У Штампа»	77
Глава 16 . Тем же вечером в башне Паутинки	85
Глава 17 . О том, что случилось на следующий день	98
Глава 18 и последняя.	111
<i>Приложение А. Практическое занятие по схлопыванию</i>	<i>120</i>
<i>Приложение Б. Полная запись знаменитой партии в «Натяни нос», игранной буквами-командирами в трактире «У Штампа»</i>	<i>124</i>
<i>Приложение В. Полный текст договора № 2</i>	<i>125</i>

Владислав Валентинович Беликов

**Приключения
Нолика и Единички
в Стране Академии**

Редактор Алферова Т. Г.
Корректор Гомулина Ю. Б.
Верстка Шваревой Е. О.



Подписано в печать 30.01.2017
Формат 84 x 108^{1/32}. Печ. л. 4
Гарнитура SchoolBook. Заказ № 05-06

Издательство «Геликон Плюс»
Изд. лицензия № 065684 от 19.02.98
199053, Санкт-Петербург, ВО, 1-я линия, 28
<http://www.heliconplus.ru>